

# ALL AROUND

## RÜCKENLEHNENHALTERUNG



### Benötigtes Werkzeug



**VIEL SPASS** 😍

Wenn Du Hilfe beim Aufbau benötigst, dann wende Dich gern an unseren Expertenservice: [support@naturalgoodsberlin.de](mailto:support@naturalgoodsberlin.de)

**NATURAL GOODS BERLIN**

[naturalgoodsberlin.de](https://naturalgoodsberlin.de) | + 49 33397 647330

n.g.

1

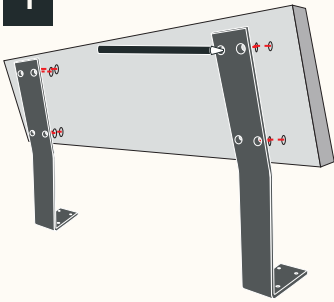

### Unsere Empfehlung

- Halterung ausrichten
- Mit Bleistift Löcher vorzeichnen

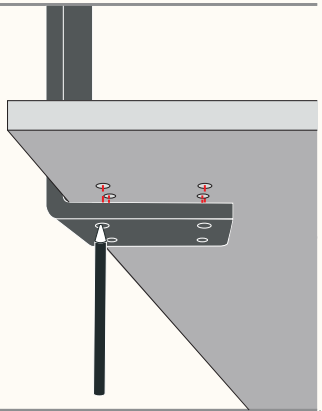

2

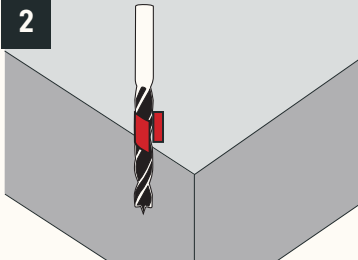

### Plattenstärke beachten

Bohrer abhängig von Material und Schrauben wählen.

- Bohrer an die Platten halten
- Bohrtiefe mit Tape am Bohrer markieren

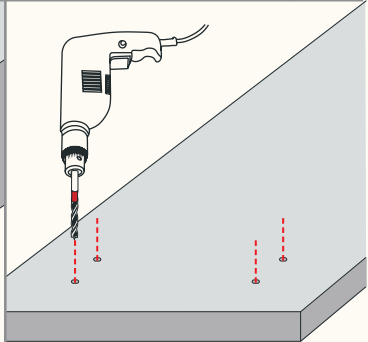

- Löcher mit passendem Durchmesser bohren

3

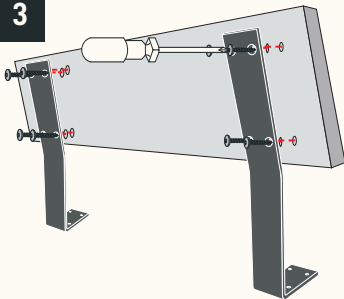

- Mit Schraubendreher oder Akkuschrauber die Schrauben gut festziehen

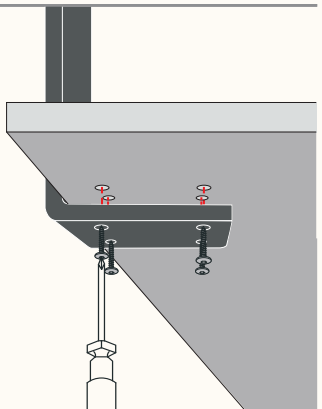

# PERFEKT!



Wir sind ein junges Unternehmen und freuen uns über Deine positiven Bewertungen, Anregungen und Erfahrungen.



@naturalgoodsberlin

Teile Dein DIY-Projekt und sei Anderen eine Inspiration.

n.g.