

Motorisierte Projektorleinwand

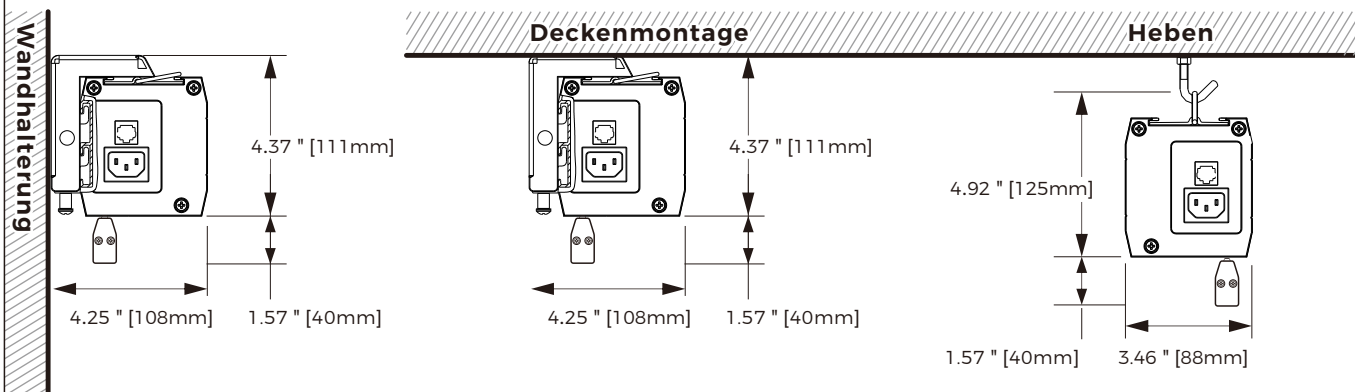

- Dieses Produkt muss an einer ausreichend stabilen Decke installiert werden. Kann die Einbaufestigkeit nicht gewährleistet werden, müssen Verstärkungsmaßnahmen ergriffen werden.
- Die Decke oder Wand, die zum Tragen dieses Produkts verwendet wird, muss das Fünffache des Gewichts des Produkts tragen können. (um zu verhindern, dass der Körper herunterfällt und Verletzungen verursacht)



Zubehör

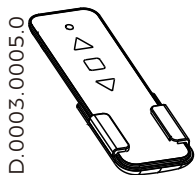

X1



X1

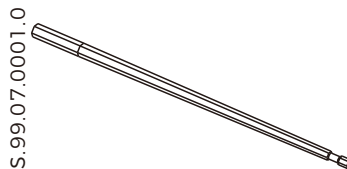

X1

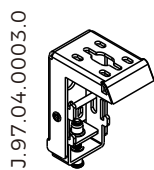

X2



X10



X10

INSTALLATION

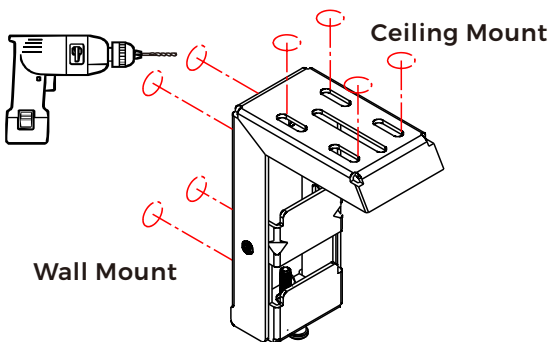
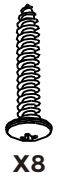
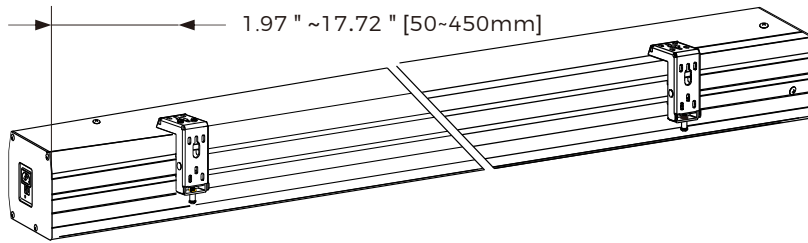
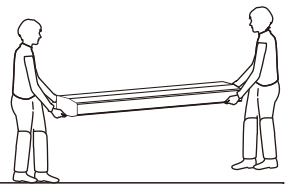

Loosen the screw

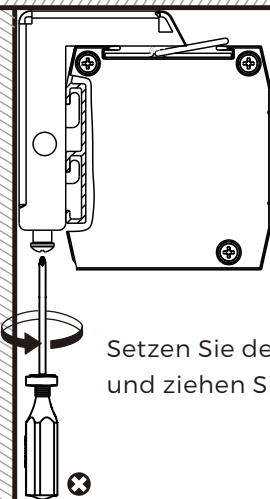
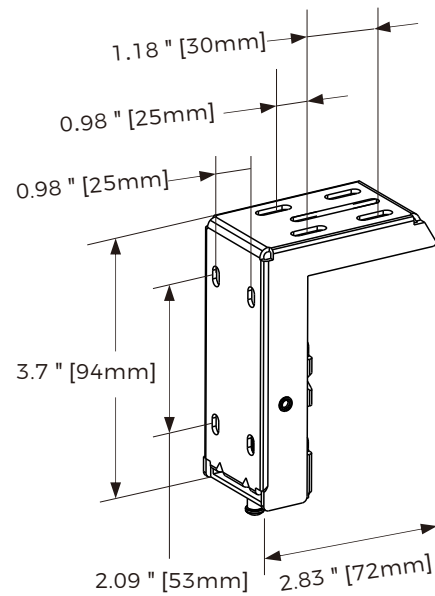

Setzen Sie den Bildschirm auf die Halterung und ziehen Sie die Schraube fest.

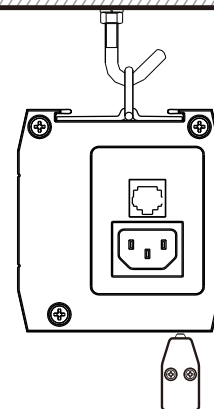

HINWEIS: Bitte halten Sie das Bildschirmgehäuse und die Montageplatten in horizontaler Richtung und installieren Sie sie fest.

Motorisierte Projektorleinwand L series



- Dieses Produkt muss an einer ausreichend stabilen Decke installiert werden. Kann die Einbaufestigkeit nicht gewährleistet werden, müssen Verstärkungsmaßnahmen ergriffen werden.
- Die Decke oder Wand, die zum Tragen dieses Produkts verwendet wird, muss das Fünffache des Gewichts des Produkts tragen können. (um zu verhindern, dass der Körper herunterfällt und Verletzungen verursacht)

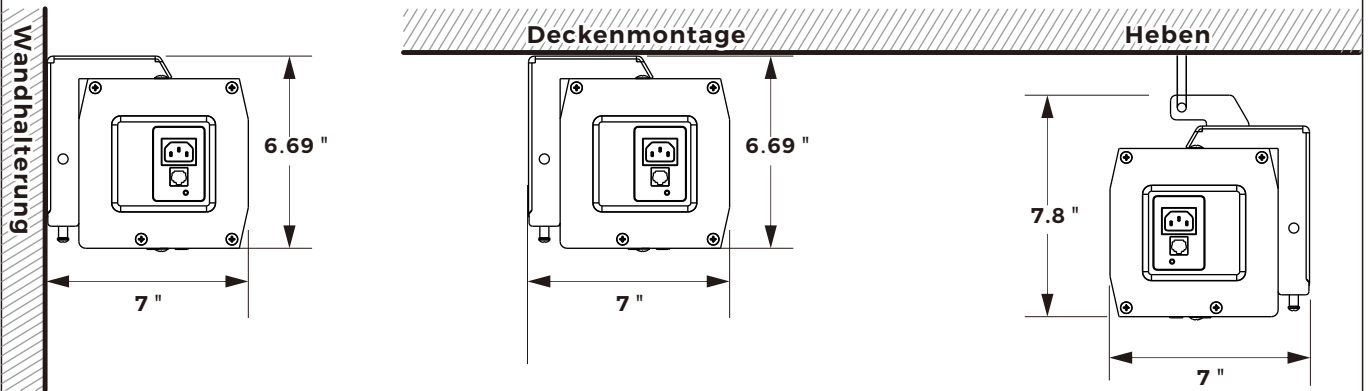

Zubehör

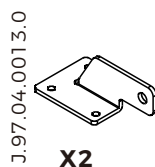
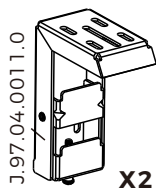
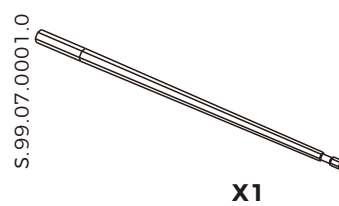
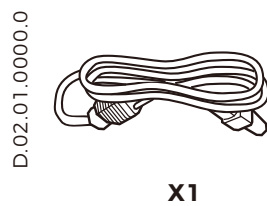
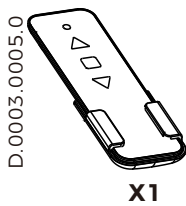

INSTALLATION



X2



X8



X8



X8



X8

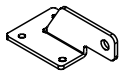

X2

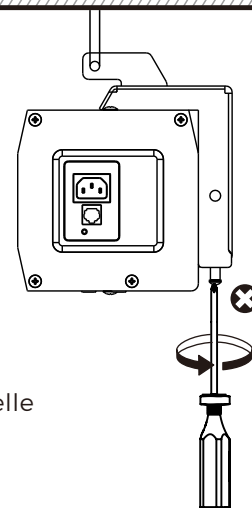
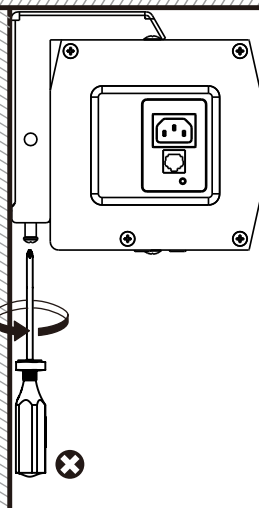
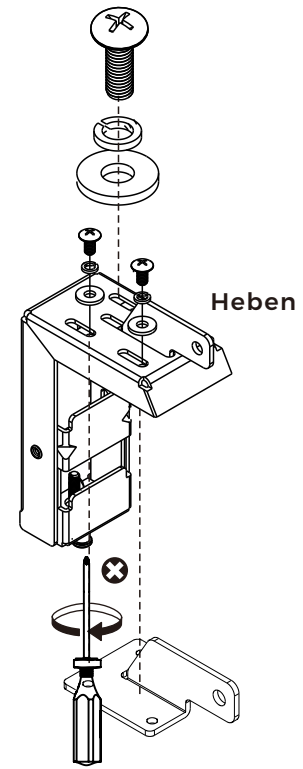
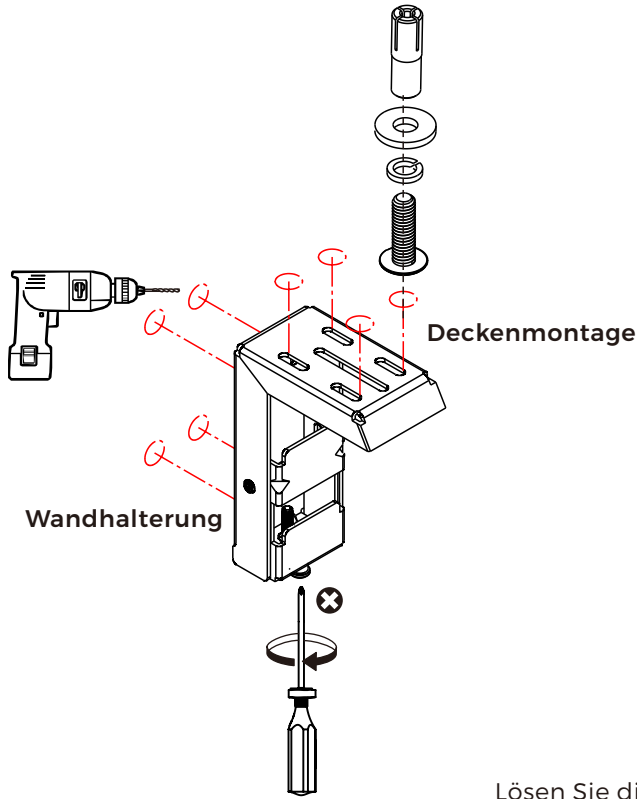
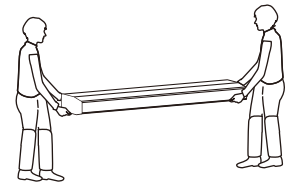
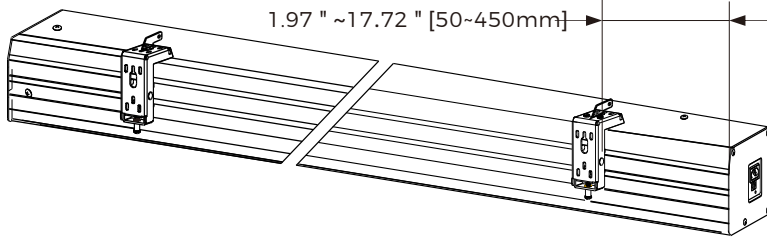

Setzen Sie den Bildschirm auf die Gestelle und ziehen Sie die Schraube fest.



HINWEIS: Bitte halten Sie das Bildschirmgehäuse und die Montageplatten in horizontaler Richtung und installieren Sie sie fest. Denken Sie daran, vor dem Betrieb die feste Platte/das feste Band an der unteren Hantelstange zu demontieren!

Stoffposition

Was ist eine Untergrenze? (Höhe vergrößern)

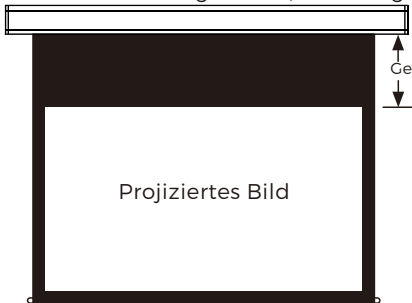

Was ist die Obergrenze? (Einfahrhöhe)

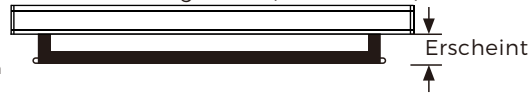

! NICHT HÖHER ALS STANDARD EINSTELLEN!

A. Position der oberen Grenze

Wenn sich der Stoffrückzug und die untere Gewichtsstange nicht an der richtigen Stelle befinden, stecken Sie bitte den Einstellstab in das Loch „A“:

I. Verringerung der Höhe des Bildschirm-einzugs: Drehen Sie ihn gegen den Uhrzeigersinn, um den Hebel in Richtung „1“ einzustellen

II. Erhöhen Sie die Einfahrhöhe des Bildschirms: Drehen Sie den Einstellhebel im Uhrzeigersinn in Richtung „2“.

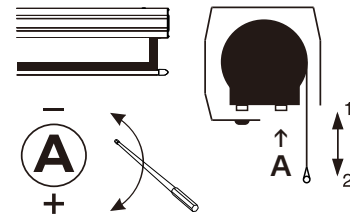

B. Position der UNTERE

Wenn der Stoff vollständig geöffnet ist und der obere Rand nicht an der richtigen Stelle ist, stecken Sie bitte den Einstellstab in Loch „B“:

I. Verringern Sie den oberen Rand: Drehen Sie den Einstellhebel im Uhrzeigersinn in Richtung „3“.

II. Erhöhen Sie den oberen Rand: Drehen Sie den Einstellstab gegen den Uhrzeigersinn in Richtung „4“.

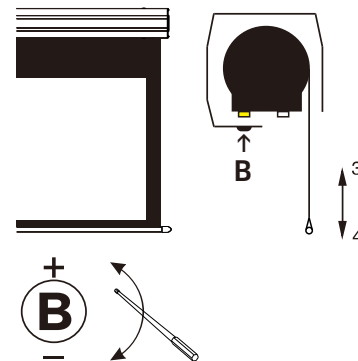

Bitte testen Sie es nach der Einstellung (bewegt den Bildschirm der Fernbedienung nach oben und unten) und wiederholen Sie die Schritte bei Bedarf, bis sich der Bildschirm an der idealen Stelle befindet.

EINSTELLUNG UND VERWENDUNG

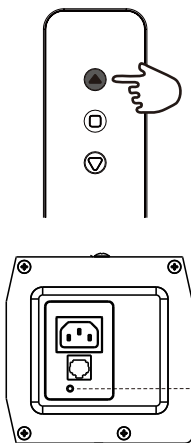

Schaltfläche „Lernen“.

FERNKOPPLUNG

Schalten Sie das Gerät ein, drücken und halten Sie die UP-Taste auf der Fernbedienung (innerhalb von 20 Sekunden), bis auf der Bildschirmoberfläche einmal $\uparrow \downarrow$ läuft und die Code-Kopplung (Lernen) abgeschlossen ist.

! Die Fernbedienung hat die Kopplung bereits abgeschlossen und ist einsatzbereit. Sie kann nur bei Bedarf neu angelernt werden.

Fernbedienung entkoppeln

Halten Sie die Lerntaste an der Endkappe gedrückt. Auf dem Bildschirm werden zwei Aufforderungsaktionen angezeigt: „Auf“ und „Ab“, „Abgeschlossen“.



Nur für Profis

Es sollten sicherheitszertifizierte Kabel verwendet werden.

Bitte stellen Sie sicher, dass Sie während des Betriebs den Strom abschalten

Schaltplan der DC-Zentralsteuerung

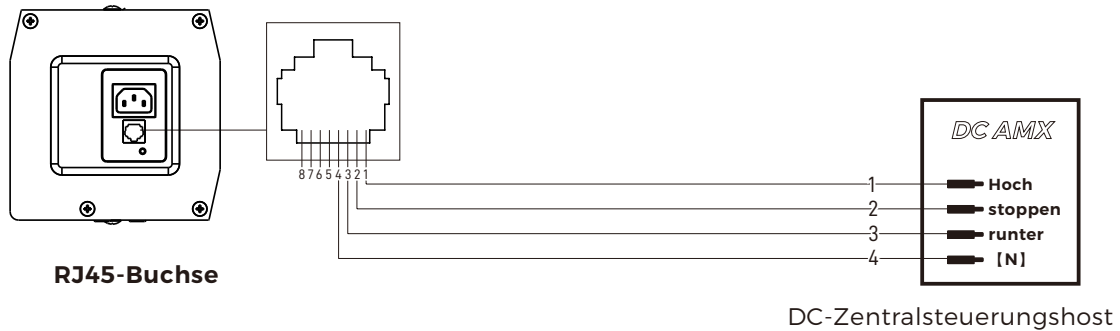

Nur Verkabelung zu den Motorkabeln. Es ist verboten, die Leiterplatte mit der AC-Steuerungsmethode anzuschließen, da dies zu Schäden an der Leiterplatte und zu Sicherheitsunfällen führen kann!

Schaltplan für die AC-Zentralsteuerung

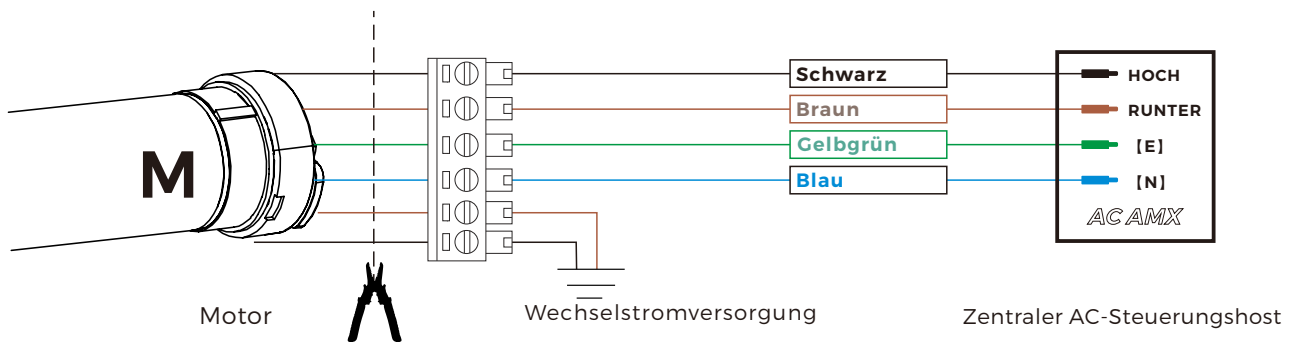

Gleichstromsteuerung (DC)

[Das RS485/232-Kommunikationsprotokoll]

[Eingebaute Fernbedienung 485/232 Steuercode]:

[485/232-Porteinstellungen: 2400, 8 Datenbits, 1 Stopbit, kein Prüfbit]

HOCH	0xff,0xee,0xee,0xee,0xdd
STOP	0xff,0xee,0xee,0xee,0xcc
RUNTER	0xff,0xee,0xee,0xee,0xee

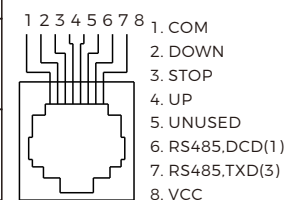

FEHLERBEHEBUNG

Bildschirmebenheit (A oder B)

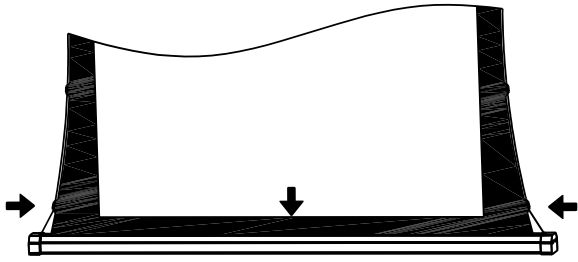

A.(L)

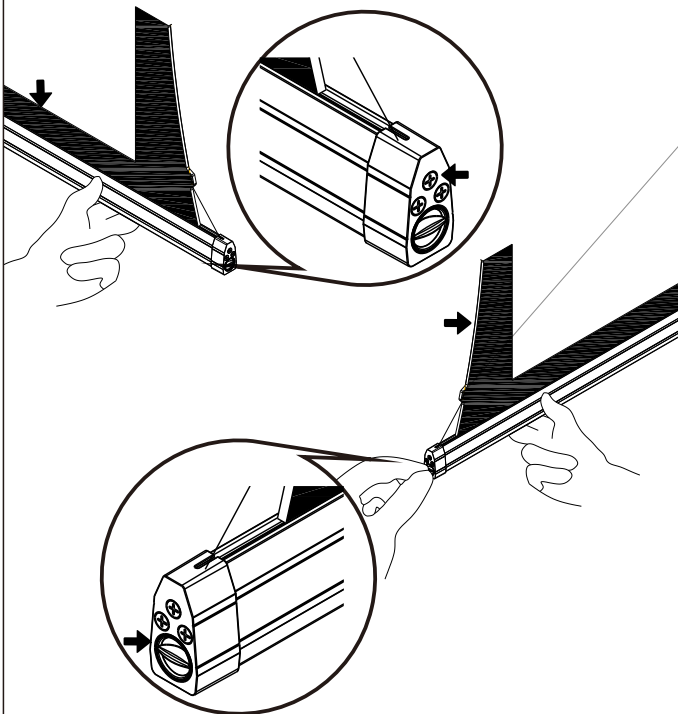

B.

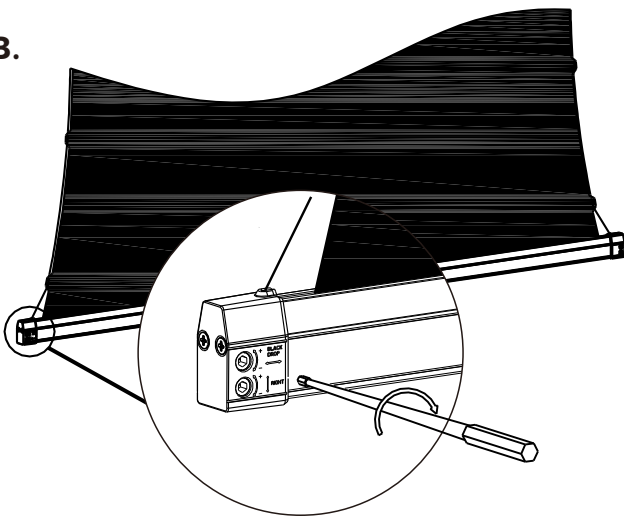

L/T: LINKE Spannung
 R/T: RECHTE Spannung
 BWT: Untere Gewichtsstange

So reparieren Sie eine kaputte Spannschnur

A. Das untere Ende ist gebrochen

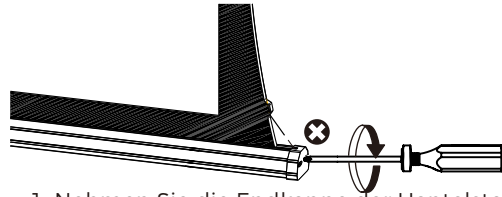

1. Nehmen Sie die Endkappe der Hantelstange ab.

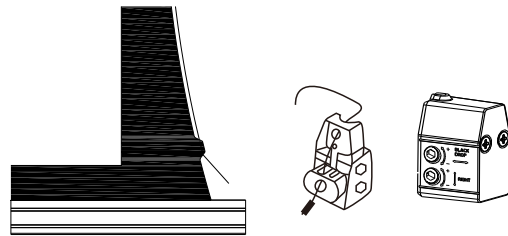

2. Schrauben Sie die entsprechenden Teile ab.

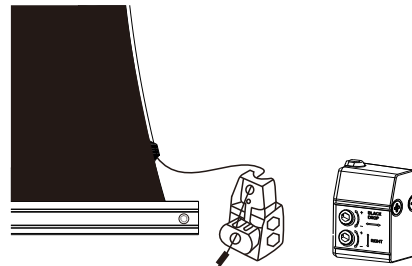

3. Ziehen Sie den Knopf heraus und befestigen Sie die Schnur wieder.

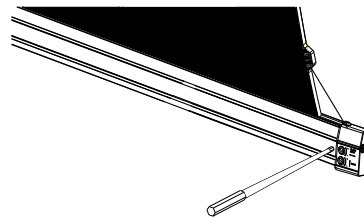

4. Passen Sie die Spannung der Schnur an, indem Sie das Loch in der Hantelstangenkappe drehen.

B. Das obere Ende ist gebrochen

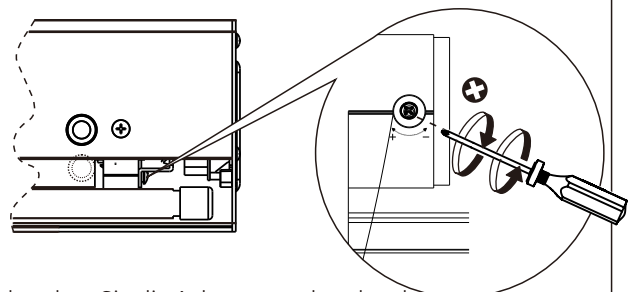

Schrauben Sie die Achsstrangschraube ab,
 .befestigen Sie den Spannstrang wieder und drehen
 Sie die Schraube fest.

Fehleranalyse und -beseitigung

A. Was passiert, wenn Ihre Fernbedienung nicht funktioniert?

Drücken Sie eine der Tasten „Auf“, „Ab“ oder „Stop“ auf der Fernbedienung. Wenn die Anzeige nicht aufleuchtet, bedeutet dies, dass der Akku fast leer ist. Ersetzen Sie die Ladestromquelle bzw. schließen Sie sie an.

B. Was passiert, wenn Sie die Fernbedienung nicht koppeln können?

Bitte entkoppeln Sie es zuerst und fahren Sie dann mit der Kopplung fort (siehe Abschnitt EINSTELLUNG UND VERWENDUNG in diesem Handbuch).

C. Was passiert, wenn Ihr Bildschirm nicht auf die Fernbedienung reagiert?

Das interne Relais des Bildschirms macht ein „Klack“-Geräusch. Bitte schrauben Sie die Endkappe auf, um zu überprüfen, ob die Verkabelung in gutem Zustand ist. Wenn die Verkabelung in Ordnung ist, wird empfohlen, den Motor auszutauschen. Wenn das Relais nicht reagiert, Versuchen Sie, die Platine auszutauschen.

D. Was passiert, wenn der Synchronizer (optional) nach der Kopplung nicht mit dem Bildschirm synchronisiert wird?

Starten Sie den Projektor neu und warten Sie 2 Minuten. Drücken Sie dann die Lerntaste (an der Endkappe der Leinwand), bis sich die Leinwand automatisch auf und ab bewegt. Drücken Sie anschließend die Lerntaste auf der Synchronisierungsseite, um zu überprüfen, ob die Anzeige blinkt, und versuchen Sie, sie auszutauschen der Synchronisierer, wenn nicht.

SYNCHRONISATOR

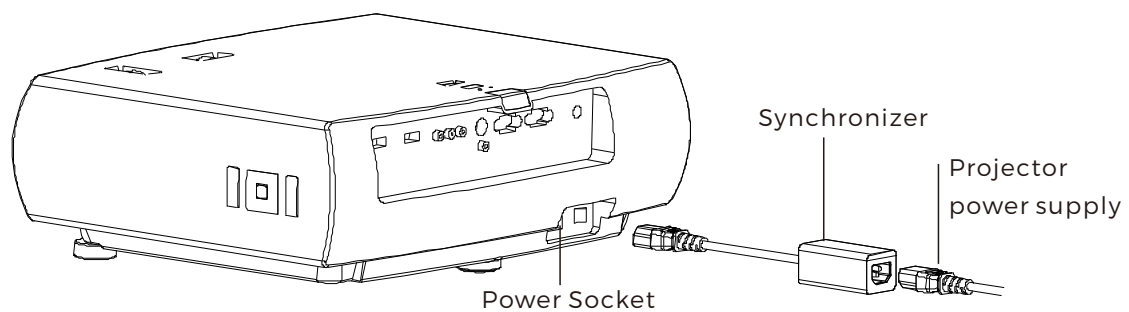

Paarung:

Schalten Sie den Projektor ein und warten Sie, bis das projizierte Bild erscheint..

Halten Sie dann innerhalb von 20 Sekunden nach dem Einschalten des Bildschirms die Lerntaste des Synchronisators gedrückt, bis sich die Bildschirmoberfläche auf und ab bewegt.

Halten Sie die Lerntaste des Synchronisators gedrückt, bis die Anzeigelampe wechselt und der Vorgang abgeschlossen ist.

self-rising screen drilling template

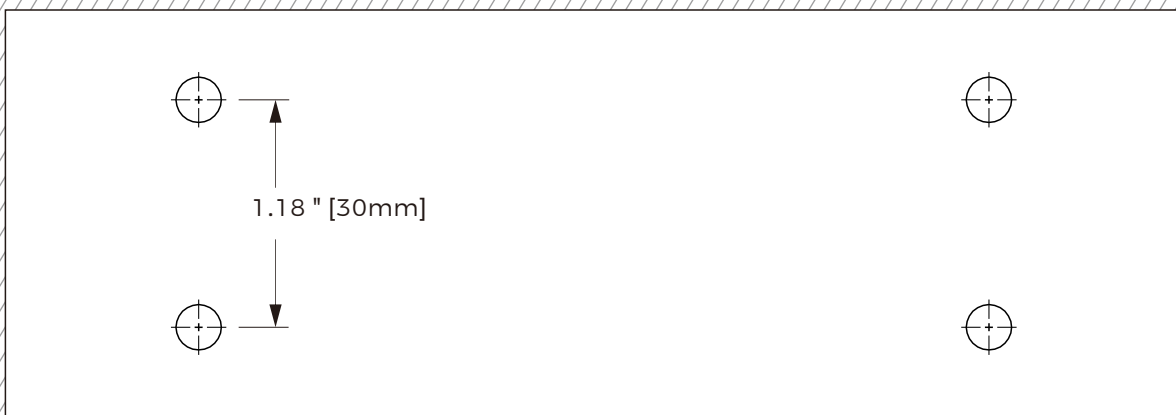

self-rising screen drilling template