

monzana®

DE EN FR IT ES NL PL



Dieses Produkt ist nicht für den dauerhaften Heizbetrieb geeignet.

BDA-101406-001

Konvektor Heizer

Artikel-Nr: 101406, 105845

Modell-Nr: DBHK002, DBHK011



monzana®



www.DEUBAXXL.de

ANLEITUNG

Sehr geehrte Kundin, sehr geehrter Kunde,

mit dem Kauf eines unserer Markenprodukte haben Sie eine gute Wahl getroffen. Um möglichst lange Freude mit dem Produkt zu haben und um einen sicheren Umgang damit zu gewährleisten, beachten Sie bitte unbedingt die umseitig folgende Aufbau- bzw. Bedienungsanleitung. Um den gewünschten hohen Qualitätsstandard zu erfüllen, unterliegen unsere Artikel regelmäßigen Kontrollen und entsprechen selbstverständlich stets den hohen Anforderungen der Europäischen Union. Auch bei den besten Produkten können z.B. durch äußere Umstände Mängel auftreten. Wir stehen zu unserem Qualitätsversprechen und bieten Ihnen den bestmöglichen Service. Sollte ein Problem auftreten, wenden Sie sich an unsere geschulten Mitarbeiter für jede Art Service, Reklamationen und technischen Support.



WICHTIG!

Lesen Sie vor der ersten Verwendung die Anleitung vollständig und gründlich durch. Bewahren Sie diese Anleitung zum späteren Nachschlagen auf. Sollten Sie eines Tages das Produkt weitergeben, achten Sie darauf, auch diese Anleitung weiterzugeben.

INHALTSVERZEICHNIS

1.0 SYMBOLE.....	2
2.0 SICHERHEITSHINWEISE.....	3
2.1 ALLGEMEINE SICHERHEITSHINWEISE ZUR VERWENDUNG.....	3
2.2 ALLGEMEINE SICHERHEITSHINWEISE ELEKTRO.....	4
2.3 HINWEISE STANDORT UND ABSTÄNDE.....	4
3.0 BESTIMMUNGSGEMÄßE VERWENDUNG.....	5
4.0 AUSPACKHINWEISE.....	5
5.0 INBETRIEBNAHME.....	5
6.0 BEDIENUNG.....	6
7.0 WARTUNGS- UND PFLEGEHINWEISE.....	7
8.0 FEHLERBESEITIGUNG.....	8
9.0 TECHNISCHE DATEN.....	8
10.0 ENTSORGUNG.....	8
11.0 DATENBLATT ELEKTRISCHER HEIZER.....	9

1.0 SYMBOLE



ACHTUNG! POTENTIELLE GEFAHR!

Beachten Sie die Sicherheitshinweise und Aufbauanweisungen, um das Risiko von Verletzungen oder Beschädigungen am Produkt zu vermeiden.



ERSTICKUNGSGEFAHR!

Halten Sie kleine Teile und Verpackungsmaterial von Kindern fern!



PRODUKTVERÄNDERUNG

Nehmen Sie niemals Änderungen am Produkt vor! Durch Änderungen erlischt die Gewährleistung und das Produkt kann unsicher bzw. schlimmstenfalls sogar gefährlich werden.



WARNUNG VOR ELEKTRISCHER SPANNUNG!

Aufgrund von elektrischer Spannung besteht Gefahr für Leben und Gesundheit von Personen.



WARNUNG

Das Gerät ist kein Spielzeug und gehört nicht in Kinderhände.



WARNUNG VOR BRANDGEFAHR!

Brandgefahr und Verbrennungsgefahr.



WARNUNG VOR HEIßEN OBERFLÄCHEN!

Risiko einer heißen Oberfläche. Verbrennungsgefahr.

HINWEISE AUF DEM GERÄT



NICHT ABDECKEN!

Entfernen Sie keine Sicherheitszeichen, Hinweise von dem Gerät. Halten Sie die Aufkleber und Etiketten in einem lesbaren Zustand.

2.0 SICHERHEITSHINWEISE

2.1 ALLGEMEINE SICHERHEITSHINWEISE ZUR VERWENDUNG

- Das Produkt benötigt eine Stromversorgung von 220-240V~50-60Hz. Bitte überprüfen Sie vor der Verwendung, dass die passende Stromversorgung gegeben ist.
- Zur Vermeidung von Gefahren wenden Sie sich bei Schäden am Gerät an unseren Kundenservice oder schicken Sie das Gerät zwecks Austausch an eines unserer autorisierten Servicecenter ein, und versuchen Sie nicht, ohne unsere Genehmigung einen Austausch vorzunehmen.
- Lassen Sie das Gerät nicht unbeaufsichtigt.
- Berühren Sie keine heißen Oberflächen. Einige Teile dieses Produkts können sehr heiß werden und Verbrennungen verursachen. Besondere Vorsicht ist geboten, wenn Kinder und gefährdete Personen anwesend sind.
- Bewegen Sie das Gerät nicht, wenn es in Betrieb ist. Warten Sie, bis das Gerät vollständig abgekühlt ist.
- Warnung: Um eine Überhitzung zu vermeiden, darf das Heizgerät nicht abgedeckt werden. Es ist nicht zum Trocknen von Wäsche geeignet.
- Entfernen Sie keine Warnaufkleber oder Schilder vom Produkt.
- Stecken Sie keine Gegenstände durch das Schutzgitter.
- Benutzen Sie das Heizgerät nicht, wenn es zuvor fallen gelassen wurde.
- Benutzen Sie das Heizgerät nicht, wenn es sichtbare Anzeichen von Beschädigungen aufweist.
- Benutzen Sie das Heizgerät nicht, wenn die Füße nicht korrekt angebracht sind.
- Halten Sie das Netzkabel vom heißen Körper des Heizgeräts fern.
- Achten Sie darauf, dass niemand über das Netzkabel stolpern kann.
- Verwenden Sie das Heizgerät nicht im Zusammenhang mit einem separaten Zeitschalter, einem separaten Fernwirkssystem oder sonstigen Einrichtungen, die das Gerät automatisch

einschalten. In solch einem Fall besteht Brandgefahr, wenn das Gerät abgedeckt oder falsch aufgestellt wurde.

- Dieses Gerät kann von Kindern ab 8 Jahren und darüber sowie von Personen mit verringerten physischen, sensorischen oder geistigen Fähigkeiten oder mangelnder Erfahrung und Kenntnis benutzt werden, wenn sie beaufsichtigt oder bezüglich des sicheren Gebrauchs des Geräts unterwiesen wurden und die damit verbundenen Gefahren verstehen.
- Kinder dürfen nicht mit dem Gerät spielen. Die Reinigung und Wartung durch den Benutzer darf nicht von Kindern ohne Aufsicht durchgeführt werden.
- Kinder unter 3 Jahren sollten ferngehalten werden, sofern sie nicht ständig beaufsichtigt werden.
- **WARNUNG:** Dieses Heizgerät ist nicht mit einer Einrichtung zur Regelung der Raumtemperatur ausgerüstet. Das Heizgerät darf nicht in kleinen Räumen benutzt, die von Personen bewohnt werden, die nicht selbstständig den Raum verlassen können, es sei denn, eine ständige Überwachung ist gewährleistet.
- Kinder im Alter von 3 Jahren und weniger als 8 Jahren dürfen das Gerät nur dann ein- / ausschalten, wenn es in der vorgesehenen normalen Betriebsposition platziert wurde, und sie auf sichere Weise beaufsichtigt oder über die Benutzung des Geräts unterrichtet wurden und die Gefahren verstehen.
- Kinder im Alter von 3 Jahren und weniger als 8 Jahren dürfen das Gerät nicht einstecken, regulieren und reinigen oder die Wartung durchführen.

2.2 ALLGEMEINE SICHERHEITSHINWEISE ELEKTRO

- **ACHTUNG!** Lesen Sie alle Sicherheitshinweise und Anweisungen. Versäumnisse bei der Einhaltung der Sicherheitshinweise und Anweisungen können elektrischen Schlag, Brand und/oder schwere Verletzungen verursachen.
- Achten Sie darauf, dass kein Wasser in das Gerät eindringen kann. Tauchen Sie das Gerät niemals in Wasser oder andere Flüssigkeiten. Setzen Sie es niemals dem Regen aus.
- Benutzen Sie das Gerät nicht, wenn der Netzstecker, das Netzkabel oder ein anderes Teil des Geräts defekt oder beschädigt ist.
- Entfernen Sie den Netzstecker nicht durch Herausziehen am Netzkabel aus der Steckdose.
- Netzstecker dürfen nie mit nassen Händen ein- oder ausgesteckt werden.
- Verwenden Sie keine Elektrogeräte in explosionsgefährdeten Bereichen, z.B. in Gegenwart von brennbaren Flüssigkeiten, Gasen oder Staub. Elektrogeräte erzeugen Funken, die den Staub oder die Abgase entzünden können.
- Überprüfen Sie die Absicherung des Netzes. Die Absicherung muss 16A betragen.
- Benutzen Sie die Heizung nicht zusammen mit anderen Geräten, an einer Mehrfachsteckdose.
- Die Stecker von Elektrogeräten müssen mit der Steckdose kompatibel sein. Ändern Sie keinesfalls den Stecker. Verwenden Sie keine Adapterstecker mit geerdeten Elektrogeräten. Originale Stecker und dazu passende Steckdosen reduzieren das Risiko eines Stromschlags.
- Verwenden Sie das Kabel nur für den dafür vorgesehenen Zweck. Benutzen Sie das Kabel niemals zum Tragen, Ziehen oder Ausstecken des Elektrogeräts. Halten Sie das Kabel von Hitze, Öl, scharfen Kanten oder beweglichen Teilen fern. Beschädigte oder verschlungene Kabel erhöhen das Risiko eines Stromschlags.

2.3 HINWEISE STANDORT UND ABSTÄNDE

- Achten Sie immer darauf, dass das Heizgerät auf einer festen, ebenen Fläche steht.

- Stellen Sie das Heizgerät nicht auf Teppiche mit sehr hohem Flor.
- Nur in Innenbereichen verwenden.
- Warnung: Verwenden Sie dieses Heizgerät nicht in unmittelbarer Nähe einer Badewanne, einer Dusche oder eines Schwimmbeckens.
- Um die Brandgefahr zu verringern, halten Sie Textilien, Vorhänge oder anderes brennbares Material in einem Mindestabstand von 1m entfernt.
- Den Heizkörper nicht in die Nähe von entzündbaren Materialien stellen. Ein Mindestabstand von 50 mm zu Wänden, Möbeln, etc. muss eingehalten werden.
- Der Heizkörper muss immer in aufrechter Position stehen
- Achtung: Stellen Sie das Heizgerät nicht unmittelbar unterhalb einer Wandsteckdose auf.



3.0 BESTIMMUNGSGEMÄßE VERWENDUNG

Das Heizgerät ist ausschließlich zum Beheizen der Raumluft im Innenbereich konzipiert. Das Heizgerät kann frei aufgestellt werden. Hinweis gemäß des EEG: Dieses Produkt ist für gut isolierte Räume oder für den gelegentlichen Gebrauch geeignet. Das Heizgerät darf nicht in Feuchträumen verwendet werden.

Verwenden Sie das Produkt nur für seinen vorgeschriebenen Zweck. Für entstandene Schäden aufgrund einer nicht bestimmungsgemäßen Verwendung übernimmt der Hersteller keine Haftung. Jegliche Modifikation am Produkt kann die Sicherheit negativ beeinflussen, Gefahren verursachen und führt zum Erlöschen der Gewährleistung.

Nur für den Hausgebrauch und nicht für gewerbliche Nutzung geeignet.

4.0 AUSPACKHINWEISE

Öffnen Sie den Karton und nehmen Sie das Produkt heraus.

Prüfen Sie das Produkt nach dem Auspacken auf Vollständigkeit oder Beschädigungen. Spätere Reklamationen können nicht akzeptiert werden.

Vergewissern Sie sich, dass die Heizelemente und andere Teile des Heizgerätes keine Reste von Verpackung oder andere Verunreinigungen aufweisen.

5.0 INBETRIEBNAHME

Vor Inbetriebnahme muss der Fußsockel montiert werden. Andernfalls darf das Heizgerät nicht verwendet werden.

Montage der Füße am Heizgerät

Bevor Sie das Heizgerät verwenden, müssen die Füße angebracht werden (die Füße sind separat im Karton verstaut). Diese werden mit den mitgelieferten 4 selbstschneidenden Schrauben am Boden befestigt. Beachten Sie dabei, dass diese korrekt in den Endstücken am Boden der Seitenverkleidung eingebracht werden.

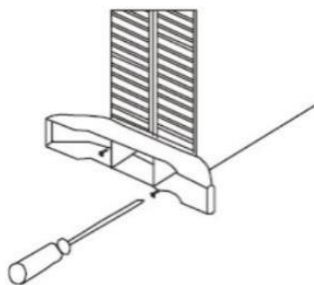

Hinweis:

Wenn das Heizgerät zum ersten Mal eingeschaltet wird, oder wenn es nach längerer Nichtbenutzung eingeschaltet wird, ist es normal, dass das Heizgerät einen gewissen Geruch und Dämpfe abgibt. Dies verschwindet, wenn das Heizgerät eine kurze Zeit in Betrieb war.

Es ist üblich, dass der Heizkörper bei erstmaliger Inbetriebnahme Geräusche erzeugt.

6.0 BEDIENUNG

Modell DBHK011 - Konvektor Heizer mit Thermostat

Bedienfeld

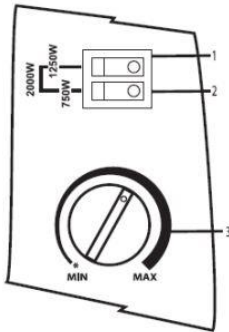

1. Kippschalter Heizstufe 1
2. Kippschalter Heizstufe 2
3. Thermostat

- Wählen Sie einen geeigneten Standort. Achten Sie bitte dabei auf die oben angeführten Sicherheitshinweise.
- Stecken Sie den Netzstecker des Heizgerätes in eine passende Steckdose.
- Drehen Sie den Thermostatknopf im Uhrzeigersinn auf die maximale Einstellposition.
- Schalten Sie die Heizelemente anhand des an der Seitenwand angebrachten Kippschalters ein. Der Schalter leuchtet, sobald die Heizelemente eingeschaltet sind. Für die maximale Heizleistung müssen beide Schalter eingeschaltet werden.
- Wenn die gewünschte Raumtemperatur erreicht ist, muss der Thermostatknopf langsam gegen den Uhrzeigersinn gedreht werden, bis durch ein "Klick" Geräusch das Ausschalten des Thermostates erreicht wird. Die Beleuchtung der Schalter erlischt. Der Thermostat wird nun durch automatische Ein- und Ausschalt- Vorgänge die Raumtemperatur halten.

Modell DBHK002 - Konvektor Heizer mit Thermostat und Timer

Bedienfeld

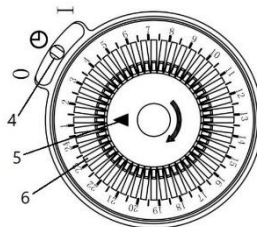
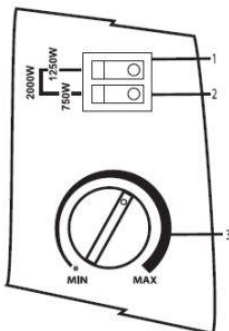

1. Kippschalter Heizstufe 1
2. Kippschalter Heizstufe 2
3. Thermostat
4. Schieber
5. Pfeil (Uhrzeit)
6. Segmente

Alle Anweisungen, die für das Modell DBHK011 beschrieben sind, gelten auch für das Modell DBHK002. Dieses Modell ist zusätzlich mit einem 24h-TIMER ausgestattet.

Dieser TIMER hat insgesamt 48 Segmente für den kompletten Umlauf, dies entspricht 30 Minuten pro Segment. Mit der Hilfe des TIMERS ist es möglich, die Zeit und Dauer innerhalb eines 24 h Zyklus einzustellen, in der das Heizgerät eingeschaltet werden soll.

Timer Betrieb

Im mittleren Bereich verfügt der Timer über einen Schiebeschalter mit 3 Positionen. In der mittleren Position (gekennzeichnet mit einem Uhrensymbol) wird der Timer die Heizelemente entsprechend den voreingestellten Timersegmenten ein, bzw. ausgeschaltet (Einstellung des Timers unten beschrieben). In der durch "I" gekennzeichneten Position wird der TIMER überbrückt. Der TIMER wird weiterhin laufen, aber die Heizung wird kontinuierlich mit Strom versorgt. Dies führt dazu, dass die Heizelemente die gesamte Zeit, soweit gewünscht, betrieben werden. In der Position "O", läuft der TIMER weiter, aber das Heizgerät wird nicht mit Strom versorgt.

Timer einstellen

Stellen Sie sicher, dass sich der Schiebeschalter des Timers in der mittleren Position mit dem Uhrensymbol befindet. Drehen Sie den äußeren Ring im Uhrzeigersinn solange, bis der Pfeil mit der aktuellen Uhrzeit übereinstimmt. Wenn zum Beispiel der Timer auf 20:00 Uhr eingestellt werden soll, wird der äußere Ring solange gedreht, bis die Zahl 20 mit dem Pfeil übereinstimmt. Stellen Sie die Arbeitszeit des Heizgeräts durch das Ziehen der entsprechenden Segmente am äußeren Ring ein. Nach der Einstellung wird das Heizgerät jeden Tag zur eingestellten Zeit mit der programmierten Einstellung arbeiten.

Hinweis: Der Netzstecker des Heizgeräts muss die gesamte Zeit mit dem Stromnetz verbunden sein und die Kippschalter müssen eingeschaltet sein, weiterhin muss der Thermostat entsprechend eingestellt sein, um sicherzustellen, dass sich das Gerät einschaltet.

Wenn Sie möchten, dass das Heizgerät die gesamte Zeit arbeitet, muss der Schiebeschalter sich in der Position "I" befinden. Wenn ein späterer Wechsel in den Timermodus notwendig ist, muss der Schiebeschalter in die mittlere Position mit dem Uhrensymbol geschoben werden.

Hinweis: Es muss beachtet werden, dass sich das Heizgerät, während es sich im Timer Modus befindet, in unbeobachteten Situationen einschalten kann.

Überhitzungsschutz

1. Ein zusätzlich eingebauter Sicherheitsthermostat schützt das Heizgerät vor Überhitzung und schaltet es automatisch ab. Die Servicelampe erlischt dann. Nach einer kurzen Abkühlphase (ca. 15 Minuten) ist das Heizgerät wieder einsatzbereit.
2. Sollte sich dies wiederholen, prüfen Sie zunächst, ob der Thermostatschalter richtig eingestellt ist, oder ob Gegenstände den Heizbetrieb behindern.



7.0 WARTUNGS- UND PFLEGEHINWEISE

Vor Wartungsarbeiten oder Kontrollmaßnahmen immer das Gerät abschalten und den Netzstecker ziehen.

Prüfen Sie alle Teile auf Abnutzungserscheinungen. Bei Feststellungen von Mängeln, das Produkt nicht weiterverwenden. Lassen Sie Teile nur gegen Original- Ersatzteile von einem Fachmann austauschen, gemäß den Vorgaben des Herstellers. Durch mangelnde Pflege und Wartung kann das Gerät Schaden nehmen. Gefährliche Situationen können entstehen. Das Gerät darf aus Gründen der elektrischen Sicherheit nicht mit Flüssigkeiten behandelt oder gar darin eingetaucht werden. Eine regelmäßige Wartung trägt zur Sicherheit des Produkts bei und erhöht die Lebensdauer.

Achtung: Lassen Sie das Heizgerät vor der Reinigung oder Lagerung vollständig abkühlen!

Reinigung

Reinigen Sie die Lüftungsgitter oben und unten am besten mit einem weichen Pinsel. Das Gehäuse ist bei Bedarf mit einem weichen, trockenen Tuch abzuwischen. Bei stärkerer Verschmutzung

benutzen Sie bitte ein leicht angefeuchtetes Tuch. Verwenden Sie keine lösungsmittelhaltigen Reiniger oder Waschmittel, z.B. Bleichmittel können das Produkt beschädigen.

Lagerung

Wenn das Heizgerät für längere Zeit nicht benutzt wird, sollte es vor Staub geschützt und an einem sauberen, trockenen Ort gelagert werden.

8.0 FEHLERBESEITIGUNG

Problem	mögliche Ursache	Lösung
Gerät funktioniert nicht	Keine Stromversorgung	Sicherung, Zuleitung, Netzstecker überprüfen
	Gerät defekt	Kontaktieren Sie den Kundenservice
Sicherung löst bei Einschalten, bzw. kurzer Betriebsdauer aus	Belastung des Stromkreises zu hoch.	Betreiben Sie keine anderen größeren Verbraucher (Wasserkocher, Kaffeemaschinen, etc.) gleichzeitig im selben Stromkreis
Gerät schaltet automatisch ab	Überhitzungsschutz hat ausgelöst	Nach einer kurzen Abkühlphase (ca. 15 Minuten) ist das Heizgerät wieder einsatzbereit.

9.0 TECHNISCHE DATEN

Artikelnummer	101406	105845
Modell	DBHK002	DBHK011
Timer	Ja, 24h unterteilt in 48 Segmente zu 30min	Nein
Nennspannung	220-240V ~50-60Hz	220-240V ~50-60Hz
Leistungsaufnahme	1800-2000W	1800-2000W
Schutzklasse	I	I
Heizstufen	3 Stufen, 750W, 1250W, 2000W	3 Stufen, 750W, 1250W, 2000W



10.0 ENTSORGUNG

Am Ende der langen Lebensdauer Ihres Artikels führen Sie bitte die wertvollen Rohstoffe einer fachgerechten Entsorgung zu, so dass ein ordnungsgemäßes Recycling stattfinden kann. Sollten Sie sich nicht sicher sein, wie Sie am besten vorgehen, helfen die örtlichen Entsorgungsbetriebe oder Wertstoffhöfe gerne weiter.



KORREKTE ENTSORGUNG DIESES PRODUKTS

Entsorgen Sie elektronische Geräte nie über den Hausmüll! Bringen Sie defekte oder aussortierte Geräte zu Wertstoffhöfen.

Innerhalb der EU weist dieses Symbol darauf hin, dass dieses Produkt nicht über den Hausmüll entsorgt werden darf. Altgeräte enthalten wertvolle recyclingfähige Materialien, die einer Wiederverwertung zugeführt werden sollten und um die Umwelt bzw. der menschlichen Gesundheit nicht durch unkontrollierte Müllbeseitigung zu schaden. Bitte entsorgen Sie Altgeräte deshalb über geeignete Sammelsysteme oder senden Sie das Gerät zur Entsorgung an die Stelle, bei der Sie es gekauft haben. Diese wird dann das Gerät der stofflichen Verwertung zuführen.

11.0 DATENBLATT ELEKTRISCHER HEIZER

Modellkennung (en): DBHK002 TIMER / Art.-Nr.: 101406					
Artikel	Symbol	Wert	Einheit	Artikel	Einheit
Wärmeleistung				Art der Wärmezufuhr, nur für elektrische Speicherheizungen (bitte wählen)	
Nominale Wärmeleistung	P _{nom}	1,8-2,0	kW	Manuelle Wärmeladekontrolle, mit integriertem Thermostat	[Nein]
Minimale Wärmeleistung (Richtwert)	P _{min}	0,75	kW	Manuelle Wärmeladekontrolle mit Temperatur-Feedback für den Innen- und/oder Außenbereich	[Nein]
Maximale Dauerwärmeleistung	P _{max,c}	2,0	kW	Elektrische Wärmeladekontrolle mit Temperatur-Feedback für den Innen- und/oder Außenbereich	[Nein]
Elektrischer Hilfsverbrauch				Lüfterunterstützte Wärmeleistung	[Nein]
Bei normaler Wärmeleistung	e _{l,max}	N/A.	kW	Art der Wärmeleistung / Raumtemperaturkontrolle (bitte wählen)	
Bei minimaler Wärmeleistung	e _{l,min}	N/A.	kW	Einstufige Wärmeleistung und keine Raumtemperaturkontrolle	[Nein]
Im Standby-Modus	e _{l,SB}	0	kW	Zwei- oder mehrstufige Wärmeleistung, keine Raumtemperaturkontrolle	[Nein]
				Mit Raumtemperaturkontrolle durch mechanischen Thermostat	[Ja]
				Mit elektronischer Raumtemperaturkontrolle	[Nein]
				Elektronische Raumtemperaturkontrolle plus Tagestimer	[Nein]
				Elektronische Raumtemperaturkontrolle plus Wochentimer	[Nein]
				Andere Kontrollmöglichkeiten (Mehrfachauswahl möglich)	
				Raumtemperaturkontrolle, mit Präsenzerkennung	[Nein]
				Raumtemperaturkontrolle, mit Erkennung offener Fenster	[Nein]
				Mit Fernbedienungsoption	[Nein]
				Mit adaptiver Regelung des Heizbeginns	[Nein]
				Mit Betriebszeitbegrenzung	[Ja]
				Mit Schwarzkugelsensor	[Nein]
Kontaktdaten		Deuba GmbH & Co. KG / Zum Wiesenhof 84 – 66663 Merzig, Germany			

DATENBLATT ELEKTRISCHER HEIZER

Modellkennung (en): DBHK011 / Art.-Nr.: 105845					
Artikel	Symbol	Wert	Einheit	Artikel	Einheit
Wärmeleistung				Art der Wärmezufuhr, nur für elektrische Speicherheizungen (bitte wählen)	
Nominale Wärmeleistung	P _{nom}	1,8-2,0	kW	Manuelle Wärmeladekontrolle, mit integriertem Thermostat	[Nein]
Minimale Wärmeleistung (Richtwert)	P _{min}	0,75	kW	Manuelle Wärmeladekontrolle mit Temperatur-Feedback für den Innen- und/oder Außenbereich	[Nein]
Maximale Dauerwärmeleistung	P _{max,c}	2,0	kW	Elektrische Wärmeladekontrolle mit Temperatur-Feedback für den Innen- und/oder Außenbereich	[Nein]
Elektrischer Hilfsverbrauch				Lüfterunterstützte Wärmeleistung	[Nein]
Bei normaler Wärmeleistung	e _{lmax}	N/A.	kW	Art der Wärmeleistung / Raumtemperaturkontrolle (bitte wählen)	
Bei minimaler Wärmeleistung	e _{lmin}	N/A.	kW	Einstufige Wärmeleistung und keine Raumtemperaturkontrolle	[Nein]
Im Standby-Modus	e _{lSB}	0	kW	Zwei- oder mehrstufige Wärmeleistung, keine Raumtemperaturkontrolle	[Nein]
				Mit Raumtemperaturkontrolle durch mechanischen Thermostat	[Ja]
				Mit elektronischer Raumtemperaturkontrolle	[Nein]
				Elektronische Raumtemperaturkontrolle plus Tagestimer	[Nein]
				Elektronische Raumtemperaturkontrolle plus Wochentimer	[Nein]
				Andere Kontrollmöglichkeiten (Mehrfachauswahl möglich)	
				Raumtemperaturkontrolle, mit Präsenzerkennung	[Nein]
				Raumtemperaturkontrolle, mit Erkennung offener Fenster	[Nein]
				Mit Fernbedienungsoption	[Nein]
				Mit adaptiver Regelung des Heizbeginns	[Nein]
				Mit Betriebszeitbegrenzung	[Nein]
				Mit Schwarzkugelsensor	[Nein]
Kontaktdaten	Deuba GmbH & Co. KG / Zum Wiesenhof 84 – 66663 Merzig, Germany				

INSTRUCTIONS

Dear Customer,

You have made a good choice by buying one of our brand-name products. To enjoy the product for as long as possible and ensure safe handling, please be sure to observe the setup and usage instructions on the following pages. Our products are regularly inspected to ensure that they meet the desired high quality standard and, of course, always comply with the stringent requirements of the European Union. Even the best products can be subject to defects, e.g. due to external factors. We stand by our quality promise and offer you the best possible service. If a problem does occur, please contact our trained staff regarding all service matters, complaints and technical support.



IMPORTANT!

Please read the instructions thoroughly and in their entirety before using the product for the first time. Keep these instructions for future reference. Should you pass the product on in future, ensure that you also include these instructions.

TABLE OF CONTENTS

1.0 SYMBOLS	11
2.0 SAFETY INSTRUCTIONS	12
2.1 GENERAL SAFETY INSTRUCTIONS FOR USE.....	12
2.2 GENERAL SAFETY INSTRUCTIONS – ELECTRICAL SYSTEM	13
2.3 NOTES ABOUT THE LOCATION AND SPACING	13
3.0 PROPER USE.....	14
4.0 UNPACKING INSTRUCTIONS	14
5.0 USING THE APPLIANCE FOR THE FIRST TIME.....	14
6.0 OPERATION.....	14
7.0 MAINTENANCE AND CARE INSTRUCTIONS	16
8.0 TROUBLESHOOTING.....	16
9.0 TECHNICAL DATA.....	17
10.0 DISPOSAL	17
11.0 DATA SHEET FOR ELECTRIC HEATER.....	18

1.0 SYMBOLS



CAUTION! POTENTIAL DANGER!

Observe the safety information and setup instructions to avoid the risk of injury or damage to the product.



RISK OF SUFFOCATION!

Keep small parts and packaging material out of the reach of children!



PRODUCT MODIFICATION

Never make modifications to the product! Modifications will invalidate the warranty and the product may become unsafe or, in the worst case scenario, dangerous.



WARNING – ELECTRICAL VOLTAGE!

Danger to life and health of persons due to electrical voltage.



WARNING

The appliance is not a toy and should not be handled by children.



WARNING – FIRE HAZARD!

Fire hazard and risk of burns.



WARNING – HOT SURFACES!

Risk of a hot surface. Risk of burns.

NOTES CONCERNING THE APPLIANCE



DO NOT COVER!

Do not remove any safety signs or notices from the appliance. Keep the stickers and labels in a legible condition.

2.0 SAFETY INSTRUCTIONS

2.1 GENERAL SAFETY INSTRUCTIONS FOR USE

- The product requires a power supply of 220-240V~50-60 Hz. Please check that the appropriate power supply is available before use.
- To avoid danger in the event of damage to the appliance, please contact our Customer Service team or send the appliance to one of our authorised service centres for repair; do not attempt to replace parts without our authorisation.
- Do not leave the appliance unattended.
- Do not touch any hot surfaces. Some parts of this product can become very hot and cause burns. Take particular caution when children and at-risk persons are present.
- Do not move the appliance when it is in operation. Wait until the device has cooled down completely.
- Warning: The heater must not be covered so that it does not overheat. It is not suitable for drying laundry.
- Do not remove any warning labels or tags from the product.
- Do not insert objects through the protective grille.
- Do not use the heater if it has previously been dropped.
- Do not use the heater if it exhibits visible signs of damage.
- Do not use the heater if the feet are not correctly attached.
- Keep the power cable away from the heater's hot body.
- Make sure that no one can trip over the mains cable.
- Do not use the heater in connection with a separate control timer, a separate remote control system or other devices that automatically switch the device on. In such a case, there is a risk of fire if the device is covered or has been incorrectly set up.
- This device may be used by children over the age of 8 and by individuals with reduced physical, sensory or mental capabilities or a lack of experience and knowledge, provided that they are

supervised or have received instructions on the safe use of the appliance and understand the risks involved.

- Children may not play with the appliance. Do not allow children to clean and maintain the device without supervision.
- Keep children under 3 years of age away from the device if they are not constantly supervised.
- **WARNING:** This heater is not equipped with a device to control the room temperature. The heater may not be used in small rooms occupied by people who cannot leave the room on their own, unless constant monitoring is guaranteed.
- Children aged 3 up to 8 may only switch the device on / off if it was placed in the intended normal operational position, and they were safely supervised or instructed on how to use the device and understand the dangers.
- Children between 3 and 8 years old may not plug in, control and clean or maintain the device.

2.2 GENERAL SAFETY INSTRUCTIONS – ELECTRICAL SYSTEM

- **CAUTION!** Read all safety information and instructions. Failure to follow the safety information and instructions may cause electric shock, fire and/or serious injury.
- Ensure that water cannot get inside the appliance. Never immerse the appliance in water or other liquids. Never expose it to rain.
- Do not use the appliance if the mains plug, mains cable or any other part of the appliance is defective or damaged.
- Do not remove the mains plug from the socket by pulling on the mains cable.
- Never insert or remove the mains plug with wet hands.
- Do not use any electrical appliances in potentially explosive environments, e.g. in the presence of flammable liquids, gases or dust. Electrical appliances produce sparks that can ignite dust or exhaust fumes.
- Check the fuse protection of the mains. The fuse must be 16A.
- Do not use the heater together with other devices on a power strip.
- The plugs of electrical appliances must be compatible with the socket. Never change the plug. Do not use any adaptor plugs with earthed electrical appliances. Original plugs and matching sockets reduce the risk of electric shock.
- Use the cable only for its intended purpose. Never use the cable to carry, pull or unplug the electrical appliance. Keep the cable away from heat, oil, sharp edges and moving parts. Damaged or entangled cables increase the risk of electric shock.

2.3 NOTES ABOUT THE LOCATION AND SPACING

- Always ensure that the heater is placed on a firm level surface.
- Do not place the heater on a rug with a very high pile.
- Only use indoors.
- **Warning:** Do not use this heater in the immediate vicinity of a bathtub, a shower or a swimming pool.
- To reduce the risk of a fire, keep textiles, curtains or other flammable material at least 1 m away.
- Do not place the heater near flammable materials. Keep a minimum distance of 50 mm from walls, furniture, etc.
- The heater must always be in the upright position
- **Warning:** Do not place the heater right below a wall outlet.



3.0 PROPER USE

The heater is only designed for heating indoor air. The heater can be set up freely. A note about the Renewable Energy Law: This product is suitable for well-insulated rooms or for occasional use. The heater may not be used in damp rooms.

Use the product only for the purpose it is intended for. The manufacturer accepts no liability for damage caused by improper use. Any modification to the product may negatively impact safety, cause hazards and invalidate the warranty.

Only suitable for domestic use; not for commercial use.

4.0 UNPACKING INSTRUCTIONS

Open the box and remove the product.

After unpacking, please check the product for damage and to ensure it is complete. Subsequent complaints cannot be accepted.

Ensure that the heating elements and other parts of the radiant heater do not have any residual packaging or other contamination.

5.0 USING THE APPLIANCE FOR THE FIRST TIME

Prior to commissioning, the base must be mounted. Otherwise the heater may not be used.

Mounting the feet to the heater

Before using the heater, the feet must be attached (the feet are stored separately in the box). These are secured to the base using the 4 self-tapping screws supplied. Ensure that these are correctly inserted into the end pieces on the bottom of the side panel.

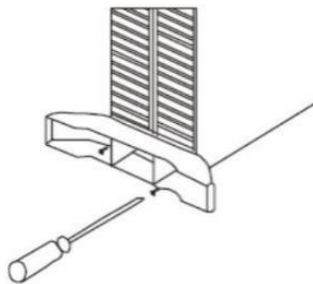

Note:

When the heater is switched on for the first time or if it is being switched on after a long period of not being in use, it is normal for the heater to omit a certain odour and fumes. These will disappear when the heater has been in operation for a short time.

It is common for the heater to make noises when used for the first time.

6.0 OPERATION

Model DBHK011 - Convecter heater with thermostat

Control panel

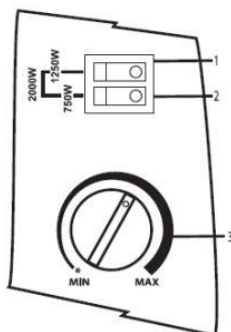

1. Rocker switch heating level 1
2. Rocker switch heating level 2
3. Thermostat

- Select a suitable location. Observe the safety information listed above.
- Plug the heater mains plug into a suitable socket.
- Turn the thermostat knob clockwise to the maximum setting position.
- Switch on the heating elements using the rocker switch attached to the side panel. The switch will illuminate once the heating elements are switched on. Both switches must be switched on for maximum heating output.
- Once the desired room temperature is reached, the thermostat knob must be slowly turned counter-clockwise until a “click” noise indicates the thermostat has been switched off. The switch illumination turns off. The thermostat will now maintain the room temperature by turning on and off automatically.

Model DBHK002 - Convecter heater with thermostat and timer

Control panel

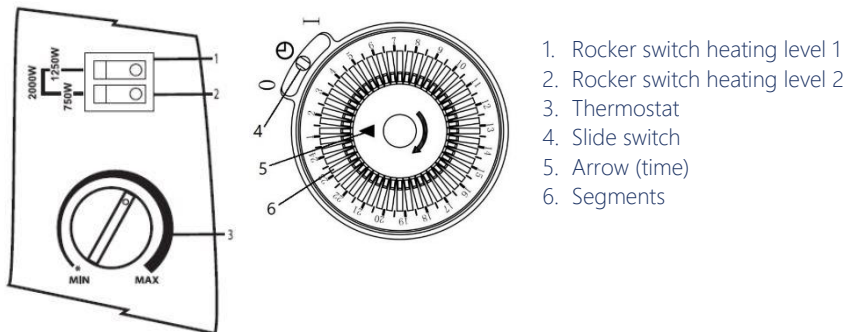

All instructions that are described for the model DBHK011 also apply to the model DBKH002. This model is also equipped with a 24-hour timer.

This timer has a total of 48 segments for the entire day, which corresponds to 30 minutes per segment. The timer can be used to set the time and duration within a 24-hour cycle during which the heater is to be switched on.

Timer operation

In the middle area, the timer has a slide switch with 3 positions. In the middle position (marked by a clock symbol), the timer will switch the heating elements on or off according to the preset timer segments (how to set the timer is described below). The position marked with an “I” bypasses the timer. The timer will continue to run, but the heater is continuously powered. This means that the heating elements are run for the entire time, if desired. In the “O” position, the timer continues to run, but the heater is not powered.

Setting the timer

Make sure that the timer’s slide switch is in the middle position with the clock symbol. Turn the outer ring clockwise until the arrow matches the current time. If, for example, the timer is to be set to 20:00, the outer ring should be turned until the number 20 matches the arrow. Set the heater’s operating time by pulling the corresponding segments on the outer ring. After setting the heater, the heater will operate every day at the set time with the programmed setting.

Note: The heater’s mains plug must be connected to the grid the entire time and the rocker switches must be switched on. Moreover, the thermostat must be set accordingly to ensure that the device switches on.

If you want the heater to work the entire time, the slide switch must be in the "I" position. If it is necessary to change to the timer mode later, the slide switch must be pushed into the middle position with the clock symbol.

Note: It must be noted that the heater can switch on in unobserved situations while in timer mode.

Overheating protection

1. An additional built-in safety thermostat protects the heater from overheating and switches it off automatically. The service lamp then goes off. After a short cool-down phase (about 15 minute), the heater is ready for use again.
2. If this should repeat, first check whether the thermostat switch is correctly set or whether objects are preventing heating operation.



7.0 MAINTENANCE AND CARE INSTRUCTIONS

Always switch off the appliance and disconnect the mains plug before carrying out maintenance or inspection work.

Check all the parts for signs of wear. Do not continue to use the product if you find any defects. Only have parts replaced with original spare parts by a specialist in accordance with the manufacturer's specifications. A lack of care and maintenance can damage the appliance. Dangerous situations can arise. To ensure electrical safety, the appliance must not be treated with or even immersed in liquids. Regular maintenance helps to ensure the safety of the product and increases its service life.

Warning: Allow the heater to cool down completely before cleaning or storage!

Cleaning

It is best to clean the ventilation grilles at the bottom and bottom using a soft brush. If necessary, wipe the housing with a soft dry cloth. If heavily soiled, please use a slightly dampened cloth. Do not use cleaners or detergents containing solvents; substances such as bleach can damage the product.

Storage

If the heater is not used for a longer period of time, it should be stored protected from dust and in a clean dry location.

8.0 TROUBLESHOOTING

Problem	Possible cause	Solution
The device is not working	No power supply	Check the fuse, power cable and mains plug
	Device defective	Contact Customer Service
Fuse trips when switching on or after a short operation duration	The load on the circuit is too high.	Do not operate any larger consumers (kettle, coffee machines, etc.) on the same circuit simultaneously
The device switches off automatically	The overheating protection has tripped	After a short cool-down phase (about 15 minute), the heater is ready for use again.

9.0 TECHNICAL DATA

Item number	101406	105845
Model	DBHK002	DBHK011
Timer	Yes, 24 hours divided into 48 30-minute segments	No
Rated voltage	220-240V ~50-60Hz	220-240V ~50-60Hz
Power consumption	1800-2000W	1800-2000W
Protection class	I	I
Heating levels	3 levels, 750W, 1250W, 2000W	3 levels, 750W, 1250W, 2000W



10.0 DISPOSAL

At the end of your item's long service life, please dispose of the valuable raw materials properly so that proper recycling can take place. If you are not sure how best to proceed, the local waste disposal companies or recycling centres will be happy to help.



CORRECT DISPOSAL OF THIS PRODUCT

Never dispose of electronic appliances as household waste! Take defective or discarded appliances to recycling centres.

Within the EU, this symbol indicates that this product must not be disposed of as household waste. Old appliances contain valuable recyclable materials that should be recycled so that there is no harm to the environment or human health as a result of uncontrolled waste disposal. Please, therefore, dispose of old appliances through suitable collection systems or return the appliance for disposal at the place where you bought it. They will then send the appliance for recycling.

11.0 DATA SHEET FOR ELECTRIC HEATER

Model identification(s): DBHK002 TIMER / Item no.: 101406					
Item	Symbol	Value	Day	Item	Day
Thermal output				Type of heat supply, only for electric storage heating (please choose)	
Nominal heat output	P _{nom}	1.8 - 2.0	kW	Manual heat load control, with integrated thermostat	[No]
Minimum heat output (guide value)	P _{min}	0.75	kW	Manual heat load control with temperature feedback for indoor and/or outdoor use	[No]
Maximum continuous thermal output	P _{max,c}	2.0	kW	Electric heat load control with temperature feedback for indoor and/or outdoor use	[No]
Electric auxiliary consumption				Fan-supported heat output	[No]
With normal heat output	e _{l,max}	N/A.	kW	Type of heat output / room temperature control (please select)	
At minimum heat output	e _{l,min}	N/A.	kW	Single-stage heat output and no room temperature control	[No]
In standby mode	e _{l,SB}	0	kW	Two- or single-stage heat output, no room temperature control	[No]
				With room temperature control via mechanical thermostat	[Yes]
				With electronic room temperature control	[No]
				Electronic room temperature control plus day timer	[No]
				Electronic room temperature control plus week timer	[No]
Other control options (multiple selections possible)					
				Room temperature control, with presence detection	[No]
				Room temperature control, with open window detection	[No]
				With remote control option	[No]
				With adaptive control of heating start	[No]
				With operating time limitation	[Yes]
				With black ball sensor	[No]
Contact data	Deuba GmbH & Co. KG / Zum Wiesenhof 84 – 66663 Merzig, Germany				

ELECTRICAL HEATER DATA SHEET

Model identification(s): DBHK011 / Item no.: 105845					
Item	Symbol	Value	Day	Item	Day
Thermal output				Type of heat supply, only for electric storage heating (please choose)	
Nominal heat output	P _{nom}	1.8 - 2.0	kW	Manual heat load control, with integrated thermostat	[No]
Minimum heat output (guide value)	P _{min}	0.75	kW	Manual heat load control with temperature feedback for indoor and/or outdoor use	[No]
Maximum continuous thermal output	P _{max,c}	2.0	kW	Electric heat load control with temperature feedback for indoor and/or outdoor use	[No]
Electric auxiliary consumption				Fan-supported heat output	
With normal heat output				Type of heat output / room temperature control (please select)	
At minimum heat output	e _{lmin}	N/A.	kW	Single-stage heat output and no room temperature control	[No]
In standby mode	e _{lSB}	0	kW	Two- or single-stage heat output, no room temperature control	[No]
				With room temperature control via mechanical thermostat	
				With electronic room temperature control	
				Electronic room temperature control plus day timer	
				Electronic room temperature control plus week timer	
				Other control options (multiple selections possible)	
				Room temperature control, with presence detection	
				Room temperature control, with open window detection	
				With remote control option	
				With adaptive control of heating start	
				With operating time limitation	
				With black ball sensor	
Contact data	Deuba GmbH & Co. KG / Zum Wiesenhof 84 – 66663 Merzig, Germany				

MANUEL DE L'UTILISATEUR

Chère Cliente, Cher Client,

Vous avez fait le bon choix en achetant l'un des produits de notre marque. Afin de profiter le plus longtemps possible de ce produit et de pouvoir l'utiliser en toute sécurité, nous vous prions de respecter scrupuleusement la notice de montage et d'utilisation imprimée au verso. Pour satisfaire au haut niveau de qualité souhaité, nos articles sont soumis à des contrôles réguliers et satisfont naturellement toujours aux exigences sévères de l'Union Européenne. Toutefois, des défauts peuvent apparaître, même sur les meilleurs produits ; par exemple pour des raisons extérieures au produit. Nous restons fidèles à notre engagement en matière de qualité en vous proposant le meilleur service après-vente possible. En cas de problème, contactez l'un de nos employés qualifiés pour tout type de service après-vente, pour toute réclamation ou pour toute assistance technique.



IMPORTANT !

Veuillez lire la notice attentivement et dans son intégralité avant la première utilisation. Conservez cette notice afin de pouvoir vous y reporter par la suite. Si vous deviez un jour transmettre le produit à une autre personne, veillez à lui remettre également cette notice.

TABLE DES MATIÈRES

1.0 SYMBOLES.....	20
2.0 CONSIGNES DE SÉCURITÉ.....	21
2.1 CONSIGNES DE SÉCURITÉ GÉNÉRALES CONCERNANT L'UTILISATION DE L'APPAREIL.....	21
2.2 CONSIGNES GÉNÉRALES DE SÉCURITÉ CONCERNANT LES COMPOSANTS ÉLECTRIQUES.....	22
2.3 CONSIGNES CONCERNANT L'EMPLACEMENT ET LES DISTANCES À RESPECTER.....	23
3.0 UTILISATION CONFORME.....	23
4.0 CONSIGNES DE DÉBALLAGE.....	23
5.0 MISE EN SERVICE.....	24
6.0 FONCTIONNEMENT.....	24
7.0 CONSIGNES DE MAINTENANCE ET D'ENTRETIEN.....	26
8.0 RÉOLUTION DES PANNES.....	26
9.0 CARACTÉRISTIQUES TECHNIQUES.....	27
10.0 MISE AU REBUT.....	27
11.0 FICHE TECHNIQUE DES RADIATEURS ÉLECTRIQUES.....	28

1.0 SYMBOLES



ATTENTION ! DANGER POTENTIEL !

Veuillez respecter les consignes de sécurité et les instructions de montage afin d'éviter tout risque de blessures ou d'endommagement du produit.



RISQUE DE SUFFOCATION !

Gardez les petites pièces et l'emballage hors de portée des enfants !



MODIFICATION DU PRODUIT

N'apportez jamais de modifications au produit ! Toute modification entraîne l'annulation de la garantie et peut rendre le produit risqué à utiliser ou même dangereux dans le pire des cas.



MISE EN GARDE CONTRE LA TENSION ÉLECTRIQUE !

Ce produit étant alimenté en tension, il présente des risques pour la vie et la santé des personnes.



AVERTISSEMENT

L'appareil n'est pas un jouet. Il doit être tenu hors de portée des enfants.



MISE EN GARDE CONTRE LE RISQUE D'INCENDIE !

Risque d'incendie et de brûlure.



MISE EN GARDE CONTRE LES SURFACES BRÛLANTES !

La surface risque d'être très chaude. Risque de brûlure.

CONSIGNES CONCERNANT L'APPAREIL



NE PAS COUVRIR L'APPAREIL !

Ne pas ôter les symboles de sécurité, consignes apposés sur l'appareil. Conserver les autocollants et étiquettes parfaitement lisibles.

2.0 CONSIGNES DE SÉCURITÉ

2.1 CONSIGNES DE SÉCURITÉ GÉNÉRALES CONCERNANT L'UTILISATION DE L'APPAREIL

- Le produit nécessite une alimentation électrique de 220-240 V~50-60 Hz. Avant toute utilisation, veuillez vérifier que l'alimentation électrique est appropriée.
- Pour éviter les risques lorsque l'appareil est endommagé, adressez-vous au service client ou envoyez l'appareil à l'un de nos centres après-vente agréés en vue de son remplacement. N'essayez pas de procéder à un échange sans notre autorisation.
- Ne pas laisser l'appareil sans surveillance.
- Ne touchez pas les surfaces très chaudes. Certains éléments de ce produit peuvent chauffer considérablement et provoquer des brûlures. Une prudence toute particulière s'impose si des enfants et des personnes menacées sont présents.
- Ne déplacez pas l'appareil lorsqu'il est en fonctionnement. Attendez que l'appareil ait entièrement refroidi.
- Avertissement : pour éviter toute surchauffe, l'appareil de chauffage ne doit pas être couvert. L'appareil ne convient pas pour faire sécher du linge.
- Ne retirez pas les adhésifs de mise en garde ou les plaques apposés sur le produit.
- Ne faites pas passer d'objets à travers la grille de protection.
- N'utilisez pas l'appareil de chauffage si vous l'avez préalablement fait tomber.
- N'utilisez pas l'appareil de chauffage s'il présente des signes d'endommagements visibles.
- N'utilisez pas l'appareil de chauffage si ses pieds n'ont pas été correctement mis en place.
- Tenez le câble d'alimentation à distance du corps très chaud de l'appareil de chauffage.

- Veillez à ce que personne ne puisse trébucher sur le câble d'alimentation.
- N'utilisez pas l'appareil de chauffage en liaison avec une minuterie séparée, un système de télécommande séparé ou d'autres dispositifs permettant de mettre l'appareil automatiquement en marche. Si vous le faites, il existe un risque d'incendie si l'appareil a été couvert ou incorrectement installé.
- Cet appareil peut être utilisé par des enfants à partir de 8 ans, de même que par des personnes ayant des facultés physiques, sensorielles ou intellectuelles diminuées ou ne possédant pas l'expérience et les connaissances nécessaires, si ces personnes sont surveillées ou qu'elles ont été informées quant à la façon d'utiliser l'appareil en toute sécurité et qu'elles comprennent les dangers qui s'y rapportent.
- Les enfants ne doivent pas jouer avec l'appareil. Le nettoyage et l'entretien à effectuer par l'utilisateur ne doit pas être confié à des enfants sans surveillance.
- Les enfants de moins de 3 ans doivent être tenus à distance dans la mesure où ils ne sont pas surveillés en permanence.
- AVERTISSEMENT : Cet appareil de chauffage n'est pas équipé d'un dispositif de régulation de la température ambiante. L'appareil de chauffage ne doit pas être utilisé dans de petites pièces dans lesquelles séjournent des personnes qui ne peuvent pas quitter ces pièces d'elles-mêmes, à moins qu'une surveillance permanente soit garantie.
- Les enfants âgés de 3 ans et de moins de 8 ans ne peuvent mettre l'appareil en marche / l'arrêter que s'il a été placé dans la position de fonctionnement normale prévue et que ces enfants sont surveillés d'une façon sûre ou qu'ils ont été informés quant à la façon d'utiliser l'appareil et qu'ils comprennent les dangers qui s'y rapportent.
- Les enfants âgés de 3 ans et de moins de 8 ans ne doivent pas brancher, réguler et nettoyer l'appareil ou effectuer son entretien.

2.2 CONSIGNES GÉNÉRALES DE SÉCURITÉ CONCERNANT LES COMPOSANTS ÉLECTRIQUES

- ATTENTION ! Lisez l'intégralité des consignes de sécurité et instructions. Le non-respect des consignes de sécurité et des instructions peut provoquer une électrocution, un incendie et/ou des blessures graves.
- Veillez à ce qu'aucune eau ne pénètre dans l'appareil. Ne plongez pas l'appareil dans l'eau ou dans tout autre liquide. Ne l'exposez jamais à la pluie.
- N'utilisez pas l'appareil si la fiche d'alimentation, le câble d'alimentation ou tout autre partie de l'appareil est défectueux ou endommagé.
- Ne retirez pas la fiche d'alimentation en tirant sur le câble d'alimentation.
- Ne branchez ou ne débranchez jamais les fiches d'alimentation avec les mains mouillées.
- N'utilisez pas d'appareils électriques dans une atmosphère explosive, par exemple en présence de fluides, gaz ou poussières inflammables. Les appareils électriques produisent des étincelles susceptibles d'enflammer la poussière ou les gaz de combustion.
- Assurez-vous que le secteur est protégé par fusible. Le fusible de protection doit être de 16 A.
- N'utilisez pas l'appareil de chauffage sur une prise multiple, en même temps que d'autres appareils
- Les fiches des appareils électriques doivent être compatibles avec la prise de courant. Ne modifiez sous aucun prétexte la prise de l'appareil. N'utilisez pas d'adaptateur avec les appareils électriques reliés à la terre. Les prises d'origine et les prises adaptées réduisent le risque de décharge électrique.

- Utilisez le câble uniquement pour l'usage prévu. N'utilisez jamais le câble pour porter, tirer ou débrancher l'appareil électrique. Tenez le câble éloigné de la chaleur, de l'huile, de bords tranchants ou de pièces en mouvement. Les câbles endommagés ou enchevêtrés augmentent le risque de choc électrique.

2.3 CONSIGNES CONCERNANT L'EMPLACEMENT ET LES DISTANCES À RESPECTER

- Veillez toujours à ce que l'appareil de chauffage soit placé sur une surface résistante et de niveau.
- Ne placez pas l'appareil de chauffage sur des tapis à poils très hauts.
- N'utilisez l'appareil qu'à l'intérieur.
- Avertissement : n'utilisez pas cet appareil de chauffage à proximité immédiate d'une baignoire, d'une douche ou d'une piscine.
- Pour diminuer le risque d'incendie, tenez les textiles, rideaux ou autres matériaux inflammables à une distance de 1 m au minimum.
- Ne pas placer le corps de chauffe à proximité de matériaux inflammables. Une distance minimum de 50 mm par rapport aux murs, meubles, etc. doit être respectée.
- Le corps de chauffe doit toujours être en position debout
- Attention : ne placez pas l'appareil de chauffage immédiatement au-dessous d'une prise murale.



3.0 UTILISATION CONFORME

L'appareil de chauffage a été conçu exclusivement pour chauffer l'air ambiant à l'intérieur. L'appareil de chauffage peut être installé indépendant. Consigne conformément à la CEE : ce produit convient pour les pièces bien isolées ou pour une utilisation occasionnelle. L'appareil de chauffage ne doit pas être utilisé dans des pièces humides.

N'utilisez le produit qu'aux fins prescrites. Le fabricant décline toute responsabilité pour tout dégât causé en raison d'une utilisation non conforme. Toute modification apportée au produit peut avoir des conséquences négatives en matière de sécurité, engendrer des risques et elle entraîne l'annulation de la garantie.

Uniquement conçu pour un usage domestique et non pour un usage commercial.

4.0 CONSIGNES DE DÉBALLAGE

Ouvrez le carton et retirez le produit.

Une fois le produit débarrassé, vérifiez qu'il ne présente pas de dégâts et qu'il est complet. Aucune réclamation formulée tardivement ne sera acceptée.

Assurez-vous que les éléments chauffants et les autres parties de l'appareil de chauffage ne présentent pas de résidus de l'emballage ou d'autres souillures.

5.0 MISE EN SERVICE

Avant la mise en service, il faut monter le socle. Si le socle n'est pas monté, l'appareil de chauffage ne doit pas être utilisé.

Montage des pieds sur l'appareil de chauffage

Avant d'utiliser l'appareil de chauffage, il faut mettre ses pieds en place (ceux-ci sont rangés séparément dans le carton). Ces pieds se fixent sur le fond, à l'aide des 4 vis autotaraudeuses fournies. Veillez alors à insérer correctement ces pieds dans les embouts, sur le fond de l'habillage latéral.

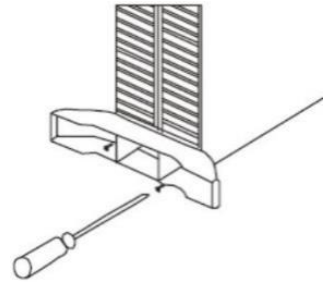

Remarque :

Lorsque l'on met l'appareil de chauffage en marche pour la première fois ou après ne plus l'avoir utilisé pendant une période prolongée, il est normal qu'il dégage une certaine odeur et des vapeurs. Cette odeur et ces vapeurs disparaissent après une courte période de fonctionnement de l'appareil de chauffage.

Il est habituel que le corps de chauffe génère des bruits lors de la première mise en service.

6.0 FONCTIONNEMENT

Modèle DBHK011 - Convecteur avec thermostat

Panneau de commande

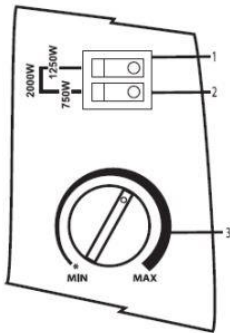

1. Interrupteur à bascule Niveau de chauffage 1
2. Interrupteur à bascule Niveau de chauffage 2
3. Thermostat

- Choisissez un emplacement approprié. Respectez à cet égard les consignes de sécurité indiquées plus haut.
- Branchez la fiche secteur de l'appareil de chauffage dans une prise de courant adaptée.
- Positionnez le bouton du thermostat sur la position de réglage maximum, en le tournant dans le sens horaire.
- Mettez les éléments chauffants en marche à l'aide de l'interrupteur à bascule se trouvant sur la paroi latérale. L'interrupteur s'éclaire dès que les éléments chauffants sont en marche. Pour obtenir la puissance de chauffage maximum, il faut positionner les deux interrupteurs en position marche.
- Une fois que la température ambiante souhaitée est atteinte, il faut tourner le bouton du thermostat lentement, dans le sens anti-horaire, jusqu'à ce qu'un bruit de « clic » signale l'arrêt du thermostat. L'éclairage des interrupteurs s'éteint. Le thermostat maintiendra alors la température ambiante par des processus de mise en marche et d'arrêt automatiques.

Modèle DBHK002 - Convecteur avec thermostat et minuterie

Panneau de commande

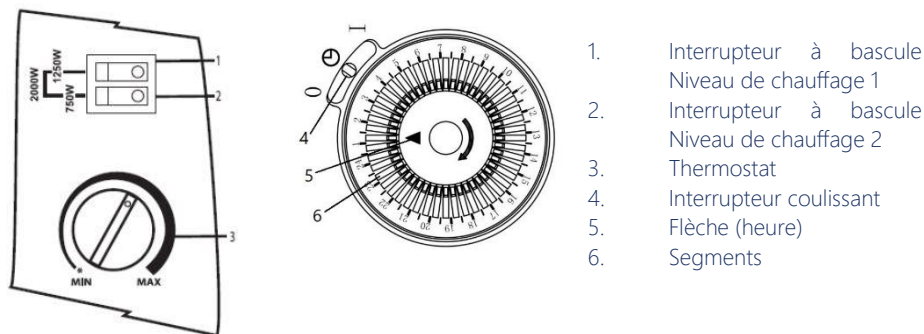

Toutes les instructions présentées pour le modèle DBHK011 s'appliquent également au modèle DBHK002. Ce modèle comporte en plus une MINUTERIE 24 h.

Cette MINUTERIE comporte 48 segments en tout pour une rotation complète, ce qui correspond à 30 minutes par segment. La MINUTERIE permet de régler l'heure et la durée d'un cycle de 24 h où l'appareil de chauffage doit se mettre en marche.

Mode minuterie

Dans la zone centrale, la minuterie comporte un interrupteur coulissant à 3 positions. En position centrale (identifiée par le symbole d'une horloge), la minuterie met les éléments en marche ou les arrête conformément aux segments de la minuterie qui ont été pré-réglés (le réglage de la minuterie est décrit plus bas). Dans la position identifiée par « I », la MINUTERIE est neutralisée. La MINUTERIE continue alors à fonctionner mais l'appareil de chauffage est alimenté en électricité en continu. La conséquence en est que les éléments chauffants fonctionneront tout le temps, si on le souhaite. Dans la position « O », la MINUTERIE continue à fonctionner mais l'appareil de chauffage n'est pas alimenté en électricité.

Réglage de la minuterie

Assurez-vous que l'interrupteur coulissant de la minuterie se trouve dans la position centrale identifiée par le symbole d'une horloge. Tournez la bague extérieure dans le sens horaire, jusqu'à ce que la flèche coïncide avec l'heure du moment. S'il faut par exemple régler la minuterie sur 20.00 heures, on tourne la bague extérieure jusqu'à ce que le chiffre 20 coïncide avec la flèche. Réglez le temps de fonctionnement de l'appareil de chauffage en tirant les segments correspondants de la bague extérieure. Une fois le réglage effectué, l'appareil de chauffage fonctionnera chaque jour à l'heure réglée, conformément au réglage programmé.

Remarque : la fiche secteur de l'appareil de chauffage doit être reliée au réseau électrique pendant toute la durée et les interrupteurs à bascule doivent avoir été positionnés sur marche. Le thermostat doit en outre avoir été réglé en conséquence afin d'assurer la mise en marche de l'appareil.

Si vous souhaitez que l'appareil de chauffage fonctionne pendant toute la durée, il faut que l'interrupteur coulissant se trouve dans la position « I ». S'il est nécessaire de passer ultérieurement au mode Minuterie, il faut faire glisser l'interrupteur coulissant dans la position centrale identifiée par le symbole d'une horloge.

Remarque : il faut tenir compte du fait que, pendant qu'il se trouve en mode Minuterie, l'appareil de chauffage peut se mettre en marche alors qu'il n'est pas surveillé.

Protection contre la surchauffe

1. Un thermostat de sécurité ajouté protège l'appareil de chauffage contre toute surchauffe et l'arrête automatiquement. La lampe de service s'éteint alors. Après une courte phase de refroidissement (15 minutes environ), l'appareil de chauffage est de nouveau prêt à être utilisé.
2. Si ceci se reproduit, commencez par vérifier si l'interrupteur thermostatique a été correctement réglé ou si des objets empêchent le chauffage de fonctionner.



7.0 CONSIGNES DE MAINTENANCE ET D'ENTRETIEN

Éteignez l'appareil et débranchez la fiche du cordon d'alimentation de la prise de courant avant toute inspection ou toute opération d'entretien.

Vérifiez toutes les pièces afin de vous assurer qu'elles ne présentent pas de traces d'usure. Si vous constatez des défauts, cessez d'utiliser le produit. Faites remplacer les pièces défectueuses par un spécialiste qui utilisera exclusivement des pièces de rechange d'origine et procédera au remplacement conformément aux consignes du fabricant. L'appareil peut se détériorer s'il n'est pas suffisamment entretenu. Cela peut entraîner des risques. Pour des raisons de sécurité électrique, l'appareil ne doit pas être traité avec des liquides, voire plongé dans des liquides. Un entretien régulier contribue à la sécurité du produit et augmente sa durée de vie.

Attention : Laissez l'appareil de chauffage refroidir complètement avant de le nettoyer ou de le ranger.

Nettoyage

Nettoyez les grilles d'aération se trouvant en haut et en bas. À ces fins, la meilleure façon consiste à utiliser un pinceau doux. En cas de besoin, il faut essayer le châssis à l'aide d'un chiffon doux et sec. En cas d'encrassement important, veuillez utiliser un chiffon légèrement humidifié. N'utilisez pas de détergents ou de produits de lavage contenant des solvants. Les agents de blanchiment (eau de Javel), par exemple, peuvent endommager le produit.

Stockage

Si l'appareil de chauffage n'est pas utilisé pendant une période prolongée, il doit être protégé contre la poussière et rangé dans un endroit propre et sec.

8.0 RÉOLUTION DES PANNES

Problème	Causes possibles	Solution
L'appareil ne fonctionne pas	Pas d'alimentation électrique	Vérifiez le fusible, la conduite d'alimentation et la fiche secteur
	Appareil défectueux	Contactez le Service Client
Le fusible se déclenche à l'allumage ou après une courte période de fonctionnement	Charge du circuit trop élevée.	N'utilisez pas d'autres gros consommateurs d'énergie (bouilloire, machine à café, etc.) en même temps sur le même circuit électrique
L'appareil s'arrête automatiquement	La protection contre la surchauffe s'est déclenchée	Après une courte phase de refroidissement (15 minutes environ), l'appareil de chauffage est de nouveau prêt à être utilisé.

9.0 CARACTÉRISTIQUES TECHNIQUES

Référence de l'article	101406	105845
Modèle	DBHK002	DBHK011
Minuterie	Oui, 24 h subdivisées en 48 segments de 30 minutes chacun	Non
Tension nominale	220-240 V ~50-60 Hz	220-240 V ~50-60 Hz
Puissance absorbée	1 800-2 000 W	1 800-2 000 W
Classe de protection	I	I
Niveaux de chauffage	3 niveaux, 750 W, 1 250 W, 2 000 W	3 niveaux, 750 W, 1 250 W, 2 000 W



10.0 MISE AU REBUT

À l'issue de longues années de loyaux services, lorsque votre produit sera hors d'usage, veuillez en éliminer les matières premières recyclables de manière à ce qu'elles soient recyclées conformément à la réglementation applicable. Si vous n'êtes pas certain quant à la meilleure façon de procéder, les entreprises d'élimination des déchets ou les centres de recyclage locaux vous apporteront volontiers leur aide.



Le produit et l'emballage sont soumis aux directives de recyclage. Pour plus d'informations, rendez-vous sur: quefairedemesdechets.fr



MISE AU REBUT CONFORME DE CE PRODUIT

N'éliminez jamais les appareils électroniques avec les ordures ménagères ! Apportez les appareils défectueux ou triés dans des centres de recyclage.

Dans l'Union européenne, ce symbole indique que ce produit ne doit pas être jeté avec les ordures ménagères. Les appareils usagés contiennent des matériaux recyclables précieux qui doivent être recyclés, et ne doivent pas nuire à l'environnement ou à la santé humaine par une élimination incontrôlée des déchets. Nous vous prions donc d'éliminer les appareils usagés par le biais de systèmes de collecte appropriés, ou de renvoyer l'appareil pour élimination à l'endroit où vous l'avez acheté. Ce dernier se chargera ensuite de recycler l'appareil.

11.0 FICHE TECHNIQUE DES RADIATEURS ÉLECTRIQUES

Identifiant(s) du modèle : DBHK002 TIMER (MINUTERIE) / Référence : 101406

Article	Symbole	Valeur	Unité	Article	Unité
Puissance thermique				Type d'apport de chaleur, seulement pour radiateurs électriques à accumulation (veuillez choisir)	
Puissance thermique nominale	P _{nom}	1,8-2,0	kW	Contrôle manuel de la charge thermique, avec thermostat intégré	[Non]
Puissance thermique minimum (valeur indicative)	P _{min}	0,75	kW	Contrôle manuel de la charge thermique avec retour (feedback) de température pour l'intérieur et/ou l'extérieur	[Non]
Puissance thermique continue maximum	P _{max,c}	2,0	kW	Contrôle électrique de la charge thermique avec retour (feedback) de température pour l'intérieur et/ou l'extérieur	[Non]
Consommation électrique auxiliaire				Puissance thermique assistée par ventilateur	[Non]
À la puissance thermique normale	é _{l_max}	Sans objet.	kW	Type de puissance thermique / Contrôle de la température ambiante (veuillez choisir)	
À la puissance thermique minimum	é _{l_min}	Sans objet.	kW	Puissance thermique à un niveau et pas de contrôle de la température ambiante	[Non]
En mode standby (veille)	é _{l_sb}	0	kW	Puissance thermique à deux niveaux ou plus, pas de contrôle de la température ambiante	[Non]
				Avec contrôle de la température ambiante par thermostat mécanique	[Oui]
				Avec contrôle électronique de la température ambiante	[Non]
				Contrôle électronique de la température ambiante, plus minuterie journalière	[Non]
				Contrôle électronique de la température ambiante, plus minuterie hebdomadaire	[Non]
				Autres possibilités de contrôle (plusieurs choix possibles)	
				Contrôle de la température ambiante, avec détection de présence	[Non]
				Contrôle de la température ambiante, avec détection fenêtres ouvertes	[Non]
				Avec option télécommande	[Non]
				Avec régulation adaptative du démarrage du	[Non]
				Avec limitation du temps de fonctionnement	[Oui]
				Avec capteur à globe noir	[Non]
Coordonnées de	Deuba GmbH & Co. KG / Zum Wiesenhof 84 – 66663 Merzig, Allemagne				

FICHE TECHNIQUE DES RADIATEURS ÉLECTRIQUES

Identifiant(s) du modèle : DBHK011 / Référence : 105845

Article	Symbole	Valeur	Unité	Article	Unité
Puissance thermique				Type d'apport de chaleur, seulement pour radiateurs électriques à accumulation (veuillez choisir)	
Puissance thermique nominale	P _{nom}	1,8-2,0	kW	Contrôle manuel de la charge de chaleur, avec thermostat intégré	[Non]
Puissance thermique minimum (valeur indicative)	P _{min}	0,75	kW	Contrôle manuel de la charge thermique avec retour (feedback) de température pour l'intérieur et/ou l'extérieur	[Non]
Puissance thermique continue maximum	P _{max,c}	2,0	kW	Contrôle électrique de la charge thermique avec retour (feedback) de température pour l'intérieur et/ou l'extérieur	[Non]
Consommation électrique auxiliaire				Puissance thermique assistée par ventilateur	[Non]
À la puissance thermique normale	él _{max}	Sans objet.	kW	Type de puissance thermique / Contrôle de la température ambiante (veuillez choisir)	
À la puissance thermique minimum	él _{min}	Sans objet.	kW	Puissance thermique à un niveau et pas de contrôle de la température ambiante	[Non]
En mode standby (veille)	él _{sb}	0	kW	Puissance thermique à deux niveaux ou plus, pas de contrôle de la température ambiante	[Non]
				Avec contrôle de la température ambiante par thermostat mécanique	[Oui]
				Avec contrôle électronique de la température ambiante	[Non]
				Contrôle électronique de la température ambiante, plus minuterie journalière	[Non]
				Contrôle électronique de la température ambiante, plus minuterie hebdomadaire	[Non]
				Autres possibilités de contrôle (plusieurs choix possibles)	
				Contrôle de la température ambiante, avec détection de présence	[Non]
				Contrôle de la température ambiante, avec détection fenêtres ouvertes	[Non]
				Avec option télécommande	[Non]
				Avec régulation adaptative du démarrage du	[Non]
				Avec limitation du temps de fonctionnement	[Non]
				Avec capteur à globe noir	[Non]
Coordonnées de	Deuba GmbH & Co. KG / Zum Wiesenhof 84 – 66663 Merzig, Allemagne				

ISTRUZIONI

Gentile cliente,

con l'acquisto di un nostro prodotto di marca ha compiuto un'ottima scelta. Per assicurare un impiego duraturo e sicuro del prodotto, la preghiamo di leggere attentamente le seguenti istruzioni per il montaggio e l'uso riportate sul retro. Al fine di soddisfare gli elevati standard qualitativi richiesti, i nostri articoli sono sottoposti a controlli periodici e sono naturalmente sempre in linea con i rigorosi requisiti previsti dall'Unione Europea. Anche i prodotti migliori possono manifestare difetti dovuti, ad esempio, a circostanze esterne. Da parte nostra, teniamo fede alla nostra promessa di qualità e mettiamo a sua disposizione il nostro miglior servizio. In caso di problemi o malfunzionamenti, contattare il nostro personale qualificato per qualsiasi tipo di richiesta, reclamo o assistenza tecnica.



IMPORTANTE!

Prima del primo utilizzo, leggere attentamente tutte le istruzioni d'uso di seguito riportate. Conservare le presenti istruzioni d'uso per consultazioni future. In caso di cessione del prodotto a terzi, assicurarsi di consegnare anche le presenti istruzioni d'uso.

INDICE

1.0 SIMBOLI	30
2.0 INDICAZIONI DI SICUREZZA	31
2.1 INDICAZIONI DI SICUREZZA GENERALI PER L'UTILIZZO	31
2.2 ISTRUZIONI DI SICUREZZA GENERALI APPARECCHIATURE ELETTRICHE	32
2.3 INDICAZIONI SU COLLOCAZIONE E DISTANZIAMENTO	33
3.0 UTILIZZO A NORMA	33
4.0 INDICAZIONI PER L'APERTURA DELL'IMBALLAGGIO	33
5.0 MESSA IN ESERCIZIO	33
6.0 UTILIZZO	34
7.0 ISTRUZIONI DI CURA E MANUTENZIONE	35
8.0 RISOLUZIONE DEI PROBLEMI	36
9.0 DATI TECNICI	36
10.0 SMALTIMENTO	37
11.0 SCHEDA TECNICA RADIATORE ELETTRICO	38

1.0 SIMBOLI

ATTENZIONE! POTENZIALE PERICOLO!

Osservare le avvertenze di sicurezza e le istruzioni di montaggio per evitare il rischio di lesioni o danni al prodotto.



PERICOLO DI SOFFOCAMENTO!

Tenere le parti più piccole e il materiale d'imballaggio lontano dalla portata dei bambini!



MODIFICHE AL PRODOTTO

Non apportare in nessun caso modifiche al prodotto! Eventuali modifiche possono invalidare la garanzia e rendere il prodotto non sicuro o addirittura pericoloso.



TENSIONE ELETTRICA PERICOLOSA!

Questo simbolo indica pericolo per la vita e la salute delle persone dovuto alla presenza di tensione elettrica.



AVVERTENZA

L'apparecchio non è un giocattolo. Tenere fuori dalla portata dei bambini.



ATTENZIONE: PERICOLO DI INCENDIO!

Pericolo di incendio e di ustioni.



ATTENZIONE: SUPERFICI MOLTO CALDE!

Rischio di una superficie molto calda. Pericolo di ustioni.

INDICAZIONI RIPORTATE SULL'APPARECCHIO



NON COPRIRE!

Non rimuovere la segnaletica di sicurezza o le indicazioni riportate sull'apparecchio. Assicurarsi che etichette e adesivi rimangano sempre leggibili.

2.0 INDICAZIONI DI SICUREZZA

2.1 INDICAZIONI DI SICUREZZA GENERALI PER L'UTILIZZO

- Il prodotto richiede una tensione di ingresso di 220-240V~50-60Hz. Verificare la disponibilità della tensione elettrica prima dell'uso.
- Al fine di evitare situazioni pericolose, in caso di danneggiamento dell'apparecchio prendere contatto con il nostro servizio clienti o spedire l'apparecchio per la sostituzione ad uno dei nostri centri di assistenza autorizzati. Non provvedere autonomamente alla sostituzione dell'apparecchio senza la nostra autorizzazione.
- Non lasciare incustodito l'apparecchio.
- Evitare il contatto con superfici calde. Alcuni componenti del prodotto possono diventare molto caldi e causare ustioni. Prestare particolare attenzione in presenza di bambini o soggetti vulnerabili.
- Non spostare l'apparecchio durante il funzionamento. Lasciare raffreddare completamente l'apparecchio prima di spostarlo.
- Avvertenza: al fine di evitare surriscaldamenti, non coprire in alcun caso il radiatore. Il radiatore non è destinato all'asciugatura di biancheria.
- Non rimuovere la segnaletica o gli adesivi di sicurezza dal prodotto.
- Non inserire oggetti nella griglia di protezione.
- Non utilizzare il radiatore se questo in precedenza è stato fatto cadere.
- Non utilizzare il radiatore in presenza di segni evidenti di danneggiamento.
- Non utilizzare il radiatore se i piedini non sono stati montati correttamente.
- Tenere il cavo di alimentazione lontano dalle superfici calde del radiatore.
- Assicurarsi che nessuno possa inciampare nel cavo di alimentazione.
- Non utilizzare il radiatore in combinazione con un timer separato, un sistema separato di controllo a distanza o altri dispositivi per l'azionamento automatico dell'apparecchio: nel caso

in cui l'apparecchio sia coperto o posizionato in maniera non corretta, sussiste il pericolo di incendio.

- Questo dispositivo può essere utilizzato dai bambini a partire da 8 anni d'età e da persone con ridotte capacità fisiche, sensoriali e mentali, o prive di esperienza e competenza, a condizione che siano sotto sorveglianza o che siano stati istruiti sull'utilizzo sicuro del dispositivo e abbiano compreso i pericoli che ne derivano.
- Non permettere ai bambini di giocare con il dispositivo. La pulizia e la manutenzione ordinaria del prodotto non devono essere eseguite da bambini senza la supervisione di un adulto.
- I bambini di età inferiore ai 3 anni devono essere tenuti lontani dall'apparecchio, a meno che non siano costantemente sorvegliati.
- **AVVERTENZA:** il presente radiatore non è dotato di dispositivi per la regolazione della temperatura ambiente. Non utilizzare il radiatore in stanze di piccole dimensioni frequentate da persone che non sono in grado di lasciare la stanza, a meno che queste non siano costantemente sorvegliate.
- Ai bambini di età compresa tra i 3 e gli 8 anni è consentito accendere o spegnere l'apparecchio solo se l'apparecchio è stato collocato nella posizione di funzionamento prevista o se i bambini sono sorvegliati in modo sicuro o se sono stati istruiti sull'utilizzo dell'apparecchio e abbiano compreso i pericoli che ne derivano.
- Ai bambini di età compresa tra 3 e 8 anni non è consentito collegare l'apparecchio alla presa di corrente, effettuare la regolazione, la pulizia o la manutenzione ordinaria.

2.2 ISTRUZIONI DI SICUREZZA GENERALI APPARECCHIATURE ELETTRICHE

- **ATTENZIONE!** Leggere attentamente le istruzioni e le avvertenze di sicurezza. Il mancato rispetto delle istruzioni e delle avvertenze di sicurezza possono causare folgorazione, incendio e/o lesioni gravi.
- Accertarsi che non penetri acqua all'interno dell'apparecchio. Non immergere mai l'apparecchio in acqua o in altri liquidi. Non esporre mai l'apparecchio alla pioggia.
- Non utilizzare l'apparecchio se la spina, il cavo di alimentazione o una qualsiasi altra componente dell'apparecchio sono difettosi o danneggiati.
- Non staccare la spina dalla presa di corrente tirando il cavo di alimentazione.
- Non maneggiare la spina con le mani bagnate o umide.
- Non utilizzare gli apparecchi elettrici in atmosfera potenzialmente esplosiva, ad esempio in presenza di liquidi, gas o polveri infiammabili. Gli apparecchi elettrici generano scintille che potrebbero dare fuoco a polveri o fumi.
- Controllare il dispositivo di protezione del circuito elettrico. Il dispositivo di protezione deve corrispondere a 16A.
- Non utilizzare il riscaldatore in combinazione con altri apparecchi collegati alla stessa presa multipla.
- Le spine delle apparecchiature elettriche devono essere idonee alla presa di corrente. Non modificare in alcun caso la spina. Non utilizzare adattatori con apparecchiature elettriche con collegamento a terra. Utilizzando le spine originali e le prese di corrente idonee si riduce il rischio di folgorazione.
- Utilizzare il cavo solo per gli scopi previsti. Non utilizzare mai il cavo per trasportare, tirare o scollegare l'apparecchio elettrico. Tenere il cavo lontano da calore, lubrificanti, spigoli o parti in movimento. I cavi danneggiati o ingarbugliati aumentano il rischio di folgorazione.

2.3 INDICAZIONI SU COLLOCAZIONE E DISTANZIAMENTO

- Assicurarsi che il radiatore sia posizionato sempre su una superficie solida e piana.
- Non posizionare il radiatore su tappeti a pelo lungo.
- Utilizzare esclusivamente in ambienti interni
- Avvertenza: non utilizzare il radiatore nelle immediate vicinanze di vasca da bagno, doccia o piscina.
- Per ridurre il rischio di incendio, tenere tessuti, tende o altri materiali infiammabili ad una distanza minima di 1 m.
- Non posizionare il radiatore vicino a materiali infiammabili. Mantenere una distanza minima di 50 mm da pareti, mobili e altri oggetti.
- Il radiatore deve essere posizionato sempre in verticale
- Attenzione: non collocare il radiatore direttamente al di sotto di una presa a muro.



3.0 UTILIZZO A NORMA

Il radiatore è progettato esclusivamente per il riscaldamento di ambienti interni. Il radiatore può essere installato liberamente. Indicazioni relative alla EEG (legge tedesca sulle energie rinnovabili): il presente prodotto è adatto ad ambienti ben isolati o ad un utilizzo occasionale. Il radiatore non deve essere utilizzato in ambienti umidi.

Utilizzare il prodotto solo per lo scopo previsto. Il produttore declina qualsiasi responsabilità per danni derivanti da un uso improprio del prodotto. Qualsiasi modifica al prodotto può influire negativamente sulla sicurezza, causare pericolo e invalidare la garanzia.

Solo per uso domestico. Non adatto ad un utilizzo commerciale.

4.0 INDICAZIONI PER L'APERTURA DELL'IMBALLAGGIO

Aprire il cartone di imballaggio ed estrarre il prodotto.

Dopo aver disimballato il prodotto verificare che sia integro e non presenti danni. Reclami tardivi non potranno essere accettati.

Assicurarsi che gli elementi riscaldanti e gli altri componenti del radiatore non presentino residui di imballaggio o altre impurità.

5.0 MESSA IN ESERCIZIO

Prima della messa in esercizio è necessario montare la base di appoggio. In caso contrario l'uso del radiatore non è consentito.

Montaggio della base di appoggio del radiatore

Prima della messa in funzione dell'apparecchio è necessario fissare i piedini di appoggio (i piedini sono confezionati separatamente nel cartone di imballaggio). Fissare i piedini alla base dell'apparecchio utilizzando le 4 viti autofilettanti in dotazione. Assicurarsi che le viti siano inserite correttamente nelle estremità presenti sul fondo del pannello laterale.

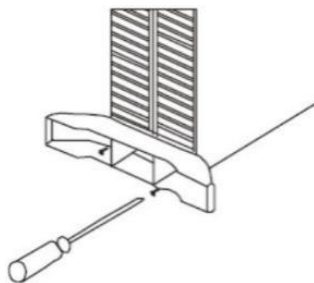

Nota:

Durante il primo utilizzo o se acceso dopo un periodo di non utilizzo prolungato, il radiatore tende ad emettere fumo ed emanare un certo odore. Si tratta di un fenomeno normale destinato a risolversi spontaneamente dopo un breve periodo di utilizzo.

È inoltre normale che al primo funzionamento il radiatore emetta dei rumori.

6.0 UTILIZZO

Modello DBHK011 - Termoconvettore con termostato

Pannello di controllo

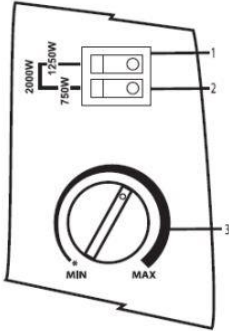

1. Interruttore a levetta livello di riscaldamento 1
2. Interruttore a levetta livello di riscaldamento 2
3. Termostato

- Scegliere un luogo idoneo, prestando attenzione alle avvertenze di sicurezza sopra enunciate.
- Inserire la spina di alimentazione del radiatore in una presa di corrente idonea.
- Ruotare la manopola del termostato in senso orario sulla posizione di regolazione massima.
- Accendere gli elementi riscaldanti utilizzando l'interruttore a levetta presente sulla parte laterale dell'apparecchio. L'interruttore si illumina non appena gli elementi riscaldanti sono accesi. Per ottenere la massima potenza di riscaldamento è necessario accendere entrambi gli interruttori.
- Una volta raggiunta la temperatura desiderata, ruotare la manopola del termostato lentamente in senso antiorario finché non si avverte uno scatto ad indicare lo spegnimento del termostato. Il segnale luminoso degli interruttori si spegne. Il termostato regola ora automaticamente la temperatura della stanza tramite accensione e spegnimento automatici.

Modello DBHK002 - Termoconvettore con termostato e timer

Pannello di controllo

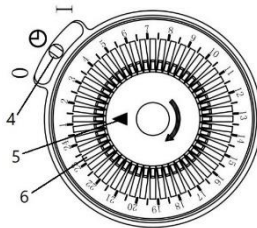
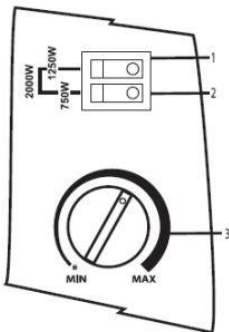

1. Interruttore a levetta livello di riscaldamento 1
2. Interruttore a levetta livello di riscaldamento 2
3. Termostato
4. Interruttore a scorrimento
5. Freccia (Orario)
6. Segmenti

Le istruzioni relative al modello DBHK011 sono valide anche per il modello DBHK002. Questo modello è provvisto inoltre di un TIMER 24h.

Il TIMER è composto da 48 segmenti di commutazione, ognuno dei quali corrisponde ad un tempo di 30 minuti. Mediante il TIMER è possibile regolare l'ora e la durata di funzionamento dell'apparecchio all'interno di un ciclo di 24 ore.

Funzionamento del timer

Il timer è dotato nella parte centrale di un interruttore a scorrimento con 3 posizioni. Nella posizione intermedia (contrassegnata dal simbolo dell'orologio) il timer accende e spegne gli elementi riscaldanti in base al segmento impostato in precedenza (vedere le istruzioni di impostazione del timer riportate di seguito) Nella posizione contrassegnata con "I" il TIMER viene disabilitato: il TIMER continua a scorrere, ma il funzionamento viene assicurato in maniera continuativa dalla corrente elettrica. Ciò significa che gli elementi riscaldanti rimangono in funzionamento continuo finché alimentati da corrente elettrica. Nella posizione "O" il TIMER continua a scorrere, ma il radiatore non viene alimentato dalla corrente elettrica.

Impostazione del timer

Assicurarsi che l'interruttore a scorrimento del timer si trovi nella posizione intermedia contrassegnata dal simbolo dell'orologio. Ruotare l'anello esterno in senso orario fino a quando la freccia non si trova in corrispondenza dell'orario scelto. Ad esempio, se si desidera impostare il timer alle ore 20:00, sarà necessario ruotare l'anello esterno fino a che il numero 20 non si trova in corrispondenza della freccia. Impostare il tempo di funzionamento del radiatore muovendo in avanti i segmenti corrispondenti nell'anello esterno. Una volta completata l'installazione, il radiatore si avvierà ogni giorno all'orario prestabilito per tutta la durata programmata.

Nota: per fare in modo che l'apparecchio si avvii è necessario che la spina dell'alimentazione sia inserita nella presa di corrente, che gli interruttori a levetta siano accessi e che il termostato sia impostato in modo appropriato.

Qualora si desideri che il radiatore sia in funzionamento in modo continuativo è necessario spostare l'interruttore a scorrimento nella posizione "I". Se successivamente si desidera reimpostare il funzionamento in modalità timer, è necessario spostare nuovamente l'interruttore a scorrimento nella posizione indicata dal simbolo dell'orologio.

Nota: se si utilizza la modalità timer, prestare attenzione al fatto che il radiatore può avviarsi anche in assenza di sorveglianza.

Protezione dal surriscaldamento

1. Un ulteriore termostato di sicurezza integrato protegge il radiatore dal surriscaldamento, provvedendo allo spegnimento automatico. In questa circostanza, la luce di servizio si spegne. Dopo una breve fase di raffreddamento (ca. 15 minuti), il radiatore è nuovamente pronto per l'uso.
2. Qualora questa circostanza dovesse ripetersi, verificare innanzitutto che l'interruttore del termostato sia correttamente impostato o che nelle vicinanze del radiatore non vi siano oggetti che ne ostacolano il funzionamento.



7.0 ISTRUZIONI DI CURA E MANUTENZIONE

Prima di eseguire qualsiasi operazione di manutenzione o controllo, spegnere e scollegare l'apparecchio dalla presa di corrente.

Esaminare tutte le componenti per verificare l'eventuale presenza di tracce di usura. Se si riscontrano difetti o danneggiamenti, non utilizzare il prodotto. Far sostituire le componenti difettose da personale qualificato e utilizzare solo pezzi di ricambio originali, in conformità con le disposizioni del produttore. La mancata cura o la scarsa manutenzione dell'apparecchio possono

causare malfunzionamenti. Possono generarsi situazioni di pericolo. Per motivi di sicurezza elettrica, l'apparecchio non può essere trattato con liquidi o immerso in essi. Una manutenzione effettuata regolarmente contribuisce alla sicurezza del prodotto e ne aumenta la durata di vita.

Attenzione: prima di procedere con la pulizia e lo stoccaggio del radiatore, lasciarlo raffreddare completamente.

Pulizia

Pulire le griglie di ventilazione nella parte superiore e inferiore usando una spazzola morbida. Se necessario, pulire il corpo del radiatore con un panno morbido e asciutto. In caso di sporco resistente utilizzare un panno leggermente inumidito. Non utilizzare detergenti contenenti solventi o detersivi, ad es. candeggina, in quanto possono danneggiare il prodotto.

Immagazzinaggio

Nel caso in cui il radiatore non venga utilizzato per un periodo prolungato, si raccomanda di proteggerlo dalla polvere e riporlo in un luogo asciutto e pulito.

8.0 RISOLUZIONE DEI PROBLEMI

Problema	Possibile causa	Soluzione
L'apparecchio non funziona	Nessuna alimentazione elettrica	Controllare il dispositivo di protezione del circuito, il cavo e la spina di alimentazione
	L'apparecchio è difettoso	Contattare il servizio clienti
Il dispositivo di protezione del circuito si aziona non appena acceso l'apparecchio o dopo un breve periodo di funzionamento	Sovraccarico del circuito elettrico	Evitare di azionare contemporaneamente nello stesso circuito altri apparecchi ad alto assorbimento (bollitore, macchina da caffè, ecc.)
L'apparecchio si spegne automaticamente	La protezione dal surriscaldamento è entrata in funzione.	Dopo una breve fase di raffreddamento (ca. 15 minuti), il radiatore è nuovamente pronto per l'uso.

9.0 DATI TECNICI

Numero articolo	101406	105845
Modello	DBHK002	DBHK011
Timer	Sì, 24 h suddiviso in 48 segmenti di 30 min	No
Tensione di rete	220-240V ~50/60Hz	220-240V ~50/60Hz
Potenza assorbita	1800-2000W	1800-2000W
Classe di isolamento	I	I
Livelli di riscaldamento	3 livelli, 750W, 1250W, 2000W	3 livelli, 750W, 1250W, 2000W



10.0 SMALTIMENTO

Al termine del lungo ciclo di vita dell'articolo provvedere allo smaltimento responsabile delle materie prime per permetterne un corretto recupero. In caso di dubbi rivolgersi ai centri di raccolta e smaltimento presenti nella propria zona.



CORRETTO SMALTIMENTO DEL PRODOTTO

Non smaltire in alcun caso le apparecchiature elettroniche insieme ai rifiuti domestici! Smaltire le apparecchiature difettose o non idonee presso gli appositi centri di riciclaggio.

All'interno dell'UE, questo simbolo indica il divieto di smaltire il prodotto insieme ai rifiuti domestici. Gli apparecchi dismessi contengono materiali riciclabili preziosi e dovrebbero essere recuperati correttamente per prevenire possibili danni all'ambiente o alla salute umana derivanti dallo smaltimento incontrollato dei rifiuti. Si prega di smaltire le apparecchiature dismesse presso gli appositi sistemi di raccolta o di riconsegnarle al rivenditore presso cui sono state acquistate. Il rivenditore provvederà al corretto riciclo dei materiali.

11.0 SCHEDA TECNICA RADIATORE ELETTRICO

Identificativo(i) del modello: DBHK002 TIMER / N° art.: 101406					
Articolo	Simbolo	Valore	Unità	Articolo	Unità
Potenza termica				Tipo di potenza termica, solo per gli apparecchi elettrici di riscaldamento ad accumulo (indicare una sola opzione)	
Potenza termica nominale	P _{nom}	1,8-2,0	kW	Controllo manuale del carico termico, con termostato integrato	[No]
Potenza termica minima (indicativa)	P _{min}	0,75	kW	Controllo manuale del carico termico con riscontro della temperatura ambiente interna e/o esterna	[No]
Massima potenza termica continua	P _{max,c}	2,0	kW	Controllo elettronico del carico termico con riscontro della temperatura ambiente interna e/o esterna	[No]
Consumo ausiliario di energia elettrica				Potenza termica assistita da ventilatore	[No]
Alla potenza termica normale	e _{lmax}	N/A.	kW	Tipo di potenza termica / controllo della temperatura ambiente (indicare una sola opzione)	
Alla potenza termica minima	e _{lmin}	N/A.	kW	Potenza termica a fase unica senza controllo della temperatura ambiente	[No]
In modo stand-by	e _{lse}	0	kW	Potenza termica a due o più fasi senza controllo della temperatura ambiente	[No]
				Con controllo della temperatura ambiente tramite termostato meccanico	[Si]
				Con controllo elettronico della temperatura ambiente	[No]
				Con controllo elettronico della temperatura ambiente e temporizzatore giornaliero	[No]
				Con controllo elettronico della temperatura ambiente e temporizzatore settimanale	[No]
				Altre opzioni di controllo (è possibile selezionare più opzioni)	
				Controllo della temperatura ambiente con rilevamento di presenza	[No]
				Controllo della temperatura ambiente con rilevamento di finestre aperte	[No]
				Con opzione di controllo a distanza	[No]
				Con controllo di avviamento adattabile	[No]
				Con limitazione del tempo di funzionamento	[Si]
				Con termometro a globo nero	[No]
Contatti	Deuba GmbH & Co. KG / Zum Wiesenhof 84 – 66663 Merzig, Germania				

SCHEDA TECNICA RADIATORE ELETTRICO

Identificativo(i) del modello: DBHK011 / N° art.: 105845					
Articolo	Simbolo	Valore	Unità	Articolo	Unità
Potenza termica				Tipo di potenza termica, solo per gli apparecchi elettrici di riscaldamento ad accumulo (indicare una sola opzione)	
Potenza termica nominale	P _{nom}	1,8-2,0	kW	Controllo manuale del carico termico, con termostato integrato	[No]
Potenza termica minima (indicativa)	P _{min}	0,75	kW	Controllo manuale del carico termico con riscontro della temperatura ambiente interna e/o esterna	[No]
Massima potenza termica continua	P _{max,c}	2,0	kW	Controllo elettronico del carico termico con riscontro della temperatura ambiente interna e/o esterna	[No]
Consumo ausiliario di energia elettrica				Potenza termica assistita da ventilatore	[No]
Alla potenza termica normale	e _{lmax}	N/A.	kW	Tipo di potenza termica / controllo della temperatura ambiente (indicare una sola opzione)	
Alla potenza termica minima	e _{lmin}	N/A.	kW	Potenza termica a fase unica senza controllo della temperatura ambiente	[No]
In modo stand-by	e _{lSB}	0	kW	Potenza termica a due o più fasi senza controllo della temperatura ambiente	[No]
				Con controllo della temperatura ambiente tramite termostato meccanico	[Si]
				Con controllo elettronico della temperatura ambiente	[No]
				Con controllo elettronico della temperatura ambiente e temporizzatore giornaliero	[No]
				Con controllo elettronico della temperatura ambiente e temporizzatore settimanale	[No]
				Altre opzioni di controllo (è possibile selezionare più opzioni)	
				Controllo della temperatura ambiente con rilevamento di presenza	[No]
				Controllo della temperatura ambiente con rilevamento di finestre aperte	[No]
				Con opzione di controllo a distanza	[No]
				Con controllo di avviamento adattabile	[No]
				Con limitazione del tempo di funzionamento	[No]
				Con termometro a globo nero	[No]
Contatti	Deuba GmbH & Co. KG / Zum Wiesenhof 84 – 66663 Merzig, Germania				

MANUEL DE INSTRUCCIONES

Apreciada clienta, apreciado cliente:

Ha realizado una buena elección al comprar uno de nuestros productos de marca. Para poder disfrutar del producto el mayor tiempo posible y garantizar su uso seguro, le solicitamos que, por favor, tenga en cuenta las instrucciones de montaje y uso que siguen al dorso. Con el objetivo de alcanzar un excelente estándar de calidad, nuestros artículos se someten a controles periódicos y, lógicamente, siempre cumplen con las altas exigencias de la Unión Europea. Sin embargo, incluso los mejores productos pueden presentar defectos, por ejemplo, debido a circunstancias externas. Estamos sumamente comprometidos con nuestra misión de ofrecerle la más alta calidad y el mejor servicio posible. Si surge algún inconveniente, rogamos que se ponga en contacto con nuestro personal especializado que le atenderá encantado para cualquier tipo de servicio, reclamación y soporte técnico.



¡IMPORTANTE!

Antes de usar el producto por primera vez, lea atentamente el manual de instrucciones. Conserve estas instrucciones para poder consultarlas más adelante. En caso de que en algún momento entregara este producto a un tercero, no olvide adjuntarle las presentes instrucciones.

ÍNDICE

1.0 SÍMBOLOS	40
2.0 INDICACIONES DE SEGURIDAD	41
2.1 INDICACIONES GENERALES DE SEGURIDAD PARA EL USO DEL EQUIPO	41
2.2 INDICACIONES GENERALES DE SEGURIDAD ELÉCTRICA	42
2.3 INDICACIONES SOBRE LA UBICACIÓN Y LAS DISTANCIAS	43
3.0 USO PREVISTO	43
4.0 INSTRUCCIONES DE DESEMBALAJE	43
5.0 PUESTA EN FUNCIONAMIENTO	43
6.0 MANEJO DEL EQUIPO	44
7.0 INDICACIONES DE MANTENIMIENTO Y CUIDADO	45
8.0 SOLUCIÓN DE AVERÍAS	46
9.0 DATOS TÉCNICOS	46
10.0 ELIMINACIÓN	46
11.0 FICHA TÉCNICA DEL CALENTADOR ELÉCTRICO	47

1.0 SÍMBOLOS



¡ATENCIÓN! ¡RIESGO POTENCIAL!

Siga las indicaciones de seguridad y las instrucciones de montaje para reducir el riesgo de lesiones o daños en el producto.



¡RIESGO DE ASFIXIA!

¡Mantenga las piezas pequeñas y los materiales de embalaje fuera del alcance de los niños!



MODIFICACIONES DEL PRODUCTO

¡No haga modificaciones en este producto bajo ningún pretexto! Cualquier modificación anularía la garantía sobre el buen funcionamiento del producto, pudiendo volverse éste además inseguro o, en los peores casos, peligroso.



¡ADVERTENCIA DE TENSIÓN ELÉCTRICA!

Peligro para la vida y la salud de las personas debido a la tensión eléctrica.



ADVERTENCIA

El aparato no es un juguete y no debe ser utilizado por niños.



¡RIESGO DE INCENDIO!

Riesgo de incendio y quemaduras.



¡ADVERTENCIA POR SUPERFICIES A ALTAS TEMPERATURAS!

Riesgo de superficie caliente. Peligro de quemaduras.

INDICACIONES EN EL EQUIPO



¡NO CUBRIR!

No retire símbolos de seguridad o eventuales indicaciones del equipo. Asegúrese de que las pegatinas y etiquetas se mantengan legibles.

2.0 INDICACIONES DE SEGURIDAD

2.1 INDICACIONES GENERALES DE SEGURIDAD PARA EL USO DEL EQUIPO

- El producto requiere un suministro eléctrico de 220-240 V~50-60 Hz. Antes de utilizarlo, verifique que el suministro eléctrico sea el adecuado.
- Para evitar peligros, si el producto presenta daños, contacte con nuestro servicio de atención al cliente o envíe el producto a uno de nuestros centros de servicio autorizados para su sustitución; no intente realizar una sustitución sin nuestra aprobación.
- No deje el equipo sin supervisión.
- No toque las superficies calientes. Algunas partes de este producto pueden calentarse demasiado y provocar quemaduras. Preste especial atención ante la presencia de niños o personas de riesgo.
- No mueva el equipo cuando está en funcionamiento. Espere hasta que el equipo se haya enfriado por completo.
- Advertencia: Para evitar el sobrecalentamiento, no cubra el calentador. No es apto para secar la ropa.
- No retire las etiquetas o símbolos de advertencia del producto.
- No introduzca objetos a través de la rejilla de protección.
- No utilice el calentador si se ha caído previamente.
- No utilice el calentador si presenta signos evidentes de daños.
- No utilice el calentador si las patas no están correctamente colocadas.

- Mantenga el cable de alimentación alejado del cuerpo del calentador.
- Asegúrese de que nadie pueda tropezar por encima del cable de alimentación.
- No utilice el calentador en combinación con un temporizador independiente, un sistema de control remoto independiente o cualquier otro dispositivo que encienda el equipo automáticamente. En tales casos, existe riesgo de incendio si el equipo está cubierto o mal colocado.
- Los niños a partir de los 8 años y las personas que presentan una disminución en sus facultades físicas, sensoriales o mentales o no poseen la experiencia o los conocimientos suficientes pueden utilizar este producto bajo supervisión o si han recibido instrucciones sobre el uso seguro del equipo y comprenden los peligros asociados.
- Este equipo no es un juguete. La limpieza y el mantenimiento por parte del usuario no podrán ser realizados por niños sin supervisión.
- Los niños menores de 3 años deben mantenerse alejados a menos que se encuentren bajo supervisión en todo momento.
- ADVERTENCIA: Este calentador no cuenta con un dispositivo para regular la temperatura ambiente. El calentador no debe ser utilizado en espacios pequeños habitados por personas que no son capaces de salir de la habitación de forma independiente, a menos que se encuentren bajo supervisión en todo momento.
- Los niños de 3 a 8 años solo pueden encender/apagar el equipo si este se encuentra colocado en la posición de funcionamiento normal prevista y son supervisados en condiciones de seguridad o han sido instruidos en el uso del equipo y comprenden los peligros.
- Los niños de 3 a 8 años no deben enchufar, ajustar o limpiar el equipo ni realizar tareas de mantenimiento.

2.2 INDICACIONES GENERALES DE SEGURIDAD ELÉCTRICA

- ¡ATENCIÓN! Lea todas las indicaciones de seguridad e instrucciones. El incumplimiento de las indicaciones de seguridad y las instrucciones puede provocar una descarga eléctrica, un incendio y/o lesiones graves.
- Asegúrese de que no puede ingresar agua en la unidad. No sumerja el producto en agua u otros líquidos. No lo exponga a la lluvia.
- No utilice el equipo si el enchufe, el cable de alimentación o cualquier otra parte del aparato presenta daños o defectos.
- No tire del cable de alimentación para extraer el enchufe de la toma de corriente.
- No enchufe ni desenchufe el equipo con las manos mojadas.
- No utilice equipos electrónicos en zonas con riesgo de explosión, por ejemplo, en presencia de líquidos, gases o polvos inflamables. Los equipos electrónicos provocan chispas que pueden encender el polvo o los gases con estas características.
- Verifique los fusibles de la red eléctrica. El fusible debe ser de 16 A.
- No utilice el calentador junto con otros equipos en una toma de corriente múltiple.
- Los enchufes de los aparatos eléctricos deben ser compatibles con la toma de corriente. Nunca cambie el enchufe. No utilice enchufes adaptadores con equipos eléctricos con conexión a tierra. Los enchufes originales y las tomas de corriente compatibles reducen el riesgo de descarga eléctrica.
- Utilice el cable solo para su fin previsto. Nunca use el cable para transportar, arrastrar o desconectar el equipo electrónico. Mantenga el cable alejado de objetos a altas temperaturas, aceites, bordes afilados o piezas móviles. Los cables dañados o enredados aumentan el riesgo de una descarga eléctrica.

2.3 INDICACIONES SOBRE LA UBICACIÓN Y LAS DISTANCIAS

- Asegúrese de que el calentador esté colocado sobre una superficie firme y plana.
- No coloque el calentador sobre alfombras de pelo alto.
- Utilizar únicamente en interiores.
- Advertencia: No utilice este equipo cerca de una bañera, ducha o piscina.
- Para reducir el riesgo de incendio, mantenga los textiles, las cortinas o cualquier otro material combustible a una distancia mínima de 1 m.
- No coloque el calentador cerca de materiales inflamables. Debe respetarse una distancia mínima de 50 mm con respecto a las paredes, los muebles, etc.
- El calentador debe estar siempre en posición vertical.
- Atención: No coloque el calentador directamente debajo de una toma de corriente.



3.0 USO PREVISTO

El calentador está diseñado para calentar el aire ambiente en interiores. El calentador puede instalarse libremente. Indicación de conformidad con la ley de energías renovables de Alemania (EEG, por sus siglas en alemán): Este producto es adecuado para habitaciones bien aisladas o para su uso ocasional. No utilizar el calentador en ambientes húmedos.

El producto debe emplearse únicamente para su fin previsto. El fabricante no asume ningún tipo de responsabilidad en caso de daños ocasionados por el uso inadecuado del producto. Cualquier modificación realizada en el producto puede ser perjudicial para la seguridad u ocasionar riesgos, y anulará la garantía.

Apto únicamente para uso doméstico, no utilizar para fines comerciales.

4.0 INSTRUCCIONES DE DESEMBALAJE

Abra la caja y saque el producto.

A continuación, asegúrese de que el equipo no presente daños y esté completo. No se aceptarán reclamaciones posteriores.

Asegúrese de que los elementos de calentamiento y otras piezas del calentador no tengan restos del embalaje u otros indicios de contaminación.

5.0 PUESTA EN FUNCIONAMIENTO

Antes de la puesta en marcha, debe montarse la base. De lo contrario, el calentador no debe ser utilizado.

Montaje de las patas en el calentador

Antes de utilizar el equipo, deben colocarse las patas (se encuentran por separado dentro de la caja). Estas se fijan a la base con los 4 tornillos autorroscantes proporcionados. Al hacerlo, asegúrese de insertarlos correctamente en los extremos de la base de la tapa lateral.

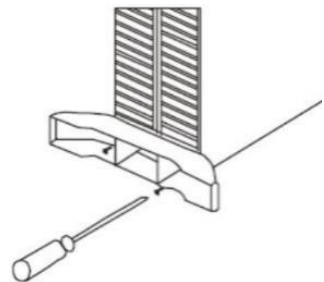

Aviso:

Al encender el calentador por primera vez o después de un largo periodo de inactividad, es normal que expulse algunos olores y vapores. Estos desaparecen tras un breve periodo de uso.

Es habitual que el calentador haga ruido al ponerlo en marcha por primera vez.

6.0 MANEJO DEL EQUIPO

Modelo DBHK011 - Calentador de convección con termostato

Panel de mando

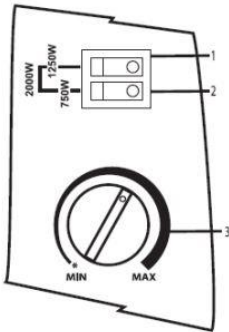

1. Interruptor basculante para nivel de calefacción 1
2. Interruptor basculante para nivel de calefacción 2
3. Termostato

- Elija un lugar adecuado. Al hacerlo, tenga en cuenta las instrucciones de seguridad mencionadas anteriormente.
- Conecte el enchufe de alimentación del calentador a una toma de corriente adecuada.
- Gire el botón del termostato en sentido horario hasta alcanzar la posición máxima.
- Encienda el calentador con el interruptor basculante ubicado en la pared lateral. El interruptor se ilumina en cuanto se enciende el calentador. Para obtener la potencia de calefacción máxima deben encenderse ambos interruptores.
- Al alcanzar la temperatura ambiente deseada, gire lentamente el botón del termostato en sentido antihorario hasta oír un «clic», que indica que se ha apagado el termostato. La iluminación de los interruptores se apaga. Ahora el termostato mantendrá la temperatura de la habitación a través de ciclos de encendido/apagado automáticos.

Modelo DBHK002 - Calentador de convección con termostato y temporizador

Panel de mando

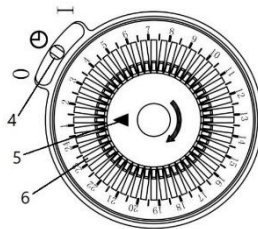
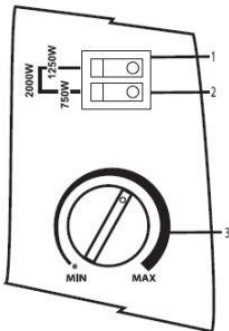

1. Interruptor basculante para nivel de calefacción 1
2. Interruptor basculante para nivel de calefacción 2
3. Termostato
4. Interruptor deslizable
5. Flecha (hora)
6. Segmentos

Todas las indicaciones correspondientes al modelo DBHK011 se aplican también al modelo DBHK002. Este modelo también cuenta con un TEMPORIZADOR de 24 horas. Este TEMPORIZADOR tiene un total de 48 segmentos para el ciclo completo, lo que corresponde a 30 minutos por segmento. Gracias al TEMPORIZADOR es posible fijar la hora y la duración de encendido del calentador dentro de un ciclo de 24 horas.

Funcionamiento del temporizador

En la parte central, el temporizador cuenta con un interruptor deslizante de 3 posiciones. En la posición central (marcada con un símbolo de un reloj), el temporizador enciende o apaga el calentador en función de los segmentos del temporizador predeterminados (el ajuste del temporizador se describe a continuación). En la posición marcada con el símbolo «I» se anula el temporizador. El TEMPORIZADOR continúa funcionando, pero el calentador recibe corriente eléctrica sin interrupciones. Esto hace que el calentador funcione continuamente según lo deseado. En la posición «O», el TEMPORIZADOR continúa funcionando, pero el calentador no recibe corriente eléctrica.

Ajuste del temporizador

Asegúrese de que el interruptor deslizante del temporizador se encuentre en la posición central marcada con el símbolo del reloj. Gire el anillo exterior en sentido horario hasta que la flecha coincida con la hora actual. Por ejemplo, si el temporizador debe ajustarse a las 20:00 h, gire el anillo exterior hasta que el número 20 coincida con la flecha. Ajuste el tiempo de funcionamiento del calentador moviendo los segmentos correspondientes en el anillo exterior. Una vez ajustado, el calentador funcionará todos los días con el ajuste programado a la hora predeterminada.

Aviso: El enchufe del calentador debe estar conectado a la red eléctrica de forma permanente y los interruptores basculantes deben estar encendidos, además, el termostato debe estar ajustado adecuadamente para garantizar el correcto encendido del calentador.

Si desea que el calentador funcione de manera continua, el interruptor deslizante debe encontrarse en la posición «I». Si, posteriormente, necesita realizar un cambio en el ajuste del temporizador, coloque el interruptor deslizante en la posición central marcada con el símbolo del reloj.

Aviso: Tenga en cuenta que mientras el calentador está en modo temporizador, puede encenderse en momentos inadvertidos.

Protección contra sobrecalentamiento

1. Un termostato de seguridad adicional incorporado protege el calentador contra el sobrecalentamiento y lo apaga automáticamente. A continuación, se apaga la luz de servicio. Tras un breve periodo de enfriamiento (alrededor de 15 minutos), el calentador estará listo para volver a utilizarse.
2. Si esto vuelve a ocurrir, verifique que el interruptor del termostato esté ajustado de manera correcta y que no haya objetos que impidan el normal funcionamiento del calentador.



7.0 INDICACIONES DE MANTENIMIENTO Y CUIDADO

Antes de realizar trabajos de mantenimiento o inspección, apague el equipo y desconéctelo de la red eléctrica.

Revise todos los componentes para verificar que no estén deteriorados. Si constata algún daño, no vuelva a utilizar el equipo. Encargue a un especialista la sustitución de las piezas por piezas de recambio originales, respetando las indicaciones del fabricante. En caso de mantenimiento o cuidado incorrecto, el equipo puede dañarse. Se pueden generar situaciones peligrosas. Por razones de seguridad eléctrica, el equipo no se debe utilizar con líquidos ni ser sumergido en ellos. Un mantenimiento regular garantiza la seguridad del producto y prolonga su vida útil.

Atención: ¡Deje enfriar por completo el calentador antes de limpiarlo o guardarlo!

Limpieza

Limpie las rejillas de ventilación por arriba y por abajo, preferentemente con un cepillo suave. En caso necesario, limpie la carcasa con un paño suave seco. Si la suciedad es más importante, utilice

un paño ligeramente húmedo. No utilice productos o agentes de limpieza que contengan disolventes, como, por ejemplo, la lejía, dado que pueden dañar el producto.

Almacenamiento

Si el calentador no va a ser utilizado por un periodo prolongado, debe protegerse del polvo y guardarse en un lugar limpio y seco.

8.0 SOLUCIÓN DE AVERÍAS

Problema	Posible causa	Solución
El equipo no funciona	No hay alimentación eléctrica	Compruebe los fusibles, los cables o el enchufe de alimentación
	Equipo defectuoso	Contacte con el servicio de atención al cliente
El fusible se funde al encender el aparato o al poco tiempo de estar encendido	La carga del circuito es demasiado alta.	No ponga en marcha simultáneamente otros grandes aparatos eléctricos (hervidores, cafeteras, etc.) en el mismo circuito
El equipo se apaga automáticamente	Se ha activado la protección contra el sobrecalentamiento	Tras un breve periodo de enfriamiento (alrededor de 15 minutos), el calentador estará listo para volver a utilizarse.

9.0 DATOS TÉCNICOS

Número de artículo	101406	105845
Modelo	DBHK002	DBHK011
Temporizador	Sí, 24 horas divididas en 48 segmentos de 30 minutos	No
Tensión nominal	220-240 V~50-60 Hz	220-240 V~50-60 Hz
Consumo de energía	1800 - 2000 W	1800 - 2000 W
Grado de protección IP	I	I
Niveles de calefacción	3 niveles, 750 W, 1250 W, 2000 W	3 niveles, 750 W, 1250 W, 2000 W



10.0 ELIMINACIÓN

Al final de la larga vida útil de su artículo, desheche las materias primas valiosas de una manera adecuada para que se puedan reciclar según corresponda. Consulte a las empresas de gestión de residuos o a los centros de reciclaje locales si tiene alguna duda.



ELIMINACIÓN CORRECTA DE ESTE PRODUCTO

¡No elimine los equipos electrónicos con los residuos domésticos! Lleve los equipos defectuosos o descartados a los centros de reciclaje.

En la UE, este símbolo indica que este producto no debe eliminarse con los residuos domésticos. Los residuos de aparatos contienen valiosos materiales reciclables que deben ser reciclados para evitar daños al medio ambiente o la salud humana ocasionados por la eliminación incontrolada de residuos. Por lo tanto, elimine los residuos de aparatos a través de sistemas de recogida apropiados o envíe el producto al lugar donde lo compró a fin de garantizar su correcta eliminación. Allí se ocuparán del reciclaje de los materiales.

11.0 FICHA TÉCNICA DEL CALENTADOR ELÉCTRICO

Identificador(es) del modelo: DBHK002 Temporizador / N.º de artículo: 101406					
Artículo	Símbolo	Valor	Unidad	Artículo	Unidad
Potencia calorífica				Tipo de alimentación de calor, solo para acumuladores de calor eléctricos (seleccionar)	
Potencia calorífica nominal	P _{nom}	1,8-2,0	kW	Control manual del calor, con termostato integrado	[No]
Potencia calorífica mínima (valor de referencia)	P _{min}	0,75	kW	Control manual del calor con indicación de la temperatura para uso interior y/o exterior	[No]
Potencia calorífica continua máxima	P _{max,c}	2,0	kW	Control eléctrico del calor con indicación de la temperatura para uso interior y/o exterior	[No]
Consumo eléctrico auxiliar				Potencia calorífica asistida por ventilador	[No]
Con una potencia calorífica normal	e _{l_max}	n/a	kW	Tipo de potencia calorífica / Control de temperatura ambiente (seleccionar)	
Con una potencia calorífica mínima	e _{l_min}	n/a	kW	Potencia calorífica en una etapa y sin control de temperatura ambiente	[No]
En modo de espera	e _{l_sb}	0	kW	Potencia calorífica en dos o más etapas, sin control de temperatura ambiente	[No]
				Con control de temperatura ambiente a través de un termostato mecánico	[Sí]
				Con control de temperatura ambiente electrónico	[No]
				Control de temperatura ambiente electrónico y temporizador diario	[No]
				Control de temperatura ambiente electrónico y temporizador semanal	[No]
Otras opciones de control (selección múltiple posible)					
				Control de temperatura ambiente, con detección de presencia	[No]
				Control de temperatura ambiente, con detección de ventanas abiertas	[No]
				Con opciones de mando a distancia	[No]
				Con ajuste regulable del inicio del	[No]
				Con limitación del tiempo de funcionamiento	[Sí]
				Con sensor de bola negra	[No]
Datos de contacto	Deuba GmbH & Co. KG / Zum Wiesenhof 84 – 66663 Merzig, Alemania				

FICHA TÉCNICA DEL CALENTADOR ELÉCTRICO

Identificador(es) del modelo: DBHK011 / N.º de artículo: 105845					
Artículo	Símbolo	Valor	Unidad	Artículo	Unidad
Potencia calorífica				Tipo de alimentación de calor, solo para acumuladores de calor eléctricos (seleccionar)	
Potencia calorífica nominal	P _{nom}	1,8-2,0	kW	Control manual del calor, con termostato integrado	[No]
Potencia calorífica mínima (valor de referencia)	P _{min}	0,75	kW	Control manual del calor con indicación de la temperatura para uso interior y/o exterior	[No]
Potencia calorífica continua máxima	P _{max,c}	2,0	kW	Control eléctrico del calor con indicación de la temperatura para uso interior y/o exterior	[No]
Consumo eléctrico auxiliar				Potencia calorífica asistida por ventilador	[No]
Con una potencia calorífica normal	e _{lmax}	n/a	kW	Tipo de potencia calorífica / Control de temperatura ambiente (seleccionar)	
Con una potencia calorífica mínima	e _{lmin}	n/a	kW	Potencia calorífica en una etapa y sin control de temperatura ambiente	[No]
En modo de espera	e _{lSB}	0	kW	Potencia calorífica en dos o más etapas, sin control de temperatura ambiente	[No]
				Con control de temperatura ambiente a través de un termostato mecánico	[Si]
				Con control de temperatura ambiente electrónico	[No]
				Control de temperatura ambiente electrónico y temporizador diario	[No]
				Control de temperatura ambiente electrónico y temporizador semanal	[No]
Otras opciones de control (selección múltiple posible)					
				Control de temperatura ambiente, con detección de presencia	[No]
				Control de temperatura ambiente, con detección de ventanas abiertas	[No]
				Con opciones de mando a distancia	[No]
				Con ajuste regulable del inicio del	[No]
				Con limitación del tiempo de funcionamiento	[No]
				Con sensor de bola negra	[No]
Datos de contacto	Deuba GmbH & Co. KG / Zum Wiesenhof 84 – 66663 Merzig, Alemania				

GEBRUIKSAANWIJZING

Beste klant,

U heeft met de aankoop van een van onze merkproducten een goede keuze gemaakt. Om zo lang mogelijk van het product te kunnen genieten en een veilig gebruik ervan te garanderen, dient u de montage- en gebruiksaanwijzing op de ommezijde in acht te nemen. Om aan de gewenste hoge kwaliteitsstandaard te voldoen, worden onze artikelen regelmatig gecontroleerd en voldoen ze uiteraard altijd aan de hoge eisen van de Europese Unie. Ook bij de beste producten kunnen er gebreken ontstaan door bijvoorbeeld externe omstandigheden. Wij houden ons aan onze kwaliteitsbelofte en bieden u de best mogelijke service. Mocht zich een probleem voordoen, neem dan contact op met ons getrainde personeel voor alle soorten service, klachten en technische ondersteuning.



BELANGRIJK!

Lees voor het eerste gebruik de hele gebruiksaanwijzing zorgvuldig door. Bewaar deze gebruiksaanwijzing voor toekomstig gebruik. Mocht u het product ooit doorgeven, zorg er dan voor dat u deze gebruiksaanwijzing ook doorgeeft.

INHOUDSOPGAVE

1.0 SYMBOLEN	49
2.0 VEILIGHEIDSVOORSCHRIFTEN	50
2.1 ALGEMENE VEILIGHEIDSINSTRUCTIES VOOR HET GEBRUIK	50
2.2 ALGEMENE VEILIGHEIDSINSTRUCTIES ELEKTRICITEIT	51
2.3 OPMERKINGEN STANDPLAATS EN AFSTANDEN	52
3.0 GEBRUIK VOOR HET BEOOGDE DOEL	52
4.0 UITPAKINSTRUCTIES	52
5.0 INBEDRIJFSTELLING	52
6.0 BEDIENING	53
7.0 ONDERHOUDS- EN VERZORGINGSINSTRUCTIES	54
8.0 PROBLEEMOPLOSSING	55
9.0 TECHNISCHE GEGEVENS	55
10.0 VERWIJDERING	55
11.0 TECHNISCH GEGEVENSBLAD VAN DE ELEKTRISCHE KACHEL	57

1.0 SYMBOLEN



LET OP! POTENTIEEL GEVAAR!

Volg de veiligheids- en montage-instructies om het risico op verwondingen of schade aan het product te voorkomen.



VERSTIKKINGSGEVAAR!

Houd kleine onderdelen en verpakkingsmateriaal uit de buurt van kinderen!



WIJZIGINGEN AAN HET PRODUCT

Breng nooit wijzigingen aan het product aan! Door wijzigingen vervalt de garantie en kan het product onveilig of in het ergste geval zelfs gevaarlijk worden.



WAARSCHUWING VOOR ELEKTRISCHE SPANNING!

Elektrische spanning vormt een risico voor het leven en de gezondheid van personen.



WAARSCHUWING

Het apparaat is geen speelgoed en hoort niet in de handen van kinderen.



WAARSCHUWING VOOR BRANDGEVAAR!

Brandgevaar en verbrandingsgevaar



WAARSCHUWING VOOR HETE OPPERVLAKKEN!

Risico van een heet oppervlak. Verbrandingsgevaar.

MEDEDELINGEN OP HET APPARAAT



NIET AFDEKKEN!

Verwijder geen veiligheidstekens, mededelingen van het apparaat. Houd de stickers en etiketten in een leesbare staat.

2.0 VEILIGHEIDSVOORSCHRIFTEN

2.1 ALGEMENE VEILIGHEIDSINSTRUCTIES VOOR HET GEBRUIK

- Het product heeft een voeding van 220-240V~50-60Hz nodig. Controleer voor gebruik of de juiste voeding beschikbaar is.
- Als het apparaat beschadigd is, neem dan contact op met onze klantenservice of stuur het apparaat naar een van onze geautoriseerde servicecentra voor vervanging om gevaren te voorkomen. Probeer het niet te vervangen zonder onze toestemming.
- Laat het apparaat niet onbeheerd achter.
- Raak geen hete oppervlakken aan. Sommige delen van dit product kunnen zeer heet worden en verbrandingen veroorzaken. Wees bijzonder voorzichtig als er kinderen of kwetsbare personen aanwezig zijn.
- Verplaats het apparaat niet wanneer het in werking is. Wacht af tot het apparaat volledig is afgekoeld.
- Waarschuwing: Om oververhitting te voorkomen mag de kachel niet worden afgedekt. Hij is niet geschikt voor het drogen van de was.
- Waarschuwingstickers of plaatjes mogen niet van het product worden verwijderd.
- Steek geen voorwerpen door het beschermrooster.
- Gebruik de kachel niet als hij gevallen is.
- Gebruik de kachel niet als hij zichtbare tekenen van beschadigingen vertoont.
- Gebruik de kachel niet als de voeten niet correct zijn aangebracht.
- Houd het netsnoer uit de buurt van het hete corpus van de kachel.

- Zorg ervoor dat niemand over het netsnoer kan struikelen.
- Gebruik de kachel niet samen met een aparte tijdschakelaar, een apart systeem met besturing op afstand of andere voorzieningen waardoor het apparaat automatisch wordt ingeschakeld. In een dergelijk geval bestaat brandgevaar als het apparaat wordt afgedekt of verkeerd wordt opgezet.
- Dit apparaat kan worden gebruikt door kinderen van 8 jaar en ouder en door personen met verminderde fysieke, zintuiglijke of mentale vermogens of een gebrek aan ervaring en kennis, mits zij onder toezicht staan of zijn geïnstrueerd in het veilige gebruik van het apparaat en de daaruit voortvloeiende gevaren begrijpen.
- Laat kinderen niet met het apparaat spelen. Reiniging en onderhoud mag niet worden uitgevoerd door kinderen als deze niet onder toezicht staan.
- Kinderen onder de drie jaar moeten uit de buurt worden gehouden indien ze niet voortdurend onder toezicht staan.
- **WAARSCHUWING:** De kachel heeft geen voorziening voor de regeling van de kamertemperatuur. De kachel mag niet in kleine ruimtes worden gebruikt die worden bewoond door personen die de ruimte niet zelfstandig kunnen verlaten, tenzij voortdurend toezicht gewaarborgd is.
- Kinderen van 3 jaar en ouder en onder de 8 jaar mogen het apparaat slechts dan in- en uitschakelen als het in de beoogde normale bedrijfspositie is geplaatst en er op veilige wijze toezicht op hen wordt gehouden of ze over het gebruik van het apparaat zijn ingelicht en de gevaren begrijpen.
- Kinderen van drie jaar en ouder en onder de 8 jaar mogen het apparaat niet op stroom aansluiten, regelen en schoonmaken of onderhoud uitvoeren.

2.2 ALGEMENE VEILIGHEIDSINSTRUCTIES ELEKTRICITEIT

- **LET OP!** Lees alle veiligheidswaarschuwingen en -instructies. Het niet opvolgen van de waarschuwingen en veiligheidsinstructies kan leiden tot elektrische schokken, brand en/of ernstig letsel.
- Zorg ervoor dat er geen water in het apparaat kan komen. Dompel het apparaat nooit onder in water of andere vloeistoffen. Stel het apparaat nooit bloot aan regen.
- Gebruik het apparaat niet als de stekker, het netsnoer of enig ander onderdeel van het apparaat defect of beschadigd is.
- Haal de stekker niet uit het stopcontact door aan het netsnoer te trekken.
- Stekkers mogen nooit met natte handen in het stopcontact worden gestoken of eruit worden gehaald.
- Gebruik geen elektrische apparaten in een explosiegevaarlijke omgeving, bijvoorbeeld in de buurt van brandbare vloeistoffen, gassen of stof. Elektrische apparaten genereren vonken die het stof of de uitlaatgassen kunnen doen ontbranden.
- Controleer de zekering van het stroomnet. De zekering moet 16 A hebben.
- Gebruik de verwarming niet met andere apparaten aan een stekkerdoos met meerdere stopcontacten.
- De steekkers van elektrische apparaten moeten compatibel zijn met het stopcontact. Verander in geen geval de stekker. Gebruik geen adapterstekkers met gearde elektrische apparaten. Originele steekkers en bijpassende stopcontacten verminderen het risico op een elektrische schok.

- Gebruik de kabel alleen voor het doel waarvoor deze is ontworpen. Gebruik de kabel nooit om het elektrische apparaat te dragen, eraan te trekken of los te koppelen. Houd het snoer uit de buurt van hitte, olie, scherpe randen of bewegende onderdelen. Beschadigde of verwarde kabels verhogen het risico op elektrische schokken.

2.3 OPMERKINGEN STANDPLAATS EN AFSTANDEN

- Let er altijd op dat de kachel op een vast, effen oppervlak staat.
- Plaats de kachel niet op hoogpolige tapijten.
- Alleen gebruiken in binnenruimtes.
- Waarschuwing: Gebruik deze kachel niet in onmiddellijke omgeving van een badkuip, douche of zwembad.
- Houd textiel, gordijnen of ander brandbaar materiaal op minimaal 1 meter afstand om het brandgevaar te reduceren.
- De kachel mag niet in de buurt van ontvlambare materialen worden geplaatst. Er moet een afstand van minimaal 50 mm tot muren, meubels enz. worden aangehouden.
- De kachel moet altijd rechtop staan.
- Let op: Plaats de kachel niet onmiddellijk onder een wandcontactdoos.



3.0 GEBRUIK VOOR HET BEOOGDE DOEL

De kachel is uitsluitend ontworpen voor het verwarmen van binnenlucht. De kachel kan vrij worden opgesteld. Opmerking conform het EEG: Dit product is geschikt voor goed geïsoleerde ruimtes of voor gebruik af en toe. De kachel mag niet in vochtige ruimtes worden gebruikt.

Gebruik het product alleen voor het beoogde doel. De fabrikant aanvaardt geen aansprakelijkheid voor schade als gevolg van oneigenlijk gebruik. Elke wijziging aan het product kan een negatieve invloed hebben op de veiligheid, gevaren veroorzaken en de garantie ongeldig maken.

Alleen voor huishoudelijk gebruik en niet geschikt voor commercieel gebruik.

4.0 UITPAKINSTRUCTIES

Open de doos en neem het product eruit.

Controleer het product na het uitpakken op volledigheid of schade. Latere klachten kunnen niet in behandeling worden genomen.

Zorg ervoor dat de verwarmingselementen en andere delen van de kachel vrij zijn van verpakking of andere vervuiling.

5.0 INBEDRIJFSTELLING

Voor inbedrijfstelling moet de voetsokkel worden gemonteerd. Anders mag de kachel niet gebruikt worden.

Montage van de voeten aan de kachel

Voordat u de kachel gaat gebruiken, moeten de voeten worden aangebracht (de voeten zijn afzonderlijk opgeborgen in de doos). Deze worden aan de onderkant bevestigd met de vier meegeleverde zelfsnijdende schroeven. Let er daarbij op dat deze correct in de eindstukken aan de onderkant van het zijpaneel worden gestoken.

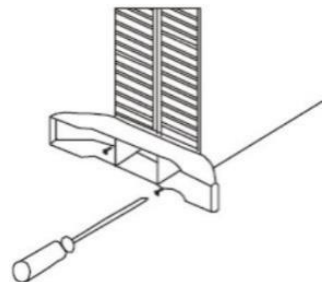

Opmerking:

Als de kachel voor het eerst wordt ingeschakeld of na een langere periode waarin hij niet is gebruikt, is het normaal dat de kachel een bepaalde geur en dampen afgeeft. Dit verdwijnt wanneer de kachel korte tijd in werking is geweest.

Het is gebruikelijk dat de kachel geluiden produceert wanneer hij voor het eerst in gebruik wordt genomen.

6.0 BEDIENING

Model DBHK011 - Convectorkachel met thermostaat

Bedieningspaneel

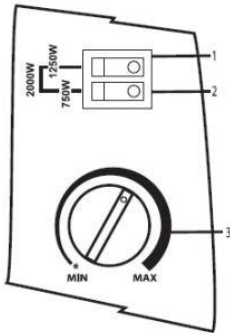

1. Tuimelschakelaar verwarmingsniveau 1
2. Tuimelschakelaar verwarmingsniveau 2
3. Thermostaat

- Kies een geschikte standplaats. Let daarbij op de hierboven gegeven waarschuwingen.
- Steek de stekker van de kachel in een passend stopcontact.
- Draai de thermostaatknop met de klok mee op de maximale instelstand.
- Schakel de verwarmingselementen in met behulp van de aan de zijkant aangebrachte tuimelschakelaar. De schakelaar gaat branden zodra de verwarmingselementen zijn ingeschakeld. Voor de maximale verwarmingsprestatie moeten beide schakelaars worden ingeschakeld.
- Als de gewenste kamertemperatuur is bereikt, moet de thermostaatknop langzaam tegen de klok in worden gedraaid tot door een 'klik'-geluid het uitschakelen van de thermostaat is bereikt. Het licht van de schakelaar gaat uit. De thermostaat zal nu door automatisch in- en uitschakelen de kamertemperatuur op peil houden.

Model DBHK002 - Convectorkachel met thermostaat en timer

Bedieningspaneel

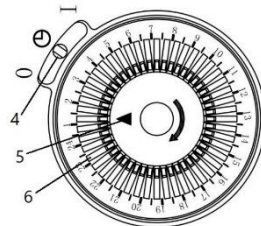
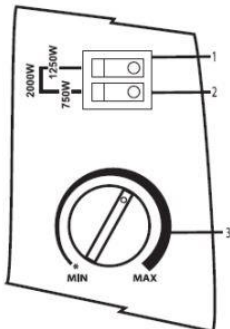

1. Tuimelschakelaar verwarmingsniveau 1
2. Tuimelschakelaar verwarmingsniveau 2
3. Thermostaat
4. Schuifschakelaar
5. Pijl (tijdstip)
6. Segmenten

Alle instructies die zijn beschreven voor het model DBHK011, gelden ook voor het model DBHK002. Dit model is bovendien voorzien van een 24-uurs TIMER.

Deze TIMER heeft in totaal 48 segmenten voor de complete omloop, dat komt overeen met 30 minuten per segment. Met behulp van de TIMER is het mogelijk om tijd en duur in te stellen binnen een cyclus van 24 uur waarin de kachel moet worden ingeschakeld.

Gebruik van de timer

In het middelste gedeelte beschikt de timer over een schuifschakelaar met 3 standen. In de middelste stand (gekenmerkt door het symbool van een klok) zal de timer de verwarmingselementen volgens de vooraf ingestelde timersegmenten in- en uitschakelen (instelling van de timer is hieronder omschreven). In de met 'I' gekenmerkte stand wordt de timer omzeild. De TIMER zal blijven lopen, maar de kachel wordt voortdurend van stroom voorzien. Dit leidt ertoe dat de verwarmingselementen de hele tijd, indien gewenst, in werking zijn. In stand 'O' loopt de TIMER door, maar de kachel wordt niet van stroom voorzien.

Timer instellen

Zorg ervoor dat de schuifschakelaar van de timer zich in de middelste stand met het klok-symbool bevindt. Draai de buitenste ring zolang met de klok mee totdat de pijl overeenstemt met de actuele tijd. Als bijvoorbeeld de timer moet worden ingesteld op 20:00 uur, wordt de buitenste ring zolang gedraaid totdat het getal 20 overeenstemt met de pijl. Stel de bedrijfstijd van de kachel in door te trekken aan de desbetreffende segmenten op de buitenste ring. Na het instellen zal de kachel elke dag op de ingestelde tijd in bedrijf zijn met de geprogrammeerde stand.

Opmerking: De stekker van de kachel moet de gehele tijd verbonden zijn met het stroomnet en de tuimelschakelaars moeten ingeschakeld zijn, verder moet de thermostaat dienovereenkomstig zijn ingesteld om ervoor te zorgen dat het apparaat wordt ingeschakeld.

Als u wilt dat de kachel de gehele tijd in bedrijf is, moet de schuifschakelaar zich in stand 'I' bevinden. Als later naar de timermodus moet worden gewisseld, moet de schuifschakelaar naar de middelste stand met het klok-symbool worden geschoven.

Opmerking: Er moet op worden gelet dat de kachel onbemerkt kan worden ingeschakeld als hij zich in de timermodus bevindt.

Overhittingsbeveiliging

1. Een extra ingebouwde veiligheidsthermostaat beschermt de kachel tegen oververhitting en schakelt hem automatisch uit. De service-lamp gaat dan uit. Na een korte afkoelfase (ca. 15 minuten) is de kachel weer klaar voor gebruik.
2. Indien dit vaker gebeurt, controleer dan eerst of de thermostaatschakelaar correct is ingesteld en of voorwerpen het verwarmen belemmeren.



7.0 ONDERHOUDS- EN VERZORGINGSINSTRUCTIES

Schakel het apparaat altijd uit en trek de stekker uit het stopcontact voordat u onderhoudswerkzaamheden of controlemaatregelen uitvoert.

Controleer alle onderdelen op tekenen van slijtage. Als er gebreken worden gevonden, gebruik het product dan niet meer. Laat onderdelen alleen door originele reserveonderdelen vervangen door een specialist, volgens de specificaties van de fabrikant. Onvoldoende onderhoud kan het apparaat beschadigen. Er kunnen gevaarlijke situaties ontstaan. Om redenen van elektrische veiligheid mag het apparaat niet met vloeistoffen worden behandeld of in vloeistoffen worden ondergedompeld. Regelmatig onderhoud draagt bij aan de veiligheid van het product en verlengt de levensduur.

Let op: Laat de kachel volledig afkoelen voordat u hem schoonmaakt of opbergt!

Reiniging

De ventilatieroosters boven en beneden kunnen het beste met een zachte kwast worden schoongemaakt. De behuizing kan indien nodig worden afgeveegd met een zachte droge doek. Bij sterkere vervuiling kunt u een licht vochtige doek gebruiken. Gebruik geen reinigingsmiddelen die oplosmiddelen bevatten of wasmiddelen, zoals bleekmiddel, aangezien deze het product kunnen beschadigen.

Opslag

Als de kachel voor langere tijd niet wordt gebruikt, dient hij te worden beschermd tegen stof en op een schone en droge plaats te worden opgeborgen.

8.0 PROBLEEMOPLOSSING

Probleem	Mogelijke oorzaak	Oplossing
Apparaat werkt niet	Geen voeding	Controleer zekering, toevoerleiding, stekker
	Apparaat defect	Neem contact op met de klantenservice
Zekering springt door bij inschakelen of na korte werking	Belasting van de stroomkring te hoog.	Gebruik geen andere grotere verbruikers (waterkokers, koffiezetapparaten, enz.) tegelijkertijd op dezelfde stroomkring
Apparaat wordt automatisch uitgeschakeld	Oververhittingsbescherming is geactiveerd	Na een korte afkoelfase (ca. 15 minuten) is de kachel weer klaar voor gebruik.

9.0 TECHNISCHE GEGEVENS

Artikelnummer	101406	105845
Model	DBHK002	DBHK011
Timer	Ja, 24 uur onderverdeeld in 48 segmenten van 30 minuten	Nee
Nominale spanning	220-240 V ~50-60 Hz	220-240 V ~50-60 Hz
Stroomverbruik	1800-2000 W	1800-2000 W
Beschermingsklasse	I	I
Verwarmingsniveau	3 niveaus, 750 W, 1250 W, 2000 W	3 niveaus, 750 W, 1250 W, 2000 W



10.0 VERWIJDERING

Voer aan het einde van de lange levensduur van het product de waardevolle grondstoffen op de juiste manier af, zodat een goede recycling kan plaatsvinden. Als u niet zeker weet wat u moet doen, helpen de plaatselijke afvalverwerkingsbedrijven of recyclingcentra u graag verder.



CORRECTE VERWIJDERING VAN DIT PRODUCT

Gooi elektronische apparaten nooit bij het huisvuil! Breng defecte apparaten of apparaten die niet meer worden gebruikt naar recyclingcentra.

Binnen de EU geeft dit symbool aan dat dit product niet met het huisvuil mag worden weggegooid. Oude apparaten bevatten waardevolle recyclebare materialen die moeten worden gerecycled om het milieu of de gezondheid niet te schaden door ongecontroleerde afvalverwerking. Gooi daarom oude apparaten weg via geschikte inzamelsystemen of stuur het apparaat naar de plaats waar u het hebt gekocht voor verwijdering. Hier wordt het apparaat naar materiaalrecycling afgevoerd.

11.0 TECHNISCH GEGEVENSBLAD VAN DE ELEKTRISCHE KACHEL



Typeaanduiding (en) DBHK002 TIMER / Art.nr.: 101406					
Artikel	Symbol	Waarde	Eenheid	Artikel	Eenheid
Warmteafgifte				Type warmtebrengr, alleen elektrische apparaten met warmte-opslag (één selecteren)	
Nominale warmteafgifte	P_{nom}	1,8-2,0	kW	Handmatige warmtelastregeling, met geïntegreerde thermostaat	[Nee]
Minimale warmteafgifte (richtwaarde)	P_{min}	0,75	kW	Handmatige warmtelastregeling met feedback van de binnen en / of buitentemperatuur	[Nee]
Maximale continue warmteafgifte	$P_{max,c}$	2,0	kW	Elektrische warmtelastregeling met feedback van de binnen en / of buitentemperatuur	[Nee]
Hulp elektriciteitsverbruik				Ventilatorondersteunde warmteafgifte	[Nee]
Bij normale warmteafgifte	$e_{l_{max}}$	N/A.	kW	Type warmteafgifte/kamertemperatuurregeling (één selecteren)	
Bij minimale warmteafgifte	$e_{l_{min}}$	N/A.	kW	Eentraps-warmteafgifte en geen regeling van de kamertemperatuur	[Nee]
In de standby-modus	$e_{l_{sb}}$	0	kW	Twee- of meertraps-warmteafgifte, geen regeling van de kamertemperatuur	[Nee]
				Met kamertemperatuurregeling door mechanische thermostaat	[Ja]
				Met elektronische kamertemperatuurregeling	[Nee]
				Elektronische kamertemperatuurregeling met dagtimer	[Nee]
				Elektronische kamertemperatuurregeling met weektimer	[Nee]
Andere besturingsopties (meerdere selecties mogelijk)					
				Kamertemperatuurregeling, met aanwezigheidsdetectie	[Nee]
				Kamertemperatuurregeling, met openraamdetectie	[Nee]
				Met optie voor afstandsbesturing	[Nee]
				Met adaptieve startregeling	[Nee]
				Met bedrijfstijdbeperking	[Ja]
				Met zwarte bol-sensor	[Nee]
Contactgegevens	Deuba GmbH & Co. KG / Zum Wiesenhof 84 – 66663 Merzig, Duitsland				

TECHNISCH GEGEVENSBLAD VAN DE ELEKTRISCHE KACHEL

Typeaanduiding (en) DBHK011 / Art.nr.: 105845					
Artikel	Symbol	Waarde	Eenheid	Artikel	Eenheid
Warmteafgifte				Type warmtebrengr, alleen elektrisch met warmteopslag (één selecteren)	
Nominale warmteafgifte	P _{nom}	1,8-2,0	kW	Handmatige warmtelastregeling, met geïntegreerde thermostaat	[Nee]
Minimale warmteafgifte (richtwaarde)	P _{min}	0,75	kW	Handmatige warmtelastregeling met feedback van de binnen en / of buitentemperatuur	[Nee]
Maximale continue warmteafgifte	P _{max,c}	2,0	kW	Elektrische warmtelastregeling met feedback van de binnen en / of buitentemperatuur	[Nee]
Hulp elektriciteitsverbruik				Ventilatorondersteunde warmteafgifte	
Bij normale warmteafgifte	e _{lmax}	N/A.	kW	Type warmteafgifte/kamertemperatuurregeling (één selecteren)	
Bij minimale warmteafgifte	e _{lmin}	N/A.	kW	Eentrapswarmteafgifte en geen regeling van de kamertemperatuur	[Nee]
In de standby-modus	e _{lSB}	0	kW	Twee- of meertrapswarmteafgifte, geen regeling van de kamertemperatuur	[Nee]
				Met kamertemperatuurregeling door mechanische thermostaat	[Ja]
				Met elektronische kamertemperatuurregeling	[Nee]
				Elektronische kamertemperatuurregeling met dagtimer	[Nee]
				Elektronische kamertemperatuurregeling met weektimer	[Nee]
Andere besturingsopties (meerdere selecties mogelijk)					
				Kamertemperatuurregeling, met aanwezigheidsdetectie	[Nee]
				Kamertemperatuurregeling, met openraamdetectie	[Nee]
				Met optie voor afstandsbesturing	[Nee]
				Met adaptieve startregeling	[Nee]
				Met bedrijfstijdbeperking	[Nee]
				Met zwarte bol-sensor	[Nee]
Contactgegevens	Deuba GmbH & Co. KG / Zum Wiesenhof 84 – 66663 Merzig, Duitsland				

INSTRUKCJA

Szanowni Klienci,

zakup naszego wysokiej jakości produktu to dobry wybór. Aby móc jak najdłużej korzystać z produktu i zapewnić jego bezpieczne użytkowanie, należy przestrzegać podanej na odwrocie instrukcji montażu i obsługi. W celu spełnienia wysokich standardów jakościowych nasze artykuły poddawane są regularnym kontrolom i zawsze spełniają wysokie wymagania Unii Europejskiej. Nawet w najlepszych produktach mogą jednak zdarzyć się wady, np. ze względu na czynniki zewnętrzne. Składamy deklarację jakości i oferujemy profesjonalny serwis odpowiednio do potrzeb. W przypadku wystąpienia problemów należy zwrócić się do naszych przeszkolonych pracowników w zakresie serwisu, reklamacji i wsparcia technicznego.



WAŻNE!

Przed pierwszym użyciem dokładnie przeczytać całą instrukcję. Przechowywać tę instrukcję do późniejszego użycia. W razie przekazania produktu innemu użytkownikowi należy przekazać także instrukcję.

SPIS TREŚCI

1.0 SYMBOLE.....	59
2.0 WSKAZÓWKI BEZPIECZEŃSTWA.....	60
2.1 OGÓLNE WSKAZÓWKI DOTYCZĄCE BEZPIECZEŃSTWA UŻYTKOWANIA.....	60
2.2 OGÓLNE WSKAZÓWKI DOTYCZĄCE BEZPIECZEŃSTWA ELEKTRYCZNEGO.....	61
2.3 WSKAZÓWKI DOTYCZĄCE USTAWIENIA I ODSTĘPÓW.....	61
3.0 UŻYTKOWANIE ZGODNIE Z PRZEZNACZENIEM.....	62
4.0 WSKAZÓWKI DOTYCZĄCE ROZPAKOWANIA.....	62
5.0 URUCHOMIENIE.....	62
6.0 OBSŁUGA.....	62
7.0 KONSERWACJA I UTRZYMANIE.....	64
8.0 USUWANIE USTEREK.....	65
9.0 DANE TECHNICZNE.....	65
10.0 UTYLIZACJA.....	65
11.0 KARTA DANYCH GRZEJNIKA ELEKTRYCZNEGO.....	66

1.0 SYMBOLE



UWAGA! POTENCJALNE NIEBEZPIECZEŃSTWO!

Przestrzegać wskazówek bezpieczeństwa i instrukcji montażu, aby uniknąć ryzyka urazów lub uszkodzenia produktu.



NIEBEZPIECZEŃSTWO UDUSZENIA!

Trzymać drobne części i materiał opakowaniowy z dala od dzieci!



MODYFIKACJE PRODUKTU

Nigdy nie dokonywać modyfikacji produktu! Wskutek modyfikacji wygasa gwarancja, a produkt może stać się niesprawny lub, w najgorszym razie, nawet niebezpieczny.



OSTRZEŻENIE PRZED NAPIĘCIEM ELEKTRYCZNYM!

Napięcie elektryczne stanowi zagrożenie dla życia i zdrowia.



OSTRZEŻENIE

Urządzenie nie jest zabawką i nie powinno znaleźć się w rękach dzieci.



OSTRZEŻENIE PRZED NIEBEZPIECZEŃSTWEM POŻARU!

Niebezpieczeństwo pożaru i niebezpieczeństwo oparzenia.



OSTRZEŻENIE PRZED GORĄCYMI POWIERZCHNIAMI!

Ryzyko związane z gorącą powierzchnią. Niebezpieczeństwo oparzenia.

WSKAZÓWKI NA URZĄDZENIU



NIE PRZYKRYWAĆ!

Nie usuwać z urządzenia żadnych znaków bezpieczeństwa ani wskazówek. Dbać o to, żeby naklejki i etykiety były czytelne.

2.0 WSKAZÓWKI BEZPIECZEŃSTWA

2.1 OGÓLNE WSKAZÓWKI DOTYCZĄCE BEZPIECZEŃSTWA UŻYTKOWANIA

- Produkt wymaga zasilania prądem 220–240 V ~ 50–60 Hz. Przed użyciem należy sprawdzić, czy w gniazdku jest odpowiednie napięcie.
- Aby zapobiec niebezpieczeństwu, w razie uszkodzenia urządzenia należy zwrócić się do naszego działu obsługi klienta lub wysłać urządzenie w celu wymiany do jednego z naszych autoryzowanych serwisów. Nie należy dokonywać zmian bez naszego pozwolenia.
- Nie pozostawiać urządzenia bez nadzoru.
- Nie dotykać gorących powierzchni. Niektóre elementy tego produktu mogą być bardzo gorące i powodować oparzenia. Zachować szczególną ostrożność, gdy w pobliżu znajdują się dzieci i osoby z grup podwyższonego ryzyka.
- Nie przenosić urządzenia podczas jego pracy. Odczekać, aż urządzenie całkowicie ostygnie.
- Ostrzeżenie: Aby zapobiec przegrzaniu, nie przykrywać grzejnika. Produkt nie jest przeznaczony do suszenia prania.
- Nie usuwać naklejek ostrzegawczych ani tabliczek.
- Nie wkładać przedmiotów przez kratkę ochronną.
- Nie używać grzejnika, jeżeli wcześniej upadł.
- Nie używać grzejnika, jeżeli posiada widoczne oznaki uszkodzenia.
- Nie używać grzejnika, jeżeli stopki nie zostały prawidłowo przymocowane.
- Kabel sieciowy nie powinien znajdować się w pobliżu grzałki grzejnika.
- Należy zwrócić uwagę, aby nikt nie potknął się o kabel sieciowy.
- Nie używać grzejnika z zewnętrznym regulatorem czasowym, zewnętrznym systemem zdalnej obsługi lub innymi urządzeniami, które automatycznie włączają grzejnik. W takim przypadku istnieje ryzyko pożaru, gdy urządzenie zostanie przykryte lub nieprawidłowo ustawione.

- Urządzenie może być używane przez dzieci powyżej 8 roku życia oraz osoby z ograniczonymi zdolnościami fizycznymi, sensorycznymi lub umysłowymi lub osoby bez doświadczenia i wiedzy, jeżeli będą one pozostawać pod nadzorem lub zostały przeszkolone w zakresie bezpiecznego użytkownika urządzenia i rozumieją wynikające z tego zagrożenia.
- Dzieci nie mogą się bawić urządzeniem. Czyszczenie i konserwacja przez użytkownika nie może być przeprowadzana przez dzieci bez nadzoru.
- Dzieci poniżej 3 roku życia powinny przebywać z dala od urządzenia, jeżeli nie znajdują się pod stałym nadzorem.
- **OSTRZEŻENIE:** Ten grzejnik nie jest wyposażony w moduł regulacji temperatury w pomieszczeniu. Nie używać grzejnika w małych pomieszczeniach, w których przebywają osoby, które nie mogą samodzielnie opuścić pomieszczenia, chyba że zapewniony jest stały nadzór.
- Dzieci w wieku od 3 do 8 lat mogą włączać/wyłączać urządzenie jedynie wówczas, gdy zostało ono ustawione w przewidzianej dla niego standardowej pozycji eksploatacji oraz gdy znajdują się pod nadzorem lub zostały poinstruowane, jak używać urządzenia, i rozumieją zagrożenia.
- Dzieci w wieku od 3 do 8 lat nie mogą podłączać urządzenia, regulować go, czyścić ani przeprowadzać konserwacji.

2.2 OGÓLNE WSKAZÓWKI DOTYCZĄCE BEZPIECZEŃSTWA ELEKTRYCZNEGO

- **UWAGA!** Należy zapoznać się ze wszystkimi wskazówkami bezpieczeństwa i instrukcjami. Zaniedbania przy przestrzeganiu wskazówek bezpieczeństwa i instrukcji mogą skutkować porażeniem prądem, pożarem lub ciężkimi obrażeniami.
- Chronić urządzenie przed kontaktem z wodą. Nigdy nie zanurzać urządzenia w wodzie ani innych cieczach. Nigdy nie narażać na działanie deszczu.
- Nie używać urządzenia, jeśli wtyczka, kabel sieciowy lub inna część urządzenia są uszkodzone lub wadliwe.
- Nie wyjmować wtyczki z gniazdka, pociągając za kabel.
- Nie wkładać wtyczki do gniazdka ani nie wyjmować jej z gniazdka mokrymi rękami.
- Nie używać urządzeń elektrycznych w obszarach zagrożonych wybuchem, np. w pobliżu palnych cieczy, gazów lub pyłów. Urządzenia elektryczne wytwarzają iskry, które mogą zapalić pyły lub spaliny.
- Sprawdzić bezpiecznik. Bezpiecznik musi mieć 16 A.
- Nie używać grzejnika z innymi urządzeniami wpiętymi do tej samej listwy zasilającej.
- Wtyczki urządzeń elektrycznych muszą pasować do gniazdek. W żadnym wypadku nie należy dokonywać modyfikacji wtyczki. Nie używać rozgałęźnika z uziemionymi urządzeniami elektrycznymi. Oryginalne wtyczki i odpowiednie gniazdka elektryczne redukują ryzyko porażenia prądem.
- Używać kabla tylko zgodnie z jego przeznaczeniem. Nigdy nie używać kabla do przenoszenia, ciągnięcia lub wyłączania urządzenia z prądu. Kabel przechowywać z dala od wysokich temperatur, oleju, ostrych krawędzi i ruchomych części. Uszkodzone lub splątane kable zwiększają ryzyko porażenia prądem.

2.3 WSKAZÓWKI DOTYCZĄCE USTAWIENIA I ODSTĘPÓW

- Zawsze zwracać uwagę na to, aby grzejnik stał na stabilnej i równej powierzchni.
- Nie ustawiać grzejnika na dywanie o długim włosiu.
- Używać tylko w pomieszczeniach.

- Ostrzeżenie: Nie używać urządzenia w bezpośrednim sąsiedztwie wanny, prysznica lub basenu.
- Aby zmniejszyć ryzyko pożaru, trzymać tekstylia, zastony i inne palne materiały w odległości co najmniej 1 m od urządzenia.
- Nie ustawiać grzejnika w pobliżu łatwopalnych materiałów. Zachować minimalny odstęp 50 mm od ścian, mebli itp.
- Grzejnik musi być ustawiony w pozycji pionowej.
- Uwaga: Nie ustawiać grzejnika w bezpośrednim sąsiedztwie gniazdka ściennego.



3.0 UŻYTKOWANIE ZGODNIE Z PRZEZNACZENIEM

Grzejnik jest przeznaczony wyłącznie do ogrzewania powietrza w pomieszczeniach. Grzejnik można ustawić w dowolnym miejscu. Wskazówka zgodnie z ustawą o oszczędzaniu energii (EEG): Ten produkt jest przeznaczony do dobrze izolowanych pomieszczeń lub do użytkowania okresowego. Nie wolno używać grzejnika w wilgotnych pomieszczeniach.

Stosować produkt tylko zgodnie z jego przeznaczeniem. Producent nie odpowiada za szkody powstałe wskutek niewłaściwego użytkowania. Wszelkie modyfikacje produktu mogą negatywnie wpłynąć na jego bezpieczeństwo, spowodować zagrożenia i prowadzą do wygaśnięcia gwarancji.

Produkt jest przeznaczony tylko do użytku domowego i niekomercyjnego.

4.0 WSKAZÓWKI DOTYCZĄCE ROZPAKOWANIA

Otworzyć karton i wyjąć produkt.

Po rozpakowaniu skontrolować produkt pod względem kompletności lub uszkodzeń. Późniejsze reklamacje nie będą akceptowane.

Upewnić się, że na elementach grzejnych i innych częściach grzejnika nie ma pozostawionych opakowań lub innych zanieczyszczeń.

5.0 URUCHOMIENIE

Przed uruchomieniem należy zamontować cokół z nóżkami. Jeżeli jest to niemożliwe, nie wolno używać grzejnika.

Montaż nóżek do grzejnika

Przed użyciem grzejnika należy przymocować nóżki (nóżki są umieszczone osobno w kartonie). Należy je przymocować do spodu grzejnika za pomocą znajdujących się w zestawie 4 śrub samogwintujących. Należy zwrócić uwagę, aby były one prawidłowo umieszczone w zakończeniach na spodzie okładziny bocznej.

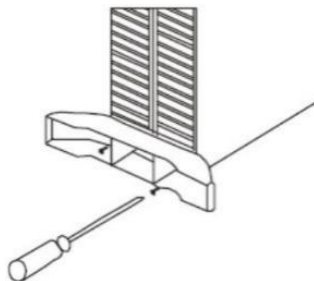

Wskazówka:

Przy pierwszym włączeniu grzejnika lub przy włączaniu po dłuższej przerwie grzejnik wydziela zapach i opary. Jest to normalne zjawisko. Znikają one po krótkim czasie pracy grzejnika.

Przy pierwszym uruchomieniu z grzejnika standardowo wydobywają się odgłosy.

6.0 OBSŁUGA

Model DBHK011 – grzejnik konwektorowy z termostatem

Panel obsługi

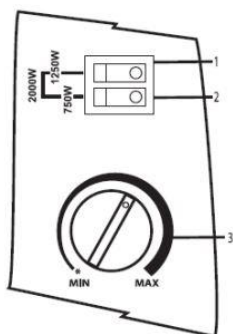

1. Przełącznik dźwigniowy, stopień grzania 1
2. Przełącznik dźwigniowy, stopień grzania 2
3. Termostat

- Wybrać odpowiednie miejsce ustawienia. Przestrzegać podanych poniżej wskazówek bezpieczeństwa.
- Wtyczkę grzejnika włożyć do odpowiedniego gniazdka.
- Pokrętko termostatu obrócić w kierunku zgodnym z ruchem wskazówek zegara do maksymalnej pozycji ustawienia.
- Włączyć elementy grzejne za pomocą przełącznika dźwigniowego umieszczonego na ścianie bocznej. Przełącznik świeci się, gdy elementy grzejne są włączone. Aby uzyskać maksymalną moc, należy włączyć oba włączniki.
- Po osiągnięciu wymaganej temperatury pomieszczenia powoli obrócić pokrętko termostatu w kierunku przeciwnym do ruchu wskazówek zegara do momentu usłyszenia dźwięku kliknięcia, który oznacza wyłączenie termostatu. Oświetlenie przełączników zgaśnie. Termostat będzie utrzymywał temperaturę pomieszczenia za pomocą automatycznego trybu włączania i wyłączania.

Model DBHK002 – grzejnik konwektorowy z termostatem i timerem

Panel obsługi

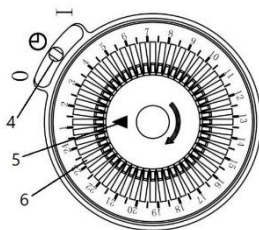
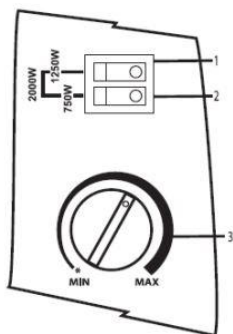

1. Przełącznik dźwigniowy, stopień grzania 1
2. Przełącznik dźwigniowy, stopień grzania 2
3. Termostat
4. Suwak
5. Strzałka (godzina)
6. Segmenty

Wszystkie instrukcje opisane dla modelu DBHK011 dotyczą także modelu DBHK002. Ten model jest dodatkowo wyposażony w 24-godzinny TIMER.

TIMER ma 48 segmentów określających pełen cykl, co odpowiada 30 minutom na segment. Za pomocą TIMERA można ustawić czas i długość cyklu w ciągu doby, w trakcie którego grzejnik ma być włączony.

Obsługa timera

W środkowym obszarze timer jest wyposażony w suwak z 3 pozycjami. W pozycji środkowej (symbol zegara) timer włącza lub wyłącza elementy grzejne zgodnie z ustawionymi segmentami

timera (ustawienie timera opisano poniżej). W pozycji oznaczonej jako „I” TIMER jest ignorowany. Timer nadal pracuje, ale grzejnik jest nieustannie zasilany energią. Powoduje to ciągłą pracę elementów grzejnych, zgodnie z potrzebą. W pozycji „O” TIMER pracuje nadal, ale grzejnik nie jest zasilany energią.

Ustawianie timera.

Upewnić się, że suwak timera znajduje się w środkowej pozycji z symbolem zegara. Obrócić zewnętrzny pierścień zgodnie z ruchem wskazówek zegara, dopóki strzałka nie znajdzie się na pozycji zgodnej z aktualną godziną. Jeżeli np. na timerze ma zostać ustawiona godzina 20:00, zewnętrzny pierścień należy obracać do momentu, gdy liczba 20 znajdzie się przy strzałce. Czas pracy grzejnika należy ustawić poprzez wyciągnięcie odpowiednich segmentów zewnętrznego pierścienia. Po wprowadzeniu ustawień grzejnik każdego dnia o ustawionej godzinie będzie pracował zgodnie z zaprogramowanym ustawieniem.

Wskazówka: Wtyczka grzejnika musi być zawsze podłączona do gniazdka, a przełączniki dźwigniowe muszą być włączone. Ponadto należy odpowiednio ustawić termostat, aby umożliwić włączanie urządzenia.

Jeżeli grzejnik ma pracować cały czas, suwak należy ustawić w pozycji „I”. Jeżeli wymagane jest późniejsze przełączenie na tryb timera, suwak należy przesunąć na pozycję środkową z symbolem zegara.

Wskazówka: Należy pamiętać, że grzejnik pracujący w trybie z timerem może się włączać w sytuacjach, w których nie jest nadzorowany.

Ochrona przed przegrzaniem

1. Zamontowany dodatkowo termostat bezpieczeństwa chroni grzejnik przed przegrzaniem i automatycznie go wyłącza. Kontrolka gaśnie. Po krótkiej fazie chłodzenia (ok. 15 minut) grzejnik jest ponownie gotowy do pracy.
2. W razie powtórzenia się tej sytuacji należy najpierw sprawdzić, czy przełącznik termostatu jest prawidłowo ustawiony oraz czy jakieś przedmioty nie utrudniają pracy urządzenia.



7.0 KONSERWACJA I UTRZYMANIE

Przed rozpoczęciem prac konserwacyjnych lub czynności kontrolnych zawsze wyłączyć urządzenie i wyjąć wtyczkę z gniazdka.

Należy kontrolować wszystkie części pod kątem oznak zużycia. W przypadku stwierdzenia wad nie należy kontynuować użytkowania produktu. Wymiana części może być dokonywana tylko przez specjalistę i przy użyciu oryginalnych części zamiennych, zgodnie z wytycznymi producenta. Niewłaściwa pielęgnacja i brak konserwacji mogą spowodować uszkodzenia urządzenia. Może to doprowadzić do niebezpiecznych sytuacji. Ze względu na bezpieczeństwo elektryczne nie należy myć urządzenia przy użyciu cieczy ani go w nich zanurzać. Regularna konserwacja przyczynia się do bezpieczeństwa produktu i zwiększa jego żywotność.

Uwaga: Przed czyszczeniem lub schowaniem grzejnika poczekać, aż całkowicie ostygnie!

Czyszczenie

Kratkę wentylacyjną czyścić na górze i na dole miękkim pędzlem. W razie potrzeby wytrzeć obudowę miękką, suchą ściereczką. W przypadku większych zabrudzeń używać lekko zwilżonej ściereczki. Nie stosować środków czyszczących lub myjących zawierających rozpuszczalniki, np. wybielacze, ponieważ mogą one uszkodzić produkt.

Składowanie

Jeżeli grzejnik nie jest używany przez dłuższy czas, należy przechowywać go w czystym, suchym

miejscu, zapewniającym ochronę przed kurzem.

8.0 USUWANIE USTEREK

Problem	Możliwa przyczyna	Rozwiązanie
Urządzenie nie działa	Brak zasilania	Sprawdzić bezpiecznik, przewód zasilający, wtyczkę
	Urządzenie jest uszkodzone	Skontaktować się z działem obsługi klienta
Bezpiecznik wyskakuje po włączeniu urządzenia lub krótkiej pracy	Zbyt duże obciążenie obwodu elektrycznego.	Nie używać innych urządzeń pobierających dużo energii (np. czajnika elektrycznego, ekspresu do kawy itp.) w tym samym obwodzie elektrycznym
Urządzenie automatycznie się wyłącza	Została uruchomiona ochrona przed przegrzaniem	Po krótkiej fazie chłodzenia (ok. 15 minut) grzejnik jest ponownie gotowy do pracy.

9.0 DANE TECHNICZNE

Numer artykułu	101406	105845
Model	DBHK002	DBHK011
Timer	Tak, 24 godz. z podziałem na 48 segmentów po 30 min.	Nie
Napięcie znamionowe	220–240 V ~50–60 Hz	220–240 V ~50–60 Hz
Pobór mocy	1800–2000 W	1800–2000 W
Klasa ochronności	I	I
Stopnie grzania	3 stopnie, 750 W, 1250 W, 2000 W	3 stopnie, 750 W, 1250 W, 2000 W



10.0 UTYLIZACJA

Na końcu długiego okresu żywotności artykułu należy odpowiednio zutilizować cenne surowce, tak by możliwy był ich recykling. W razie braku wiedzy, jak to zrobić, można konsultować się z lokalnymi podmiotami zajmującymi się usuwaniem odpadów lub przetwarzaniem surowców wtórnych.



PRAWIDŁOWA UTYLIZACJA PRODUKTU

Urządzeń elektronicznych nie należy wyrzucać razem z odpadami z gospodarstwa domowego! Uszkodzone lub wybrakowane urządzenia przekazywać do punktów zbiórki.

Na obszarze UE symbol ten oznacza, że nie należy wyrzucać tego produktu razem z odpadami z gospodarstwa domowego. Zużyte urządzenia zawierają cenne materiały nadające się do recyklingu, które powinny zostać przekazane do powtórnego użycia, aby nie stanowiły zagrożenia dla środowiska i zdrowia ludzi w wyniku niekontrolowanego usuwania odpadów. Dlatego zużyte urządzenia należy utylizować w ramach odpowiednich systemów zbiórki lub odesłać je w celu utylizacji do miejsca, w którym zostały zakupione. Urządzenie zostanie następnie przekazane do recyklingu.

11.0 KARTA DANYCH GRZEJNIKA ELEKTRYCZNEGO

Oznaczenie modelu: DBHK002 TIMER / nr art.: 101406					
Artykuł	Symbol	Wartość	Jednostka	Artykuł	Jednostka
Moc cieplna			Rodzaj dopływu ciepła, tylko dla elektrycznych grzejników akumulacyjnych (należy wybrać)		
Nominalna moc cieplna	P_{nom}	1,8–2,0	kW	Ręczna kontrola poziomu ogrzewania, ze zintegrowanym termostatem	[Nie]
Minimalna moc cieplna (wartość orientacyjna)	P_{min}	0,75	kW	Ręczna kontrola poziomu ogrzewania z informacją o temperaturze wewnątrz i/lub na zewnątrz	[Nie]
Maksymalna ciągła moc cieplna	$P_{max,c}$	2,0	kW	Elektryczna kontrola poziomu ogrzewania z informacją o temperaturze wewnątrz i/lub na zewnątrz	[Nie]
Elektryczne zużycie pomocnicze			Moc cieplna wspomagana wentylatorem		[Nie]
Przy standardowej mocy cieplnej	$e_{l_{max}}$	N/A.	kW	Rodzaj mocy cieplnej / kontrola temperatury w pomieszczeniu (należy wybrać)	
Przy nominalnej mocy cieplnej	$e_{l_{min}}$	N/A.	kW	Jednostopniowa moc cieplna i brak kontroli temperatury w pomieszczeniu	[Nie]
W trybie czuwania	$e_{l_{se}}$	0	kW	Dwu- lub wielostopniowa moc cieplna, brak kontroli temperatury w pomieszczeniu	[Nie]
				Z kontrolą temperatury w pomieszczeniu za pomocą mechanicznego termostatu	[Tak]
				Z elektroniczną kontrolą temperatury w pomieszczeniu	[Nie]
				Elektroniczna kontrola temperatury w pomieszczeniu oraz timer dzienny	[Nie]
				Elektroniczna kontrola temperatury w pomieszczeniu oraz timer tygodniowy	[Nie]
Inne możliwości kontroli (możliwość wielokrotnego wyboru)					
				Kontrola temperatury w pomieszczeniu, z rozpoznawaniem obecności	[Nie]
				Kontrola temperatury w pomieszczeniu, z rozpoznawaniem otwartych okien	[Nie]
				Z opcją zdalnego sterowania	[Nie]
				Z adaptacyjną regulacją rozpoczęcia pracy	[Nie]
				Z ograniczeniem czasu pracy	[Tak]
				Z czarnym czujnikiem	[Nie]
Dane kontaktowe		Deuba GmbH & Co. KG / Zum Wiesenhof 84 – 66663 Merzig, Germany			

KARTA DANYCH GRZEJNIKA ELEKTRYCZNEGO

Oznaczenie modelu: DBHK011 / nr art.: 105845					
Artykuł	Symbol	Wartość	Jednostka	Artykuł	Jednostka
Moc cieplna				Rodzaj dopływu ciepła, tylko dla elektrycznych grzejników akumulacyjnych (należy wybrać)	
Nominalna moc cieplna	P_{nom}	1,8–2,0	kW	Ręczna kontrola poziomu ogrzewania, ze zintegrowanym termostatem	[Nie]
Minimalna moc cieplna (wartość orientacyjna)	P_{min}	0,75	kW	Ręczna kontrola poziomu ogrzewania z informacją o temperaturze wewnątrz i/lub na zewnątrz	[Nie]
Maksymalna ciągła moc cieplna	$P_{max,c}$	2,0	kW	Elektryczna kontrola poziomu ogrzewania z informacją o temperaturze wewnątrz i/lub na zewnątrz	[Nie]
Elektryczne zużycie pomocnicze				Moc cieplna wspomagana wentylatorem	[Nie]
Przy standardowej mocy cieplnej	$e_{l_{max}}$	N/A.	kW	Rodzaj mocy cieplnej / kontrola temperatury w pomieszczeniu (należy wybrać)	
Przy nominalnej mocy cieplnej	$e_{l_{min}}$	N/A.	kW	Jednostopniowa moc cieplna i brak kontroli temperatury w pomieszczeniu	[Nie]
W trybie czuwania	$e_{l_{sb}}$	0	kW	Dwu- lub wielostopniowa moc cieplna, brak kontroli temperatury w pomieszczeniu	[Nie]
				Z kontrolą temperatury w pomieszczeniu za pomocą mechanicznego termostatu	[Tak]
				Z elektroniczną kontrolą temperatury w pomieszczeniu	[Nie]
				Elektroniczna kontrola temperatury w pomieszczeniu oraz timer dzienny	[Nie]
				Elektroniczna kontrola temperatury w pomieszczeniu oraz timer tygodniowy	[Nie]
				Inne możliwości kontroli (możliwość wielokrotnego wyboru)	
				Kontrola temperatury w pomieszczeniu, z rozpoznawaniem obecności	[Nie]
				Kontrola temperatury w pomieszczeniu, z rozpoznawaniem otwartych okien	[Nie]
				Z opcją zdalnego sterowania	[Nie]
				Z adaptacyjną regulacją rozpoczęcia pracy	[Nie]
				Z ograniczeniem czasu pracy	[Nie]
				Z czarnym czujnikiem	[Nie]
Dane kontaktowe		Deuba GmbH & Co. KG / Zum Wiesenhof 84 – 66663 Merzig, Germany			



www.deubaservice.de

SERVICEPORTAL

DE

Für jede Art Service, Reklamationen und technischen Support können Sie sich vertrauensvoll an unsere geschulten Mitarbeiter wenden.

EN

For any kind of service, complaints and technical support, you can confidently turn to our trained staff.

FR

Pour tout type de service, réclamations et assistance technique, vous pouvez vous adresser en toute confiance à notre personnel qualifié.

IT

Per qualsiasi tipo di servizio, reclami e supporto tecnico, puoi rivolgerti con fiducia al nostro personale qualificato.

ES

Para cualquier tipo de servicio, quejas y soporte técnico, puede contactar con confianza a nuestro personal capacitado.

NL

U kunt bij ons geschoolde personeel terecht voor elke vorm van service, klachten en technische ondersteuning.

PL

Przy serwisowaniu, reklamacjach i wsparciu technicznym mogą Państwo liczyć na naszych przeszkolonych pracowników.

Hergestellt für:

Deuba GmbH & Co. KG
Zum Wiesenhof 84
66663 Merzig, Germany

Made for:

Deuba LTD
Wyatt Way, Thetford
Norfolk, IP24 1HB

DEUBA **XXL**

Copyright by



Alle Rechte vorbehalten. Ohne schriftliche Zustimmung der Deuba GmbH & Co. KG darf dieses Handbuch, auch nicht auszugsweise, in irgendeiner Form reproduziert werden oder unter Verwendung elektronischer, mechanischer oder chemischer Verfahren vervielfältigt oder verarbeitet werden. Änderungen im Sinne des technischen Fortschritts können jederzeit ohne Ankündigungen vorgenommen werden. Das Handbuch wird regelmäßig korrigiert. Für technische und drucktechnische Fehler und ihre Folgen übernehmen wir keine Haftung.

Stand 2021/10 Rev4