

OTTOMAN

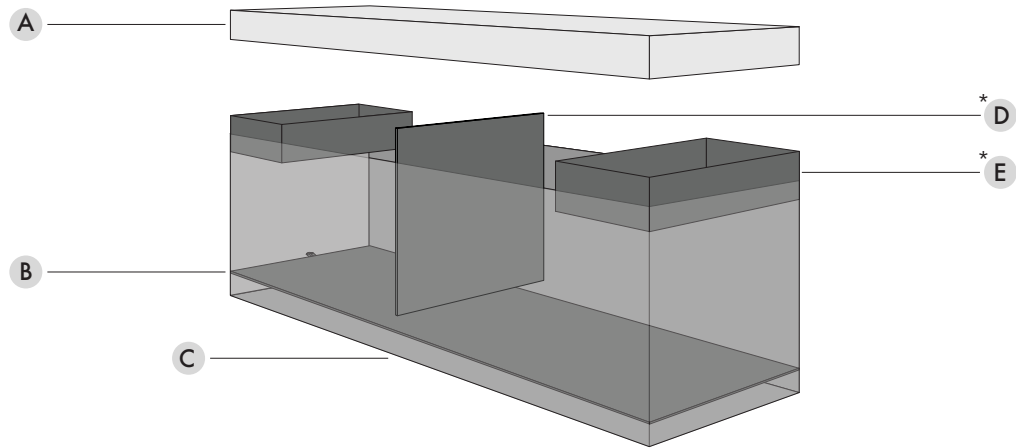

everbrent.com
 service@everbrent.com
 Blumtal by Everbrent GmbH
 Christophstrasse 2
 50670 Cologne
 Germany

Gebrauchsanweisung / Instruction Manual /
 Instrucciones de uso / Manuel d'utilisation

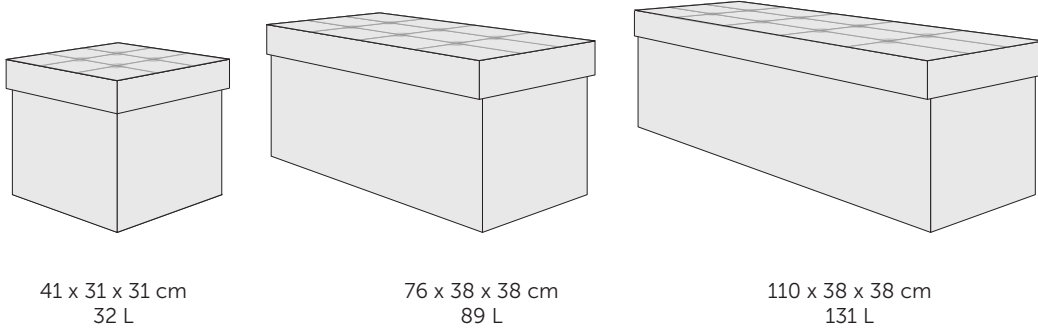

*D Gilt nur für 131 L Sólo se aplica a 131 L
 Only applies to 131 L S'applique uniquement à 131 L

*E Gilt nur für 89 L (1x) und 131 L (2x) Sólo aplicable a 89 L (1x) y 131 L (2x)
 Only applies to 89 L (1x) and 131 L (2x) Valable uniquement pour 89 L (1x) et 131 L (2x)

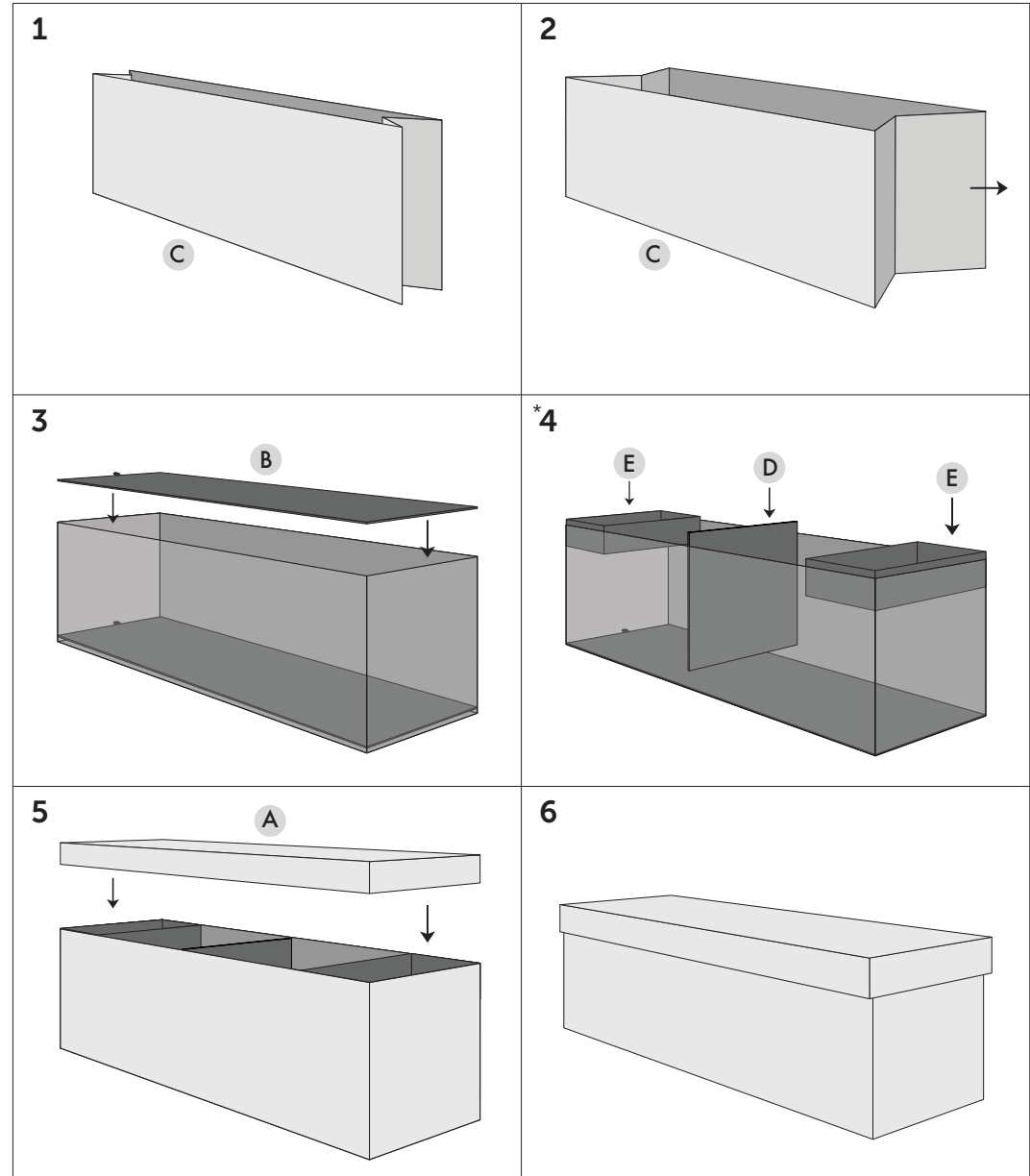

 **ACHTUNG! UNBEDINGT LESEN UND FÜR SPÄTERE NUTZUNG AUFBEWAHREN!**
Bevor Sie diesen Artikel aufbauen und nutzen, lesen Sie bitte zunächst diese Gebrauchsanweisung sorgfältig durch.

Sicherheitshinweise:

- Maximale Belastbarkeit: ca. 300 kg (89 L & 131 L), 130 kg (32 L)
- Nur wenn alle Teile ordnungsgemäß aufgebaut sind, kann eine sichere Benutzung des Artikels gewährleistet werden.
- Verwenden Sie das Produkt nicht, wenn ein Teil gebrochen ist, gerissen ist oder fehlt. Verwenden Sie nur Ersatzteile, die vom Hersteller zugelassen sind.
- Achten Sie vor der Benutzung des Produktes auf richtige Stabilität und sicheren Stand.
- Stellen Sie das Produkt nur auf einer ebenen Fläche auf und benutzen Sie es sachgerecht nur in dem vorgesehenen Einsatzbereich.
- Sämtliche Bestandteile sind von offenem Feuer und anderen Hitzequellen in der Umgebung fernzuhalten.
- Die Box ist insbesondere weder als Stehfläche noch als Trittleiter noch als Hüpfgelegenheit geeignet.
- Für Unfälle, die durch unsachgemäße Handhabung und Nichtbeachtung dieser Sicherheitshinweise entstehen, wird keine Haftung übernommen.

Entsorgung:

Verpackung

- Die Produktverpackung besteht aus recyclingfähigen Materialien. Das Verpackungsmaterial kann an öffentlichen Sammelstellen zur Wiederverwendung abgegeben werden.
- Sitztruhe**
- Entsorgen Sie den Artikel nicht über den Hausmüll! Entsprechend den gesetzlichen Vorschriften muss das Altgerät am Ende seiner Lebensdauer einer geordneten Entsorgung zugeführt werden. Weiterführende Auskünfte erteilen die zuständige kommunale Verwaltungsbehörde oder ihr örtliches Entsorgungsunternehmen.

Reinigung und Lagerung:

- Säubern Sie das Produkt mit einem weichen Tuch und ggf. mit einer milden Seifenlauge.
- Verwenden Sie keinesfalls lösungsmittelhaltige, alkalische oder saure Reiniger sowie Dampfstrahler zur Reinigung des Produktes.
- Lagern Sie das Produkt trocken und gut durchlüftet.

 **¡ATENCIÓN! ¡LEA ATENTAMENTE Y CONSÉRVELO PARA SU USO POSTERIOR!**
Antes de proceder al montaje de este artículo, lea detenidamente estas instrucciones de montaje.

Indicaciones de seguridad:

- Capacidad de carga máxima 300kg (131L & 89L), 130kg (32L)
- El uso seguro del artículo solamente queda garantizado si todas las piezas se han montado de forma reglamentaria.
- No utilice el producto si alguna pieza está rota, agrietada o falta. Utilice únicamente piezas de repuesto autorizadas por el fabricante.
- Antes de utilizar el producto, asegúrese de que esté montado de forma estable y segura.
- Coloque el producto únicamente sobre una superficie plana y utilícelo de forma reglamentaria y solo en el ámbito de su uso previsto.
- Mantenga todos los componentes alejados de las llamas.
- El producto no es apto ni para subirse encima de pie, ni como escalera ni como base para saltar.
- No asumimos la responsabilidad de accidentes producidos por una manipulación no reglamentaria y la no observación de estas indicaciones de seguridad.

Eliminación:

Embalaje

- El embalaje del producto está compuesto por materiales reciclables. El material del embalaje se puede entregar en puntos públicos de recogida para su reutilización

Arcón de almacenaje

- ¡No deseche el artículo junto con la basura doméstica! De acuerdo con las disposiciones legales, al finalizar su vida útil, el aparato usado debe eliminarse de forma reglamentaria. Para obtener información mas detallada, dirijase a la autoridad administrativa municipal competente o a su empresa local de gestión de residuos.

Limpieza y almacenamiento:

- Limpie el producto con un paño suave y, si procede, con agua y jabón.
- No emplee, bajo ningún concepto, detergentes con disolventes, alcalinos o ácidos ni tampoco limpiadores de vapor para la limpieza del producto.
- Almacénelo en un lugar seco y bien ventilado.

 **ATTENTION! PLEASE READ AND KEEP FOR FUTURE USE!**
EN Before assembling and using this item, please first read this instruction manual carefully.

Safety Instructions:

- Maximum load capacity: approx. 300 kg (89 L & 131 L), 130 kg (32 L)
- Safe use of the item can only be guaranteed if all parts are correctly assembled.
- Do not use the product if any part is broken, cracked, or missing. Use only replacement parts approved by the manufacturer.
- Ensure proper stability and secure positioning of the product before use.
- Place the product only on a flat surface and use it properly only in the intended area of application.
- Keep all components away from open flames and other surrounding heat sources.
- The box is not suitable as a standing surface, ladder, or jumping platform.
- No liability is accepted for accidents resulting from improper handling and non-compliance with these safety instructions.

Disposal:

Packaging

- The product packaging is made of recyclable materials. The packaging material can be taken to public collection points for reuse.

Storage Chest

- Do not dispose of the item with household waste! In accordance with legal regulations, the used device must be disposed of in an orderly manner at the end of its service life. For further information, contact the competent municipal administration or your local waste disposal company.

Cleaning and Storage:

- Clean the product with a soft cloth and, if necessary, with a mild soap solution.
- Do not use cleaning agents containing solvents, alkaline or acidic cleaners, or steam cleaners to clean the product.
- Store in a dry and well-ventilated place.

 **ATTENTION! À LIRE ATTENTIVEMENT! CONSERVEZ LE MOOE D'EMPLOI POUR SON UTILISATION ULTERIEURE!**
FR Avant de monter et d'utiliser cet article, veuillez lire attentivement le mode d'emploi.

Avis de sécurité:

- Capacité de charge maximale: env. 300 kg (131L et 89L), 130kg (32L)
- Une utilisation sûre de l'article peut uniquement être garantie si toutes les pièces sont montées correctement.
- N'utilisez pas le produit si une pièce est cassée, déchirée ou manquante. N'utilisez que des pièces de rechange approuvées par le fabricant.
- Avant de l'utiliser, vérifiez sa solidité et sa position stable.
- Installez le produit uniquement sur une surface et utilisez-le de manière appropriée uniquement pour le domaine d'application prévu.
- Tenez tous les composants à l'écart des flammes et autres sources de chaleur environnantes.
- Le casier n'est pas fait pour monter dessus ni pour servir d'escabeau ou de tremplin.
- Le fabricant décline toute garantie en cas d'accident cause par le maniement incorrect ou le non-respect des avis de sécurité.

Mise au rebut:

Emballage

- L'emballage du produit est en matériau recyclable. L'emballage peut être remis aux points de collecte en vue de son recyclage.

Banc

- Ne mettez pas l'article avec les ordures ménagères ! Conformément aux dispositions légales l'appareil usagé doit être mis en rebut en bonne et due forme à la fin de son cycle de vie. Les administrations communales compétentes ou votre déchetterie municipale vous renseigneront à ce sujet.

Nettoyage et entretien:

- Nettoyez le produit à l'aide d'un chiffon doux et éventuellement avec de l'eau légèrement savonneuse.
- N'employez en aucun cas des nettoyeurs contenant des solvants, des produits alcalins ou des acides ainsi que des appareils à jet de vapeur pour nettoyer le produit.
- Stockez au sec et dans un endroit bien aéré.

OTTOMAN



everbrent.com
service@everbrent.com
Blumtal by Everbrent GmbH
Christophstrasse 2
50670 Cologne
Germany

Istruzioni per l'uso / Instructies voor gebruik /
Návod k použití / Návod na použitie

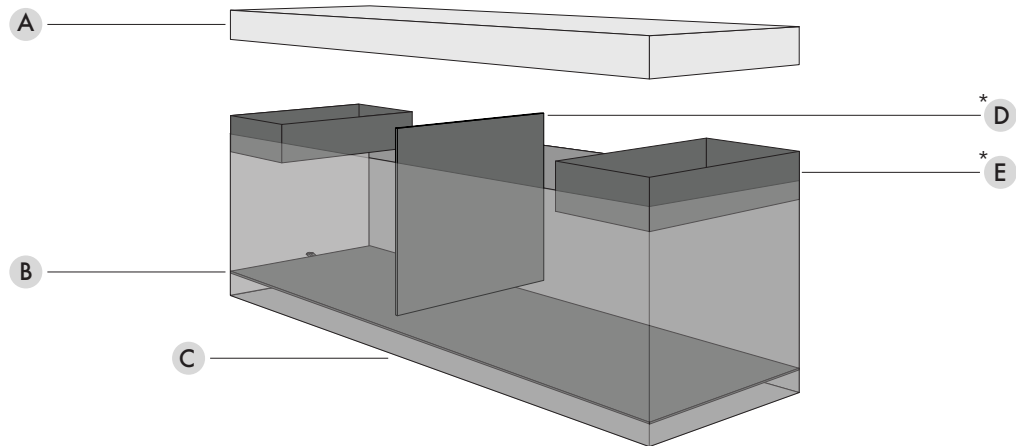
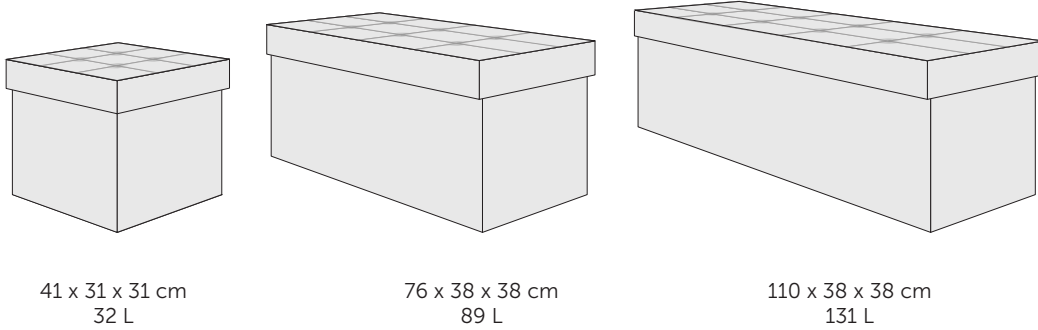

*D Si applica solo a 131 L Plati pouze pro 131 l
Geldt alleen voor 131 L Plati len pre 131 l

*E Si applica solo a 89 L (1x) e 131 L (2x) Plati pouze pro 89 L (1x) a 131 L (2x)
Geldt alleen voor 89 L (1x) en 131 L (2x) Plati len pre 89 l (1x) a 131 l (2x)

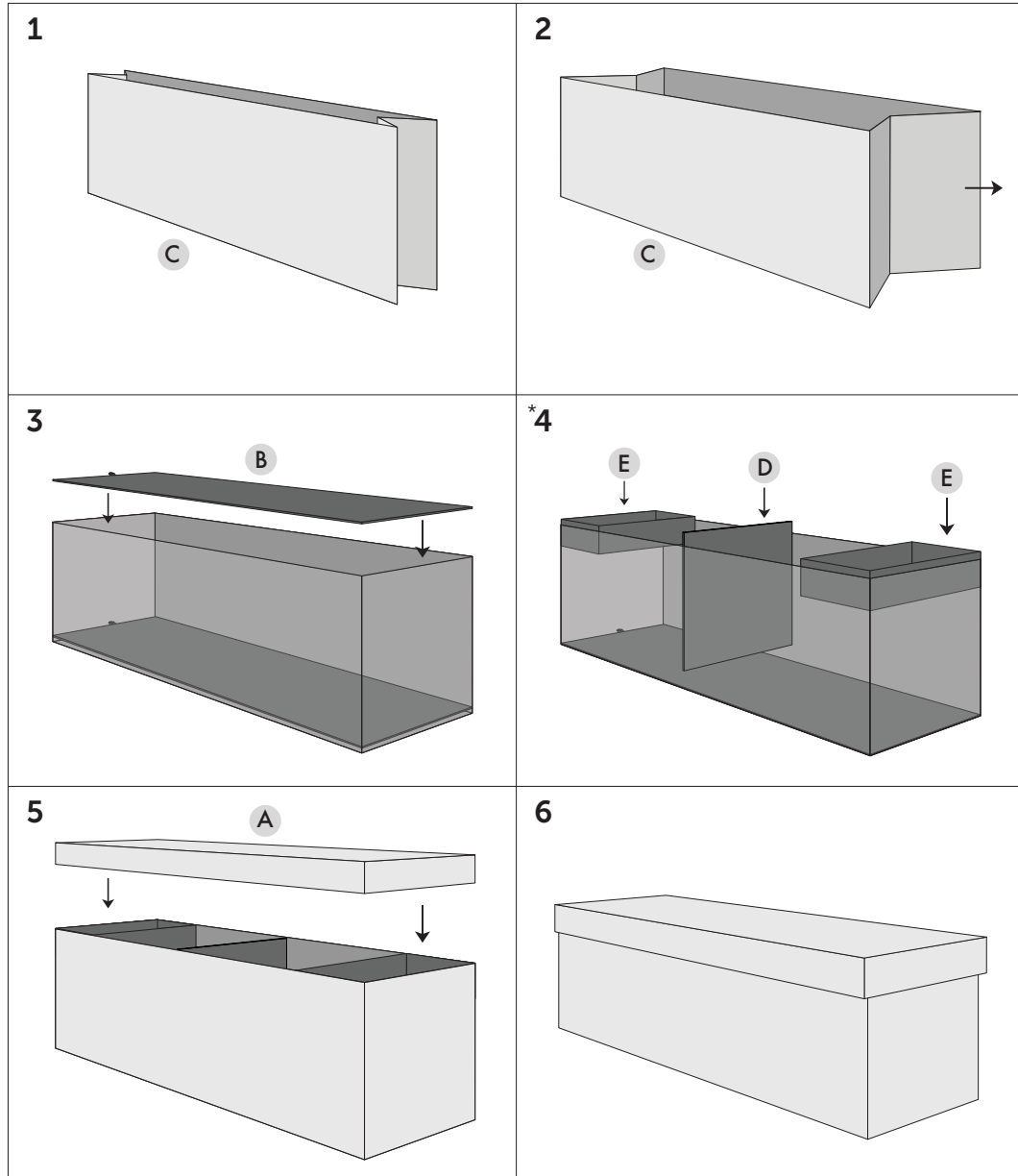

IT **PERICOLO! DA LEGGERE E CONSERVARE PER USO FUTURO!**
Prima di configurare e utilizzare questo articolo, leggete prima attentamente le istruzioni per l'uso.

Istruzioni di sicurezza:

- Capacità di carico massima: circa 300 kg (89 L e 131 L), 130 kg (32 L)
- L'uso sicuro dell'articolo può essere garantito solo se tutte le parti sono assemblate correttamente.
- Non utilizzare il prodotto se qualche parte è rotta, incrinata o mancante. Utilizzare solo pezzi di ricambio che sono approvati dal produttore.
- Prima di utilizzare il prodotto, assicurarsi della stabilità adeguata e di un appoggio sicuro.
- Posizionare il prodotto solo su una superficie piana e utilizzarlo correttamente solo nell'area prevista area di applicazione.
- Tutti i componenti devono essere tenuti lontani da fiamme libere e altre fonti di calore presenti nell'area.
- Il box non è particolarmente adatto né come superficie d'appoggio, né come scala a pioli, né come possibilità di salto.
- Saranno coperti gli incidenti causati da un utilizzo improprio e dalla mancata osservanza delle presenti istruzioni di sicurezza nessuna responsabilità assunta.

Disposizione:

Confezione

- L'imballaggio del prodotto è realizzato con materiali riciclabili. Il materiale di imballaggio può essere venduto in luoghi pubblici essere consegnati ai punti di raccolta per il riutilizzo.
- **Cassapanca del sedile**
- Non smaltire l'articolo con i rifiuti domestici! In conformità con le norme legali, il vecchio dispositivo deve essere smaltito adeguatamente al termine della sua vita utile. Ulteriori informazioni possono essere fornite da dall'autorità amministrativa locale responsabile o dall'azienda locale di smaltimento dei rifiuti.

Pulizia e conservazione:

- Pulire il prodotto con un panno morbido e, se necessario, con acqua leggermente saponata.
- Non utilizzare mai detergenti a base di solventi, alcalini o acidi o getti di vapore per la pulizia del prodotto.
- Conservare il prodotto in un luogo asciutto e ben ventilato.

CS **NEBEZPEČÍ! NUTNÉ PŘEČÍST A USCHOVAT PRO BUDOUCÍ POUŽITÍ!**
Než nastavíte a použijete tento článek, přečtěte si nejprve tento přechtěte si pozorně návod k použití.

Bezpečnostní pokyny:

- Maximální nosnost: cca 300 kg (89 L & 131 L), 130 kg (32 L)
- Bezpečné použití předmětu může být zaručeno pouze tehdy, jsou-li všechny díly správně smontovány.
- Výrobek nepoužívejte, pokud je některá jeho část rozbitá, prasklá nebo chybí. Používejte pouze náhradní díly které jsou schváleny výrobcem.
- Před použitím výrobku zajistěte správnou stabilitu a bezpečné postavení.
- Výrobek umístěte pouze na rovný povrch a používejte jej správně pouze na určeném místě Oblast použití.
- Všechny komponenty musí být v dostatečné vzdálenosti od otevřeného ohně a jiných zdrojů tepla v dané oblasti.
- Box není vhodný ani jako stojánek, ani jako žebřík ani jako příležitost ke skákání.
- Nehody způsobené nesprávnou manipulací a nedodržením těchto bezpečnostních pokynů budou kryty nepřebírá žádnou odpovědnost.

Likvidace:

Obal

- Obal výrobku je vyroben z recyklovatelných materiálů. Obalový materiál lze prodávat na veřejných místech předat na sběrná místa k opětovnému použití.
- **Sedací hruďník**
- Nevyhazujte výrobek do domovního odpadu! V souladu s právními předpisy musí být staré zařízení na konci své životnosti řádně zlikvidovat. Další informace může poskytnout příslušného místního správního úřadu nebo místní společnosti pro likvidaci odpadu.

Čištění a skladování:

- Výrobek čistěte měkkým hadříkem a v případě potřeby jemnou mýdlovou vodou.
- K čištění nikdy nepoužívejte čističe na bázi rozpouštědel, alkalických nebo kyselých čističů nebo proudy páry produktu.
- Výrobek skladujte na suchém a dobře větraném místě.

NL **GEVAAR! MOET LEZEN EN BEWAREN VOOR TOEKOMSTIG GEBRUIK!**
Lees dit eerst voordat u dit artikel instelt en gebruikt lees de gebruiksaanwijzing zorgvuldig door.

Veiligheidsinstructies:

- Maximaal laadvermogen: ca. 300 kg (89 l en 131 l), 130 kg (32 l)
- Veilig gebruik van het artikel kan alleen worden gegarandeerd als alle onderdelen correct zijn gemonteerd.
- Gebruik het product niet als een onderdeel kapot of gebarsten is of ontbreekt. Gebruik alleen reserveonderdelen die zijn goedgekeurd door de fabrikant.
- Zorg voor een goede stabiliteit en een stevige ondergrond voordat u het product gebruikt.
- Plaats het product alleen op een vlakke ondergrond en gebruik het alleen op de juiste manier op de daarvoor bestemde plaats Toepassingsgebied.
- Alle componenten moeten uit de buurt van open vuur en andere warmtebronnen in de omgeving worden gehouden.
- De box is niet bijzonder geschikt als stavlak, noch als trap, noch als springmogelijkheid.
- Ongevallen veroorzaakt door onjuiste behandeling en het niet naleven van deze veiligheidsinstructies zijn gedekt geen aansprakelijkheid aangenomen.

Beschikbaarheid:

Verpakking

- De productverpakking is gemaakt van recyclebare materialen. Het verpakkingsmateriaal kan op openbare plaatsen worden verkocht worden overgedragen aan inzamelpunten voor hergebruik.
- **Zitkist**
- Gooi het artikel niet bij het huisvuil! In overeenstemming met de wettelijke voorschriften moet het oude apparaat dat zijn aan het einde van de levensduur op de juiste wijze worden afgevoerd. Nadere informatie kunt u krijgen via verantwoordelijke plaatselijke administratieve instantie of uw plaatselijke afvalverwerkingsbedrijf.

Reiniging en opslag:

- Reinig het product met een zachte doek en indien nodig met een mild zeepsopje.
- Gebruik voor het reinigen nooit oplosmiddelhoudende, alkalische of zure reinigingsmiddelen of stoomstralen van het product.
- Bewaar het product op een droge en goed geventileerde plaats.

SK **NEBEZPEČENSTVO! NUTNÉ PREČÍTAŤ A UCHOVAŤ PRE BUDÚCE POUŽITIE!**
Pred nastavením a používaním tohto článku si najprv prečítajte tento Pozorne si prečítajte návod na použitie.

Bezpečnostné pokyny:

- Maximálna nosnosť: cca 300 kg (89 L & 131 L), 130 kg (32 L)
- Bezpečné používanie položky je možné zaručiť iba vtedy, ak sú všetky diely správne zmontované.
- Výrobok nepoužívajte, ak je niektorá časť zlomená, prasknutá alebo chýba. Používajte iba náhradné diely ktoré sú schválené výrobcem.
- Pred použitím výrobku zaistite správnú stabilitu a bezpečné postavenie.
- Výrobok umiestňujte iba na rovný povrch a správne ho používajte iba v určenom priestore Oblast použitia.
- Všetky komponenty musia byť v dostatočnej vzdialenosti od otvoreného ohňa a iných zdrojov tepla v danej oblasti.
- Box nie je vhodný ani ako plocha na státie, ani ako rebrík, ani ako príležitosť na skákanie.
- Nehody spôsobené nesprávnou manipuláciou a nedodržením týchto bezpečnostných pokynov budú pokryté nenesie žiadnu zodpovednosť.

Likvidácia:

Balenie

- Obal produktu je vyrobený z recyklovateľných materiálov. Obalový materiál je možné predávať na verejných miestach odovzdať na zberné miesta na opätovné použitie.
- **Sedacia hruď**
- Nevyhazujte výrobok do domového odpadu! V súlade s právnymi predpismi musí byť staré zariadenie po skončení životnosti riadne zlikvidovať. Ďalšie informácie môže poskytnúť príslušný miestny správny orgán alebo miestnu spoločnosť zaoberajúca sa likvidáciou odpadu.

Čistenie a skladovanie:

- Výrobok čistite mäkkou handričkou av prípade potreby jemnou mýdlovou vodou.
- Na čistenie nikdy nepoužívajte čistiace prostriedky na báze rozpúšťadiel, alkalických alebo kyselých látok ani prúdy pary produktu.
- Výrobok skladujte na suchom a dobre vetranom mieste.

OTTOMAN

Instrukcje użytkowania / Bruksanvisning /
Kullanım talimatları / Használati utasítás



everbrent.com
service@everbrent.com
Blumtal by Everbrent GmbH
Christophstrasse 2
50670 Cologne
Germany

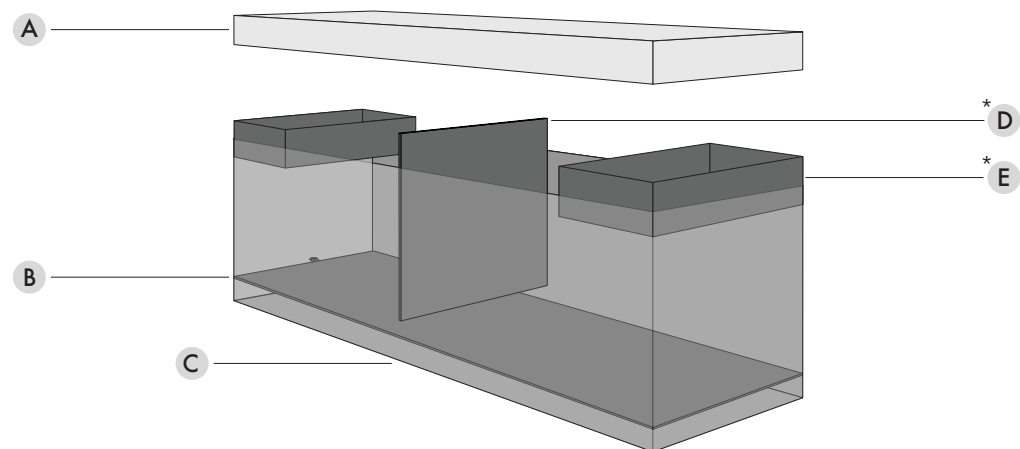
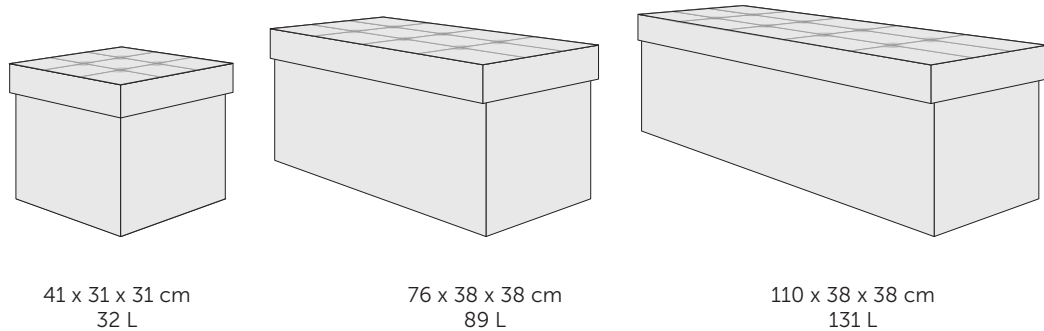

*D Dotyczy tylko 131 L Yalnızca 131 L için geçerlidir
Gäller endast 131 L Csak 131 literesre vonatkozik

*E Dotyczy tylko 89 L (1x) i 131 L (2x) Yalnızca 89 L (1x) ve 131 L (2x) için geçerlidir
Gäller endast 89 L (1x) och 131 L (2x) Csak 89 literes (1x) és 131 literes (2x) esetén

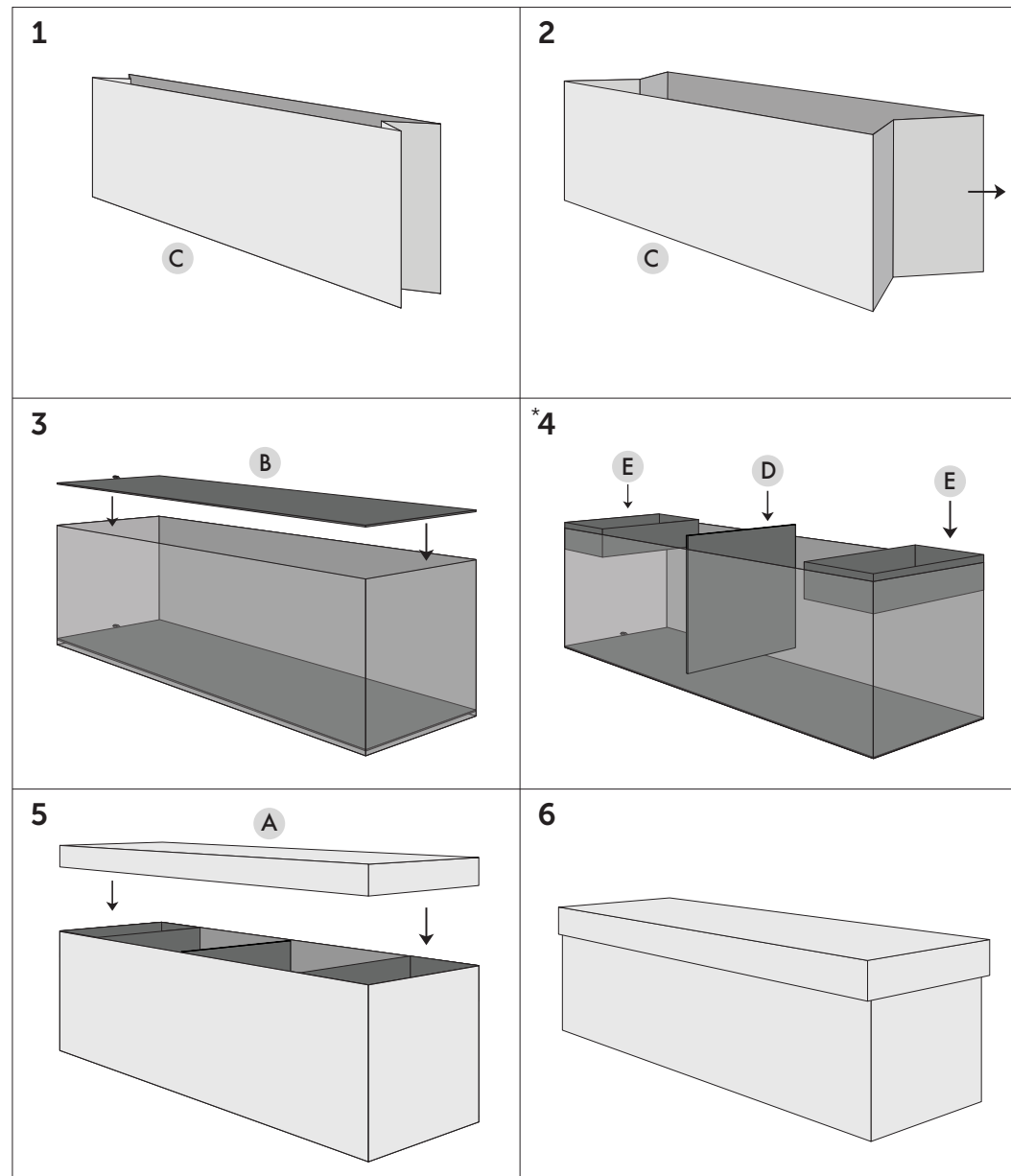



NIEBEZPIECZEŃSTWO! MUSISZ PRZECZYTAĆ I ZACHOWAĆ NA PRZYSZŁOŚĆ!

Zanim skonfigurujesz i zaczniesz korzystać z tego artykułu, przeczytaj najpierw ten artykuł
Przeczytaj uważnie instrukcję użycia.

Instrukcje bezpieczeństwa:

- Maksymalne obciążenie: ok. 300 kg (89 L i 131 L), 130 kg (32 L)
- Bezpieczne użytkowanie produktu można zagwarantować tylko wtedy, gdy wszystkie części zostaną prawidłowo zamontowane.
- Nie używaj produktu, jeśli jakakolwiek część jest uszkodzona, pęknięta lub jej brakuje. Używaj wyłącznie części zamiennych które zostały zatwierdzone przez producenta.
- Przed użyciem produktu należy zapewnić odpowiednią stabilność i bezpieczne oparcie.
- Produkt należy stawiać wyłącznie na płaskiej powierzchni i używać go prawidłowo wyznaczonym do tego miejscu Obszar zastosowania.
- Wszystkie elementy należy trzymać z dala od otwartego ognia i innych źródeł ciepła w okolicy.
- Skrzynia nie nadaje się szczególnie jako powierzchnia do stania, drabinka ani jako miejsce do skakania.
- Ubezpieczenie obejmuje wypadki spowodowane niewłaściwą obsługą i nieprzestrzeganiem niniejszych instrukcji bezpieczeństwa nie przyjęto żadnej odpowiedzialności.

Sprzedaz:

Opakowanie

- Opakowanie produktu wykonane jest z materiałów nadających się do recyklingu. Materiał opakowaniowy można sprzedawać w miejscach publicznych należy przekazać do punktów zbiórki w celu ponownego użycia.
- **Skrzynia siedziska**
- Nie wyrzucać artykułu razem z odpadami domowymi! Zgodnie z przepisami prawa stare urządzenie musi zostać po zakończeniu okresu użytkowania należy go właściwie zutylizować. Dalszych informacji udziela właściwy lokalny organ administracyjny lub lokalna firma zajmująca się utylizacją odpadów.

Czyszczenie i przechowywanie:

- Produkt czyścić miękką szmatką iw razie potrzeby wodą z tagodnym mydłem.
- Do czyszczenia nigdy nie używaj środków czyszczących na bazie rozpuszczalników, zasadowych lub kwasowych ani strumieni pary produktu.
- Przechowywać produkt w suchym i dobrze wentylowanym miejscu.



TEHLİKE! MUTLAKA OKUYUN VE İLERİDE KULLANMAK İÇİN SAKLAYIN!

Bu makaleyi kurup kullanmadan önce lütfen bunu okuyun Kullanım talimatlarını dikkatlice okuyunuz.

Güvenlik talimatları:

- Maksimum yük kapasitesi: yaklaşık 300 kg (89 L ve 131 L), 130 kg (32 L)
- Ürünün güvenli kullanımı ancak tüm parçaların doğru şekilde monte edilmesi durumunda garanti edilebilir.
- Herhangi bir parçası kırık, çatlak veya eksik ise ürünü kullanmayınız. Yalnızca yedek parça kullanın üretici tarafından onaylananlar.
- Ürünü kullanmadan önce uygun stabiliteye ve sağlam bir duruşa sahip olduğunuzdan emin olun.
- Ürünü yalnızca düz bir yüzeye yerleştirin ve yalnızca amaçlanan alanda doğru şekilde kullanın Uygulama alanı.
- Tüm bileşenler bölgedeki açık ateşten ve diğer ısı kaynaklarından uzak tutulmalıdır.
- Kutu, ayakta durma yüzeyi, merdiven veya atlama olanağı olarak özellikle uygun değildir.
- Yanlış kullanım ve bu güvenlik talimatlarına uyulmamasından kaynaklanan kazalar kapsam dahilinde olacaktir hiçbir sorumluluk kabul edilmez.

İmha etmek:

Ambalajlama

- Ürün ambalajı geri dönüştürülebilir malzemelerden yapılmıştır. Ambalaj malzemesi halka açık yerlerde satılabilir yeniden kullanılmak üzere toplama noktalarına teslim edilecektir.
- **Koltuk sandığı**
- Ürünü ev atıklarıyla birlikte atmayın! Yasal düzenlemeler uyarınca eski cihazın yenilenmesi gerekmektedir. kullanım ömrü sonunda usulüne uygun olarak imha edilmelidir. Daha fazla bilgi şu adresten sağlanabilir: sorumlu yerel idari makama veya yerel atık imha şirketinize başvurun.

Temizleme ve depolama:

- Ürünü yumuşak bir bezle ve gerekiyorsa hafif sabunlu suyla temizleyin.
- Temizlik için asla solvent bazlı, alkali veya asitli temizleyiciler veya buhar jetleri kullanmayın ürünü.
- Ürünü kuru ve iyi havalandırılan bir yerde saklayın.



FARA!

MÅSTE LÄSA OCH BEVARA FÖR FRAMTIDA ANVÄNDNING!

Innan du ställer in och använder den här artikeln, läs den här först läs bruksanvisningen noggrant.

Säkerhetsinstruktioner:

- Maximal lastkapacitet: ca 300 kg (89 L & 131 L), 130 kg (32 L)
- Säker användning av föremålet kan endast garanteras om alla delar är korrekt monterade.
- Använd inte produkten om någon del är trasig, sprucken eller saknas. Använd endast reservdelar som är godkända av tillverkaren.
- Innan du använder produkten ska du säkerställa korrekt stabilitet och säkert fotfäste.
- Placera endast produkten på en plan yta och använd den endast på rätt sätt i det avsedda området Användningsområde.
- Alla komponenter måste hållas borta från öppen eld och andra värmekällor i området.
- Boxen är särskilt lämplig varken som ståyta eller som stege eller som hopptillfälle.
- Olyckor orsakade av felaktig hantering och bristande efterlevnad av dessa säkerhetsinstruktioner kommer att täckas inget ansvar tagits.

Förfogande:

Förpackning

- Produktförpackningen är gjord av återvinningsbart material. Förpackningsmaterialet kan säljas på offentliga platser lämnas till insamlingsställen för återanvändning.
- **Sits bröst**
- Släng inte artikeln med hushållsavfallet! I enlighet med lagbestämmelser måste den gamla enheten varakasseras på rätt sätt vid slutet av dess livslängd. Ytterligare information kan lämnas av ansvarig lokal administrativ myndighet eller ditt lokala avfallshanteringsföretag.

Rengöring och förvaring:

- Rengör produkten med en mjuk trasa och vid behov med milt tvålatten.
- Använd aldrig lösningsmedelsbaserade, alkaliska eller sura rengöringsmedel eller ångstrålar för rengöring av produkten.
- Förvara produkten på en torr och välventilerad plats.



VESZÉLY! OLVASSA EL ÉS ŐRIZZE MEG A KÉSŐBBI FELHASZNÁLÁSHOZ!

Mielőtt beállítaná és felhasználná ezt a cikket, kérjük, először olvassa el ezt olvassa el tfigyelmesen a használati utasítást.

Biztonsági utasítások:

- Maximális terhelhetőség: kb. 300 kg (89 L és 131 L), 130 kg (32 L)
- A cikk biztonságos használatra csak akkor garantálható, ha minden alkatrész megfelelően össze van szerelve.
- Ne használja a terméket, ha valamelyik alkatrésze eltört, megrepedt vagy hiányzik. Csak pótalkatrészeket használjon amelyeket a gyártó jóváhagyott.
- A termék használatra előtt gondoskodjon a megfelelő stabilitásról és a biztos lábról.
- A terméket csak sík felületre helyezze, és csak a rendeltetésszerű helyen használja Alkalmazási terület.
- Minden alkatrészt távol kell tartani nyílt tüztől és egyéb hőforrásoktól a területen.
- A doboz különösen nem alkalmas sem állófelületnek, sem létraként, sem ugrálási lehetőségeként.
- A nem megfelelő kezelésből és a jelen biztonsági utasítások figyelmen kívül hagyásából eredő balesetek esetén a fedezet kiterjed nem vállalt felelősséget.

Ártalmatlanítás:

Csomagolás

- A termék csomagolása újrahasznosítható anyagokból készült. A csomagolóanyag nyilvános helyen értékesíthető gyűjtőhelyeken adja át újrahasznosítás céljából.
- **Úlő mellkas**
- Ne dobja ki a terméket a háztartási hulladékkal együtt! A törvényi előírásoknak megfelelően a régi készüléket kell élettartama végén megfelelően ártalmatlanítsa. További információt a illetékes helyi közigazgatási hatóság vagy a helyi hulladékártalmatlanító cég.

Tisztítás és tárolás:

- Tisztítsa meg a terméket puha ruhával, és ha szükséges, enyhe szappanos vízzel.
- Soha ne használjon oldószer alapú, lúgos vagy savas tisztítószerkeket vagy gőzsugarat a tisztításhoz a termékről.
- Tárolja a terméket száraz és jól szellőző helyen.