

- DE** Anleitung
- EN** Instructions for use
- FR** Mode d'emploi
- IT** Istruzioni per l'uso
- ES** Manual de instrucciones
- NL** Handleiding
- SE** Bruksanvisning
- PL** Instrukcja

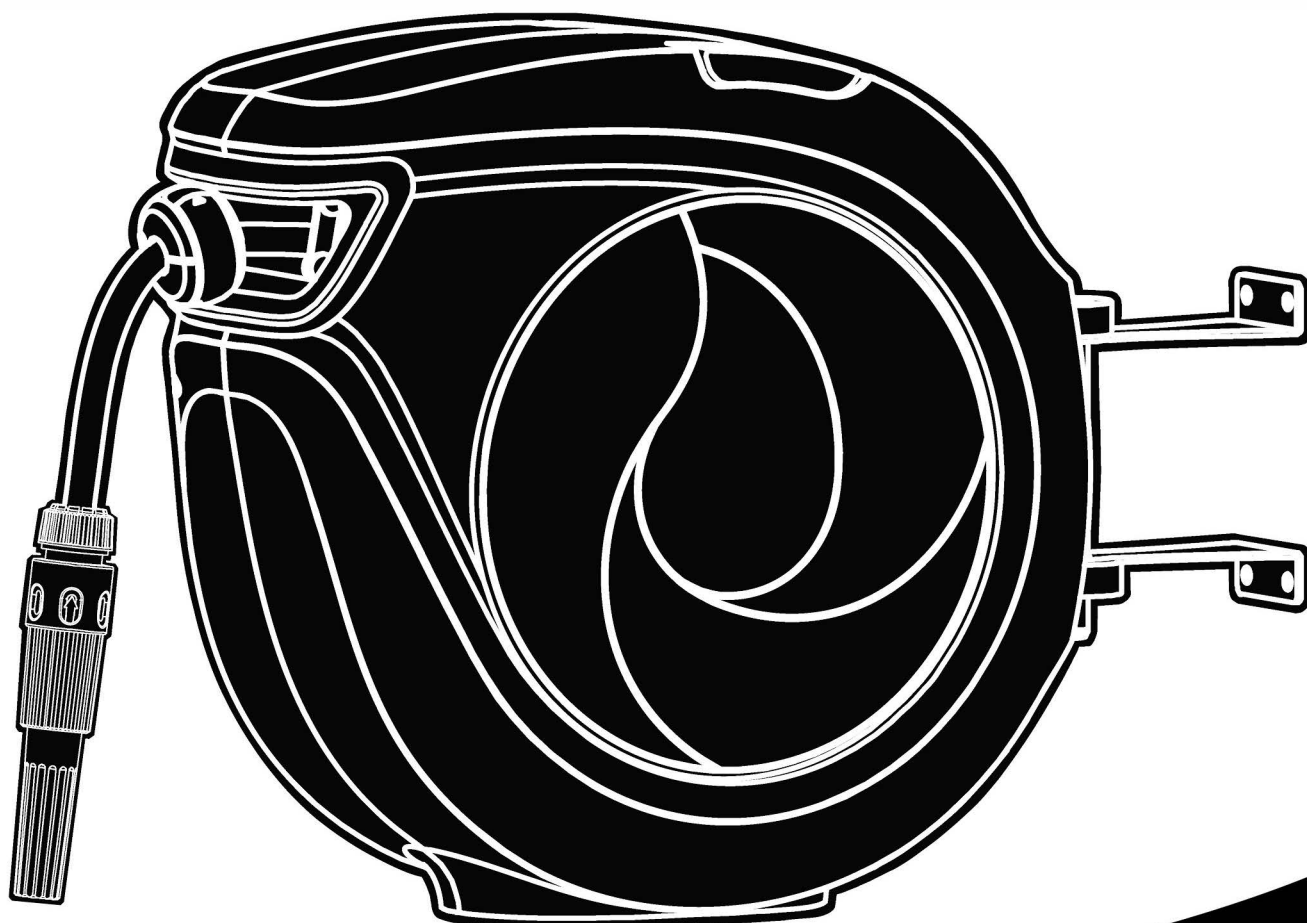

POPPSTAR®

 info@popstar.eu

 +49 6283 21570 27 (Mo-Fr 2 pm-5 pm)



www.popstar.eu (Mo-Fr 8 am-5 pm)

DE	1-5
EN	6-10
FR	11-15
IT	16-20
ES	21-25
NL	26-30
SE	31-35
PL	36-40

Poppstar GmbH

Heidelbergerstrasse 49, D-74746 Höpfingen

POPPSTAR®

Wasserschlauchtrommel

Betriebsanleitung

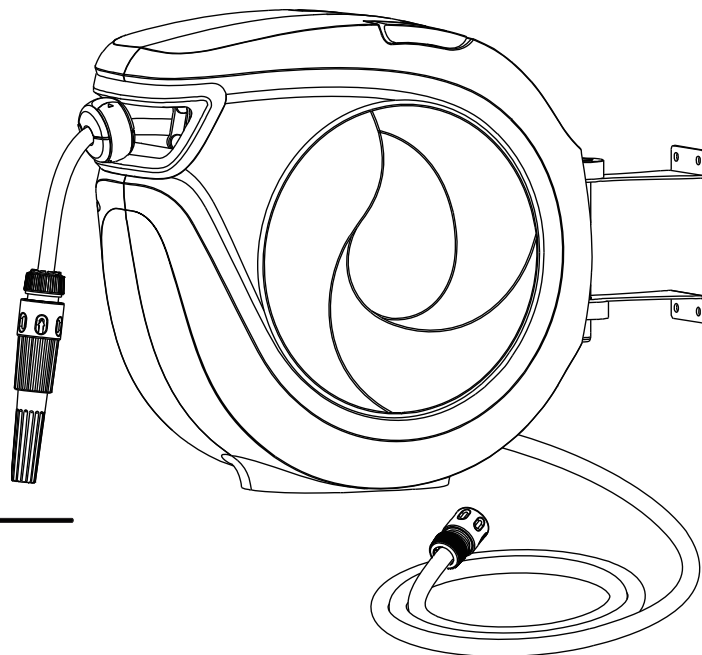

TECHNISCHE DATEN

- Schlauchdurchmesser: 11mm (1/2 in)
- Länge Anschlusschlauch: 2m
- Länge Arbeitsschlauch: 30m
- Max. Arbeitsdruck: 8 Bar

SICHERHEITSHINWEISE



Lesen Sie die gesamte Anleitung vor Inbetriebnahme oder Nutzung des Gerätes!



Nutzen Sie den Schlauch nur für Wasseranschlüsse mit einem Druck von maximal 8 Bar.



Sorgen Sie immer für einen Druckabbau, wenn Sie das Gerät nicht nutzen.

LIEFERUMFANG

- A. Betriebsanleitung
- B. Kleinteile für Aufbau
 1. Schraube (x4)
 2. Unterlegscheibe (x4)
 3. Plastikdübel (x4)
- C. Schlauchtrommel
- D. Befestigungsstütze
- E. Befestigungsstift

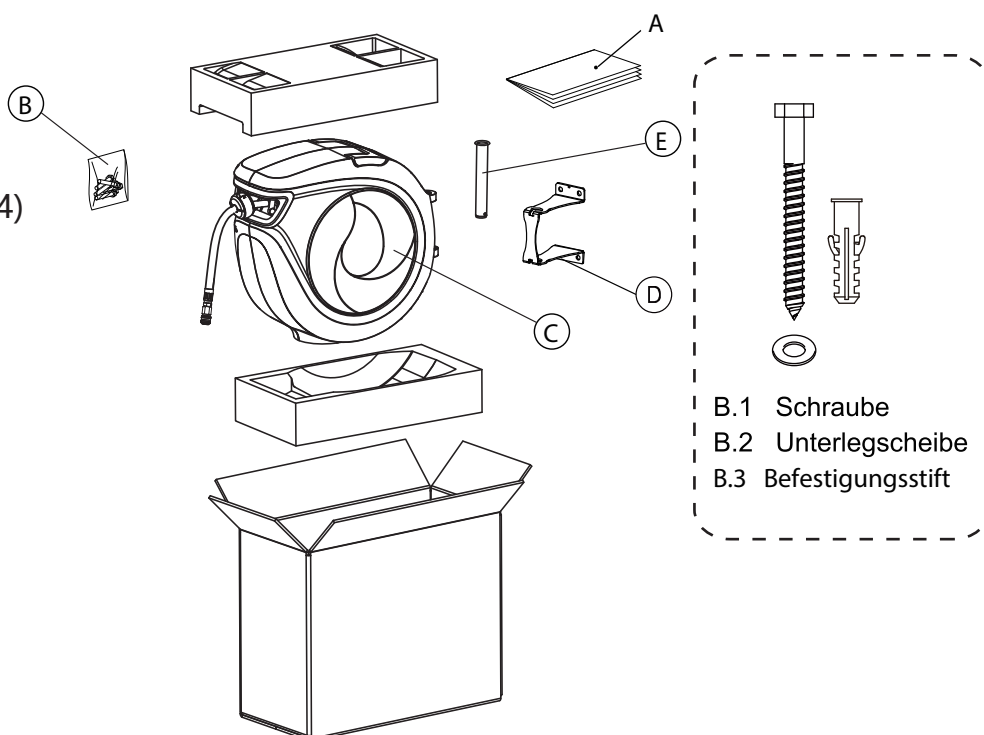

- B.1 Schraube
- B.2 Unterlegscheibe
- B.3 Befestigungsstift

MONTAGEORT AUSWÄHLEN

Sie können dieses Gerät auf unterschiedliche Weise montieren. Deshalb ist es wichtig, dass Sie den Montageort sorgfältig auswählen. Montieren Sie das Gerät bevorzugt auf Flächen, die...

1. in der Nähe Ihres Arbeitsortes liegen: Die Länge des Arbeitsschlauchs beträgt 30 Meter.
2. in der Nähe Ihres Wasseranschlusses liegen: Die Länge des Anschlussschlauchs beträgt 2 Meter.
3. vor direkter Sonneneinstrahlung geschützt sind.
4. die im Bild gezeigte Last (jeweils pro Schraube) halten. Bei Unsicherheit kontaktieren Sie ein Montageunternehmen.

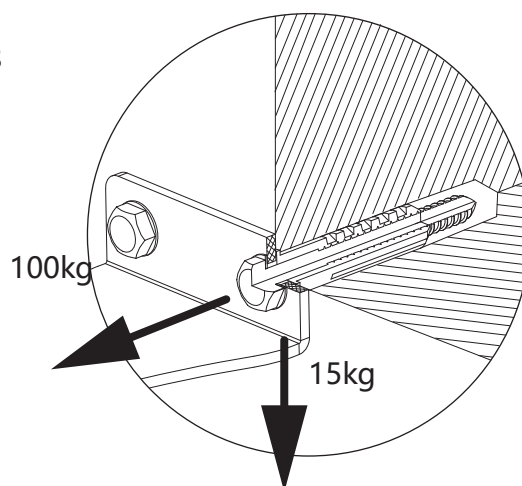

Für weitere Details lesen Sie bitte die nachfolgenden Informationen zur Inbetriebnahme.

INBETRIEBNAHME



ACHTUNG: BEI FALSCHER MONTAGE KANN DAS GERÄT ZU BODEN FALLEN. STELLEN SIE SICHER, DASS IHRE GEWÄHLTE HALTEVORRICHTUNG DIE OBEN GENANNTEN LASTEN HALTEN KANN!



VORSICHT: TRAGEN SIE BEI DER BENUTZUNG VON ELEKTROWERKZEUGEN WIE Z.B. ELEKTRISCHEN BOHRMASCHINEN IMMER EINEN AUGENSCHUTZ!



ACHTUNG: STELLEN SIE SICHER, DASS IN DER WAND AN IHREM MONTAGEORT KEINE ELEKTRISCHEN KABEL ODER ROHRE VERLAUFEN!

DIREKTE MONTAGE AUF WÄNDEN MIT HOLZBALKEN

Empfohlene Ausrüstung:

- Abdeckband
- Balkensucher
- Wasserwaage
- Bohrmaschine
- Ø3mm Bohraufsatz
- Kreuzschlitzschraubenzieher

Vorgehensweise:

1. Mit dem Balkensucher einen Balken finden und Lageort markieren.
2. Bohrschablone mit dem Klebeband in geeigneter Höhe an der Wand befestigen, wobei sich die Bohrlöcher mittig auf Höhe des Balkens befinden.
3. Korrekte Lage der Lochmitten mit der Wasserwaage ausloten.
4. Mit dem Ø3mm Bohraufsatz innerhalb der Löcher der Bohrschablone vier Löcher in die Wand bohren.
5. Befestigungsstütze (D) mit vier Schrauben und Unterlegscheiben (B) an der Wand oder dem Holzbalken festschrauben.
6. Schlauchtrommel an die Wandstütze hängen und mit Befestigungsstift sichern.
7. Anschlussschlauch mit dem Wasseranschluss verbinden.

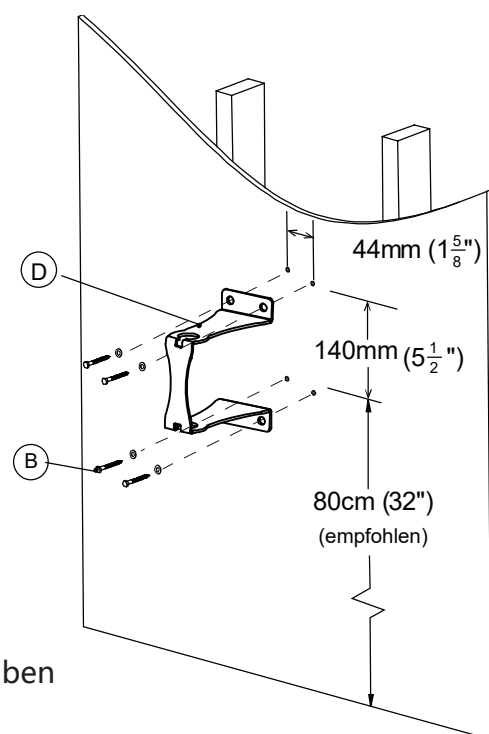

MONTAGE AUF HOHLWÄNDEN UND MAUERWERK

Empfohlene Ausrüstung:

- Abdeckband
- Wasserwaage
- Bohrmaschine
- Ø10mm Bohraufsatz
- Hammer oder Gummihammer
- Kreuzschlitzschraubenzieher

Vorgehensweise:

1. Bohrschablone mit dem Klebeband in geeigneter Höhe an der Wand befestigen, wobei sich die Bohrlöcher zwischen den Balken befinden.
2. Korrekte Lage der Lochmitten mit der Wasserwaage ausloten.
3. Mit dem Ø10mm Mauerbohraufsatz in den Löchern der Bohrschablone vier Löcher bohren.
4. Plastikdübel (B.3) mit einem Hammer oder Gummihammer vorsichtig in die Löcher klopfen.
5. Befestigungsstütze (D) mit vier Schrauben und Unterlegscheiben (B) an der Wand oder dem Holzbalken festschrauben. Sicherstellen, dass sich die Schrauben innerhalb der Dübel befinden.
6. Schlauchtrommel an die Wandstütze hängen und mit Befestigungstift sichern.
7. Anschlusschlauch mit dem Wasseranschluss verbinden.

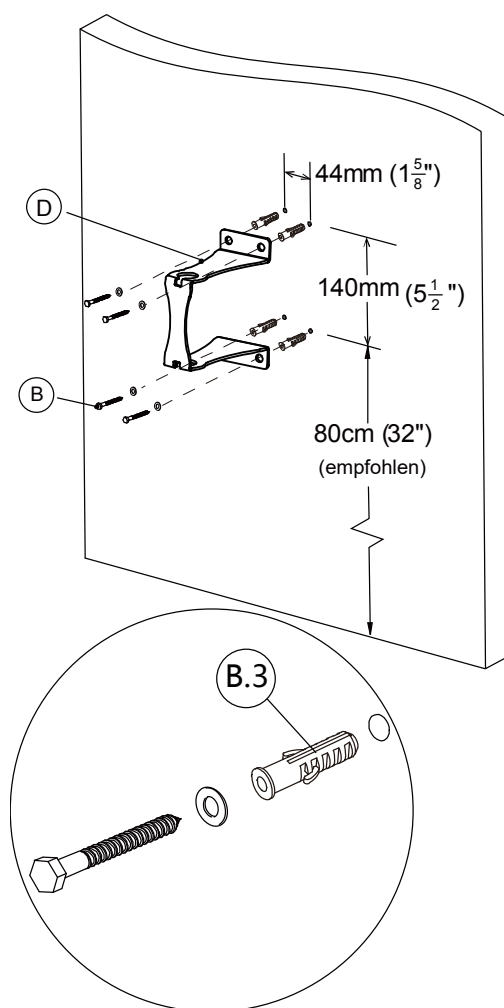

NUTZUNGSHINWEISE



ACHTUNG: DEN SCHLAUCH IMMER FESTHALTEN, BIS ER KOMPLETT IN DER SCHLAUCHTROMMEL AUFGEROLLT IST.



ACHTUNG: DIE GELBE MARKIERUNG ZEIGT DAS ENDE DES AUSGEROLLTEN SCHLAUCHES AN.



ACHTUNG: SORGEN SIE FÜR EINEN DRUCKABBAU, WENN SIE DAS GERÄT NICHT NUTZEN.



VORSICHT: BEI UNKONTROLLIERTEM AUFROLLEN DES SCHLAUCHES BESTEHT VERLETZUNGSGEFAHR, DAHER DEN SCHLAUCH BEIM AUFROLLEN NIEMALS LOSLASSEN!

1. Den Schlauch in der gewünschten Länge aus der Schlauchtrommel ziehen. Der Schlauch rastet automatisch ein.
2. Zum Entriegeln und wieder Aufrollen kurz am Schlauch ziehen und diesen zurück in Richtung der Schlauchtrommel führen. Ist der Schlauch mehr als 10cm ausgerollt, kann er wieder einrasten.
3. Zur Vermeidung von Verletzungen und Materialschäden den Schlauch während des Aufrollens immer festhalten. Diese Schlauchtrommel besitzt eine integrierte Funktion zum kontrollierten Aufrollen.
4. Verdreht oder verknotet sich der Schlauch, sodass er sich nicht mehr aufrollt, diesen langsam über den verknoteten Teil hinaus aus der Schlauchtrommel ziehen und danach langsam unter Führung mit der Hand weiter aufrollen lassen. Den Schlauch immer sauber halten und nicht verdrehen.

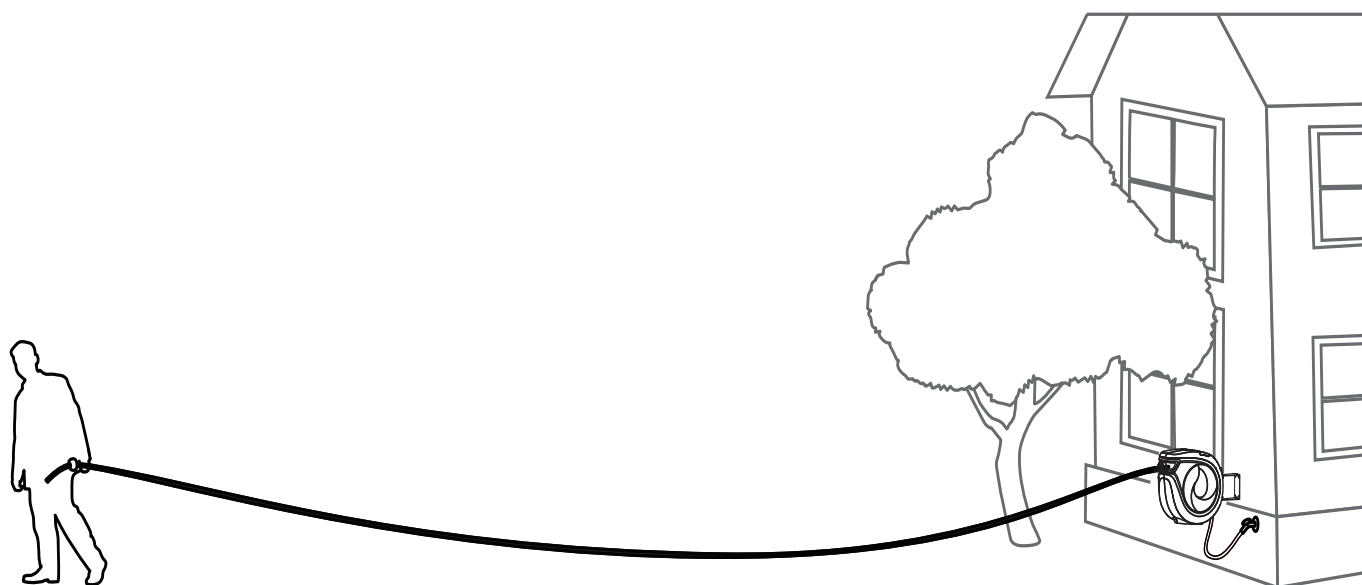

Rücklaufsperrung einstellen

Sie können die Lage der Rücklaufsperrung so einstellen, damit sich der Schlauch immer in Ihrer Reichweite befindet.

Vorgehensweise:

1. Schlauch auf die gewünschte Länge aus der Schlauchtrommel ziehen und einrasten lassen (Schlauch rollt sich nicht mehr auf).
2. Verriegelung an der Rücklaufsperrung öffnen und an die gewünschte Stelle bewegen.
3. Verriegelung schließen.



VORSICHT: Stellen Sie sicher, dass die Schlauchtrommel immer eingerastet ist, bevor Sie die Rücklaufsperrung lösen und stellen Sie sicher, dass die Rücklaufsperrung fest geschlossen ist, bevor Sie den eingerasteten Schlauch lösen.

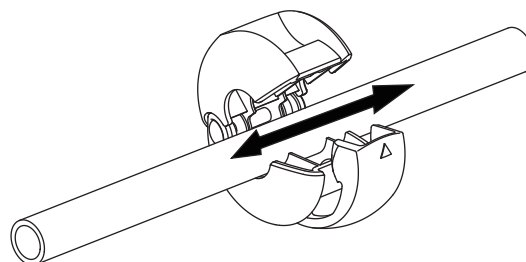
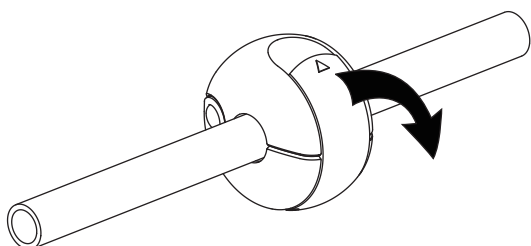

WARTUNG

Ihr Gerät wurde aus Materialien von höchster Qualität gefertigt. Dennoch kann es mit der Zeit zu Verschleiß kommen. Untersuchen Sie daher regelmäßig den Schlauch und die Schlauchtrommel. Bei sichtbaren Schäden wie Rissen oder Blasen darf die Schlauchtrommel nicht in Betrieb genommen werden.



**SCHLAUCHTROMMEL NIEMALS AUSEINANDERBAUEN
GERÄT ENTHÄLT GESPANNT FIEDER!**

1. Schlauch stets sauber halten.
2. Bei Verschmutzung den Schlauch während des Aufrollens mit einem feuchten Tuch reinigen.
3. Niemals den Schlauch während des Gebrauchs knicken oder verdrehen.
4. Um die einwandfreie Funktion von Schlauch und Schlauchtrommel zu gewährleisten, die Schlauchtrommel in einem geschützten Bereich aufstellen.
5. Niemals den Schlauch mit ätzenden Stoffen oder Flüssigkeiten in Kontakt bringen.
6. Den Schlauch immer aufgerollt lagern, wenn dieser nicht in Benutzung ist.

POPPSTAR®

Water Hose Reel

Installation, Use, and Maintenance Guide

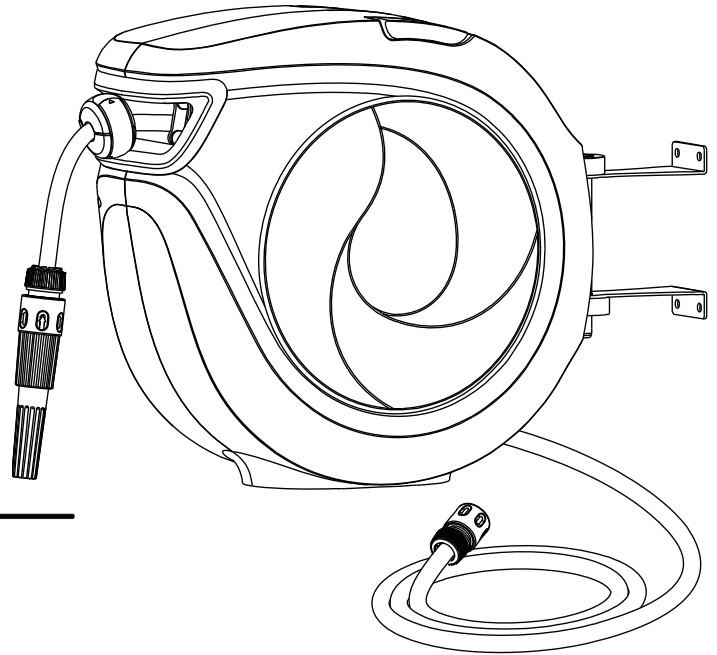

SPECIFICATIONS

hose diameter: 11mm (1/2)

inlet hose length: 2m

outlet hose length: 30m

max. operating pressure: 8bar



READ THE ENTIRE GUIDE BEFORE INSTALLATION OR USE.



CONNECT ONLY TO WATER SOURCE WITH PRESSURE AT OR BELOW 8 bar.



RELEASE WATER PRESSURE WHEN NOT IN USE.



PRODUCT CONTAINS CHARGED SPRING. DO NOT DISASSEMBLE HOUSING

PACKAGE CONTENTS

- A. Instruction Manual
- B. Hardware pack
 - 1. screw (x4)
 - 2. Washer (x4)
 - 3. plastic anchor (x4)
- C. Hose reel
- D. Mount Bracket
- E. Mount pin

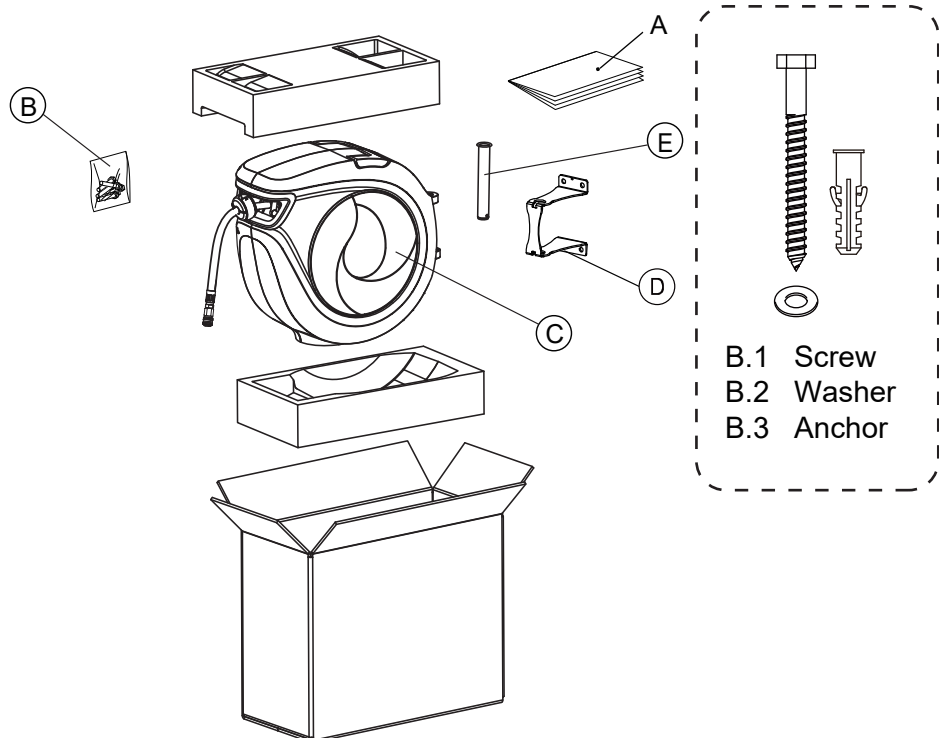

CHOOSING THE BEST MOUNTING LOCATION

This product can be mounted in many different ways. It is important to select your mounting location carefully. Consider mounting to surfaces...

1. Near your water source. This product includes 30m (98 ft) of outlet hose. Make sure you it can reach your work site.
2. Near your water supply. This product includes 2m (6ft) of inlet hose. Make sure it can reach your water supply.
3. Out of direct sunlight.
4. Strong enough to support the loads shown to the right (per screw). If unsure, contact a professional installer.
5. Refer to the installation options below for more detail.

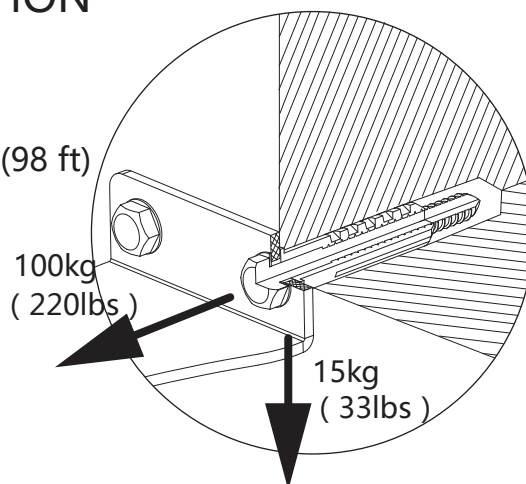

INSTALLATION



WARNING: IF NOT PROPERLY INSTALLED, THERE IS A RISK OF FALLING. **MAKE SURE YOUR INSTALLATION CAN SUPPORT THE LOADS ABOVE.**



CAUTION: WHEN USING POWER TOOLS SUCH AS AN ELECTRIC DRILL, PLEASE **WEAR EYE PROTECTION**



WARNING: ENSURE THERE ARE NO LIVE ELECTRICAL WIRES OR PLUMBING IN THE WALL AT THE LOCATION YOUR ARE DRILLING.

DIRECT MOUNT TO WOOD STUD...

Recommended tools...

- masking tape
- stud-finder
- bubble level
- electric drill
- Ø3mm (Ø1/8 in) drill bit
- Philips head screw driver

Steps

1. Using stud-finder, locate stud and mark the location.
2. Tape the drilling template on the wall at a convenient height, making sure the holes are centered on the stud.
3. Check the hole centers with the level to ensure they are plumb.
4. Drill (4) four holes with a Ø3mm (Ø1/8in) masonry drill bit on the template centers.
5. Fasten the mounting bracket with four screws and washer to the wall or timber post.
6. Hang the hose reel on the wall bracket, and secure it by inserting the mount tube.
7. Connect with inlet hose end with the water source.

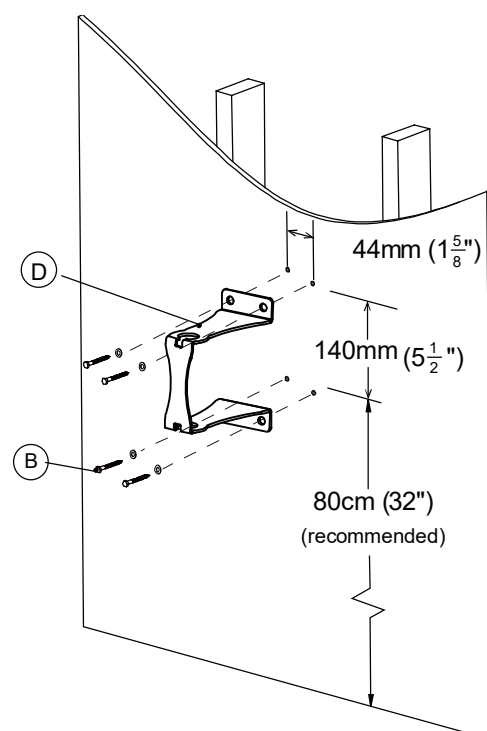

MOUNT TO HOLLOW WALL AND MASONRY WALL...

Recommended tools...

- masking tape
- bubble level
- electric drill
- Ø10mm (Ø3/8 in) drill bit
- hammer or mallet
- Philips head screw driver

Steps

1. Tape the drilling template on the wall at a convenient height, making sure the holes are between studs.
2. Check the hole centers with the level to ensure they are plumb.
3. Drill (4) four holes with a 10mm (3/8in) masonry drill bit on the template centers.
4. Tap plastic anchors (B.3) into holes with a hammer or mallet.
5. Fasten the mounting bracket with four screws and washer to the wall or timber post, and ensure drive mounting screws into the plastic anchors) in the wall.
6. Hang the hose reel on the wall bracket, and secure it by inserting the mount tube.
7. Connect with inlet hose end with the water source.

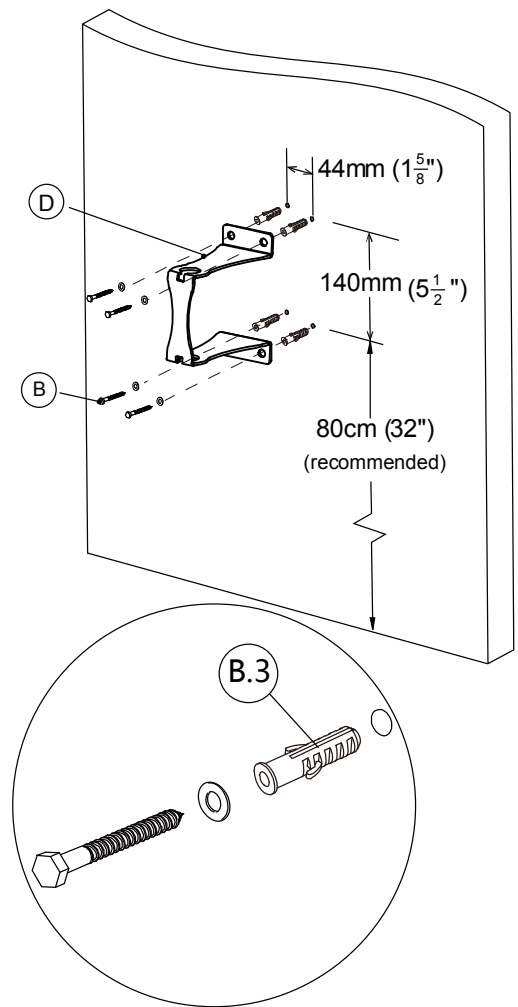

OPERATING INSTRUCTIONS



WARNING: ALWAYS HOLD THE HOSE REEL UNTIL IT COMPLETELY RETRACTS INTO THE HOSE REEL



WARNING: THE YELLOW TAPE MARKS THE END OF HOSE LENGTH



RELEASE PRESSURE WHEN NOT IN USE.



CAUTION: DO NOT RELEASE THE HOSE ALLOWING TO REWIND ON ITS OWN.

1. Pull the hose out to the desired length. The hose will automatically lock in position.
2. To unlock and retract, give the hose a short pull. Walk the hose back to the hose reel. If you pull the hose longer than 10cm you may re-lock the hose.
3. To avoid injury and damage, always hold the hose while it is retracting. This hose reel has a controlled return function.
4. if the hose becomes tangled and will not retract - slowly pull out the hose past the tangled section and then allow the hose to slowly retract while guiding the hose back into the hose reel. Always ensure the hose is clean and not twisted.

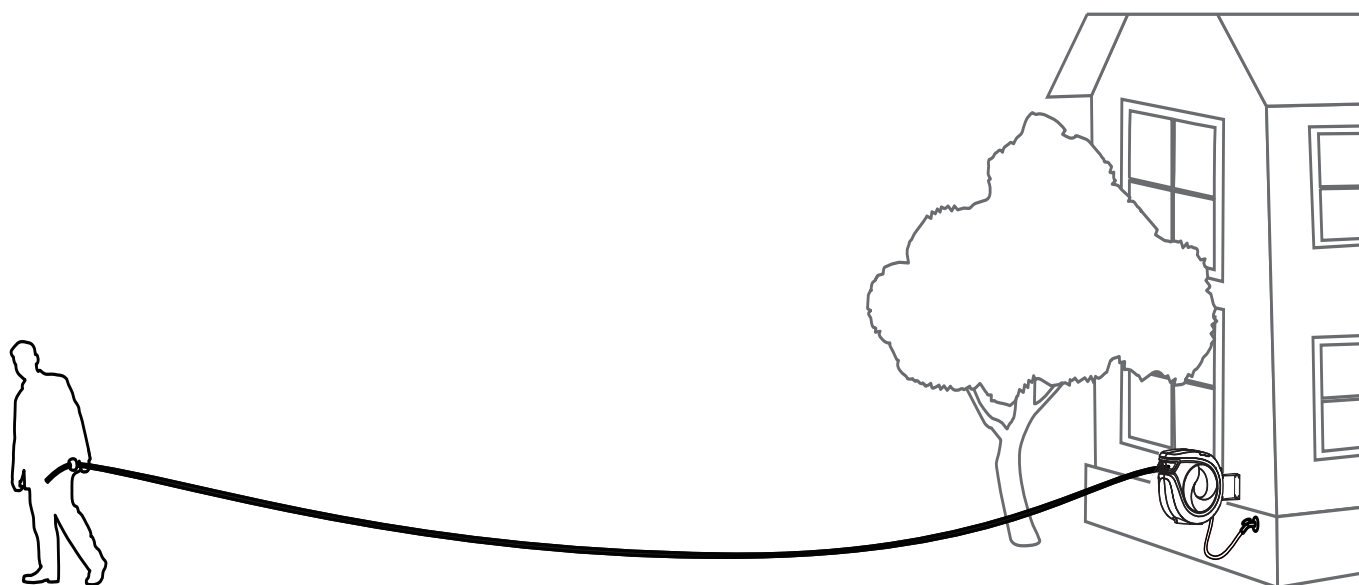

ADJUSTING THE STOP-BALL...

The stop-ball location can be adjusted to ensure the hose is always within reach.

Recommended tools...

- No tool is needed

Steps

1. Pull out the hoses to the desired length, ensuring the hose reel is locked (will not rewind).
2. Open the latch on the stop ball and move it to the desired location.
3. Re-latch the ball .



CAUTION: ALWAYS MAKE SURE THE HOSE REEL IS LOCKED BEFORE REMOVING THE STOP-BALL, AND MAKE SURE THE STOP BALL IS SECURELY FASTENED BEFORE UNLOCKING THE REEL

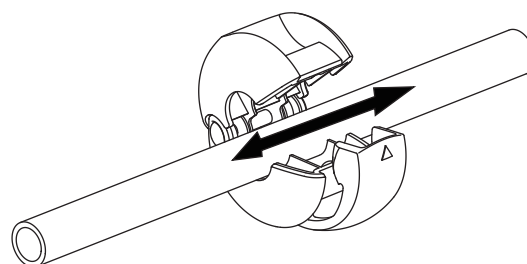
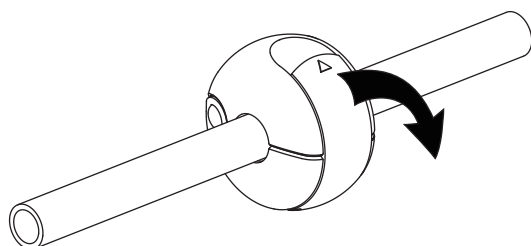

MAINTENANCE

While your product has been made with high quality materials, degradation can occur over time. Inspect the hose and housing periodically. If cracking or blisters are visible, discontinue use.



PRODUCT CONTAINS CHARGED SPRING. DO NOT DISASSEMBLE HOUSING

1. Always keep the hose clean.
2. If the hose becomes dirty, clean it with a damp cloth while retracting.
3. DO NOT twist the hose while in use.
4. Mount the hose reel in a sheltered area to assist and protect the performance of the hose and the reel.
5. DO NOT allow the hose to contact any corrosive chemicals or fluids.
6. Always retract the hose when not in use.

POPPSTAR®

Enrouleur de tuyau d'arrosage

Installation, Mode d'emploi et Guide de maintenance

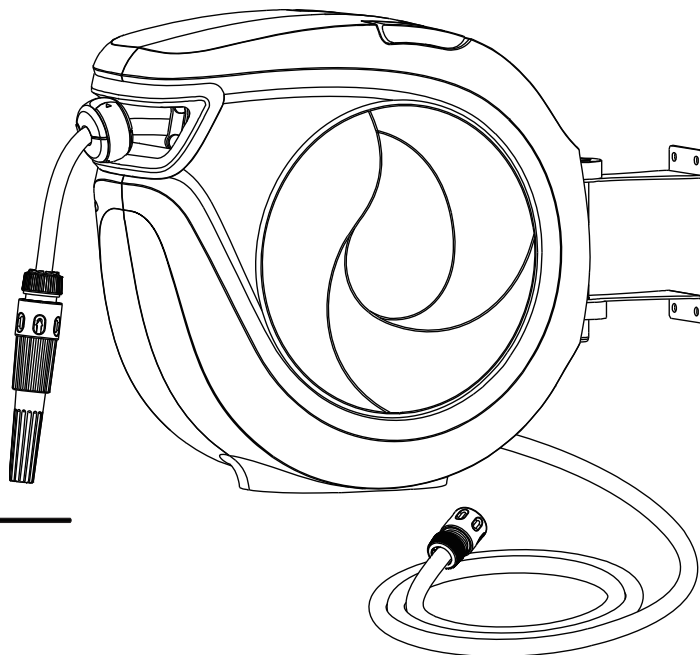

CARACTERISTIQUES TECHNIQUES

Diamètre du tuyau: 11mm

Longueur du tuyau de raccordement: 2m

Longueur du tuyau utilisable: 30m

Pression maximale en service: 8 Bar

CONSIGNES DE SECURITE



Lisez l'intégralité du manuel avant la mise en service ou l'utilisation de l'appareil!



N'utilisez le tuyau que pour des pressions d'eau allant jusqu'à 8 bars au maximum.



Veillez toujours à ce que la pression soit réduite lorsque l'appareil n'est pas en service.

CONTENU DE LA LIVRAISON

- A. Mode d'emploi
- B. Petites composantes pour le montage
 1. Vis (4x)
 2. Rondelles (4x)
 3. Chevilles en plastique (4x)
- C. L' enrouleur de tuyau
- D. Support de fixation
- E. Broche de fixation

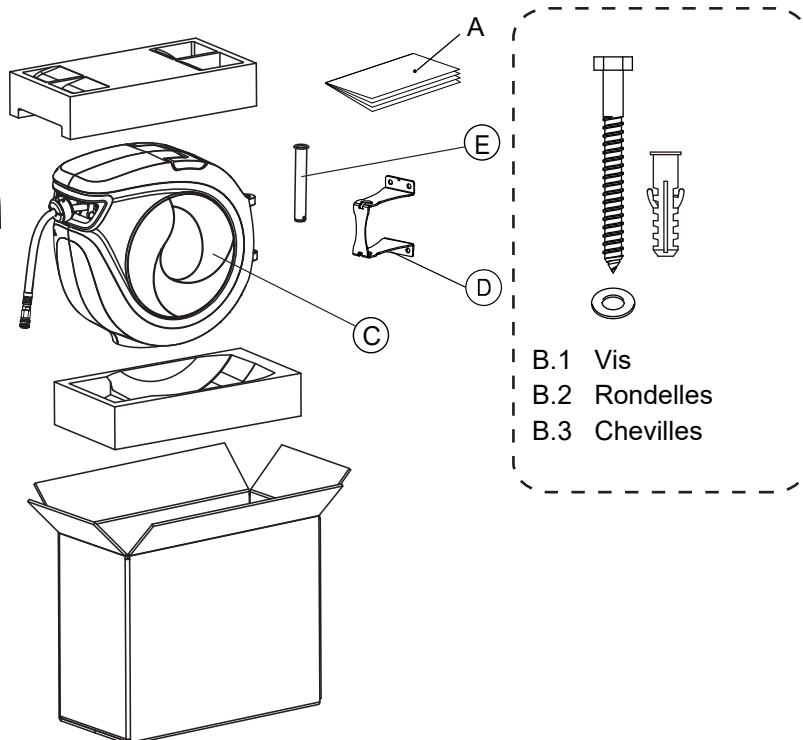

CHOISIR SON L'ENDROIT D'EMPLACEMENT

Vous pouvez monter cet appareil de différentes manières. Il est donc important de bien choisir son emplacement.

Montez l'appareil de préférence sur des surfaces qui sont...

1. À proximité de votre lieu de travail : la longueur du tuyau utilisable est de 30 mètres.
2. À proximité de votre robinet: La longueur du tuyau de raccordement est de 2 mètres.
3. Protégés des rayons solaires.
4. Maintenez la charge indiquée sur l'image (pour chaque vis). En cas de doute, contactez une entreprise spécialisée dans les installations.

Pour plus de détails, veuillez lire les informations suivantes sur la mise en service.

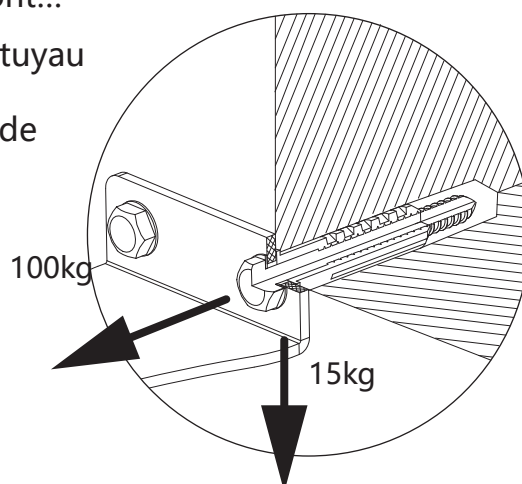

MISE EN SERVICE



ATTENTION: L'APPAREIL PEUT TOMBER AU SOL S'IL EST MAL MONTE. ASSUREZ-VOUS QUE LE SUPPORT QUE VOUS AVEZ CHOISI PEU SUPPORTER LES CHARGES MENTIONNEES CI-DESSUS!



MISE EN GARDE : PORTEZ TOUJOURS UNE PROTECTION OCULAIRE LORSQUE VOUS UTILISEZ DES OUTILS ELECTRIQUES TELS QUE DES PERCEUSES!



ATTENTION: ASSUREZ-VOUS QU'AUCUN CABLE ELECTRIQUE OU TUYAU NE TRAVERSE DANS LE MUR DE VOTRE ENDROIT D' EMBLACEMENT CHOISI!

MONTAGE DIRECT SUR LES MURS AVEC DES POUTRES EN BOIS

Outils recommandés:

- Ruban de masquage
- Détecteur de matériaux
- Niveau à bulle
- Perceuse
- Foret Ø3mm
- Tournevis cruciforme

Démarche à suivre:

1. Avec le détecteur de matériaux, cherchez les endroits adéquate et marquez-les.
2. Fixez le gabarit de perçage au mur à une hauteur qui convient à l'aide du ruban adhésif, les trous de perçage se situant au centre de la poutre.
3. Vérifiez la position correcte des centres des trous à l'aide d'un niveau à bulle.
4. Percez quatre trous dans le mur à l'aide d'un foret de Ø3mm dans les trous du gabarit de perçage.
5. Vissez le support de fixation(D) au mur ou à la poutre en bois avec quatre vis et rondelles(B).
6. Accrochez l'enrouleur sur le support de fixation et fixez-le avec une broche de fixation.
7. Raccordez le tuyau de raccordement au robinet.

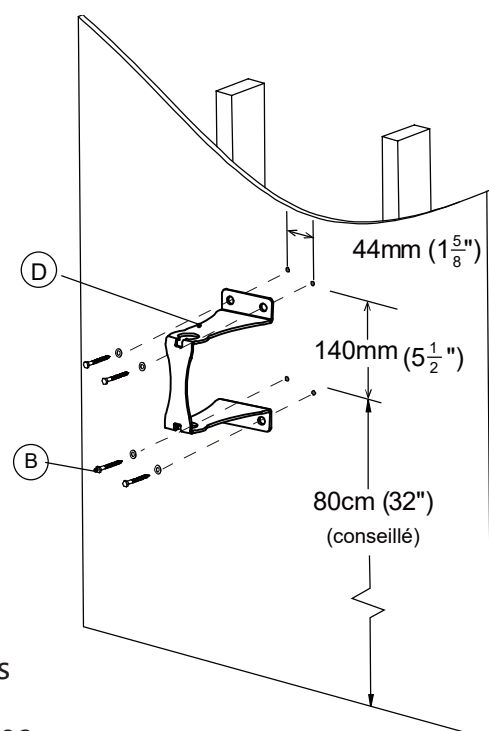

MONTAGE SUR MURS CREUX ET MAÇONNERIE

Outils recommandés :

- Ruban de masquage
- Niveau à bulle
- Perceuse
- Eventuellement un gabarit de perçage
- Foret Ø10mm
- Tournevis cruciforme

Démarche à suivre:

1. Fixez le gabarit de perçage au mur à une hauteur qui convient à l'aide du ruban adhésif, les trous de perçage étant situés entre les poutres.
2. Vérifiez la position correcte des centres des trous à l'aide d'un niveau à bulle.
3. Percez quatre trous dans les trous du gabarit de perçage avec un foret de Ø10mm.
4. Enfoncez avec précaution les chevilles en plastique (B.3) dans les trous avec un marteau ou un maillet en caoutchouc.
5. Vissez le support de fixation (D) au mur ou à la poutre en bois avec quatre vis et rondelles (B). Assurez-vous que les vis se trouvent à l'intérieur des chevilles.
6. Accrochez l'enrouleur sur le support de fixation et le fixer avec une broche de fixation.
7. Raccordez le tuyau de raccordement au robinet.

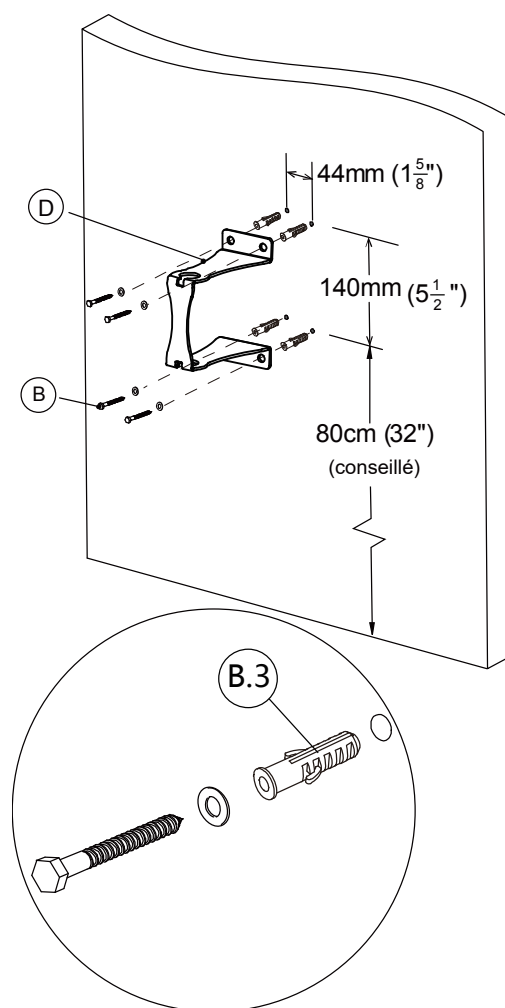

INSTRUCTIONS D'UTILISATION



ATTENTION: TENEZ TOUJOURS LE TUYAU FERMEMENT JUSQU'A CE QU'IL SOIT COMPLETEMENT ENROULE DANS L'ENROULEUR.



ATTENTION: LE MARQUAGE JAUNE MONTRE LA FIN DU DEROULEMENT DU TUYAU.



ATTENTION: REDUISEZ LA PRESSION LORSQUE VOUS N'UTILISEZ PAS L'APPAREIL.



MISE EN GARDE : IL Y A UN RISQUE QUE VOUS VOUS BLESSIEZ SI LE TUYAU EST ENROULE DE MANIERE INCONTROLEE, NE LACHEZ DONC JAMAIS LE TUYAU LORS DE SON ENROULEMENT!

Tirez le tuyau hors de l'enrouleur à la longueur souhaitée, le tuyau se verrouille ensuite automatiquement.

1. Pour déverrouiller et réenrouler, tirez brièvement sur le tuyau et dirigez-le vers l'enrouleur. Si le tuyau est déroulé sur plus de 10 cm, il peut se reverrouiller.
2. Toujours tenir le tuyau fermement pendant l'enroulement pour éviter les dommages matériels et de se blesser. Cet enrouleur de tuyau a une fonction intégrée pour un enroulement contrôlé.
3. Si le tuyau est tordu ou noué de telle sorte qu'il ne peut pas être enroulé, tirez-le lentement hors de l'enrouleur au-delà de la partie nouée, puis laissez-le s'enrouler lentement en le guidant avec votre main. Gardez toujours le tuyau propre et ne le tordez pas.

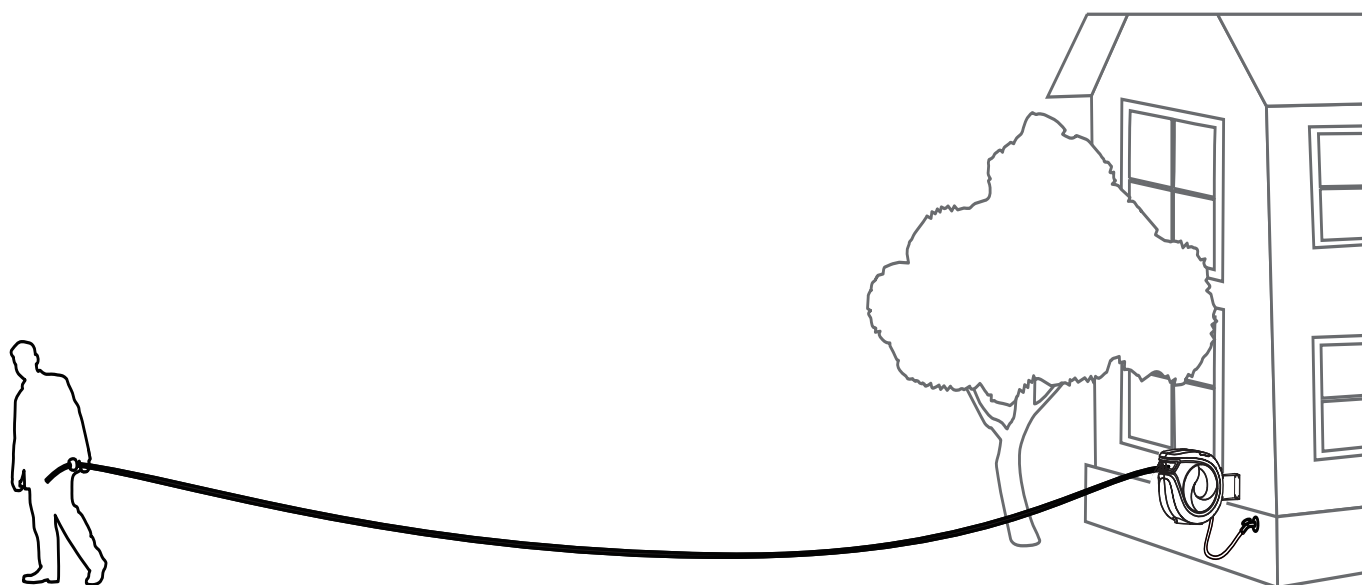

Activation de la butée

Vous pouvez régler la position de la butée de sorte que le tuyau soit toujours à votre portée.

Démarche à suivre :

1. Tirez le tuyau hors de l'enrouleur à la longueur souhaitée et laissez le cliquet s'enclencher (le tuyau ne s'enroule plus).
2. Ouvrez le cliquet de la butée et déplacez-la dans la position souhaitée.
3. Fermez le cliquet.



MISE EN GARDE : Assurez-vous toujours que le cliquet de l'enrouleur de tuyau est enclenché avant de relâcher la butée. Assurez-vous que la butée soit bien verrouillée avant relâcher le tuyau.

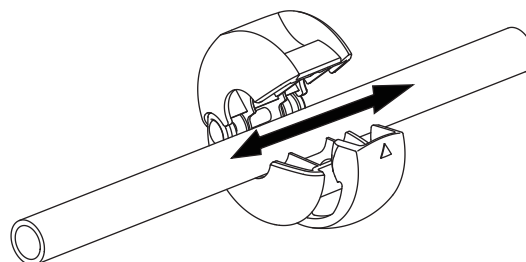
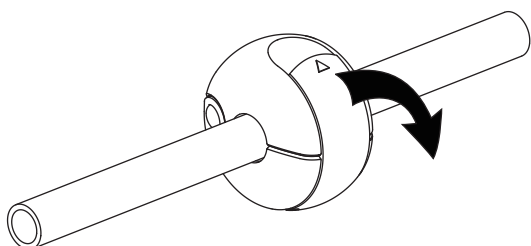

Maintenance

Votre appareil a été fabriqué à partir de matériaux de la plus haute qualité. Néanmoins, l'usure peut se produire au fil du temps. Par conséquent, inspectez régulièrement le tuyau et l'enrouleur. En cas de dommages visibles tels que des fissures ou des bulles, l'enrouleur de tuyau ne doit pas être mis en service.



**NE JAMAIS DEMONTER L'ENROULEUR
L'APPAREIL CONTIENT UN RESSORT TENDU!**

1. Gardez toujours le tuyau propre.
2. Si le tuyau est sale, nettoyez-le avec un chiffon humide pendant le déroulement.
3. Ne jamais plier ou tordre le tuyau pendant l'utilisation.
4. Pour garantir le bon fonctionnement du tuyau et de l'enrouleur, placez l'enrouleur dans une zone protégée.
5. Ne jamais mettre le tuyau en contact avec des substances ou des liquides corrosifs.
6. Rangez toujours le tuyau enroulé lorsqu'il n'est pas utilisé.

POPPSTAR®

Avvolgitubo ad acqua

Guida per installazione, uso e manutenzione

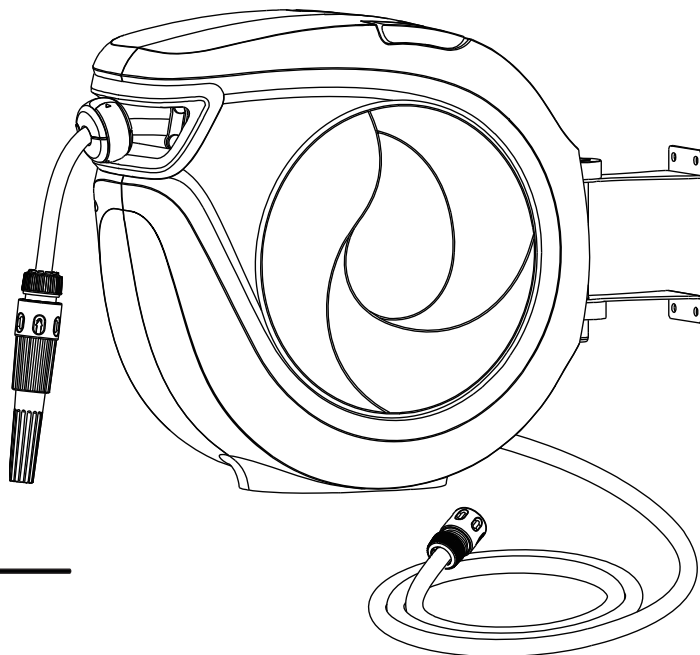

SPECIFICHE

diametro tubo: 11 mm (1/2 in)

lunghezza ingresso: 2 m (6 ft)

lunghezza uscita: 30 m (98 ft)

pressione operat. massima: 8 bar



LEGGI TUTTA LA GUIDA PRIMA DI INSTALLARE O USARE IL PRODOTTO.



COLLEGA SOLO AD ALLACCIAMENTO DELL'ACQUA NON SUPERIORE A 8 BAR.



RIMUOVI LA PRESSIONE QUANDO NON È IN USO.



IL PRODOTTO CONTIENE UNA MOLLA CARICA. NON SMONTARE L'INVOLUCRO.

COMPONENTI INCLUSI

- A. Manuale
- B. Ferramenta
 - 1. Viti (x4)
 - 2. Rondelle (x4)
 - 3. Tasselli (x4)
- C. Avvolgitubo
- D. Staffa
- E. Perno di fissaggio

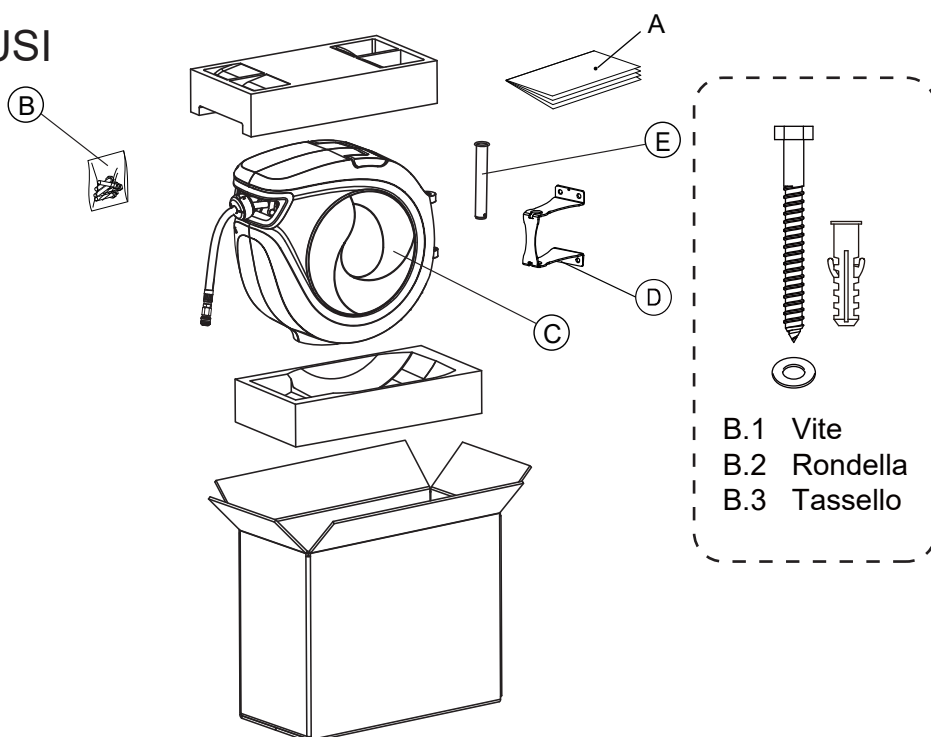

SCEGLIERE DOVE FISSARE IL PRODOTTO

È possibile fissare il prodotto in vari modi ed è importante scegliere la posizione giusta. Valuta se la posizione è:

1. Vicina a dove lavori. Il tubo incluso è lungo 30 m (98 ft) in uscita: assicurati che sia sufficiente.
2. Vicina all'allacciamento dell'acqua. Il tubo in ingresso è di 2 m. Assicurati che basti per collegarlo all'allacciamento dell'acqua.
3. Non esposta direttamente al sole.
4. Sia fatta in un materiale abbastanza resistente per reggere i carichi indicati a destra (per vite). Se non sei sicuro, contatta un esperto.
5. Consulta le opzioni di installazione qui sotto per altri dettagli.

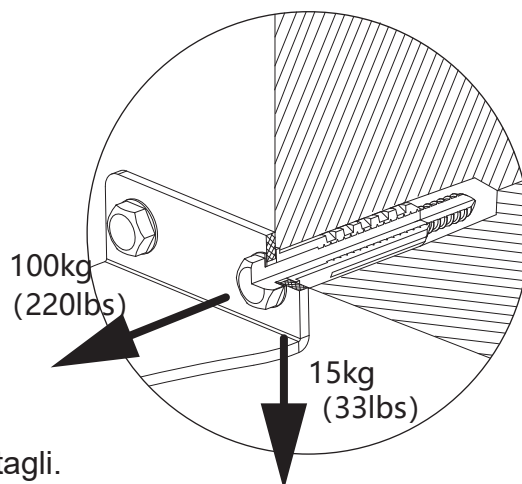

INSTALLAZIONE



ATTENZIONE: RISCHIO DI CADUTA IN CASO DI MONTAGGIO ERRATO. ASSICURATI CHE LA SUPERFICE REGGA I CARICHI INDICATI SOPRA.



SICUREZZA: QUANDO USI UN ELETTROUTENSILE COME UN TRAPANO, INDOSSA LA PROTEZIONE PER GLI OCCHI.



ATTENZIONE: ASSICURATI CHE NON CI SIANO CAVI ELETTRICI O TUBI ALL'INTERNO DELLA PARETE DOVE PRATICHERAI I FORI.

MONTAGGIO DIRETTO SU MONTANTI IN LEGNO

Strumenti consigliati

- nastro adesivo
- cercamontanti
- livella a bolla
- trapano elettrico
- punta da $\varnothing 3$ mm ($\varnothing 1/8$ in)
- cacciavite Philips

Procedimento

1. Segna la posizione del montante usando il cercamontanti.
2. Fissa la dima al muro ad un'altezza comoda allineando i fori con il montante.
3. Assicurati che i centri dei fori siano a livello usando la livella.
4. Pratica (4) fori usando la punta da muro da $\varnothing 3$ mm ($\varnothing 1/8$ in) sui centri della dima.
5. Fissa la staffa con quattro viti e rondelle direttamente al muro o al montante in legno.
6. Inserisci l'avvolgitubo nella staffa e fissalo usando l'apposito perno.
7. Collega il tubo in ingresso all'allacciamento dell'acqua.

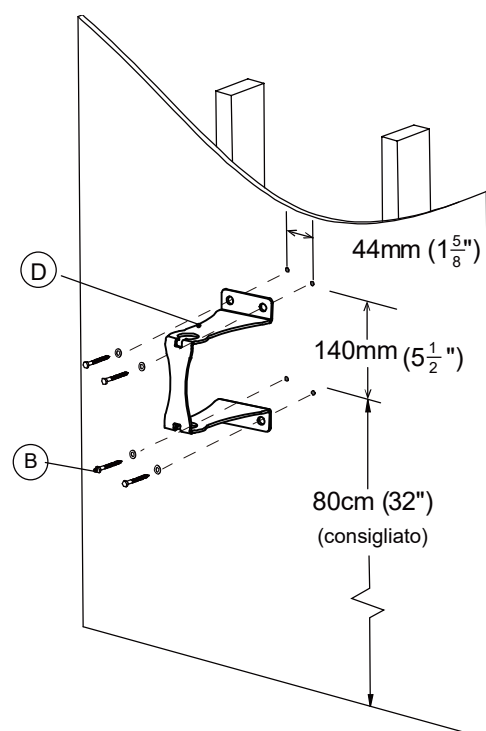

MONTAGGIO SU PARETI VUOTE O IN MURATURA

Strumenti consigliati

- nastro adesivo
- livella a bolla
- trapano elettrico
- punta da $\varnothing 10$ mm ($\varnothing 3/8$ in)
- martello o mazzuola
- cacciavite Philips

Procedimento

1. Fissa la dima alla parete ad un' altezza comoda assicurandoti che i fori siano tra montanti.
2. Verifica che i centri dei fori siano a livello usando la livella.
3. Pratica (4) fori con una punta da muratura da 10 mm ($3/8$ in) sui centri della dima.
4. Inserisci i tasselli in plastica (B.3) nei fori usando un martello o una mazzuola.
5. Fissa la staffa con quattro viti e rondelle e assicurati di inserire le viti nei tasselli nella parete.
6. Aggancia l' avvolgitubo alla staffa e bloccalo usando l' apposito perno.
7. Collega il tubo in ingresso all'allacciamento dell'acqua. dell'acqua.

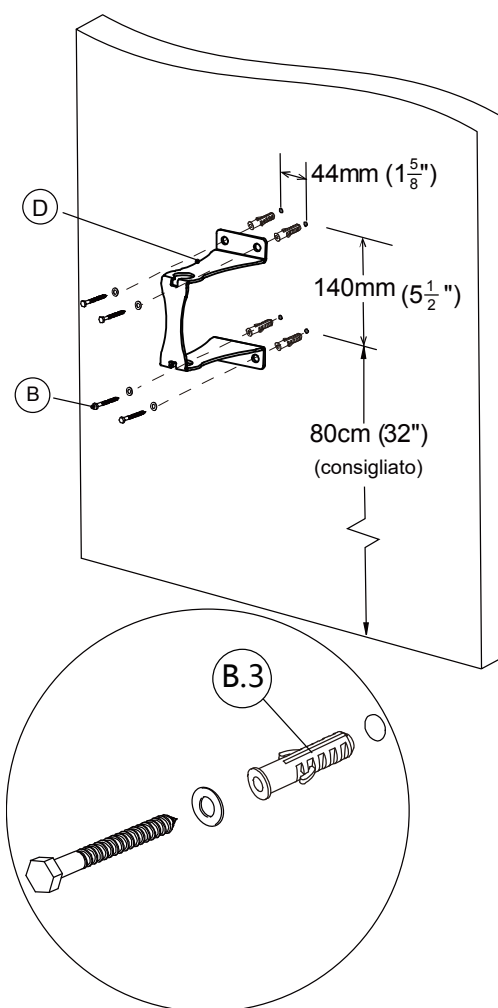

ISTRUZIONI D'USO



ATTENZIONE: NON LASCIARE ANDARE IL TUBO FINCHÈ NON È COMPLETAMENTE AVVOLTO



ATTENZIONE: IL NASTRO GIALLO INDICA LA FINE DEL TUBO



RIMUOVI LA PRESSIONE QUANDO NON È IN USO



ATTENZIONE: NON LASCIAR ANDARE IL TUBO PER FARLO AVVOLGERE IN AUTOMATICO

1. Tira il tubo in base alle necessità: si bloccherà in automatico.
2. Per sbloccarlo e avvolgerlo, allunga leggermente il tubo. Accompagna il tubo all'avvolgitubo. Se tiri il tubo per più di 10 cm puoi bloccarlo di nuovo.
3. Per evitare infortuni e ferite, accompagna il tubo quando lo riavvolgi. Questo avvolgitubo ha un sistema di avvolgimento controllato.
4. Se il tubo si aggroviglia e non riesci ad avvolgerlo, tiralo delicatamente fino a superare la zona aggrovigliata e poi guida il tubo mentre si riavvolge. Assicurati che il tubo sia pulito e non annodato.

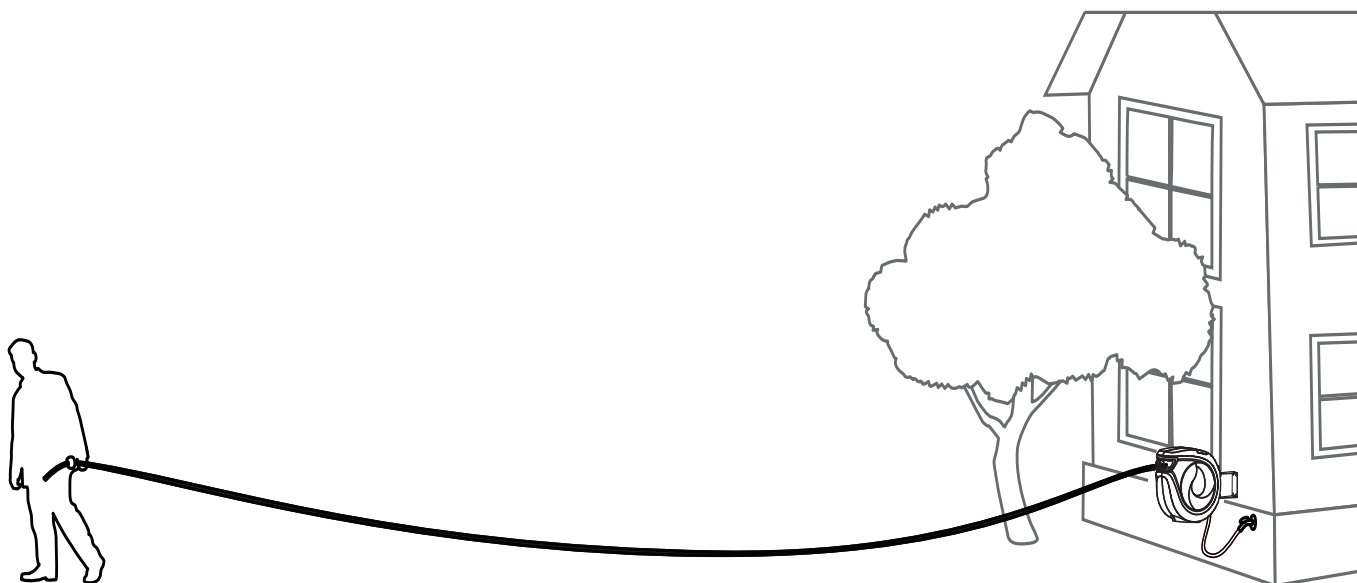

REGOLARE LA SFERA DI FERMO

È possibile cambiare la posizione della sfera di fermo così il tubo è sempre a portata di mano.

Strumenti consigliati

- Nessuno

Procedimento

1. Tira il tubo fino alla lunghezza desiderata e assicurati che sia bloccato (non si avvolge).
2. Sblocca la sfera e spostala alla posizione preferita.
3. Chiudi la sfera.



ATTENZIONE: ASSICURATI CHE L'AVVOGLITUBO SIA BLOCCATO PRIMA DI RIMUOVERE LA SFERA DI FERMO E ASSICURATI CHE LA SFERA SIA BEN CHIUSA PRIMA DI SBLOCCARE IL TUBO.

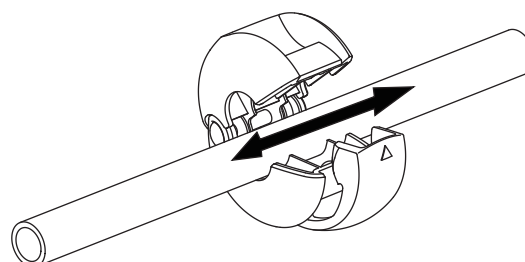
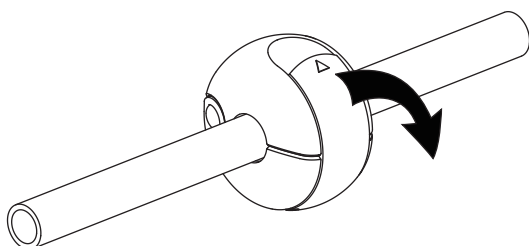

Manutenzione

Il nostro prodotto è stato realizzato con materiali di alta qualità, ma l'usura è inevitabile nel tempo. Controlla periodicamente il tubo e il suo involucro. Se noti crepe o deformazioni, non usare il prodotto.



IL PRODOTTO CONTIENE UNA MOLLA CARICA. NON SMONTARE L'INVOLUCRO

1. Mantieni sempre il tubo pulito.
2. Se il tubo si sporca, puliscilo con un panno umido durante l'avvolgimento.
3. NON attorcigliare il tubo quando lo usi.
4. Monta l'avvolgitubo in una zona riparata per proteggerlo nel tempo.
5. NON far entrare il tubo in contatto con sostanze o fluidi corrosivi.
6. Avvolgi sempre il tubo quando non lo usi.

POPPSTAR®

Portamangueras agua

Instalación, uso y guía de mantenimiento

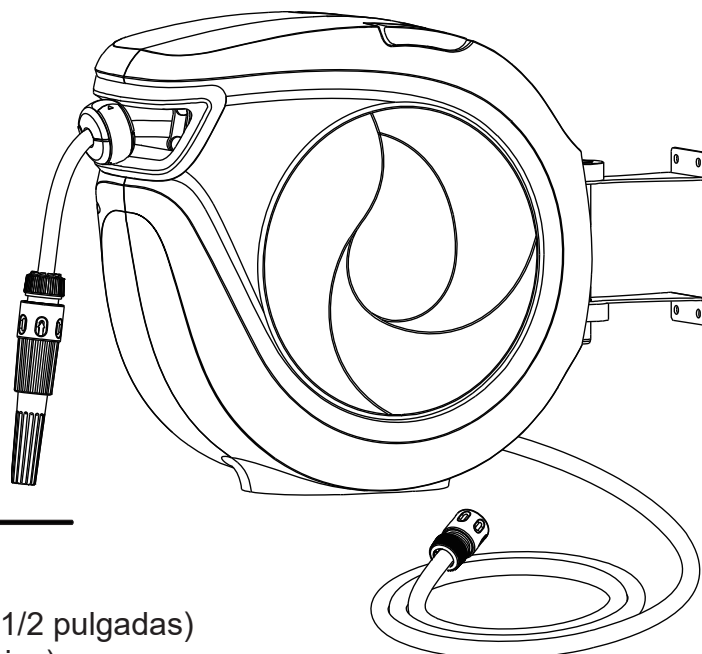

ESPECIFICACIONES

- Diámetro de la manguera: 11 mm (1/2 pulgadas)
- Longitud de la manguera de entrada: 2 m (6 pies)
- Longitud de la manguera de salida: 30 m (98 pies)
- Presión máxima: 8 bares



LEA TODA LA GUÍA ANTES DE SU INSTALACIÓN O USO.



CONÉCTELA SOLO A UNA PRESIÓN HIDRÁULICA DE 8 BARES O INFERIOR.



LIBERE LA PRESIÓN CUANDO NO SE UTILICE.



EL PRODUCTO CONTIENE UN RESORTE CARGADO. **NO LO DESMONTE.**

CONTENIDO DEL PAQUETE

- A. Manual de instrucciones
- B. Herraje
 - 1. Tornillos (4)
 - 2. Arandelas (4)
 - 3. Tacos de plástico (4)
- C. Portamangueras
- D. Soporte de montaje
- E. Perno de montaje

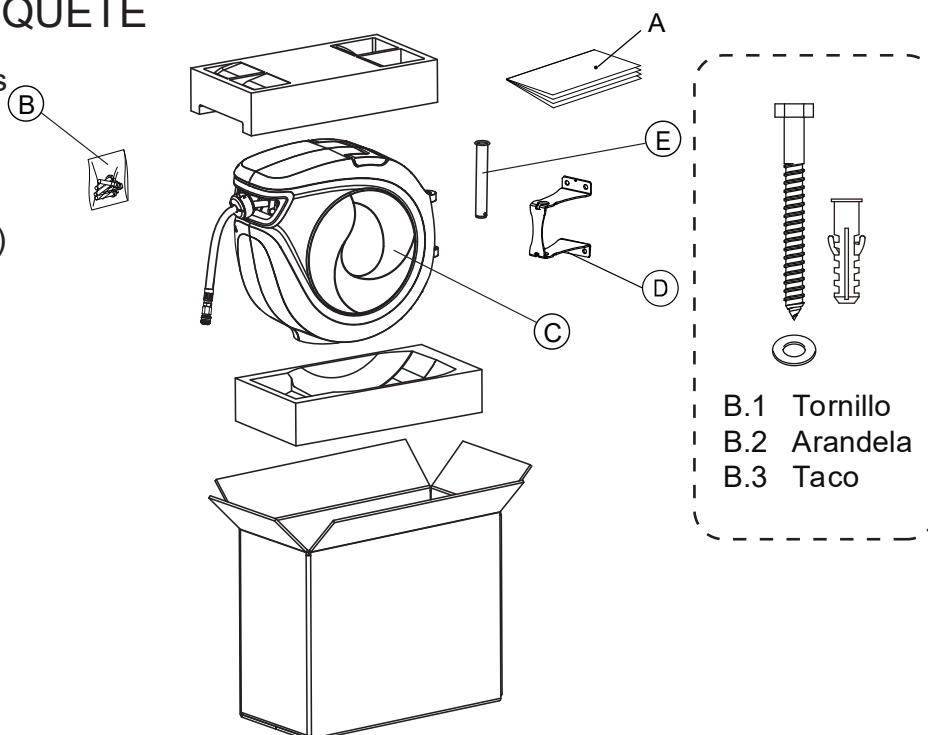

ELEGIR LA MEJOR UBICACIÓN DE MONTAJE

Este producto puede montarse de muchas formas.

Es importante que seleccione la ubicación de montaje con cuidado. Asegúrese de que la superficie o lugar elegido para el montaje reúna los siguientes requisitos:

1. Cerca de su lugar de trabajo. Este producto incluye 30 m (98 pies) de manguera de salida. Asegúrese de que quede a la distancia correcta en donde prevee usarse.
2. Cerca del suministro de agua. Este producto incluye 2 m (6 pies) de manguera de entrada. Asegúrese de que llegue al suministro de agua.
3. Lejos de la incidencia directa de la luz solar.
4. Lo bastante fuertes como para soportar las cargas que se muestran a la derecha (por tornillo). Si tiene dudas, contacte con un instalador profesional.
5. Consulte las siguientes opciones de instalación para obtener más información.

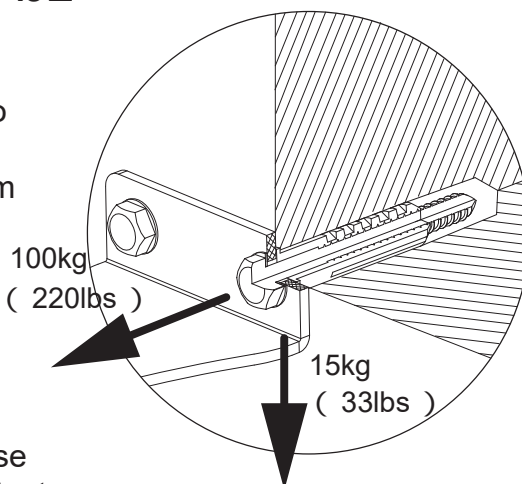

INSTALACIÓN



ADVERTENCIA: SI NO SE INSTALA CORRECTAMENTE PODRÍA CAERSE. **ASEGÚRESE DE QUE LA INSTALACIÓN PUEDA SOPORTAR EL PESO.**



PRECAUCIÓN: AL UTILIZAR HERRAMIENTAS ELÉCTRICAS, COMO UN TALADRO ELÉCTRICO, **UTILICE PROTECCIÓN OCULAR.**



ADVERTENCIA: ASEGÚRESE DE QUE NO HAY CABLES ELÉCTRICOS O FONTANERÍA EN LA PARED EN EL LUGAR DONDE TALADRE.

MONTAJE DIRECTO EN VIGA DE MADERA...

Herramientas recomendadas...

- Cinta adhesiva
- Localizador de vigas
- Nivel
- Taladro eléctrico
- Broca de $\varnothing 3$ mm ($\varnothing 1/8$ pulgadas)
- Destornillador Phillips

Pasos

1. Con el localizador de vigas, encuéntrela y señale el lugar.
2. Pegue la plantilla de perforación en la pared a la altura adecuada y asegúrese de que los agujeros estén centrados en la viga.
3. Compruebe el centro de los agujeros con el nivel para asegurarse de que estén rectos.
4. Taladre cuatro (4) agujeros con una broca de albañilería de $\varnothing 3$ mm ($\varnothing 1/8$ pulgadas) en los centros de la plantilla.
5. Fije el soporte con los cuatro tornillos y las arandelas a la pared o poste de madera.
6. Cuelgue el portamangueras en el soporte de la pared y asegúrelo insertando el tubo de montaje.
7. Conecte el extremo de la manguera de entrada con la acometida de agua.

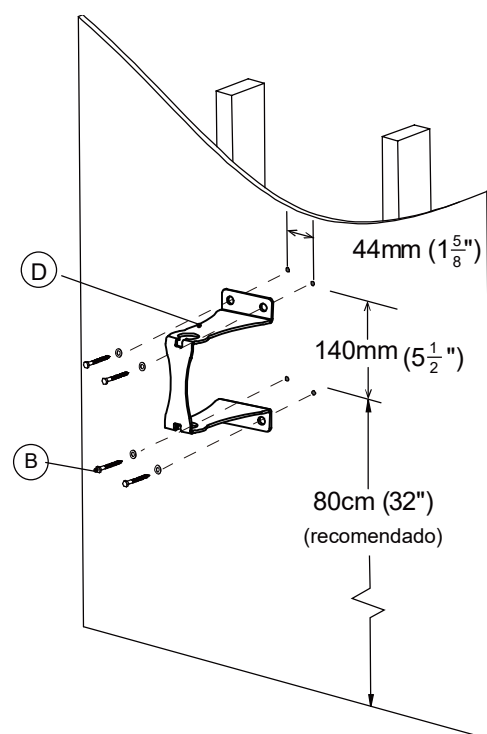

MONTAJE EN PARED Y MURO

Herramientas recomendadas...

- Cinta adhesiva
- Nivel
- Taladro eléctrico
- Broca de Ø10 mm (Ø3/8 pulgadas)
- Martillo o mazo
- Destornillador Philips

Pasos

1. Pegue la plantilla de perforación en la pared a la altura adecuada y asegúrese de que los agujeros estén entre las vigas.
2. Compruebe el centro de los agujeros con el nivel para asegurarse de que están rectos.
3. Taladre cuatro agujeros con una broca de albañilería de 10 mm (3/8 pulgadas) en los centros de la plantilla.
4. Meta los tacos de plástico (B.3) en los agujeros con un martillo o mazo.
5. Fije el soporte con los cuatro tornillos y arandelas a la pared o poste de madera y atornille los tornillos en los tacos de plástico de la pared.
6. Cuelgue el portamangueras en el soporte de la pared y asegúrelo insertando el tubo de montaje.
7. Conecte el extremo de la manguera de entrada con la acometida de agua.

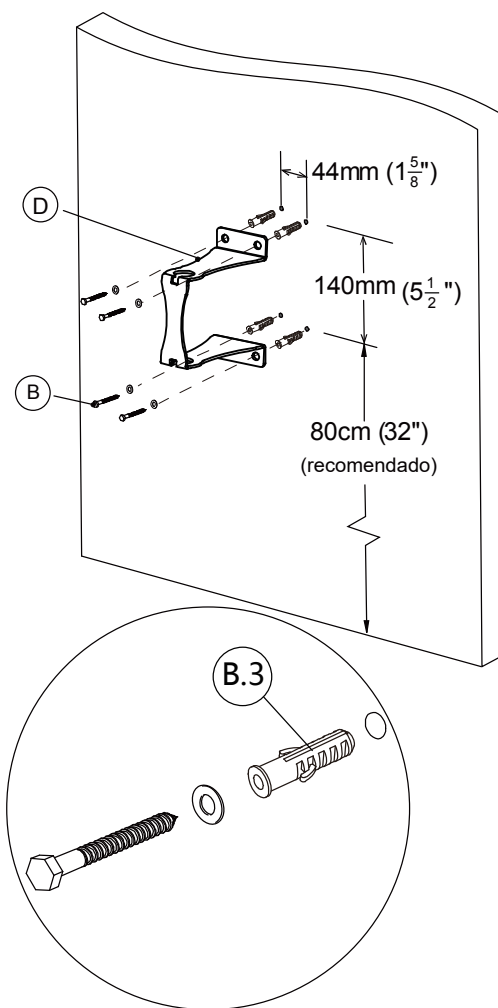

INSTRUCCIONES DE USO



ADVERTENCIA: SOSTENGA SIEMPRE LA MANGUERA HASTA QUE SE ENROLLE COMPLETAMENTE EN EL PORTAMANGUERAS.



ADVERTENCIA: LA CINTA AMARILLA INDICA EL FINAL DE LA MANGUERA.



LIBERE PRESIÓN CUANDO NO LO UTILICE.



PRECAUCIÓN: NO SUELTE LA MANGUERA PARA QUE SE ENROLLE SOLA.

1. Tire de la manguera hasta la longitud deseada. La manguera quedará automáticamente bloqueada en su posición.
2. Para desbloquearla y enrollarla, tire un poco de la manguera. Lleve la manguera hasta el portamangueras. Si tira de la manguera más de 10 cm podrá volver a bloquearla.
3. Para evitar lesiones y daños, sostenga siempre la manguera mientras se esté enrollando. Este portamangueras tiene una función de retracción controlada.
4. Si la manguera se enreda y no se retrae, extraiga lentamente la manguera más allá de la sección enredada y luego permita que la manguera se retraiga lentamente mientras la guía de nuevo hacia el portamangueras. Asegúrese siempre de que la manguera esté limpia y no esté torcida.

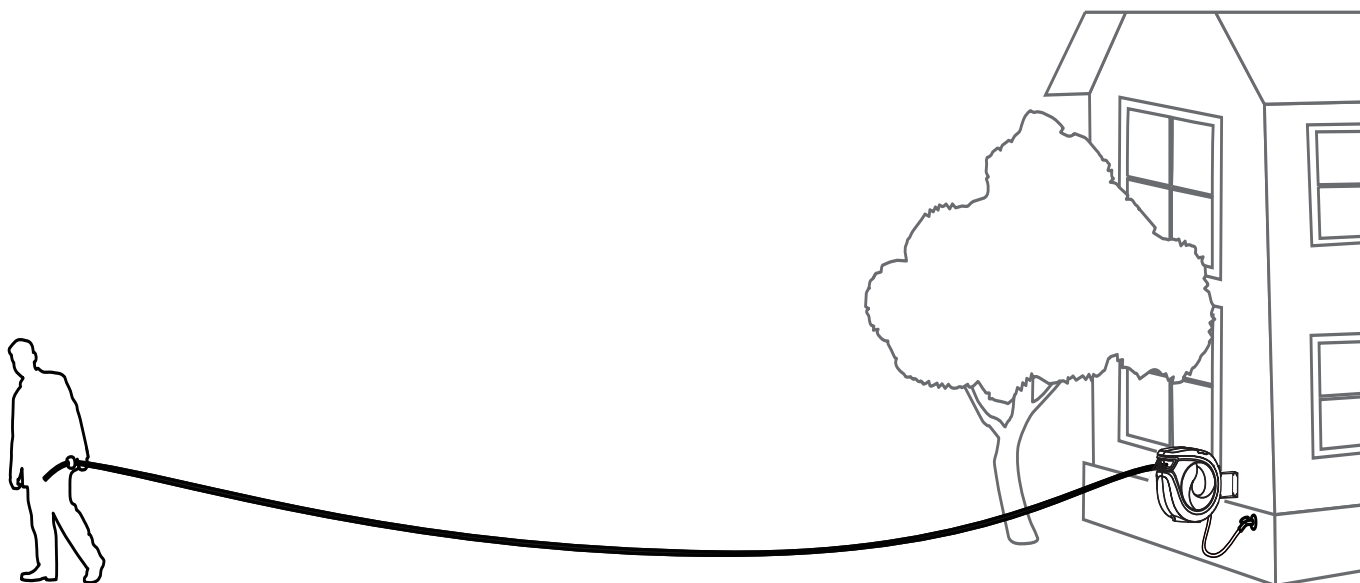

AJUSTAR LA BOLA DE TOPE...

La ubicación de la bola de tope puede ajustarse para que la manguera siempre se alcance.

Herramientas recomendadas...

- No se necesitan herramientas

Pasos

1. Tire de la manguera hasta la longitud deseada, asegurándose de que el portamangueras esté bloqueado (no enrolle la manguera).
2. Abra el seguro de la bola de tope y llévela a la ubicación deseada.
3. Vuelva a poner el seguro en la bola.



PRECAUCIÓN: ASEGÚRESE SIEMPRE DE QUE EL PORTAMANGUERAS ESTÉ BLOQUEADO ANTES DE RETIRAR LA BOLA DE TOPE Y ASEGÚRESE DE QUE LA BOLA DE TOPE ESTÉ ASEGURADA ANTES DE DESBLOQUEAR EL PORTAMANGUERAS.

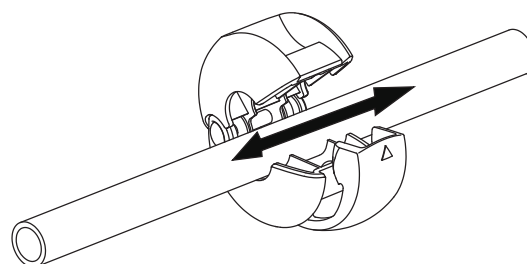
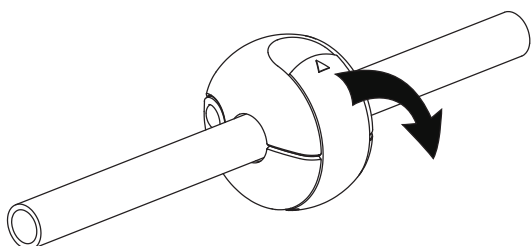

MANTENIMIENTO

Aunque el producto se ha fabricado con materiales de alta calidad, puede producirse desgaste con el tiempo. Inspeccione la manguera y la carcasa periódicamente. Si hay grietas o burbujas visibles, suspenda su uso.



EL PORTAMANGUERAS CONTIENE UN RESORTE CARGADO. NO LO DESMONTE.

1. Mantenga siempre la manguera limpia.
2. Si la manguera se ensucia, límpiela con un paño húmedo mientras se enrolla.
3. NO tuerza la manguera mientras está en uso.
4. Monte el portamangueras en un área resguardada así favorecerá el rendimiento el rendimiento de la manguera y el portamangueras.
5. NO permita que la manguera entre en contacto con productos químicos o fluidos corrosivos.
6. Enrolle siempre la manguera cuando no se utilice.

POPPSTAR®

Waterslanghaspel

Installatie-, gebruik-, en onderhoudsgids

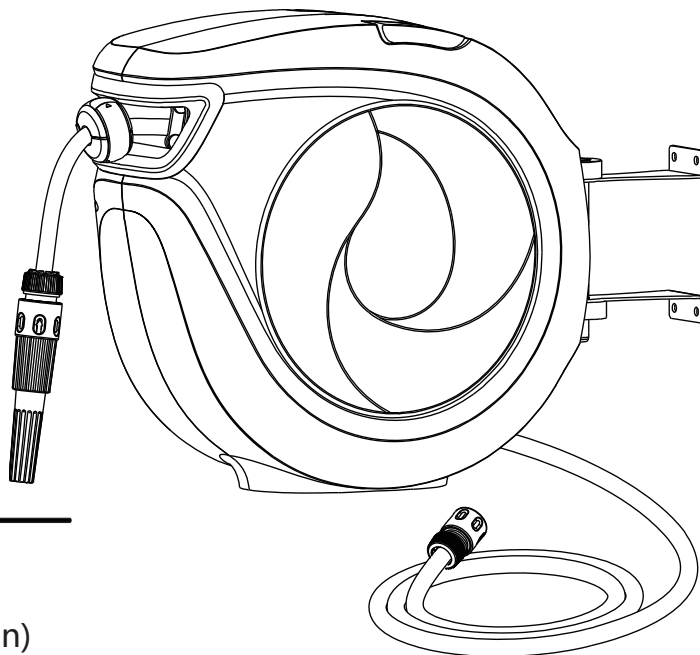

EIGENSCHAPPEN

slangdiameter: 11 mm (1/2 in)
 lengte inlaatslang: 2 m (6 ft)
 lengte uitlaatslang: 30 m (98 ft)
 max. bedrijfsdruk: 8 bar



LEES DE VOLLEDIGE GIDS VÓÓR INSTALLATIE OF GEBRUIK



VERBIND ALLEEN MET EEN WATERAANSLUITING OP OF ONDER 8 bar



ONTLAST DE DRUK WANNEER NIET IN GEBRUIK



PRODUCT BEVAT EEN GESPANNEN VEER. DEMONTEER DE BEHUIZING NIET

PAKKETINHOUD

- A. Handleiding
- B. Hardwarepakket
 - 1. Schroef (x4)
 - 2. Ring (x4)
 - 3. Plastic plug (x4)
- C. Slanghaspel
- D. Bevestigingsbeugel
- E. Bevestigingspin

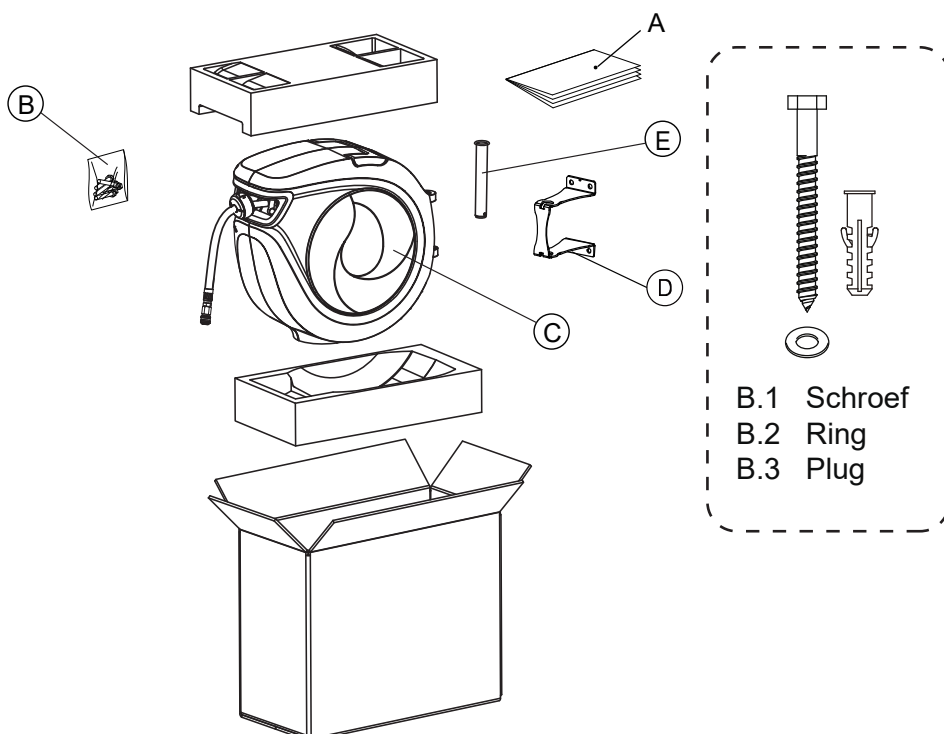

DE BESTE MONTAGELOCATIE KIEZEN

Dit product kan op veel verschillende manieren worden gemonteerd. Het is belangrijk om zorgvuldig een montagelocatie te kiezen. Overweeg montage aan oppervlakken...

1. Bij uw werkplek. Dit product heeft een uitlaatslang van 30 m (98 ft). Zorg ervoor dat het reikt tot uw werkplek.
2. Nabij de wateraansluiting. Dit product bevat een inlaatslang van 2 m (6 ft). Zorg ervoor dat het uw wateraansluiting kan bereiken.
3. Buiten direct zonlicht.
4. Sterk genoeg om de rechts getoonde beladingen te ondersteunen (per schroef). Contacteer een professionele installateur indien onzeker.
5. Zie de installatiemogelijkheden hieronder voor meer details.

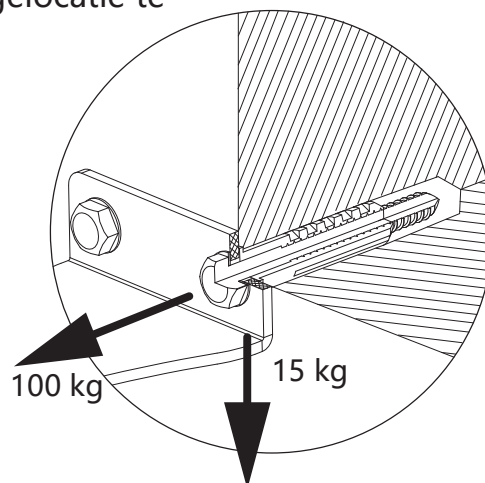

INSTALLATIE



WAARSCHUWING: INDIEN ONJUIST GEÏNSTALLEERD KAN HET VALLEN. VERZEKER DAT HET DE BOVEN GENOEMDE BELADINGEN KAN ONDERSTEUNEN.



WAARSCHUWING: DRAAG OOGBESCHERMING BIJ GEBRUIK VAN ELEKTRISCH GEREEDSCHAP ZOALS EEN BOORMACHINE.



WAARSCHUWING: ZORG ERVOOR DAT ER GEEN ELEKTRISCHE DRADEN ONDER SPANNING IN DE MUUR ZITTEN OP DE PLAATS WAAR U GAAT BOREN.

DIRECTE MONTAGE OP HOUTBALK...

Aanbevolen gereedschappen...

- maskeertape
- balkvinder
- waterpas
- elektrische boormachine
- Ø3mm (Ø1/8 in) boorkop
- kruiskopschroevendraaier

Stappen

1. Vind de balk en markeer de locatie met de balkvinder.
2. Tape het boorsjabloon op de muur op een handige hoogte, zorg ervoor dat de gaten gecentreerd zijn op de balk.
3. Controleer de gatencentra met de waterpas om er zeker van te zijn dat ze loodrecht staan.
4. Boor (4) vier gaten met een Ø3mm (Ø1/8in) metselwerkboorkop op de sjablooncentra.
5. Bevestig de montagebeugel met vier schroeven en ring aan de muur of houten balk.
6. Hang de slanghaspel aan de muurbeugel en zet hem vast door de montagebuis in te steken.
7. Verbind het uiteinde van de inlaatslang met de wateraansluiting.

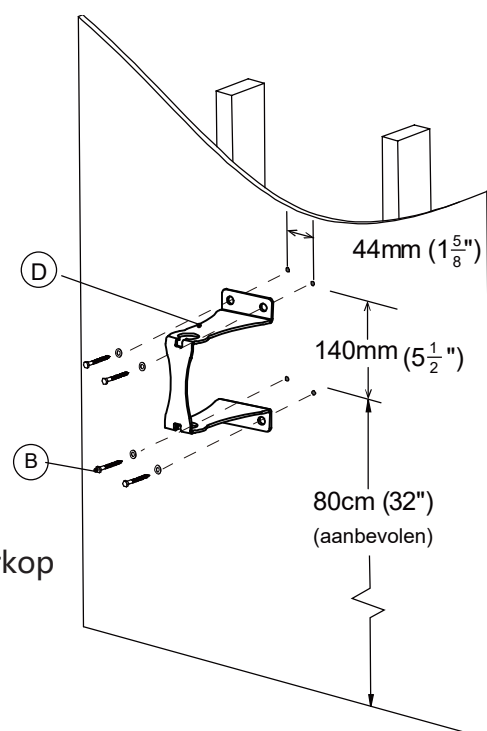

MONTAGE OP HOLLE MUUR EN GEMETSELDE MUUR...

Aanbevolen gereedschappen...

- maskeertape
- waterpas
- elektrische boormachine
- Ø10mm (Ø3/8 in) boorkop
- hamer
- kruiskopschroevendraaier

Stappen

1. Tape het boorsjabloon op de muur op een handige hoogte, zorg ervoor dat de gaten gecentreerd zijn op de balk.
2. Controleer de gatencentra met de waterpas om er zeker van te zijn dat ze loodrecht staan.
3. Boor (4) vier gaten met een 10mm (3/8in) metselwerkboor op de sjablooncentra.
4. Klop plastic plugs (B.3) in gaten met een hamer.
5. Bevestig de montagebeugel met vier schroeven en ring aan de muur of houten paal, en zorg ervoor dat de montageschroeven in de plastic plugs in de muur worden geschroefd.
6. Hang de slanghaspel aan de muurbeugel en zet hem vast door de montagebuis in te steken.
7. Verbind het uiteinde van de inlaatslang met de wateraansluiting.

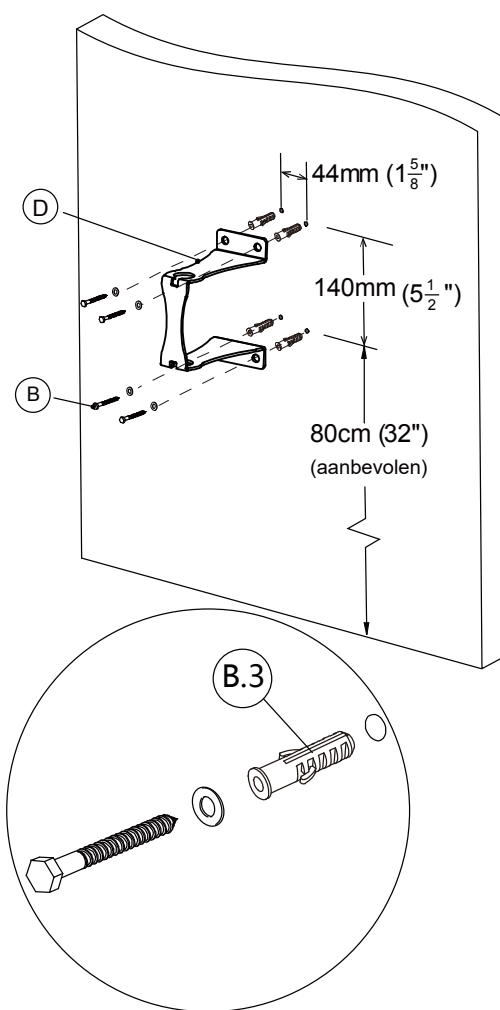

BEDRIJFSINSTRUCTIES



WAARSCHUWING: HOUD DE SLANG ALTIJD VAST TOTDAT DEZE VOLLEDIG IN DE SLANGHASPEL IS INGETROKKEN.



WAARSCHUWING: DE GELE TAPE MARKEERT HET EINDE VAN DE SLANG



ONTLAST DE DRUK WANNEER NIET IN GEBRUIK



WAARSCHUWING: LAAT DE SLANG NIET ZICHZELF OPROLLEN.

1. Trek de slang uit tot de gewenste lengte. De slang wordt automatisch vergrendeld.
2. Trek kort aan de slang om te ontgrendelen en in te trekken. Loop met de slang terug naar de slanghaspel. Trek meer dan 10 cm uit om te hergrendelen.
3. Houd de slang altijd vast terwijl deze wordt ingetrokken om letsel en schade te voorkomen. Deze slanghaspel heeft een gecontroleerde retourfunctie.
4. Als de slang in de knoop raakt en niet wil intrekken - trek de slang langzaam uit de knoop en laat hem dan langzaam intrekken terwijl u de slang terug in de slanghaspel geleidt. Zorg er altijd voor dat de slang schoon is en niet gedraaid.

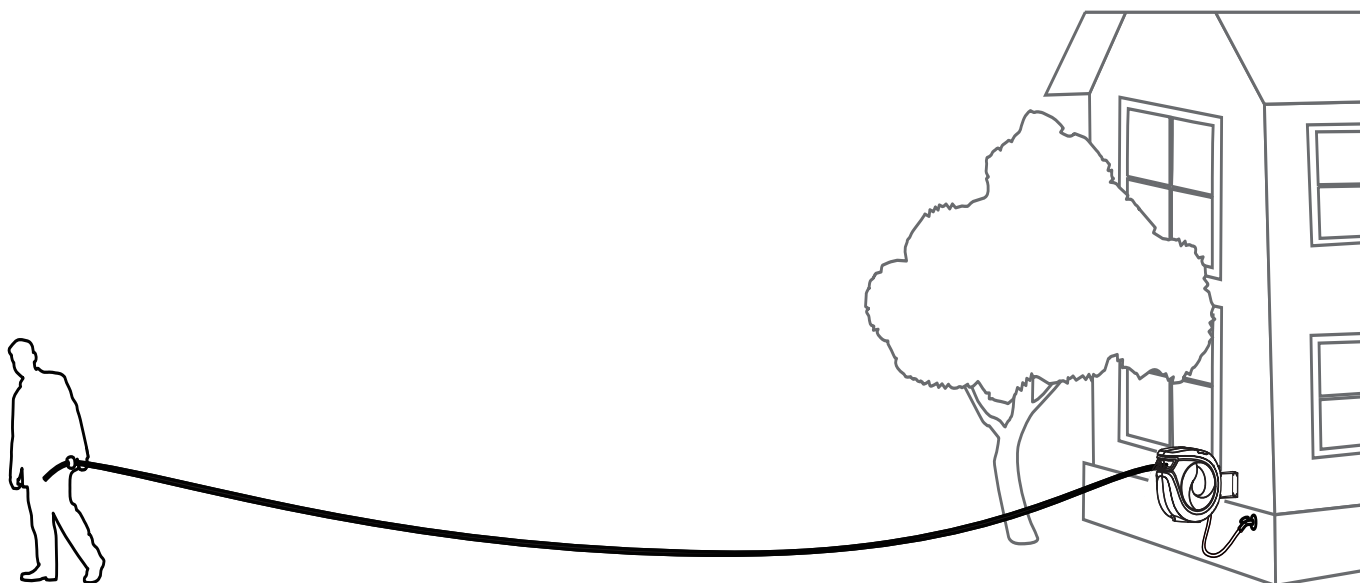

DE STOPBAL AANPASSEN ...

De locatie van de stopbal kan worden aangepast zodat de slang altijd binnen handbereik is.

Aanbevolen gereedschappen...

- Geen gereedschap nodig

Stappen

1. Trek de slang op de gewenste lengte uit en zorg ervoor dat de slanghaspel is vergrendeld (zal niet oprollen).
2. Open de vergrendeling van de stopbal en verplaats deze naar de gewenste locatie.
3. Vergrendel de bal opnieuw.



LET OP: ZORG ER ALTIJD VOOR DAT DE SLANGHASPEL IS VERGRENDELD VOORDAT U DE STOPBAL VERWIJDELT, EN ZORG ERVOOR DAT DE STOPBAL GOED VASTZIT VOORDAT U DE HASPEL ONTGRENDELT.

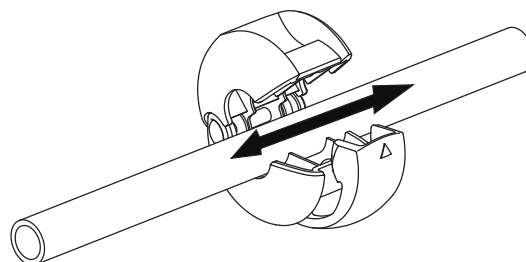
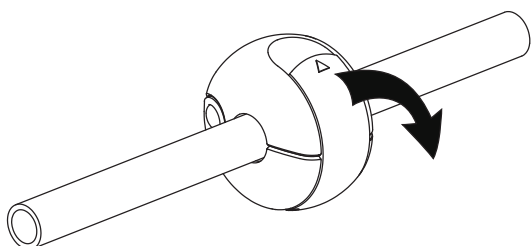

ONDERHOUD

Al is uw product gemaakt van hoogwaardige materialen kan er na verloop van tijd degradatie optreden. Controleer de slang en behuizing regelmatig. Als er scheurtjes of blaren zichtbaar zijn, stop dan met het gebruik.



PRODUCT BEVAT EEN GESPANNEN VEER. DEMONTEER DE BEHUIZING NIET

1. Houd de slang altijd schoon.
2. Reinig de slang tijdens het terugtrekken met een vochtige doek indien hij vies is.
3. Draai de slang NIET tijdens het gebruik.
4. Monteer de slanghaspel in een beschutte ruimte om de prestaties van de slang en de haspel te ondersteunen en te beschermen.
5. Laat de slang NIET in contact komen met bijtende chemicaliën of vloeistoffen.
6. Trek de slang altijd in als deze niet wordt gebruikt.

POPPSTAR®

Slangvinda för vattenslang

Bruksanvisning

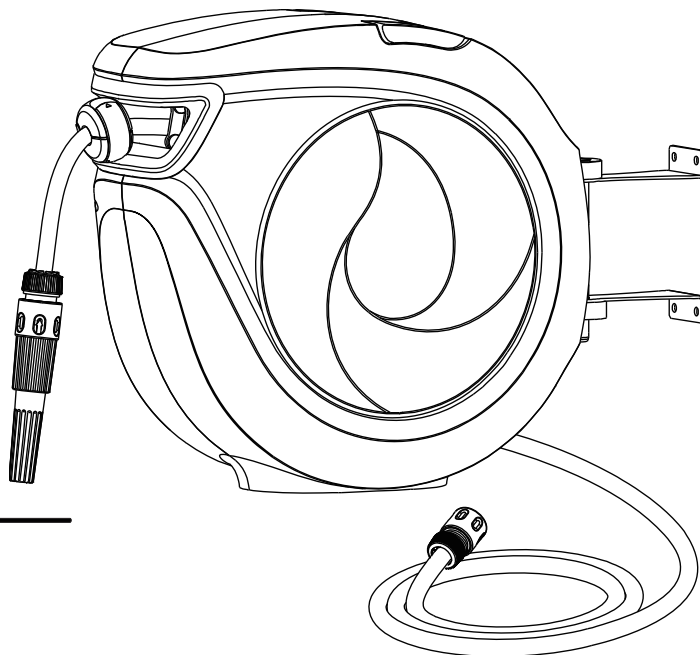

TEKNISK DATA

Slangdimension: \varnothing 11 mm (1/2 in)
 Slanglängd anslutningslang: 2 m
 Slanglängd arbetslang: 30 m
 Maximalt arbetstryck: 8 bar

SÄKERHETSANVISNINGAR



Läs bruksanvisningen noggrant innan montering och användning!



Använd endast slangen för vattenanslutningar med ett tryck på maximalt 8 bar.



Släpp ut resttrycket ur systemet när redskapet inte är i bruk.

MEDFÖLJANDE DELAR

- A. Bruksanvisning
- B. Monteringstillbehör:
 1. Skruv (4st)
 2. Bricka (4st)
 3. Plastplugg (4st)
- C. Trumma
- D. Väggekonsol
- E. Sprint

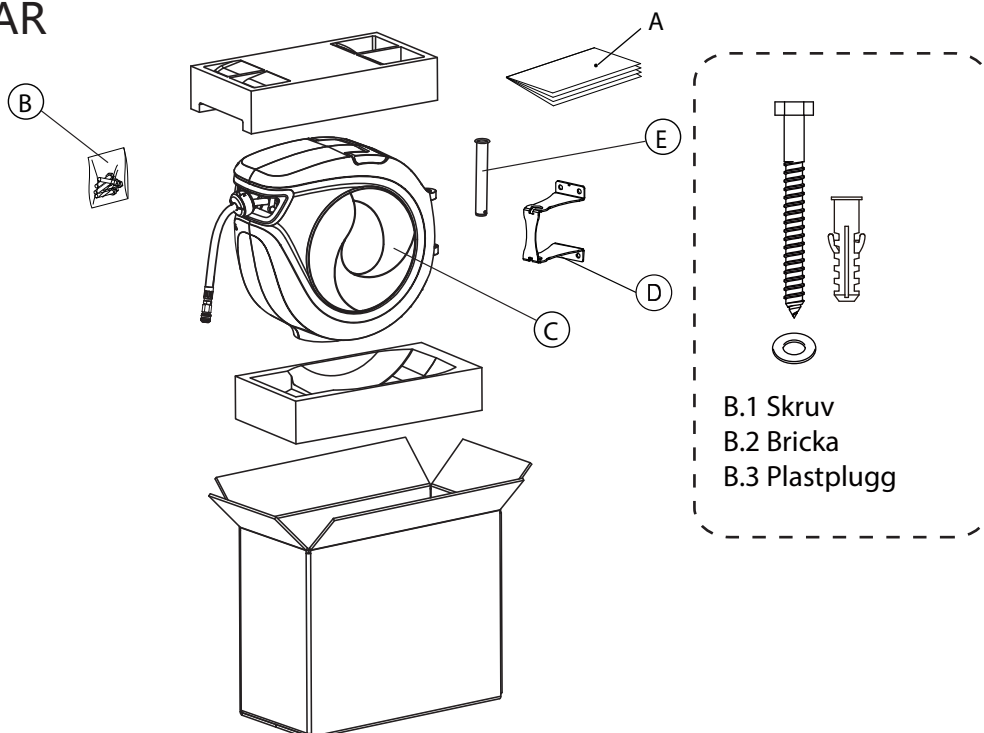

MONTERING

Slangvindan kan monteras på olika sätt. Det är viktigt att noggrant välja en lämplig plats för montering. Slangvindan bör monteras så att den:

1. är belägen där arbetet skall utföras. Slanglängden uppgår till 30 meter.
2. är belägen i närheten av den plats där den ansluts till vatten. Anslutningsslangen är 2 meter lång.
3. är skyddad från direkt solljus.
4. är monterad på ett underlag som håller för den i bilden angivna belastningen (angivet per skruv).
Vid frågor vänligen kontakta en monteringsfirma.

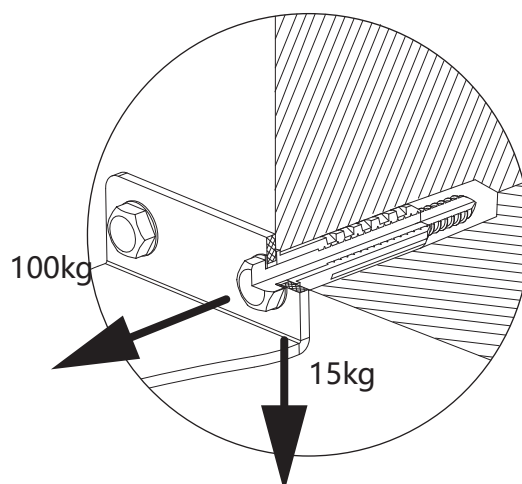

Läs nedanstående information innan slangvindan tas i bruk.

INSTALLATIONSANVISNING



VARNING: VID FELAKTIG MONTERING KAN SLANGVINDAN FALLA TILL MARKEN. KONTROLLERA ATT MONTERINGSUNDERLAGET TÅL BELASTNINGEN AV SLANGVINDAN.



OBS: BÄR ALLTID SKYDDSGLASÖGON VID ANVÄNDNING AV ELVERKTYG TEX. ELBORRMASKINER



VARNING: KONTROLLERA ATT DET INTE FINNS NÅGRA ELEKTRISKA LEDNINGAR ELLER RÖR I VÄGGEN DÄR SLANGVINDAN SKALL MONTERAS.

MONTERING PÅ VÄGG MED TRÄREGLAR

Erforderliga verktyg

- Maskeringstejp
- Regelsökare/Väggscanner
- Vattenpass
- Borrmaskin
- 3 mm borrar
- Stjärnskruvmejsel

Monteringsanvisning:

1. Använd väggscannern för att lokalisera träregeln och markera stället.
2. Fäst med hjälp av maskeringstejpen bormallen så att borrhålen placeras mitt på träregeln.
3. Använd vattenpasset för att kontrollera borrhålens position.
4. Borra fyra hål i väggen med en 3 mm borrar. Använd vid behov bormallen.
5. Skruva fast väggkonsolen (D) på väggen. Använd de medföljande skruvarna och brickorna (B).
6. För trumman på väggkonsolen och fäst trumman med sprinten.
7. Koppla anslutningsslangen till vattenförsörjningen.

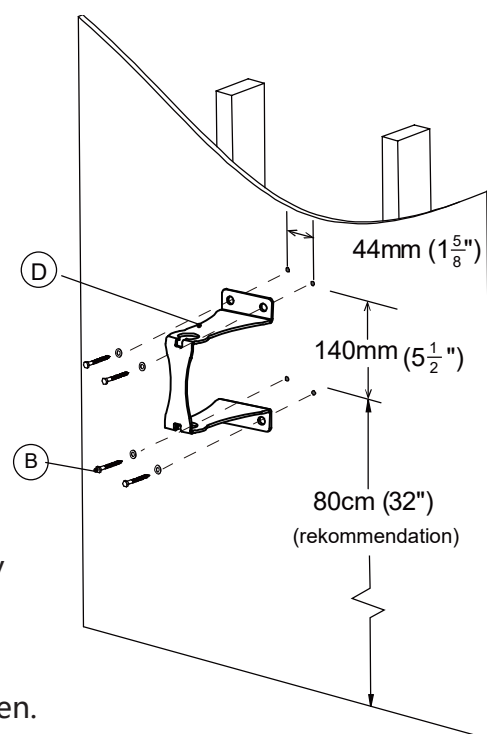

MONTERING PÅ HÅLRUMSVÄGGAR OCH MURVERK

Erforderliga verktyg

- Maskeringstejp
- Vattenpass
- Borrmaskin
- Ev. bormall
- 10 mm borr
- Stjärnskruvmejsel

Monteringsanvisning:

1. Fäst med hjälp av maskeringstejpen bormallen i lämplig vägghöjd så att borrhålen är placerade mellan bjälkarna.
2. Använd vattenpasset för att kontrollera borrhålens position.
3. Borra fyra hål i väggen med en 10 mm borr. Använd vid behov bormallen.
4. Slå försiktigt in de medföljande plastpluggarna (B.3) i borrhålen med hjälp av en hammare/gummiklubba.
5. Skruva fast väggkonsolen (D) på väggen. Använd de medföljande skruvarna och brickorna (B). Kontrollera att skruvarna är ordentligt inskruvade i pluggen.
6. För trumman på väggkonsolen och fäst trumman med sprinten.
7. Koppla anslutningsslangen till vattenförsörjningen.

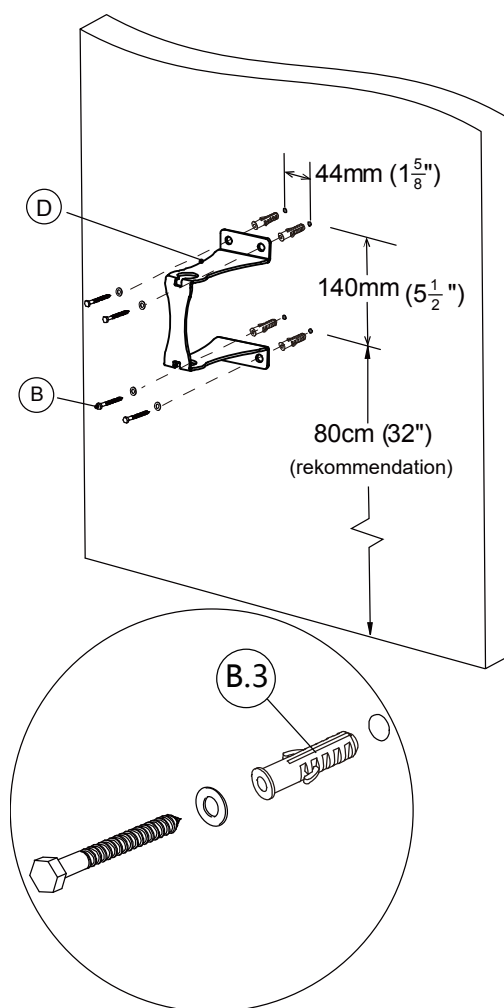

SÄKERHETSFÖRESKRIFTER VID ANVÄNDNING



WARNING: Släpp aldrig taget om slangen vid in- och utrullning.



OBS: Den gula markeringen visar var slangen tar slut.



OBS: Släpp ut resttrycket ur systemet när redskapet inte är i bruk.



WARNING: Håll ett stadigt tag i slangen vid inrullning. Släpps slangen vid inrullning kan slangen förorsaka skada på person och egendom.

1. Dra försiktigt ut slangen till önskad längd. Slangen är utrustad med en automatisk spärr.
2. För att frigöra spärren, dra i slangen med ett lätt ryck. Slangen rullas in automatiskt. Släpp inte slangen när den rullas in i trumman. Om slangen är utrullad mer än 10 cm kan den hållas kvar i position av spärren.
3. För att undvika person och materialskada är det viktigt att man inte släpper taget om slangen när den rullas in. Slangvindan innehåller en anordning som gör att slangen rullas in kontrollerat.
4. Om slangen vrider sig eller slår knut på sig själv så att den inte kan rullas in, dra ut slangen igen, lägg den försiktigt i rätt position och rulla sedan in den igen. Släpp inte taget om slangen. Håll slangen ren och se till att den inte vrider sig.

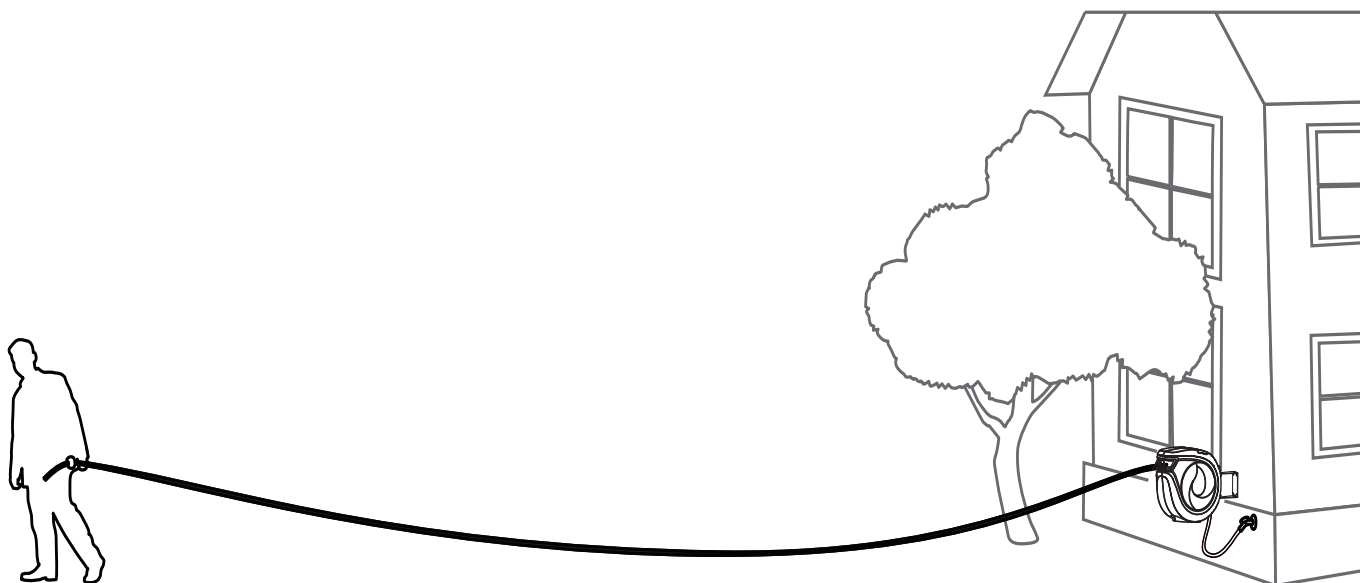

Slangstopp

Slangstoppet kan flyttas så att slangen alltid har önskad längd.

Instruktion:

1. Dra försiktigt ut slangen till önskad längd. Vänta tills ett klickande ljud hörs och slangen går i lås.
2. Öppna slangstoppet och flytta det i önskat läge.
3. Stäng slangstoppet.



OBS: Kontrollera att slangspärren är aktiverad innan slangstoppet öppnas. Kontrollera också att slangstoppet är stängt innan slangspärren löses.

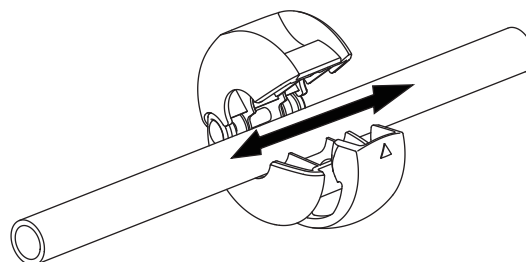
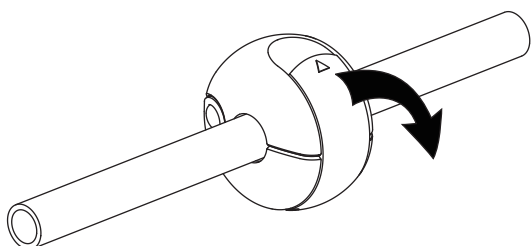

UNDERHÅLL OCH SERVICE

Denna produkt är tillverkad av material av högsta kvalitet. Trots detta kan slitage uppstå. Kontrollera med jämna mellanrum slangen och slangvindan. Om skador /sprickor/blåsor på slangen eller slangvindan upptäcks får den under inga omständigheter tas i bruk.



WARNING: Slangvindan innehåller en mycket kraftig fjäder. Det är förenat med stor fara att demontera slangvindan!

1. Håll slangen ren.
2. Om slangen är smutsig, rengör den med en lätt fuktad trasa innan den rullas in.
3. Vrid/vik aldrig slangen när den är i bruk.
4. För att uppnå bästa funktionalitet skall slangvindan monteras i en skyddad miljö.
5. Undvik att slangen kommer i kontakt med frätande ämnen och lösningsmedel.
6. Förvara alltid slangen upprullad när den inte är i bruk.

POPPSTAR®

Wąż ogrodowy na zwijaku

Instrukcja użycia

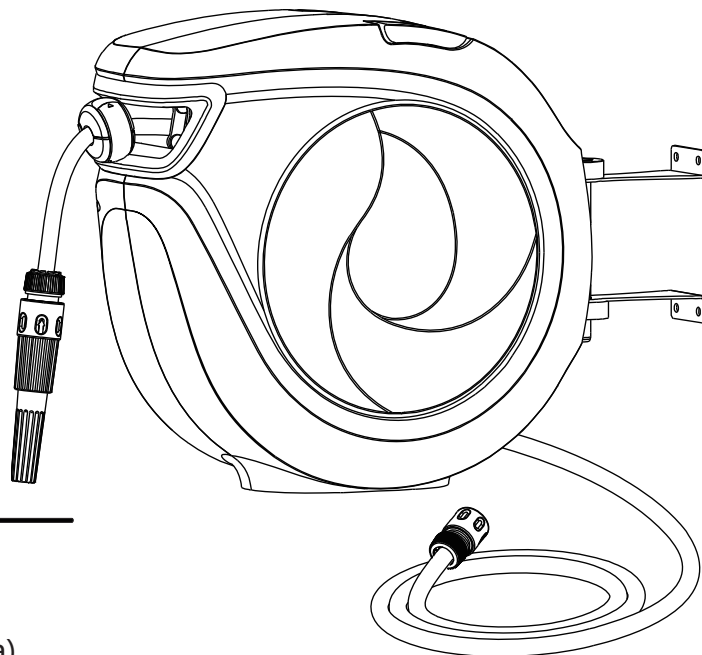

DANE TECHNICZNE:

Średnica węża: 11mm (1/2 cala)

Długość węża wejściowego: 2m

Długość węża: 30m

Maksymalne ciśnienie robocze: 8 bar

WSKAZÓWKI DOTYCZĄCE BEZPIECZEŃSTWA



Przed podłączeniem i pierwszym użyciem należy dokładnie zapoznać się z niniejszą instrukcją użycia!



Wąż nieprzystosowany jest do użytku powyżej 8 bar.



Po zakończonej pracy należy pamiętać o zmniejszeniu ciśnienia dopływającego.

ZAWARTOŚĆ PRZESYŁKI

- A. Instrukcja użycia
 B. Mniejsze części do montażu
 1. Śruba (4st)
 2. Podkładka (4st)
 3. Kołki plastikowe (4st)
 C. Zwijak do węża
 D. Uchwyt mocujący
 E. Sworzeń mocujący

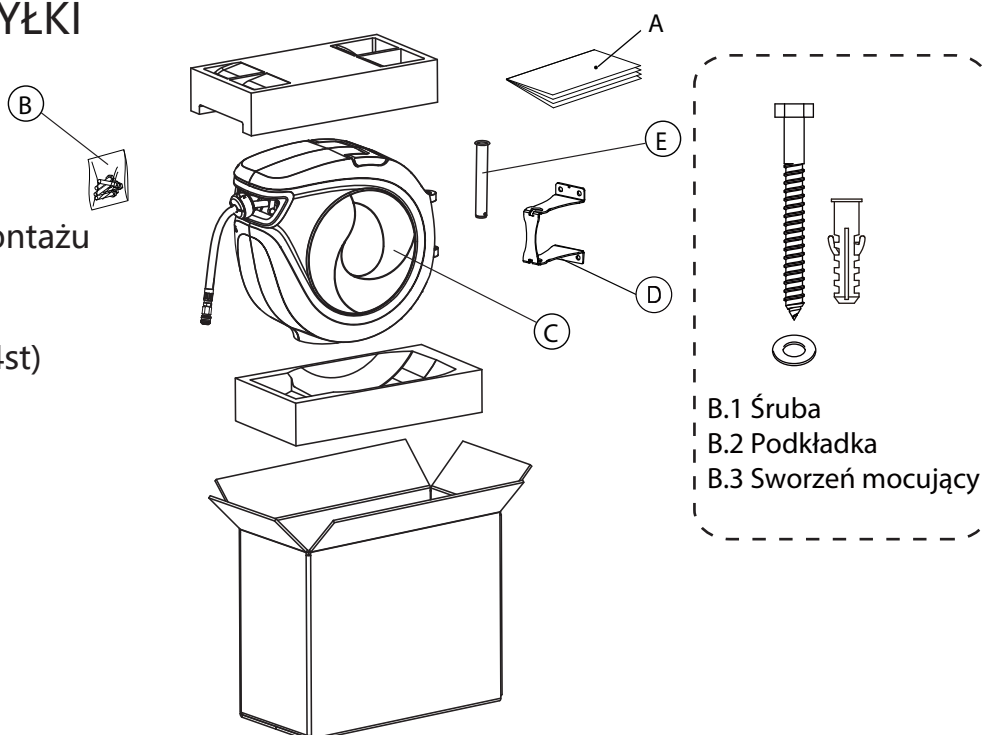

MONTAŻ NA ŚCIANACH SZCZELINOWYCH I MUROWANYCH

Polecane narzędzia i wyposażenie dodatkowe:

- Samoprzylepna taśma malarska
- Poziomica
- Wietrarka
- Wiertło 10mm
- Młotek, lub młotek gumowy
- Śrubokręt krzyżowy

Sposób postępowania:

1. Szablon wiertarski przykleić za pomocą taśmy w odpowiednim miejscu, miejsce otworów będzie znajdować się w tym przypadku pomiędzy belkami.
2. Środek każdego otworu należy wypoziomować za pomocą poziomicę.
3. Przy pomocy wiertła 10mm i szablonu wiertarskiego, należy wywiercić cztery otwory.
4. W każdy wywiercony otwór należy ostrożnie wbić młotkiem, lub młotkiem gumowym, kołki plastikowe (B.3).
5. Za pomocą czterech śrub i podkładek (B) przymocować uchwyt mocujący (D) do ściany lub belki, należy zwrócić uwagę, by śruby i podkładki znajdowały się wewnątrz kołków.
6. Zwijak należy powiesić na uchwycie mocującym, zabezpieczyć sworzeniem.
7. Wąż wejściowy należy podłączyć do przyłącza wody.

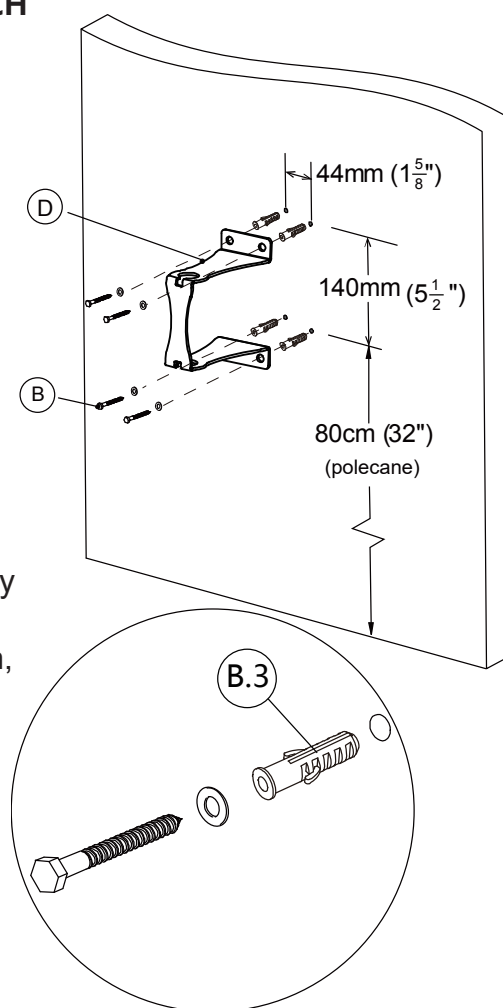

WSKAZÓWKI DOTYCZĄCE OBSŁUGI PRODUKTU



UWAGA: WĄŻ OGRODOWY NALEŻY ZWIJAĆ POD KONTROLĄ TRZYMAJĄC GO CAŁY CZAS DO MOMENTU CAŁKOWITEGO NAWINIĘCIA NA BĘBEN



UWAGA: MIEJSCE, DO KTÓREGO NASTĘPUJE AUTOMATYCZNE ZWIJANIE WĘŻA ZOSTAŁO OZNACZONE ŻÓŁTYM KOLOREM.



UWAGA: PO SKOŃCZONEJ PRACY NALEŻY ZMNIJSZYĆ CIŚNIENIE DOPŁYWAJĄCE.



UWAGA: NIEKONTROLOWANE AUTOMATYCZNE ZWIJANIE WĘŻA NA BĘBEN GROZI OKALECZENIEM, NIE WOLNO PUSZCZAĆ WĘŻA PODCZAS ZWIJANIA.

1. Wąż należy wysunąć do odpowiedniej długości. Długość węża zostanie zablokowana, blokada zapobiegnie ponownemu nawinięciu węża na bęben.
2. By zwolnić blokadę i zwijać wąż, należy krótko pociągnąć za wąż kierując go jednocześnie do wejścia w zwijaku. Długość rozwiniętego węża musi wynosić min. 10 cm by móc ponownie wprowadzić blokadę.
3. By uniknąć okaleczeń i uszkodzeń materiału, wąż należy trzymać do momentu całkowitego zwinięcia. Nasz zwijak posiada funkcję kontrolowanego zwijania.
4. W razie skręcenia lub splątania węża uniemożliwiającego automatyczne jego zwinięcie, należy delikatnie pociągając, by wyciągnąć kawałek węża ze zwijaka, następnie wąż wyprostować i pod kontrolą pozwolić zwijakowi ponownie nawinać go na bęben. Węża nie należy skręcać, należy unikać zabrudzeń.

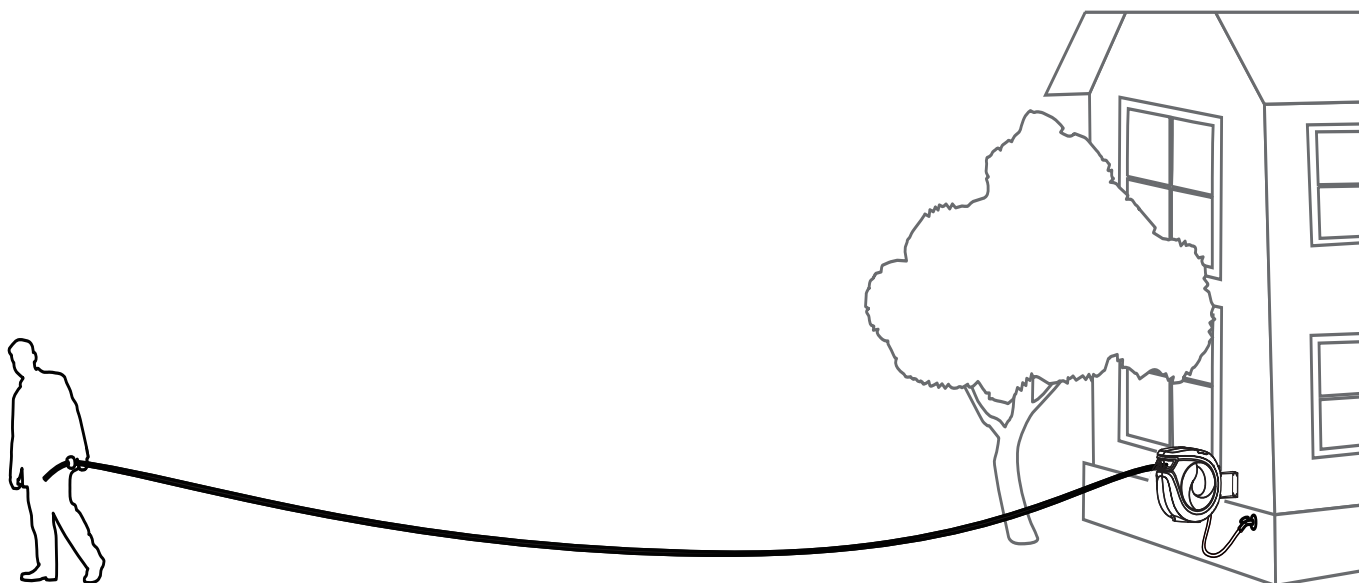

Ustawienie mechanizmu zatraskowego w pożądanym miejscu

Mechanizm zatraskowy może zostać ustawiony tak, by wąż zawsze znajdował się w pobliżu.

Sposób postępowania

1. Wąż należy wysunąć na odpowiednią długość i zablokować (wąż nie zwija się z powrotem automatycznie).
2. Otworzyć mechanizm zatraskowy i pociągnąć za wąż, tak by miejsce blokady znajdowało się w zatrasku.
3. Następnie ztrask zamknąć.



UWAGA: Należy zwrócić szczególną uwagę by przed zwolnieniem zatrasku mechanicznego najpierw zablokować zwijanie węża. Przed zwolnieniem blokady należy upewnić się, że mechanizm zatraskowy jest odpowiednio zamknięty

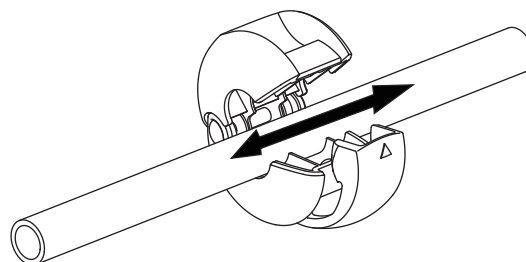
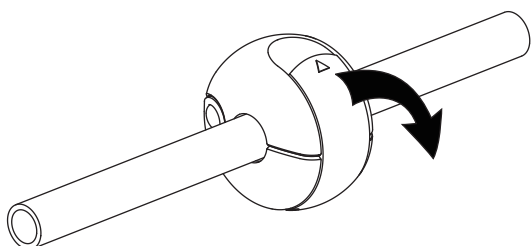

KONSERWACJA

Nasz produkt został zbudowany z wysokiej jakości materiałów, nie wyklucza to jednak możliwości jego zużycia po pewnym czasie. Zwijak, jak i sam wąż muszą być poddawane regularnym kontrolom. W przypadku wykrycia zniszczeń, takich jak np. pęknięcia czy pęcherze należy natychmiast zaprzestać użytkowania produktu.



POD ŻADNYM POZOREM NIE WOLNO ROZKRĘCAĆ, ANI ROZKŁADAĆ ZWIJAKA NA

1. Zwijak należy trzymać w czystości.
2. W razie zabrudzenia wąż należy wytrzeć w czasie procesu zwijania wilgotną ściereczką.
3. Nie wolno skręcać ani zginać węża w czasie pracy urządzenia.
4. Chcąc zapewnić prawidłowe funkcjonowanie urządzenia, należy zamontować zwijak w bezpiecznym dla niego miejscu.
5. Pod żadnym pozorem nie wolno narażać węża na działania substancji żrących lub kwasów.
6. Wąż, po zakończonej pracy, powinien być przechowywany w stanie zwiniętym.