



BEDIENUNGSANLEITUNG SHXFP12MINI



HERZLICHEN GLÜCKWUNSCH!

VIELEN DANK, DASS SIE SICH FÜR EIN PRODUKT VON SHX
ENTSCHIEDEN HABEN.



Dieses Produkt ist nur für gut isolierte Räume oder für den
gelegentlichen Gebrauch geeignet.

DE	FR	IT	NL	ES	CZ
	17	32	47	62	77
SK	RO	PL	SL	HR	EN
92	107	122	137	151	165



Aktuelle Bedienungsanleitungen und weitere Sprachen

Laden Sie aktuelle Bedienungsanleitungen in verschiedenen Sprachen über den Link www.shx.at/downloads herunter oder scannen Sie den abgebildeten QR-Code. Befolgen Sie die Anweisungen auf der Webseite.



Current operating instructions and other languages

Download current user manuals in various languages via the link www.becool.at/downloads or scan the displayed QR code. Follow the instructions on the website.



LESEN SIE BITTE DIE BEDIENUNGSANLEITUNG SORGFÄLTIG DURCH, BEVOR SIE MIT MONTAGE, INSTALLATION, BEDIENUNG ODER WARTUNG BEGINNEN. SCHÜTZEN SIE SICH SELBST UND ANDERE, INDEM SIE DIE SICHERHEITSHINWEISE BEFOLGEN. DIE NICHTBEACHTUNG VON ANWEISUNGEN KÖNNTE ZU PERSONEN- UND/ODER SACHSCHÄDEN UND/ODER ZUM VERLUST DES GEWÄHRLEISTUNGSANSPRUCHS FÜHREN!

Bestimmungsgemäße Verwendungalendar

Dieses Gerät ist **ausschließlich zum Heizen von Wohnräumen in Haushalten vorgesehen** und darf für keine anderen Zwecke eingesetzt werden.

WICHTIGE INFORMATIONEN ZUR SICHERHEIT, STANDARD UND ZUM ELEKTRISCHEN ANSCHLUSS



1. Verwenden Sie dieses Gerät **ausschließlich gemäß den Richtlinien in der Bedienungsanleitung**. Jede andere Verwendung, die nicht vom Hersteller empfohlen wird, könnte zu Bränden, elektrischen Schlägen oder Personenschäden führen.
2. Dieses Gerät ist **ausschließlich zum Heizen von Wohnräumen in Haushalten vorgesehen** und darf für keine anderen Zwecke eingesetzt werden.
3. Entfernen Sie die Verpackung und stellen Sie sicher, dass das Gerät nicht beschädigt ist. Im Zweifelsfall



verwenden Sie das Gerät nicht und kontaktieren Sie Ihren Händler.

4. Vor Anschluss an das Netz müssen Sie **überprüfen, ob Stromart und Netzspannung mit den Angaben des Gerätetypenschildes übereinstimmen.**

5. Die elektrische Steckdose, in der Sie das Gerät anschließen, darf nicht defekt oder lose sein und muss für die erforderliche Strombelastung geeignet und vor allem zuverlässig geerdet sein.

6. Vermeiden Sie die Verwendung eines Verlängerungskabels, denn dieses könnte überhitzen und einen Brand erzeugen.

7. Das Gerät darf nicht direkt unter einer Wandsteckdose aufgestellt sein. Im Zweifelsfall lassen Sie Ihre elektrische Installation von einem qualifizierten Elektriker überprüfen.

8. Es ist verboten die Eigenschaften dieses Gerätes wie auch immer anzupassen oder zu modifizieren. Verwenden Sie nur vom Hersteller empfohlene Ersatz- und Zubehörteile (Nichtbeachtung kann zum Verlust der Gewährleistung führen).

9. Dieses Heizgerät nicht benutzen, wenn es sichtbare Anzeichen von Beschädigungen aufweist.

10. **Betreiben Sie das Gerät nicht unbeaufsichtigt.** Sollten Sie den Raum verlassen, **schalten Sie das Gerät immer aus.**

11. Verwenden Sie das Gerät nicht in kleinen Räumen, in denen sich Personen aufhalten, die nicht in der Lage sind, den Raum selbstständig zu verlassen, es sei denn, diese werden ständig überwacht.

12. **Kinder dürfen nicht mit dem Gerät spielen.**

Kinder unter 3 Jahren sind vom Gerät fernzuhalten, es sei denn, Sie werden ständig überwacht.



13. Halten Sie Kinder vom Verpackungsmaterial fern.

Bei Verschlucken besteht Erstickungsgefahr!

14. Das Gerät ist nicht für Dauer- und Präzisionsbetrieb geeignet.

15. Dieses Heizgerät nicht benutzen, wenn es zuvor fallen gelassen wurde.

16. Dieses Gerät dient **nur zum Betrieb in trockenen Innenräumen.**

17. Benutzen Sie das Gerät nicht in der Nähe von Wasser oder starker Feuchtigkeit, z.B. im feuchten Keller, neben Schwimmbecken, Badewanne oder Dusche. Achten Sie darauf, dass kein Wasser in das Gerät eindringen kann.

18. Benutzen Sie das Gerät nicht in direkter Nähe zu Benzin, Gas, Öl, Alkohol oder anderen explosionsgefährlichen und leicht brennbaren Flüssigkeiten oder Gasen.

19. Um die Brandgefahr zu mindern halten Sie vom Luftauslass des Gerätes einen Abstand von **mind. einem Meter zu allen leicht entzündlichen Stoffen** wie z.B.:

- a. unter Druck befindlichen Gefäßen (z.B. Sprühbehälter)
- b. Möbeln
- c. Textilien jeglicher Art

20. Dieses Heizgerät nur auf einer waagerechten und stabilen Fläche benutzen.

21. **Decken Sie das Gerät während des Betriebes und der Auskühlphase niemals ab.**

22. Achten Sie darauf, dass keine Gegenstände zwischen Gerät und Montagewand gelangen, welche die Heizfläche berühren.

23. Schalten Sie das Gerät **immer aus, bevor Sie den Netzstecker ziehen.**





24. Ziehen Sie nicht am Netzkabel, um das Gerät vom Netzstrom zu trennen. Ziehen Sie immer am Stecker, um das Netzkabel herauszuziehen.

25. Ziehen Sie den Stecker, wenn Sie das Gerät nicht verwenden, bevor Sie es reinigen bzw. wenn es gewartet werden muss.

Reinigung und Benutzer-Wartung dürfen nicht von Kindern ohne Beaufsichtigung durchgeführt werden.

26. Fassen Sie den Stecker nicht mit nassen Händen an, um Stromschläge zu vermeiden.

<p>ACHTUNG</p> 	<p><u>VERLETZUNGSGEFAHR</u></p> <p>Das Gerät wird während des Betriebes heiß!</p> <p>Berühren sie niemals das Gerät während des Betriebes → dies könnte zu ernsthaften VERBRENNUNGEN führen.</p>
<p>ACHTUNG</p> 	<p><u>BRANDGEFAHR</u></p> <p>Das Gerät darf während des Betriebes nicht abgedeckt werden!</p>
<p>ACHTUNG</p> 	<p><u>SICHERHEITSABSTAND</u></p> <p>Halten Sie mind. einen Meter Sicherheitsabstand zu leicht entzündlichen Gegenständen wie Möbeln, Vorhängen, Papier, etc. ein!</p> <p><u>STANDORT</u></p> <p>Stellen Sie das Gerät immer so auf, dass die Luft ungehindert ein- und ausströmen kann.</p> <p><u>VERBRENNUNGSGEFAHR</u></p>



Das Gerät wird während des Gebrauchs sehr heiß und kann Verbrennungen verursachen. Besondere Vorsicht ist geboten, wenn Kinder und schutzbedürftige Personen anwesend sind.

ÜBERHITZUNGSGEFAHR

Beheizen Sie keine Räume mit weniger als 4m³ Rauminhalt

Symbole auf dem Gerät

Bedeutung:

Achtung! Nicht abdecken!

Das Symbol am Gerät weist darauf hin, dass es nicht zulässig ist, Gegenstände (z.B. Handtücher, Kleidung etc.) über dem Gerät oder direkt davor aufzuhängen. Das Heizgerät darf nicht abgedeckt werden, um Überhitzung und Brandgefahr zu vermeiden!

Symbol:



Bedeutung:

Schutzklasse 2



Das Symbol weist darauf hin, dass das Gerät, der Schutzklasse 2 zuzuordnen ist.

Geräte der Schutzklasse 2 sind nicht an den Schutzleiter angeschlossen. Stattdessen haben sie eine verstärkte oder doppelte Isolierung in Höhe der Bemessungsisolationsspannung zwischen aktiven und berührbaren Teilen. Elektrisch leitende Oberflächen oder leitfähige berührbare Teile sind so durch eine verstärkte oder doppelte Isolierung von spannungsführenden Teilen getrennt.

Symbol:



Recycling, Entsorgung, Konformitätserklärung

	<p><u>RECYCLING</u></p> <p>Die Verpackungsmaterialien können recycelt werden. Deswegen wird empfohlen, diese im sortierten Abfall zu entsorgen</p>
	<p><u>ENTSORGUNG</u></p> <p>Diese Kennzeichnung weist darauf hin, dass dieses Produkt in der gesamten EU nicht mit anderen Haushaltsabfällen entsorgt werden darf. Um mögliche Schäden für die Umwelt oder die menschliche Gesundheit durch unkontrollierte Abfallentsorgung zu vermeiden, recyceln Sie es verantwortungsvoll, um die nachhaltige Wiederverwendung von Materialressourcen zu fördern. Um Ihr Altgerät zurückzugeben, nutzen Sie bitte die Rückgabe- und Sammelsysteme oder wenden Sie sich an den Händler, bei dem Sie das Produkt gekauft haben. Diese können das Produkt einem umweltgerechten Recycling zuführen.</p>
	<p><u>KONFORMITÄTSERKLÄRUNG</u></p> <p>Hiermit bestätigen wir, dass dieser Artikel den grundlegenden Anforderungen, Vorschriften und Richtlinien der EU entspricht. Die ausführliche Konformitätserklärung können Sie jederzeit unter folgendem Link einsehen:</p> <p>https://www.schuss-home.at/downloads</p>

Irrtümer und technische Änderungen vorbehalten.



Lieferumfang

- Heizlüfter
- Bedienungsanleitung

Beschreibung des Geräts

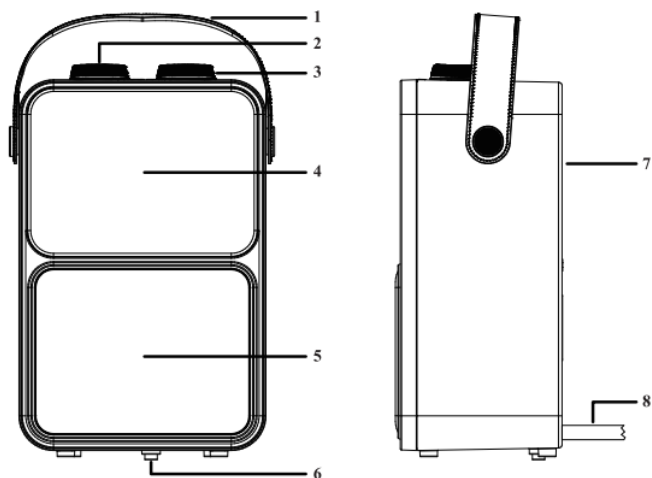

Seriennummer	Name
01	Handgriff
02	Taste zur Funktionseinstellung
03	Taste für Temperatureinstellung
04	Luftauslass
05	Kamineffekt
06	Kippschalter
07	Lufteinlass
08	Stromkabel



Standort und Anschluss

- Entfernen Sie jegliches Verpackungsmaterial und bewahren Sie es außerhalb der Reichweite von Kindern auf. Nach dem Entfernen der Verpackung überprüfen Sie bitte das Gerät auf eventuelle Beschädigungen oder Anzeichen von Fehlfunktionen. Sollten Sie irgendwelche Zweifel haben, verwenden Sie das Gerät nicht und wenden Sie sich zur Überprüfung oder zum Austausch bitte an Ihren Händler.
- Wählen Sie einen geeigneten Standort für den Heizlüfter, der mindestens einen Meter von allen Hindernissen, Wänden und brennbaren Materialien entfernt ist (beachten Sie auch die Sicherheitsvorschriften).
- Stellen Sie sicher, dass der Heizlüfter stets auf einer stabilen, ebenen und waagerechten Oberfläche steht.
- Überprüfen Sie, ob der Bedienungsregler auf AUS (O) steht.
- Entrollen Sie das Anschlusskabel vollständig und stecken Sie den Stecker in eine geeignete 230-Volt-Steckdose. Um Überlastungen zu vermeiden, schließen Sie bitte keine anderen Geräte an denselben Stromkreis an.

Inbetriebnahme und Funktion

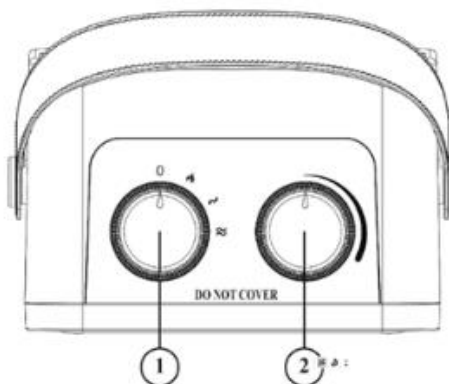

- Verbinden Sie das Stromkabel zuerst mit der Stromquelle, bevor Sie es verwenden.
- Drehen Sie den Thermostatregler auf maximal (so weit wie möglich im Uhrzeigersinn).
- Nehmen Sie den Heizlüfter in Betrieb, indem Sie den Funktionsregler in eine der drei Positionen drehen.



- Drehen Sie den Funktionsknopf (1) im Uhrzeigersinn auf die erste Position (Flammensymbol) um den Kamineffekt einzuschalten
- Drehen Sie den Funktionsknopf (1) weiter im Uhrzeigersinn und heizen Sie mit Stufe 1 (600W) oder Stufe 2 (1200W).
- Wenn die gewünschte Temperatur erreicht wurde, stellen Sie den Thermostatregler (2) langsam zurück bis Sie ein Klicken hören. Die Temperatur ist jetzt eingestellt.
- Der Heizlüfter schaltet sich automatisch ein und aus, um die eingestellte Temperatur zu regeln. Um eine höhere oder niedrigere Temperatur einzustellen, drehen Sie den Thermostatregler (2) jeweils im Uhrzeigersinn/gegen den Uhrzeigersinn.

Hinweise

- Verwenden Sie dieses Heizgerät nicht in der Nähe einer Badewanne, eines Duschkopfes oder eines Schwimmbeckens.
- Da die Abdeckung des Heizgeräts oder eine unsachgemäße Verwendung und Platzierung einen Brand verursachen kann, darf es nicht mit einem Programmierer mit automatischer Einschaltung, einer Zeitschaltuhr oder einem ähnlichen Gerät verwendet werden.
- Die Kapazität der Steckdose, an die das Netzkabel angeschlossen ist, muss über 15 A liegen.
- Das Heizgerät muss senkrecht aufgestellt werden, und es dürfen keine brennbaren Gegenstände in der Nähe platziert werden.
- Berühren Sie den Luftauslass nicht, wenn das Heizgerät eingeschaltet ist, um Verbrennungen zu vermeiden. Legen Sie das Netzkabel nicht auf das Heizgerät.
- Wenn das Netzkabel beschädigt ist, ersetzen Sie es nicht selbst.
- Es ist strengstens verboten, das Heizgerät mit Wasser zu spülen.
- Bitte ziehen Sie den Netzstecker, wenn Sie das Gerät für längere Zeit nicht benutzen oder reinigen.
- Verwenden Sie das Gerät nicht in einer feuchten, staubigen oder durch flüchtige Gase belasteten Umgebung, um Gefahren zu vermeiden.
- Kinder oder Personen, die nicht in der Lage sind, das Gerät zu bedienen, sollten es nicht benutzen.
- Bei der Verwendung dieses Heizgeräts muss das Gerät vertikal an einem flachen Ort aufgestellt werden. Es ist strengstens verboten, das Gerät auf dem Kopf stehend oder flach zu benutzen, der Schalter darf nicht mit Gewalt eingeschaltet werden.



- Warnung: Das Abdecken dieses Heizgeräts ist streng verboten

Schutzeinrichtungen

Der Heizlüfter ist mit einem **Kippschalter** versehen, der das Gerät ausschaltet, wenn es unerwartet umfallen sollte. Wenn Sie das Gerät danach wieder gerade aufstellen, nimmt er seinen Betrieb wieder auf.

Schalten Sie das Gerät jedoch zunächst aus, entfernen Sie den Stecker aus der Steckdose und kontrollieren Sie den Heizlüfter auf Beschädigungen.

Benutzen Sie ihn bei Beschädigung oder abweichender Funktionstüchtigkeit nicht, sondern bringen Sie ihn zur Kontrolle/Reparatur.

HINWEIS

Die Überhitzungssicherung schaltet den Heizlüfter aus, wenn das Gerät zu heiß wird!

Das kann geschehen, wenn der Heizlüfter seine Wärme unzureichend abgibt oder zu wenig frische Luft ansaugen kann. In der Regel zählen zu den Ursachen die (teilweise) Abdeckung des Heizlüfters, die Verstopfung des Ansaug- und/oder Ausblasgitters, Schmutz, die Platzierung zu dicht an z.B. einer Wand etc.

Schaltet die Überhitzungssicherung den Heizlüfter aus, müssen Sie den Funktionsregler auf AUS (O) stellen, den Stecker aus der Steckdose ziehen und dem Heizlüfter die Gelegenheit geben, sich abzukühlen. Beheben Sie die Ursache der Überhitzung, bevor Sie den Heizlüfter wieder in Betrieb nehmen. Wenn Sie die Ursache der Überhitzung nicht finden können und das Problem weiter besteht, verwenden Sie den Heizlüfter nicht mehr, sondern geben Sie diesen zur Kontrolle/Reparatur.



Reinigung und Wartung

Halten Sie den Heizlüfter sauber. Ablagerungen von Staub und Schmutz im Gerät sind eine der häufigsten Ursachen für Überhitzung. Entfernen Sie diese also regelmäßig. Schalten Sie für Reinigungs- oder Wartungsarbeiten den Heizlüfter aus, entfernen Sie den Stecker aus der Steckdose und lassen Sie den Heizlüfter abkühlen.

- Säubern Sie die Außenseite des Gerätes regelmäßig mit einem trockenen, oder nur ganz leicht angefeuchtetem Tuch. Benutzen Sie keine scharfe Seife, Sprays, Reinigungs- oder Scheuermittel, Wachs, Glanzmittel oder sonstige chemische Lösungen.
- Saugen Sie mit dem Staubsauger vorsichtig Staub und Schmutz aus den Gittern und kontrollieren Sie, ob die Luftein- und -auslässe sauber sind. Achten Sie bei der Reinigung darauf, dass Sie keine inwendigen Teile berühren bzw. beschädigen.
- Der Heizlüfter enthält ansonsten keine weiteren Teile, die gewartet werden müssen.
- Räumen Sie den Heizlüfter am Ende der Saison weg, nach Möglichkeit in der Originalverpackung. Platzieren Sie ihn geradestehend an einem kühlen, trockenen und staubfreien Ort.
- Wenn das Gerät nach seiner erwartbaren Lebenszeit entsorgt werden muss, gehört es nicht in den Haushaltsmüll. Bringen Sie es an die von Ihrer Gemeinde angewiesene Sammelstelle für elektrische Geräte, wo Sorge dafür getragen wird, dass eventuell noch verwendbare Materialien wiederverwertet werden.



TECHNISCHE INFORMATIONEN

Artikelnummer:	SHXFP12MINI
Eingangsspannung:	220-240V~
Frequenz:	50 Hz
Leistungsbereich:	1200W
Einstellungsmöglichkeiten:	0 – 15W - 600W – 1200W
Thermostat:	Ja
Oszillierend:	Nein
Gewicht	1,7 kg
Abmessungen (B x H x T)	215 x 350 x 135 cm
Kontaktadresse für weitere Informationen:	Schuss Home Electronic GmbH Scheringgasse 3, A-1140 Wien Serviceline: +43 (1) 97 0 21 www.schuss-home.at FB-Nr: 236974 t / FB-Gericht: Wien



Erforderliche Angaben zu elektrischen Einzelraumheizgeräten

Artikelnummer SHXFP12MINI					
Angabe	Symbol	Wert	Einheit	Angabe	Einheit
Wärmeleistung				Nur bei elektrischen Speicher-Einzelraumheizgeräten: Art der Regelung der Wärmezufuhr	
Nennwärmeleistung	P_{nom}	1,2	kW	Manuelle Regelung der Wärmezufuhr mit integriertem Thermostat	Nein
Mindestwärmeleistung (Richtwert)	P_{min}	0,6	kW	Manuelle Regelung der Wärmezufuhr mit Rückmeldung der Raum- und/oder Außentemperatur	Nein
Maximale kontinuierliche Wärmeleistung	$P_{max,c}$	1,2	kW	Elektronische Regelung der Wärmezufuhr mit Rückmeldung der Raum- und/oder Außentemperatur	Nein
Hilfsstromverbrauch				Wärmeabgabe mit Gebläseunterstützung	
Bei Nennwärmeleistung	$e_{l,max}$	0,000	kW	Art der Wärmeleistung/Raumtemperaturkontrolle	
Bei Mindestwärmeleistung	$e_{l,min}$	0,000	kW	Einstufige Wärmeleistung, keine Raumtemperaturkontrolle	Nein
Im Bereitschaftszustand	$e_{l,sB}$	0,000	kW	Zwei oder mehr manuell einstellbare Stufen, keine Raumtemperaturkontrolle	Nein
				Raumtemperaturkontrolle mit mechanischem Thermostat	Ja
				Mit elektronischer Raumtemperaturkontrolle	Nein
				Elektronische Raumtemperaturkontrolle und Tageszeitregelung	Nein
				Elektronische Raumtemperaturkontrolle und Wochentagsregelung	Nein
				Sonstige Regelungsoptionen	
				Raumtemperaturkontrolle mit Präsenzerkennung	Nein
				Raumtemperaturkontrolle mit Erkennung offener Fenster	Nein
				Mit Fernbedienungsoption (WiFi)	Nein
				Mit adaptiver Regelung des Heizbeginns	Nein
				Mit Betriebszeitbegrenzung	Nein
				Mit Schwarzkugelsensor	Nein
Kontaktangaben:		Schuss Home Electronic GmbH Scheringgasse 3 - 1140 Wien -Österreich https://www.schuss-home.at/			



GARANTIE

Mit diesem Qualitätsprodukt von SHX haben Sie eine Entscheidung für Innovation, Langlebigkeit und Zuverlässigkeit getroffen.

Für dieses SHX Gerät gewähren wir eine Garantiezeit von 2 Jahren ab Kaufdatum gültig in Österreich und Deutschland!

Sollten in diesem Zeitraum wider Erwarten dennoch Servicearbeiten an Ihrem Gerät notwendig sein, garantieren wir Ihnen hiermit eine kostenlose Reparatur (Ersatzteile und Arbeitszeit) oder (nach Ermessen der Firma Schuss) das Produkt auszutauschen. Sollten weder Reparatur noch Tausch aus wirtschaftlichen Gründen möglich sein, behalten wir uns das Recht vor, eine Zeitwertgutschrift zu erstellen.

Bitte wenden Sie sich auf jeden Fall als ersten Schritt an die Kundenhotline (siehe Gebrauchsanweisung – „Kontaktadressen für weitere Informationen und Serviceline“).

Wir weisen darauf hin, dass Reparaturarbeiten, die nicht durch autorisierte Vertragswerkstätten vorgenommen worden sind, die Gültigkeit dieser Garantie sofort beenden.

Von dieser Garantie nicht umfasst sind:

- Schäden aufgrund von Nichtbeachtung der Bedienungsanleitung
- Reparatur oder Tausch von Teilen aufgrund üblicher Verschleißerscheinungen
- Geräte, die - auch nur teilweise - gewerblich genutzt werden
- durch äußeren Einfluss mechanisch beschädigte Geräte (Sturz, Stoß, Bruch, unsachgemäßer Gebrauch etc.) sowie Abnutzungserscheinungen ästhetischer Art
- Geräte, die unsachgemäß behandelt wurden
- Geräte, die nicht von unserer autorisierten Servicewerkstätte geöffnet wurden
- Nicht erfüllte Konsumentenerwartungen
- Schäden, die auf höhere Gewalt, Wasser, Blitzschlag, Überspannung zurückzuführen sind
- Geräte, bei denen die Typenbezeichnung und/oder Seriennummer am Gerät geändert, gelöscht, unleserlich gemacht oder entfernt worden ist
- Defekte aufgrund außerordentlicher Verschmutzung
- Dienstleistungen außerhalb unserer Vertragswerkstätten, die Transportkosten zu einer Vertragswerkstatt oder an uns und retour sowie die damit verbundenen Risiken

Wir weisen nachdrücklich darauf hin, dass innerhalb der Garantiezeit bei Bedienungsfehlern oder wenn kein Fehler festgestellt wurde ein Pauschalbetrag von € 60.- (indiziert Basis VPI 2015, Juni 2020) in Rechnung gestellt wird.

Durch die Erbringung einer Garantieleistung (Reparatur oder Austausch des Gerätes) wird die absolute< Garantiedauer von 2 Jahren ab Kaufdatum nicht verlängert.

Die 2 Jahres Garantie gilt nur gegen Vorlage des Kaufbelegs (muss Name und Anschrift des Händlers sowie die vollständige Gerätebezeichnung enthalten) und des dazugehörigen Garantiezertifikats, auf dem die Gerätetype sowie die Seriennummer (am Karton und auf der Geräterück- bzw. Unterseite ersichtlich) zu vermerken sind! Ohne Vorlage des Garantiezertifikats gilt nur die gesetzliche Gewährleistung!

Wir weisen ausdrücklich darauf hin, dass die gesetzlichen Gewährleistungsrechte durch diese Garantie nicht berührt werden und unvermindert fortbestehen.

Eine Schadenersatzpflicht seitens Schuss Home Electronic GmbH sowie deren Erfüllungsgehilfen besteht nur bei Vorliegen grober Fahrlässigkeit oder Vorsatz. Ausgeschlossen ist jedenfalls die Haftung für entgangenen Gewinn, *erwartete, aber nicht eingetretene Ersparnisse, Folgeschäden und Schäden aus Ansprüchen Dritter.*

Die Kontaktadresse der jeweiligen Servicewerkstätte finden Sie auf unserer Homepage www.schuss-home.at. Herzliche Gratulation zu Ihrer Wahl. Wir wünschen Ihnen viel Freude mit Ihrem SHX Gerät!

ANSCHRIFT

SHX Vertrieb
Schuss Home Electronic GmbH
A-1140 Wien, Scheringgasse 3
Tel.: +43 (0)1/ 970 21

Typenbezeichnung:.....

Seriennummer:.....



**MODE D'EMPLOI
SHXFP12MINI**



FÉLICITATIONS !

MERCI D'AVOIR CHOISI UN PRODUIT DE SHX.



Ce produit ne convient que pour des pièces bien isolées ou pour une utilisation occasionnelle.

VEUILLEZ LIRE ATTENTIVEMENT LE MODE D'EMPLOI AVANT DE PROCÉDER AU MONTAGE, À L'INSTALLATION, À L'UTILISATION OU À L'ENTRETIEN. PROTÉGEZ-VOUS ET PROTÉGEZ LES AUTRES EN RESPECTANT LES CONSIGNES DE SÉCURITÉ. LE NON-RESPECT DES INSTRUCTIONS POURRAIT ENTRAÎNER DES DOMMAGES CORPORELS ET/OU MATÉRIELS ET/OU LA PERTE DU DROIT À LA GARANTIE !

Utilisation conforme à l'usage prévu

Cet appareil est **exclusivement destiné au chauffage de pièces d'habitation dans les ménages** et ne doit être utilisé à aucune autre fin.

INFORMATIONS IMPORTANTES SUR LA SÉCURITÉ, LES NORMES ET LE RACCORDEMENT ÉLECTRIQUE



1. N'utilisez cet appareil **que conformément aux directives figurant dans le manuel d'utilisation.** Toute autre utilisation non recommandée par le fabricant pourrait entraîner un incendie, une électrocution ou des dommages corporels.
2. cet appareil est **exclusivement destiné au chauffage de locaux d'habitation dans les ménages** et ne doit pas être utilisé à d'autres fins.



3. retirez l'emballage et assurez-vous que l'appareil n'est pas endommagé. En cas de doute, n'utilisez pas l'appareil et contactez votre revendeur.
4. avant le raccordement au réseau, vous devez **vérifier que le type de courant et la tension du réseau correspondent aux indications de la plaque signalétique de l'appareil.**
5. la prise électrique dans laquelle vous branchez l'appareil ne doit pas être défectueuse ou desserrée, doit être adaptée à la charge électrique requise et, surtout, doit être mise à la terre de manière fiable.
6. évitez d'utiliser une rallonge électrique, car elle pourrait surchauffer et provoquer un incendie.
7. l'appareil ne doit pas être placé directement sous une prise murale. En cas de doute, faites vérifier votre installation électrique par un électricien qualifié.
8. il est interdit d'adapter ou de modifier les caractéristiques de cet appareil de quelque manière que ce soit. N'utiliser que des pièces de rechange et des accessoires recommandés par le fabricant (le non-respect de cette consigne peut entraîner la perte de la garantie).
9. Ne pas utiliser cet appareil de chauffage s'il présente des signes visibles de détérioration.
- 10. N'utilisez pas l'appareil sans surveillance.** Si vous quittez la pièce, **éteignez toujours l'appareil.**
11. n'utilisez pas l'appareil dans de petites pièces où se trouvent des personnes qui ne sont pas en mesure de quitter la pièce par elles-mêmes, à moins qu'elles ne soient surveillées en permanence
12. **les enfants ne doivent pas jouer avec l'appareil**
Les enfants de moins de 3 ans doivent être tenus à l'écart de l'appareil, sauf si vous êtes surveillé en permanence.



13. tenez les enfants à l'écart des matériaux d'emballage.

En cas d'ingestion, risque d'étouffement !

14. l'appareil n'est pas conçu pour un fonctionnement continu ou de précision.

15. ne pas utiliser cet appareil de chauffage s'il est tombé auparavant.

16. cet appareil ne doit être **utilisé qu'à l'intérieur, dans un endroit sec.**

17. n'utilisez pas l'appareil à proximité de l'eau ou d'une forte humidité, par exemple dans une cave humide, près d'une piscine, d'une baignoire ou d'une douche. Veillez à ce que l'eau ne puisse pas pénétrer dans l'appareil.

18. n'utilisez pas l'appareil à proximité immédiate d'essence, de gaz, d'huile, d'alcool ou d'autres liquides ou gaz explosifs et facilement inflammables.

19. afin de réduire le risque d'incendie, maintenez une distance d'**au moins un mètre entre** la sortie d'air de l'appareil **et toutes les substances facilement**

inflammables, comme par exemple

- a. des récipients sous pression (par ex. récipients de pulvérisation)
- b. Meubles
- c. Textiles en tout genre

20. utiliser cet appareil de chauffage uniquement sur une surface horizontale et stable.

21. ne couvrez jamais **l'appareil pendant son fonctionnement et sa phase de refroidissement.**

22. veillez à ce qu'aucun objet ne se trouve entre l'appareil et la paroi de montage et ne touche la surface chauffante.



23. éteignez **toujours** l'appareil **avant de le débrancher.**



24. ne tirez pas sur le cordon d'alimentation pour débrancher l'appareil du secteur. Tirez toujours sur la fiche pour débrancher le cordon d'alimentation.

25. débranchez l'appareil lorsque vous ne l'utilisez pas, avant de le nettoyer ou lorsqu'il nécessite un entretien. Le nettoyage et l'entretien par l'utilisateur ne doivent pas être effectués par des enfants sans surveillance.

26. ne touchez pas la fiche avec les mains mouillées afin d'éviter tout choc électrique.

<p>ATTENTION</p> 	<p><u>RISQUE DE BLESSURE</u></p> <p>L'appareil devient chaud pendant le fonctionnement !</p> <p>Ne touchez jamais l'appareil pendant son fonctionnement → cela pourrait entraîner de graves BRÛLURES.</p>
<p>ATTENTION</p> 	<p><u>DANGER D'INCENDIE</u></p> <p>L'appareil ne doit pas être recouvert pendant son fonctionnement !</p>
<p>ATTENTION</p> 	<p><u>DISTANCE DE SÉCURITÉ</u></p> <p>Maintenez une distance de sécurité d'au moins un mètre avec les objets facilement inflammables tels que les meubles, les rideaux, le papier, etc.</p> <p><u>SITUATION</u></p> <p>Placez toujours l'appareil de manière à ce que l'air puisse entrer et sortir librement.</p> <p><u>RISQUE DE BRÛLURE</u></p> <p>L'appareil devient très chaud pendant l'utilisation et peut provoquer des brûlures. Il convient d'être particulièrement</p>

prudent en présence d'enfants ou de personnes vulnérables.

RISQUE DE SURCHAUFFE

Ne chauffez pas de pièces de moins de 4m³.

Icônes sur l'appareil

signification :

symbole :



Attention ! Ne pas couvrir l'appareil !

Le symbole sur l'appareil indique qu'il est interdit de suspendre des objets (p. ex. serviettes, vêtements, etc.) au-dessus ou directement devant l'appareil. L'appareil de chauffage ne doit pas être recouvert afin d'éviter toute surchauffe et tout risque d'incendie !

signification :

symbole :





Classe de protection 2

Le symbole indique que l'appareil appartient à la classe de protection 2. Les appareils de la classe de protection 2 ne sont pas raccordés au conducteur de protection. Au lieu de cela, ils ont une isolation renforcée ou double à hauteur de la tension d'isolation assignée entre les parties actives et les parties pouvant être touchées. Les surfaces conductrices d'électricité ou les parties conductrices pouvant être touchées sont ainsi séparées des parties sous tension par une isolation renforcée ou double.



Recyclage, élimination, déclaration de conformité

	<p><u>RECYCLING</u></p> <p>Les matériaux d'emballage peuvent être recyclés. Il est donc recommandé de les jeter avec les déchets triés.</p>
	<p><u>ÉLIMINATION</u></p> <p>Ce marquage indique que ce produit ne doit pas être éliminé avec les autres déchets ménagers dans toute l'Union européenne. Afin d'éviter d'éventuels dommages à l'environnement ou à la santé humaine dus à une élimination incontrôlée des déchets, recyclez-le de manière responsable afin de promouvoir la réutilisation durable des ressources matérielles. Pour retourner votre appareil usagé, veuillez utiliser les systèmes de retour et de collecte ou contacter le revendeur auprès duquel vous avez acheté le produit. Ceux-ci peuvent recycler le produit dans le respect de l'environnement.</p>
	<p><u>DÉCLARATION DE CONFORMITÉ</u></p> <p>Par la présente, nous confirmons que cet article est conforme aux exigences, prescriptions et directives fondamentales de l'UE. Vous pouvez consulter à tout moment la déclaration de conformité détaillée en cliquant sur le lien suivant :</p> <p>https://www.schuss-home.at/downloads</p>

Sous réserve d'erreurs et de modifications techniques.



Contenu de la livraison

- Aérotherme
- Mode d'emploi

Description de l'appareil

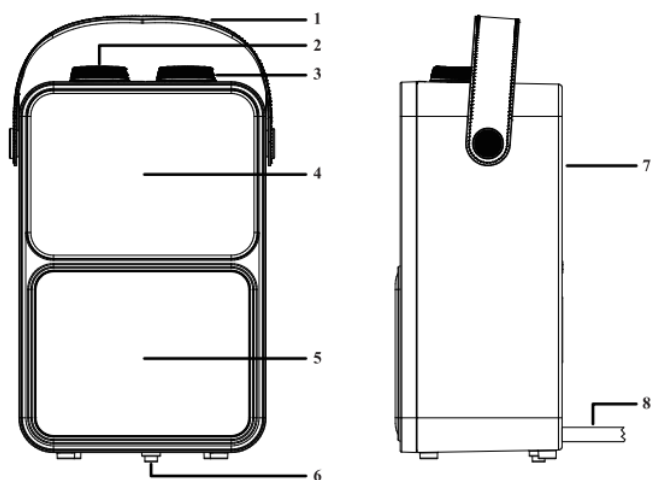

Numéro de série	Nom
01	Poignée
02	Bouton de réglage des fonctions
03	bouton de réglage de la température
04	Sortie d'air
05	Effet de cheminée
06	Interrupteur à bascule
07	Entrée d'air
08	Câble d'alimentation



Emplacement et connexion

- Retirez tout le matériel d'emballage et gardez-le hors de portée des enfants. Après avoir retiré l'emballage, vérifiez que l'appareil n'est pas endommagé ou ne présente pas de signes de dysfonctionnement. En cas de doute, n'utilisez pas l'appareil et contactez votre revendeur pour un contrôle ou un remplacement.
- Choisissez un emplacement approprié pour l'aérotherme, à au moins un mètre de tout obstacle, mur ou matériau inflammable (respectez également les consignes de sécurité).
- Assurez-vous que l'aérotherme est toujours placé sur une surface stable, plane et horizontale.
- Vérifiez que le bouton de commande est sur OFF (O).
- Déroulez complètement le câble de raccordement et branchez la fiche dans une prise de courant 230 volts appropriée. Pour éviter les surcharges, ne branchez pas d'autres appareils sur le même circuit électrique.

Mise en service et fonctionnement

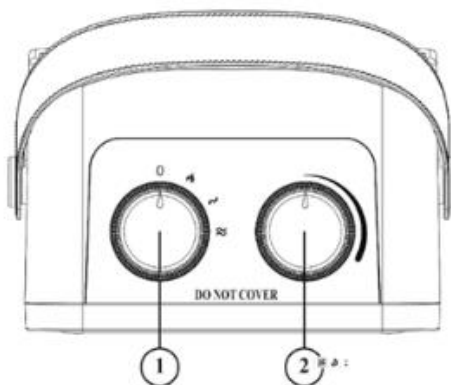

- Connectez d'abord le câble d'alimentation à la source de courant avant de l'utiliser.
- Tournez le bouton du thermostat au maximum (le plus loin possible dans le sens des aiguilles d'une montre).
- Mettez l'aérotherme en marche en tournant le bouton de fonction dans l'une des trois positions.



- Tournez le bouton de fonction (1) dans le sens des aiguilles d'une montre sur la première position (symbole de la flamme) pour activer l'effet de cheminée.
- Continuez à tourner le bouton de fonction (1) dans le sens des aiguilles d'une montre et chauffez au niveau 1 (600W) ou au niveau 2 (1200W).
- Lorsque la température souhaitée est atteinte, baissez lentement le bouton du thermostat (2) jusqu'à ce que vous entendiez un clic. La température est maintenant réglée.
- L'aérotherme s'allume et s'éteint automatiquement pour réguler la température réglée. Pour régler une température plus élevée ou plus basse, tournez le bouton du thermostat (2) dans le sens des aiguilles d'une montre/dans le sens contraire des aiguilles d'une montre à chaque fois.

Remarques

- N'utilisez pas cet appareil de chauffage à proximité d'une baignoire, d'un pommeau de douche ou d'une piscine.
- Étant donné que le couvercle de l'appareil de chauffage ou une utilisation et un emplacement incorrects peuvent provoquer un incendie, il ne doit pas être utilisé avec un programmateur à mise en marche automatique, une minuterie ou un appareil similaire.
- La capacité de la prise de courant à laquelle le cordon d'alimentation est connecté doit être supérieure à 15 A.
- L'appareil de chauffage doit être placé en position verticale et aucun objet inflammable ne doit être placé à proximité.
- Ne touchez pas la sortie d'air lorsque l'appareil de chauffage est allumé afin d'éviter les brûlures. Ne posez pas le cordon d'alimentation sur l'appareil de chauffage.
- Si le câble d'alimentation est endommagé, ne le remplacez pas vous-même.
- Il est strictement interdit de rincer l'appareil de chauffage à l'eau.
- Veuillez débrancher l'appareil si vous ne comptez pas l'utiliser ou le nettoyer pendant une période prolongée.
- Pour éviter tout danger, n'utilisez pas l'appareil dans un environnement humide, poussiéreux ou pollué par des gaz volatils.
- Les enfants ou les personnes qui ne sont pas en mesure de se servir de l'appareil ne doivent pas l'utiliser.



- Lors de l'utilisation de cet appareil de chauffage, l'appareil doit être placé verticalement dans un endroit plat. Il est strictement interdit d'utiliser l'appareil à l'envers ou à plat, l'interrupteur ne doit pas être enclenché de force.
- Avertissement : Il est strictement interdit de couvrir cet appareil de chauffage.

Dispositifs de protection

L'aérotherme est équipé d'un **interrupteur à bascule** qui éteint l'appareil s'il se renverse inopinément. Il suffit ensuite de le remettre en place pour qu'il se remette à fonctionner.

Cependant, éteignez d'abord l'appareil, débranchez la fiche de la prise de courant et vérifiez que l'aérotherme n'est pas endommagé. En cas d'endommagement ou de fonctionnement anormal, ne l'utilisez pas, mais apportez-le pour contrôle/réparation.

REMARQUE

La sécurité de surchauffe arrête l'aérotherme si l'appareil devient trop chaud !

Cela peut se produire lorsque l'aérotherme ne diffuse pas suffisamment sa chaleur ou n'aspire pas assez d'air frais. En règle générale, les causes incluent le recouvrement (partiel) de l'aérotherme, l'obstruction de la grille d'aspiration et/ou d'évacuation, la saleté, le placement trop près d'un mur par exemple, etc.

Si le dispositif de sécurité contre la surchauffe éteint l'aérotherme, vous devez placer le bouton de réglage des fonctions sur ARRÊT (O), débrancher la fiche de la prise de courant et laisser l'aérotherme refroidir. Éliminez la cause de la surchauffe avant de remettre l'aérotherme en service.

Si vous ne parvenez pas à trouver la cause de la surchauffe et que le problème persiste, n'utilisez plus l'aérotherme, mais donnez-le à contrôler/réparer.



Nettoyage et entretien

Maintenez l'aérotherme propre. Les dépôts de poussière et de saleté dans l'appareil sont l'une des causes les plus fréquentes de surchauffe. Enlevez-les donc régulièrement. Pour le nettoyage ou l'entretien, éteignez l'aérotherme, débranchez la fiche de la prise de courant et laissez l'aérotherme refroidir.

- Nettoyez régulièrement l'extérieur de l'appareil avec un chiffon sec ou légèrement humide. N'utilisez pas de savon fort, de spray, de produit nettoyant ou abrasif, de cire, de produit lustrant ou d'autres solutions chimiques.
- Aspirez avec précaution la poussière et la saleté des grilles à l'aide de l'aspirateur et vérifiez que les entrées et les sorties d'air sont propres. Lors du nettoyage, veillez à ne pas toucher ou endommager les pièces internes.
- L'aérotherme ne contient pas d'autres pièces à entretenir.
- Rangez l'aérotherme à la fin de la saison, si possible dans son emballage d'origine. Placez-le en position verticale dans un endroit frais, sec et exempt de poussière.
- Si l'appareil doit être mis au rebut après sa durée de vie prévue, il ne doit pas être jeté avec les déchets ménagers. Apportez-le au point de collecte pour appareils électriques désigné par votre commune, où l'on veillera à ce que les matériaux éventuellement encore utilisables soient recyclés.



INFORMATIONS TECHNIQUES

Numéro d'article :	SHXFP12MINI
Tension d'entrée :	220-240V~
Fréquence :	50 Hz
Plage de puissance :	1200W
Possibilités de réglage :	0 - 15W - 600W - 1200W
thermostat :	Oui
Oscillant :	Non
Poids	1,7 kg
Dimensions (L x H x P)	215 x 350 x 135 cm
Adresse de contact pour de plus amples informations :	Schuss Home Electronic GmbH Scheringgasse 3, A-1140 Vienne Ligne de service : +43 (1) 97 0 21 www.schuss-home.at FB-Nr. : 236974 t / FB-Tribunal : Vienne



Informations requises pour les appareils de chauffage électrique individuels

Numéro d'article SHXFP12MINI					
Indication	Symbole	Valeur	Unité	Indication	Unité
Puissance thermique				Uniquement pour les radiateurs électriques à accumulation individuels : Type de régulation de l'apport de chaleur	
Puissance calorifique nominale	P_{nom}	1,2	kW	Régulation manuelle de l'apport de chaleur avec thermostat intégré	Non
Puissance thermique minimale (valeur indicative)	P_{min}	0,6	kW	Régulation manuelle de l'apport de chaleur avec retour de la température ambiante et/ou extérieure	Non
Puissance thermique continue maximale	$P_{max,c}$	1,2	kW	Régulation électronique de l'apport de chaleur avec retour de la température ambiante et/ou extérieure	Non
Consommation de courant auxiliaire				Émission de chaleur assistée par un ventilateur	
Sur Puissance calorifique nominale	eI_{max}	0,000	kW	Type de puissance thermique/contrôle de la température ambiante	
Sur Puissance thermique minimale	eI_{min}	0,000	kW	Puissance thermique à un niveau, pas de contrôle de la température ambiante	Non
Sur le site État de veille	eI_{sB}	0,000	kW	Deux ou plusieurs niveaux réglables manuellement, pas de contrôle de la température ambiante	Non
				Contrôle de la température ambiante avec thermostat mécanique	Oui
				Avec contrôle électronique de la température ambiante	Non
				Contrôle électronique de la température ambiante et réglage de l'heure du jour	Non
				Contrôle électronique de la température ambiante et réglage du jour de la semaine	Non
				Autres options de réglementation	
				Contrôle de la température ambiante avec détection de présence	Non
				Contrôle de la température ambiante avec détection des fenêtres ouvertes	Non
				Avec option de commande à distance (WiFi)	Non
				Avec régulation adaptative du débit du chauffage	Non
				Avec limitation du temps de fonctionnement	Non
				Avec capteur à bille noire	Non
Coordonnées de contact :		Schuss Home Electronic GmbH Scheringgasse 3 - 1140 Vienne - Autriche https://www.schuss-home.at/			



GARANTIE

Avec ce produit de qualité de SHX, vous avez fait le choix de l'innovation, de la durabilité et de la fiabilité. Pour cet appareil SHX, nous accordons une garantie de 2 ans à partir de la date d'achat, valable en Autriche et en Allemagne !

Si, contre toute attente, des travaux de service devaient tout de même être effectués sur votre appareil pendant cette période, nous vous garantissons par la présente une réparation gratuite (pièces et main d'œuvre) ou (à la discrétion de la société Schuss) un échange du produit. Si ni la réparation ni l'échange ne sont possibles pour des raisons économiques, nous nous réservons le droit d'établir un crédit de valeur vénale.

Dans tous les cas, la première étape consiste à contacter la hotline client (voir mode d'emploi - "Adresses de contact pour de plus amples informations et ligne de service").

Nous attirons votre attention sur le fait que les travaux de réparation qui n'ont pas été effectués par des réparateurs agréés mettent immédiatement fin à la validité de cette garantie.

Ne sont pas couverts par cette garantie

- les dommages dus au non-respect du mode d'emploi
- Réparation ou remplacement de pièces en raison d'une usure normale
- les appareils utilisés, même partiellement, à des fins professionnelles
- les appareils endommagés mécaniquement par une influence extérieure (chute, choc, casse, utilisation non conforme, etc.) ainsi que les signes d'usure de nature esthétique
- les appareils qui ont été traités de manière inappropriée
- les appareils qui n'ont pas été ouverts par notre centre de service agréé
- Attentes des consommateurs non satisfaites
- les dommages dus à des cas de force majeure, à l'eau, à la foudre, à des surtensions
- les appareils dont la désignation et/ou le numéro de série ont été modifiés, effacés, rendus illisibles ou retirés de l'appareil
- Défauts dus à une pollution exceptionnelle
- les prestations de services en dehors de nos ateliers agréés, les frais de transport vers un atelier agréé ou vers nous et inversement, ainsi que les risques y afférents

Nous insistons sur le fait que pendant la période de garantie, en cas d'erreur d'utilisation ou si aucune erreur n'a été constatée, un montant forfaitaire de 60 € (indexé sur la base de l'IPC 2015, juin 2020) sera facturé.

La fourniture d'une prestation de garantie (réparation ou remplacement de l'appareil) ne prolonge pas la durée absolue de la garantie de 2 ans à compter de la date d'achat.

La garantie de 2 ans n'est valable que sur présentation du justificatif d'achat (doit contenir le nom et l'adresse du revendeur ainsi que la désignation complète de l'appareil) et du certificat de garantie correspondant, sur lequel doivent figurer le type d'appareil ainsi que le numéro de série (visible sur le carton et à l'arrière ou en dessous de l'appareil) ! Sans présentation du certificat de garantie, seule la garantie légale est valable !

Nous attirons expressément votre attention sur le fait que les droits de garantie légaux ne sont pas affectés par cette garantie et restent inchangés.

Schuss Home Electronic GmbH et ses auxiliaires d'exécution ne sont tenus de verser des dommages et intérêts qu'en cas de négligence grave ou de faute intentionnelle. Est en tout cas exclue la responsabilité pour un manque à gagner, *des économies attendues mais non réalisées, des dommages consécutifs et des dommages résultant de prétentions de tiers.*

Vous trouverez l'adresse de contact de chaque atelier de service sur notre site Internet www.schuss-home.at. Nous vous félicitons pour votre choix. Nous vous souhaitons beaucoup de plaisir avec votre appareil SHX !

ADRESSE

SHX Distribution
Schuss Home Electronic GmbH
A-1140 Vienne, Scheringgasse 3
Tél. : +43 (0)1/ 970 21

Désignation du type :

Numéro de série :



ISTRUZIONI PER L'USO SHXFP12MINI



CONGRATULAZIONI!

GRAZIE PER AVER SCELTO UN PRODOTTO SHX.



Questo prodotto è adatto solo per ambienti ben isolati o per un uso occasionale.

LEGGERE ATTENTAMENTE LE ISTRUZIONI PER L'USO PRIMA DI INIZIARE IL MONTAGGIO, L'INSTALLAZIONE, IL FUNZIONAMENTO O LA MANUTENZIONE. PROTEGGERE SE STESSI E GLI ALTRI SEGUENDO LE ISTRUZIONI DI SICUREZZA. LA MANCATA OSSERVANZA DELLE ISTRUZIONI PUÒ CAUSARE LESIONI PERSONALI E/O DANNI MATERIALI E/O INVALIDARE LA GARANZIA!

Uso previsto e calendario

Questo apparecchio è **destinato esclusivamente al riscaldamento di ambienti domestici** e non deve essere utilizzato per altri scopi.

INFORMAZIONI IMPORTANTI SU SICUREZZA, STANDARD E COLLEGAMENTO ELETTRICO



1. utilizzare questo apparecchio **solo in conformità alle indicazioni contenute nelle istruzioni per l'uso.** Qualsiasi altro uso non raccomandato dal produttore potrebbe causare incendi, scosse elettriche o lesioni personali.
- 2 Questo apparecchio è **destinato esclusivamente al riscaldamento di ambienti domestici** e non deve essere utilizzato per altri scopi.
3. rimuovere l'imbballaggio e assicurarsi che l'apparecchio non sia danneggiato. In caso di dubbio, non utilizzare l'apparecchio e rivolgersi al rivenditore.



4. Prima di effettuare il collegamento alla rete elettrica, è necessario **verificare che il tipo di corrente e la tensione di rete corrispondano alle specifiche riportate sulla targhetta dell'apparecchio.**
5. La presa elettrica alla quale si collega l'apparecchio non deve essere difettosa o allentata, deve essere adatta al carico di corrente richiesto e, soprattutto, deve essere collegata a terra in modo affidabile.
6. evitare di utilizzare un cavo di prolunga, che potrebbe surriscaldarsi e provocare un incendio.
7. l'apparecchio non deve essere installato direttamente sotto una presa di corrente. In caso di dubbio, far controllare l'impianto elettrico da un elettricista qualificato.
8. È vietato adattare o modificare in qualsiasi modo le caratteristiche di questo apparecchio. Utilizzare esclusivamente i ricambi e gli accessori raccomandati dal fabbricante (in caso contrario, la garanzia potrebbe decadere).
9. Non utilizzare il riscaldatore se presenta segni visibili di danneggiamento.
10. **Non mettere in funzione l'apparecchio senza sorveglianza.** Se si lascia la stanza, **spegnere sempre l'apparecchio.**
11. Non utilizzare il dispositivo in ambienti piccoli in cui sono presenti persone che non sono in grado di uscire autonomamente dalla stanza, a meno che non siano costantemente monitorate.
12. I **bambini non devono giocare con l'apparecchio.** I bambini di età inferiore ai 3 anni devono essere tenuti lontani dall'apparecchio a meno che non siano costantemente sorvegliati.
13. Tenere i bambini lontani dal materiale di imballaggio.



Pericolo di soffocamento in caso di ingestione!

14. L'apparecchio non è adatto a un funzionamento continuo e di precisione.

15. Non utilizzare il riscaldatore se è caduto.

16. Questo apparecchio è **destinato all'uso solo in ambienti interni asciutti.**

17. Non utilizzare l'apparecchio in prossimità di acqua o umidità elevata, ad esempio in una cantina umida, vicino a una piscina, una vasca da bagno o una doccia. Assicurarsi che l'acqua non penetri nell'apparecchio.

18. Non utilizzare l'apparecchio nelle immediate vicinanze di benzina, gas, olio, alcol o altri liquidi o gas esplosivi e altamente infiammabili.

19. Per ridurre il rischio di incendio, tenere l'uscita dell'aria dell'apparecchio ad **almeno un metro di** distanza **da tutte le sostanze altamente infiammabili come,** ad es:

- a. recipienti pressurizzati (ad es. contenitori a spruzzo)
- b. Mobili
- c. Tessili di qualsiasi tipo

20. Utilizzare il riscaldatore solo su una superficie piana e stabile.

21. **Non coprire mai l'apparecchio durante il funzionamento e la fase di raffreddamento.**



22. Assicurarsi che tra l'apparecchio e la parete di montaggio non si frappongano oggetti che toccano la superficie di riscaldamento.

23. **Spegnere sempre** l'apparecchio **prima di staccare la spina.**

24. Non tirare il cavo di alimentazione per scollegare l'apparecchio dalla rete. Per scollegare il cavo di rete, tirare sempre la spina.



25. Scollegare l'apparecchio quando non viene utilizzato, prima della pulizia o quando è necessaria la manutenzione. La pulizia e la manutenzione da parte dell'utente non devono essere eseguite da bambini senza supervisione.
26. Non toccare la spina con le mani bagnate per evitare scosse elettriche.

<p>ATTENZIONE</p> 	<p><u>RISCHIO DI INFORTUNI</u></p> <p>L'apparecchio si riscalda durante il funzionamento!</p> <p>Non toccare mai l'apparecchio durante il funzionamento → , per non incorrere in gravi ustioni.</p>
<p>ATTENZIONE</p> 	<p><u>PERICOLO DI INCENDIO</u></p> <p>L'apparecchio non deve essere coperto durante il funzionamento!</p>
<p>ATTENZIONE</p> 	<p><u>DISTANZA DI SICUREZZA</u></p> <p>Mantenere una distanza di sicurezza di almeno un metro da oggetti facilmente infiammabili come mobili, tende, carta, ecc.</p> <p><u>POSIZIONE</u></p> <p>Posizionare sempre l'apparecchio in modo che l'aria possa entrare e uscire senza ostacoli.</p> <p><u>RISCHIO DI USTIONI</u></p> <p>L'apparecchio diventa molto caldo durante l'uso e può provocare ustioni. È necessario prestare particolare attenzione in presenza di bambini e persone vulnerabili.</p> <p><u>RISCHIO DI SURRISCALDAMENTO</u></p>



Non riscaldare ambienti con un volume inferiore a 4m³.

Simboli sul dispositivo

Significato:

Attenzione! Non coprire!

Il simbolo sull'apparecchio indica che non è consentito appendere oggetti (ad es. asciugamani, indumenti, ecc.) sopra l'apparecchio o direttamente davanti ad esso. Il riscaldatore non deve essere coperto per evitare il surriscaldamento e il rischio di incendio!

Simbolo:



Significato:

Classe di protezione 2

Il simbolo indica che l'apparecchio è assegnato alla classe di protezione 2.



I dispositivi di classe di protezione 2 non sono collegati al conduttore di protezione. Sono invece dotati di un isolamento rinforzato o doppio al livello della tensione nominale di isolamento tra le parti attive e quelle toccabili. Le superfici elettricamente conduttive o le parti toccabili conduttive sono quindi separate dalle parti sotto tensione da un isolamento rinforzato o doppio.

Simbolo:





Riciclaggio, smaltimento, dichiarazione di conformità

	<p><u>RICICLO</u></p> <p>I materiali di imballaggio possono essere riciclati. Si raccomanda pertanto di smaltirli nella raccolta differenziata.</p>
	<p><u>SMALTIMENTO</u></p> <p>Questo marchio indica che questo prodotto non deve essere smaltito con altri rifiuti domestici in tutta l'UE. Per evitare possibili danni all'ambiente o alla salute umana dovuti a uno smaltimento incontrollato dei rifiuti, riciclatelo in modo responsabile per promuovere il riutilizzo sostenibile delle risorse materiali. Per restituire il vecchio apparecchio, utilizzare i sistemi di restituzione e raccolta o contattare il rivenditore presso il quale è stato acquistato il prodotto. Questi sarà in grado di riciclare il prodotto nel rispetto dell'ambiente.</p>
	<p><u>DICHIARAZIONE DI CONFORMITÀ</u></p> <p>Con la presente confermiamo che questo prodotto è conforme ai requisiti essenziali, ai regolamenti e alle direttive dell'UE. La dichiarazione di conformità dettagliata può essere consultata in qualsiasi momento al seguente link:</p> <p>https://www.schuss-home.at/downloads</p>

Salvo errori e modifiche tecniche.



Ambito di consegna

- Riscaldatore a ventola
- Istruzioni per l'uso

Descrizione del dispositivo

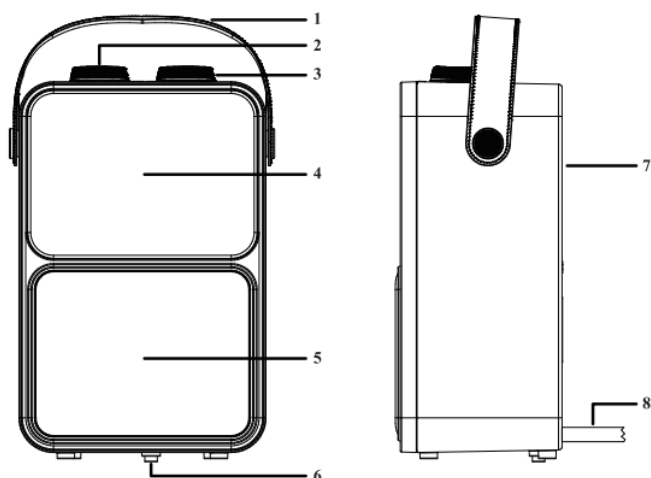

Numero di serie	Nome
01	Maniglia
02	Pulsante per l'impostazione delle funzioni
03	Pulsante per l'impostazione della temperatura
04	Uscita aria
05	Effetto camino
06	Interruttore a levetta
07	Ingresso aria
08	Cavo di alimentazione



Posizione e connessione

- Rimuovere tutto il materiale di imballaggio e tenerlo fuori dalla portata dei bambini. Dopo aver rimosso l'imballaggio, controllare che l'apparecchio non presenti danni o segni di malfunzionamento. In caso di dubbi, non utilizzare l'apparecchio e contattare il rivenditore per un controllo o una sostituzione.
- Scegliere una posizione adeguata per il termoventilatore, a una distanza di almeno un metro da tutti gli ostacoli, le pareti e i materiali infiammabili (rispettare anche le norme di sicurezza).
- Assicurarsi che il termoventilatore sia sempre posizionato su una superficie stabile, piana e orizzontale.
- Verificare che la manopola di controllo sia impostata su OFF (O).
- Svolgere completamente il cavo di collegamento e inserire la spina in una presa di corrente adatta a 230 V. Per evitare sovraccarichi, non collegare altri apparecchi allo stesso circuito.

Messa in funzione e funzionamento

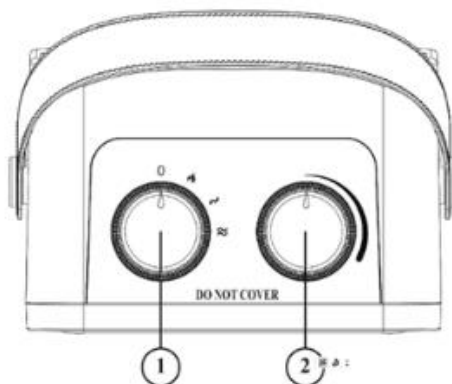

- Collegare il cavo di alimentazione alla fonte di alimentazione prima di utilizzarlo.
- Ruotare il comando del termostato al massimo (in senso orario per quanto possibile).
- Accendere il termoventilatore ruotando il comando di funzione su una delle tre posizioni.



- Ruotare la manopola di funzionamento (1) in senso orario nella prima posizione (simbolo della fiamma) per accendere l'effetto del caminetto.
- Ruotare ulteriormente la manopola di funzionamento (1) in senso orario e riscaldare al livello 1 (600W) o al livello 2 (1200W).
- Una volta raggiunta la temperatura desiderata, ruotare lentamente il comando del termostato (2) fino a sentire uno scatto. La temperatura è ora impostata.
- Il termoventilatore si accende e si spegne automaticamente per regolare la temperatura impostata. Per impostare una temperatura più alta o più bassa, ruotare il comando del termostato (2) in senso orario/antiorario.

Note

- Non utilizzare il riscaldatore in prossimità di vasche da bagno, docce o piscine.
- Poiché la copertura del riscaldatore o l'uso e il posizionamento improprio possono provocare un incendio, il riscaldatore non deve essere utilizzato con un programmatore ad accensione automatica, un timer o un dispositivo simile.
- La capacità della presa a cui viene collegato il cavo di rete deve essere superiore a 15 A.
- Il riscaldatore deve essere installato in verticale e nelle sue vicinanze non devono essere collocati oggetti infiammabili.
- Per evitare ustioni, non toccare l'uscita dell'aria quando il riscaldatore è acceso. Non appoggiare il cavo di alimentazione sul riscaldatore.
- Se il cavo di alimentazione è danneggiato, non sostituirlo da soli.
- È assolutamente vietato sciacquare il riscaldatore con acqua.
- Scollegare l'apparecchio se non viene utilizzato o pulito per un lungo periodo di tempo.
- Per evitare pericoli, non utilizzare l'apparecchio in ambienti umidi, polverosi o con gas volatili.
- I bambini o le persone che non sono in grado di utilizzare l'apparecchio non devono utilizzarlo.
- Quando si utilizza questo riscaldatore, l'apparecchio deve essere posizionato verticalmente in piano. È severamente vietato utilizzare l'apparecchio capovolto o in posizione piana; l'interruttore non deve essere inserito con la forza.
- Attenzione: è severamente vietato coprire questo riscaldatore.



Dispositivi di protezione

Il termoventilatore è dotato di un **interruttore a levetta** che spegne l'apparecchio in caso di caduta improvvisa. Se poi l'apparecchio viene rimesso in posizione verticale, riprende a funzionare.

Tuttavia, prima di tutto spegnere l'apparecchio, togliere la spina dalla presa e controllare che il termoventilatore non sia danneggiato. Se è danneggiato o non funziona correttamente, non utilizzarlo e portarlo a far controllare/riparare.

NOTA

La protezione contro il surriscaldamento spegne il termoventilatore se l'apparecchio diventa troppo caldo!

Questo può accadere se il termoventilatore non emette abbastanza calore o non riesce ad aspirare abbastanza aria fresca. Di norma, le cause sono la copertura (parziale) del termoventilatore, l'ostruzione della griglia di aspirazione e/o di scarico, la sporcizia, il posizionamento troppo vicino a una parete, ecc.

Se la protezione contro il surriscaldamento spegne il termoventilatore, è necessario impostare il regolatore di funzione su OFF (O), estrarre la spina dalla presa e dare al termoventilatore la possibilità di raffreddarsi. Eliminare la causa del surriscaldamento prima di rimettere in funzione il termoventilatore. Se non si riesce a individuare la causa del surriscaldamento e il problema persiste, interrompere l'utilizzo del termoventilatore e restituirlo per un controllo/riparazione.



Pulizia e manutenzione

Mantenere pulito il termoventilatore. I depositi di polvere e sporco nell'apparecchio sono una delle cause più comuni di surriscaldamento. È quindi necessario rimuoverli regolarmente. Spegnerne il termoventilatore per la pulizia o la manutenzione, togliere la spina dalla presa e lasciare raffreddare il termoventilatore.

- Pulire regolarmente l'esterno dell'apparecchio con un panno asciutto o leggermente umido. Non utilizzare saponi aggressivi, spray, detergenti, cera, lucidanti o altre soluzioni chimiche.
- Utilizzare un aspirapolvere per rimuovere con cura polvere e sporcizia dalle griglie e controllare che le entrate e le uscite dell'aria siano pulite. Durante la pulizia, assicurarsi di non toccare o danneggiare le parti interne.
- Il termoventilatore non contiene altre parti che richiedono manutenzione.
- Alla fine della stagione, riporre il termoventilatore, possibilmente nella sua confezione originale. Riponetelo in posizione verticale in un luogo fresco, asciutto e privo di polvere.
- Se l'apparecchio deve essere smaltito al termine della sua vita utile, non deve essere smaltito con i rifiuti domestici. Portatelo al punto di raccolta designato dalle autorità locali per gli apparecchi elettrici, dove si provvederà a riciclare tutti i materiali ancora utilizzabili.



INFORMAZIONI TECNICHE

Numero di articolo:	SHXFP12MINI
Tensione di ingresso:	220-240V~
Frequenza:	50 Hz
Gamma di prestazioni:	1200W
Opzioni di impostazione:	0 - 15W - 600W - 1200W
Termostato:	Sì
Oscillante:	No
Peso	1,7 kg
Dimensioni (L x A x P)	215 x 350 x 135 cm
Indirizzo di contatto per ulteriori informazioni:	Schuss Home Electronic GmbH Scheringgasse 3, A-1140 Vienna Linea di assistenza: +43 (1) 97 0 21 www.schuss-home.at Numero FB: 236974 t / Tribunale FB: Vienna



Informazioni necessarie sui riscaldatori elettrici individuali per ambienti

Numero articolo SHXFP12MINI					
Specifiche	Simbolo	Valore	Unità	Specifiche	Unità
Potenza termica				Solo per riscaldatori elettrici ad accumulo per ambienti singoli:	
				Tipo di regolazione della fornitura di calore	
Potenza termica nominale	P _{nom}	1,2	kW	Controllo manuale dell'erogazione del calore con termostato integrato	No
Potenza termica minima (valore indicativo)	P _{min}	0,6	kW	Controllo manuale dell'erogazione di calore con feedback della temperatura ambiente e/o esterna	No
Potenza termica massima continua	P _{max,c}	1,2	kW	Controllo elettronico dell'erogazione di calore con feedback della temperatura ambiente e/o esterna	No
Consumo di energia ausiliaria				Potenza termica con supporto della ventola	
Con Potenza termica nominale	el _{max}	0,000	kW	Tipo di potenza termica/controllo della temperatura ambiente	
Con Potenza termica minima	el _{min}	0,000	kW	Potenza termica monostadio, senza controllo della temperatura ambiente	No
Nel Stato pronto	el _{sB}	0,000	kW	Due o più livelli regolabili manualmente, nessun controllo della temperatura ambiente	No
				Controllo della temperatura ambiente con termostato meccanico	Sì
				Con controllo elettronico della temperatura ambiente	No
				Controllo elettronico della temperatura ambiente e dell'ora	No
				Regolazione elettronica della temperatura ambiente e controllo nei giorni feriali	No
				Altre opzioni di controllo	
				Controllo della temperatura ambiente con rilevamento di presenza	No
				Controllo della temperatura ambiente con rilevamento della finestra aperta	No
				Con opzione di controllo remoto (WiFi)	No
				Con controllo adattivo dell'avvio del riscaldamento	No
				Con limite di tempo di funzionamento	No
				Con sensore a sfera nero	No
Dettagli di contatto:		Schuss Home Electronic GmbH Scheringgasse 3 - 1140 Vienna - Austria https://www.schuss-home.at/			



GARANZIA

Con questo prodotto di qualità di SHX, avete preso una decisione a favore dell'innovazione, della durata e dell'affidabilità.

Questo dispositivo SHX è garantito per 2 anni dalla data di acquisto in Austria e Germania!

Se, contrariamente alle aspettative, durante questo periodo si rendessero necessari interventi di assistenza sul dispositivo, vi garantiamo una riparazione gratuita (pezzi di ricambio e manodopera) o (a discrezione di Schuss) la sostituzione del prodotto. Se per motivi economici non è possibile né la riparazione né la sostituzione, ci riserviamo il diritto di emettere una nota di credito a tempo.

In ogni caso, si prega di contattare la hotline clienti come primo passo (vedere le istruzioni per l'uso - "Indirizzi di contatto per ulteriori informazioni e linea di assistenza").

Si noti che qualsiasi intervento di riparazione effettuato da officine non autorizzate invalida immediatamente la presente garanzia.

Questa garanzia non copre

- Danni dovuti all'inosservanza delle istruzioni d'uso
- Riparazione o sostituzione di parti a causa della normale usura
- Dispositivi utilizzati, anche solo in parte, per scopi commerciali
- Dispositivi danneggiati meccanicamente da agenti esterni (caduta, impatto, rottura, uso improprio, ecc.) e segni di usura estetica.
- Dispositivi che sono stati maneggiati in modo improprio
- Dispositivi che non sono stati aperti dalla nostra officina di assistenza autorizzata
- Aspettative dei consumatori non soddisfatte
- Danni causati da cause di forza maggiore, acqua, fulmini, sovratensioni
- Dispositivi per i quali la designazione del tipo e/o il numero di serie sul dispositivo sono stati modificati, cancellati, resi illeggibili o rimossi.
- Difetti dovuti a sporcizia straordinaria
- servizi al di fuori delle nostre officine autorizzate, i costi di trasporto verso un'officina autorizzata o verso di noi e ritorno e i rischi associati

Desideriamo sottolineare che durante il periodo di garanzia, in caso di errori di funzionamento o se non viene rilevato alcun errore, verrà addebitato un importo forfettario di 60 euro (indicizzato in base al CPI 2015, giugno 2020).

La fornitura di un servizio di garanzia (riparazione o sostituzione del dispositivo) non estende il periodo di garanzia assoluta< di 2 anni dalla data di acquisto.

La garanzia di 2 anni è valida solo su presentazione della prova d'acquisto (deve includere il nome e l'indirizzo del rivenditore e la denominazione completa dell'apparecchio) e del relativo certificato di garanzia, sul quale devono essere annotati il tipo di apparecchio e il numero di serie (visibile sulla scatola e sul retro o sul fondo dell'apparecchio)! Senza il certificato di garanzia vale solo la garanzia legale!

Facciamo espressamente presente che i diritti di garanzia previsti dalla legge non sono interessati da questa garanzia e rimangono inalterati.

Schuss Home Electronic GmbH e i suoi ausiliari rispondono dei danni solo in caso di grave negligenza o dolo. È esclusa la responsabilità per il mancato guadagno, per i *risparmi previsti ma non realizzati, per i danni conseguenti e per i danni derivanti da pretese di terzi.*

L'indirizzo del centro di assistenza competente si trova sulla nostra homepage www.schuss-home.at.
Congratulazioni per la scelta. Vi auguriamo un buon utilizzo del vostro dispositivo SHX!

INDIRIZZO

Distribuzione SHX
Schuss Home Electronic GmbH
A-1140 Vienna, Scheringgasse 3
Tel.: +43 (0)1/ 970 21

Designazione del tipo:

Numero di serie:



GEBRUIKSAANWIJZING SHXFP12MINI



GEFELICITEERD!

BEDANKT VOOR HET KIEZEN VAN EEN PRODUCT VAN SHX.



Dit product is alleen geschikt voor goed geïsoleerde ruimtes of voor occasioneel gebruik.

LEES DE BEDIENINGSINSTRUCTIES ZORGVULDIG DOOR VOORDAT U BEGINT MET DE MONTAGE, INSTALLATIE, BEDIENING OF HET ONDERHOUD. BESCHERM UZELF EN ANDEREN DOOR DE VEILIGHEIDSINSTRUCTIES OP TE VOLGEN. HET NIET OPVOLGEN VAN DE INSTRUCTIES KAN LEIDEN TOT PERSOONLIJK LETSEL EN/OF MATERIËLE SCHADE EN/OF HET VERVALLEN VAN DE GARANTIE!

Beoogd gebruik

Dit apparaat is **uitsluitend bedoeld voor het verwarmen van woonruimtes in huishoudens** en mag niet voor andere doeleinden worden gebruikt.

BELANGRIJKE INFORMATIE OVER VEILIGHEID, STANDAARD EN ELEKTRISCHE AANSLUITING



1. Gebruik dit apparaat **alleen volgens de richtlijnen in de gebruiksaanwijzing**. Elk ander gebruik dat niet wordt aanbevolen door de fabrikant kan leiden tot brand, elektrische schokken of persoonlijk letsel.
2. dit apparaat is **uitsluitend bedoeld voor het verwarmen van woonruimtes in huishoudens** en mag niet voor andere doeleinden worden gebruikt.
3. Verwijder de verpakking en controleer of het apparaat niet beschadigd is. Gebruik het apparaat bij twijfel niet en neem contact op met uw dealer.



4. Voordat u het **apparaat** aansluit op het lichtnet, moet u **controleren of het type stroom en de netspanning overeenkomen met de specificaties op het typeplaatje van het apparaat.**
5. Het stopcontact waarin u het apparaat aansluit mag niet defect of los zijn en moet geschikt zijn voor de vereiste stroombelasting en vooral betrouwbaar geaard zijn.
6. Vermijd het gebruik van een verlengkabel, deze kan oververhit raken en brand veroorzaken.
7. Het apparaat mag niet direct onder een stopcontact worden geïnstalleerd. Laat bij twijfel uw elektrische installatie controleren door een gekwalificeerde elektricien.
8. Het is verboden om de eigenschappen van dit apparaat op welke manier dan ook aan te passen of te wijzigen. Gebruik alleen reserveonderdelen en accessoires die door de fabrikant worden aanbevolen (als u dit niet doet, kan de garantie komen te vervallen).
9. Gebruik dit verwarmingselement niet als het zichtbare tekenen van beschadiging vertoont.
10. **Gebruik het apparaat niet zonder toezicht. Schakel het apparaat altijd uit** als u de kamer verlaat.
11. Gebruik het apparaat niet in kleine ruimtes waar mensen aanwezig zijn die de ruimte niet zelfstandig kunnen verlaten, tenzij ze constant in de gaten worden gehouden.
12. **Kinderen mogen niet met het apparaat spelen.** Kinderen jonger dan 3 jaar moeten uit de buurt van het apparaat worden gehouden, tenzij ze voortdurend onder toezicht staan.
13. Houd kinderen uit de buurt van het verpakkingsmateriaal.
Verstikkingsgevaar bij inslikken!



14. Het apparaat is niet geschikt voor continu en nauwkeurig gebruik.
15. Gebruik dit verwarmingselement niet als het gevallen is.
16. Dit apparaat is **alleen bedoeld voor gebruik in droge ruimtes binnenshuis.**
17. Gebruik het apparaat niet in de buurt van water of een hoge luchtvochtigheid, bijvoorbeeld in een vochtige kelder, naast een zwembad, bad of douche. Zorg ervoor dat er geen water in het apparaat kan binnendringen.
18. Gebruik het apparaat niet in de directe omgeving van benzine, gas, olie, alcohol of andere explosieve en licht ontvlambare vloeistoffen of gassen.
19. Om het risico op brand te verminderen, moet u de luchtuitlaat van het apparaat **minstens één meter** verwijderd houden **van alle licht ontvlambare stoffen zoals** bijv:
- a. drukvaten (bijv. spuitbussen)
 - b. Meubilair
 - c. Alle soorten textiel
20. Gebruik deze verwarming alleen op een vlakke en stabiele ondergrond.
21. **Dek het apparaat nooit af tijdens de werking en de afkoelfase.**
22. Zorg ervoor dat er geen voorwerpen tussen het apparaat en de muur komen die het verwarmingsoppervlak aanraken.
23. Schakel het apparaat **altijd uit voordat u de stekker uit het stopcontact haalt.**
24. Trek niet aan het netsnoer om het apparaat van het lichtnet los te koppelen. Trek altijd aan de stekker om het netsnoer los te koppelen.

25. Haal de stekker uit het stopcontact als u het apparaat niet gebruikt, voordat u het schoonmaakt of als er onderhoud nodig is.

Reiniging en gebruikersonderhoud mogen niet worden uitgevoerd door kinderen zonder toezicht.

26. Raak de stekker niet aan met natte handen om elektrische schokken te voorkomen.

<p>ATTENTIE</p> 	<p style="text-align: center;"><u>RISICO OP LETSEL</u></p> <p style="text-align: center;">Het apparaat wordt heet tijdens gebruik!</p> <p>Raak het apparaat nooit aan tijdens het gebruik → dit kan leiden tot ernstige brandwonden.</p>
<p>ATTENTIE</p> 	<p style="text-align: center;"><u>BRANDGEVAAR</u></p> <p style="text-align: center;">Het apparaat mag tijdens het gebruik niet worden afgedekt!</p>
<p>ATTENTIE</p> 	<p style="text-align: center;"><u>VEILIGHEIDSAFSTAND</u></p> <p>Bewaar een veilige afstand van minstens één meter tot licht ontvlambare voorwerpen zoals meubels, gordijnen, papier, enz.</p> <p style="text-align: center;"><u>LOCATIE</u></p> <p>Plaats het apparaat altijd zo dat de lucht ongehinderd in en uit kan stromen.</p> <p style="text-align: center;"><u>RISICO OP BRANDWONDEN</u></p> <p>Het apparaat wordt zeer heet tijdens gebruik en kan brandwonden veroorzaken. Wees extra voorzichtig wanneer er kinderen en kwetsbare personen aanwezig zijn.</p>



RISICO OP OVERVERHITTING

Verwarm geen kamers met een volume van minder dan 4m³

Symbolen op het apparaat

Betekenis:

Let op! Niet afdekken!

Het symbool op het apparaat geeft aan dat het niet is toegestaan om voorwerpen (bijv. handdoeken, kleding, etc.) boven het apparaat of direct ervoor te hangen. De verwarming mag niet worden afgedekt om oververhitting en brandgevaar te voorkomen!

Symbool:



Betekenis:

Beschermingsklasse 2

Het symbool geeft aan dat het apparaat is ingedeeld in beschermingsklasse 2.

Apparaten van beschermingsklasse 2 zijn niet verbonden met de beschermingsgeleider. In plaats daarvan hebben ze een versterkte of dubbele isolatie op het niveau van de nominale isolatiespanning tussen actieve en aanraakbare delen. Elektrisch geleidende oppervlakken of geleidende aanraakbare delen worden dus van stroomvoerende delen gescheiden door versterkte of dubbele isolatie.

Symbool:



Recycling, verwijdering, conformiteitsverklaring

	<p><u>RECYCLING</u></p> <p>De verpakkingsmaterialen kunnen worden gerecycled. Daarom wordt aanbevolen om ze bij het gescheiden afval te doen.</p>
	<p><u>AFVOER</u></p> <p>Deze markering geeft aan dat dit product in de hele EU niet samen met ander huishoudelijk afval mag worden weggegooid. Om mogelijke schade aan het milieu of de volksgezondheid door ongecontroleerde afvalverwijdering te voorkomen, moet u het op verantwoorde wijze recyclen om duurzaam hergebruik van materiaalbronnen te bevorderen. Gebruik voor het inleveren van uw oude apparaat de inlever- en inzamelsystemen of neem contact op met de winkelier waar u het product hebt gekocht. Zij kunnen het product op milieuvriendelijke wijze recyclen.</p>
	<p><u>VERKLARING VAN CONFORMITEIT</u></p> <p>Hierbij bevestigen wij dat dit product voldoet aan de essentiële eisen, verordeningen en richtlijnen van de EU. U kunt de gedetailleerde conformiteitsverklaring op elk gewenst moment bekijken via de volgende link:</p> <p>https://www.schuss-home.at/downloads</p>

Fouten en technische wijzigingen voorbehouden.



Omvang van de levering

- Ventilatorkachel
- Bedieningsinstructies

Beschrijving van het apparaat

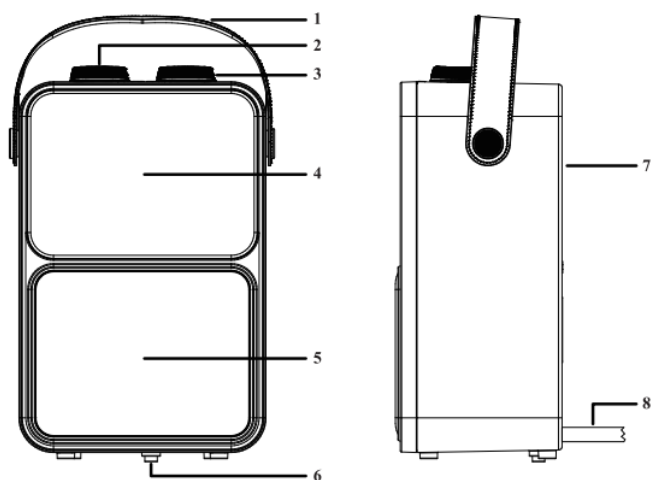

Serienummer	Naam
01	Handgreep
02	Knop voor functie-instelling
03	Knop voor temperatuurinstelling
04	Luchtuitlaat
05	Schoorsteeneffect
06	Tuimelschakelaar
07	Luchtinlaat
08	Stroomkabel

Locatie en verbinding

- Verwijder al het verpakkingsmateriaal en houd het buiten het bereik van kinderen. Controleer het apparaat na het verwijderen van de verpakking op beschadigingen en storingen. Als u twijfelt, gebruik het apparaat dan niet en neem contact op met uw dealer voor inspectie of vervanging.
- Kies een geschikte locatie voor de luchtverhitter die minstens één meter verwijderd is van alle obstakels, muren en brandbare materialen (neem ook de veiligheidsvoorschriften in acht).
- Zorg ervoor dat de luchtverhitter altijd op een stabiele, vlakke en horizontale ondergrond wordt geplaatst.
- Controleer of de regelknop op OFF (O) staat.
- Rol de aansluitkabel volledig af en steek de stekker in een geschikt 230 V stopcontact. Sluit geen andere apparaten aan op hetzelfde circuit om overbelasting te voorkomen.

Ingebruikname en functie

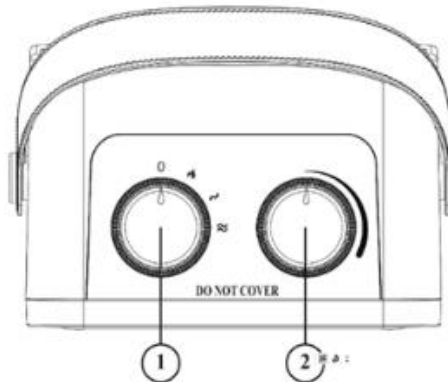

- Sluit het netsnoer eerst aan op de voedingsbron voordat u het gebruikt.
- Zet de thermostaatknop op maximaal (zo ver mogelijk met de klok mee).
- Bedien de luchtverhitter door de functieknop naar een van de drie standen te draaien.
- Draai de functieknop (1) rechtsonder naar de eerste positie (vlamsymbool) om het haardeffect in te schakelen.



- Draai de functieknop (1) verder rechtsom en verwarm op niveau 1 (600W) of niveau 2 (1200W).
- Als de gewenste temperatuur is bereikt, draai je de thermostaatknop (2) langzaam terug totdat je een klik hoort. De temperatuur is nu ingesteld.
- De luchtverhitter schakelt automatisch aan en uit om de ingestelde temperatuur te regelen. Draai de thermostaatknop (2) met de klok mee/tegen de klok in om een hogere of lagere temperatuur in te stellen.

Opmerkingen

- Gebruik deze verwarming niet in de buurt van een badkuip, douchekop of zwembad.
- Omdat het afdekken van het verwarmingselement of onjuist gebruik en onjuiste plaatsing brand kan veroorzaken, mag het niet worden gebruikt met een programmeerapparaat met automatische inschakeling, een timer of een soortgelijk apparaat.
- De capaciteit van het stopcontact waarop het netsnoer wordt aangesloten moet hoger zijn dan 15 A.
- De verwarming moet verticaal worden geïnstalleerd en er mogen geen brandbare voorwerpen in de buurt worden geplaatst.
- Raak de luchtuitlaat niet aan als het verwarmingselement is ingeschakeld om brandwonden te voorkomen. Plaats het netsnoer niet op het verwarmingselement.
- Vervang het netsnoer niet zelf als het beschadigd is.
- Het is ten strengste verboden om het verwarmingselement met water af te spoelen.
- Haal de stekker uit het stopcontact als het apparaat langere tijd niet wordt gebruikt of gereinigd.
- Gebruik het apparaat niet in een vochtige, stoffige of vluchtige gasomgeving om gevaar te voorkomen.
- Kinderen of personen die het apparaat niet kunnen bedienen, mogen het niet gebruiken.
- Bij gebruik van deze verwarming moet het apparaat verticaal en plat worden geplaatst. Het is ten strengste verboden het apparaat ondersteboven of plat te gebruiken, de schakelaar mag niet met geweld worden ingeschakeld.
- Waarschuwing: Het is ten strengste verboden deze verwarming af te dekken

Beschermende apparaten

De luchtverhitter is uitgerust met een **tuimelschakelaar** die het apparaat uitschakelt als het onverwacht omvalt. Als u het apparaat vervolgens weer rechtop zet, zal het weer gaan werken.

Schakel het apparaat echter eerst uit, haal de stekker uit het stopcontact en controleer de luchtverhitter op beschadigingen. Als het beschadigd is of niet goed werkt, gebruik het dan niet maar laat het nakijken/repareren.

OPMERKING

De oververhittingsbeveiliging schakelt de luchtverhitter uit als het apparaat te heet wordt!

Dit kan gebeuren als de luchtverhitter niet genoeg warmte afgeeft of niet genoeg frisse lucht kan aanzuigen. Oorzaken zijn meestal het (gedeeltelijk) afdekken van de luchtverhitter, verstopping van het aanzuig- en/of uitblaasrooster, vuil, plaatsing te dicht bij een muur, enz.

Als de oververhittingsbeveiliging de luchtverhitter uitschakelt, moet u de functieregelaar op OFF (O) zetten, de stekker uit het stopcontact trekken en de luchtverhitter de kans geven om af te koelen. Verhelp de oorzaak van de oververhitting voordat u de luchtverhitter weer in gebruik neemt.

Als u de oorzaak van de oververhitting niet kunt vinden en het probleem aanhoudt, stop dan met het gebruik van de luchtverhitter en stuur hem terug voor inspectie/reparatie.



Reiniging en onderhoud

Houd de luchtverhitter schoon. Stof- en vuilafzetting in het apparaat is een van de meest voorkomende oorzaken van oververhitting. Verwijder deze daarom regelmatig. Schakel de luchtverhitter uit voor schoonmaak- of onderhoudswerkzaamheden, haal de stekker uit het stopcontact en laat de luchtverhitter afkoelen.

- Reinig de buitenkant van het apparaat regelmatig met een droge of zeer licht vochtige doek. Gebruik geen agressieve zepen, sprays, reinigings- of schuurmiddelen, was, poetsmiddelen of andere chemische oplossingen.
- Gebruik een stofzuiger om stof en vuil voorzichtig van de roosters te verwijderen en controleer of de luchtinlaten en -uitlaten schoon zijn. Zorg er bij het schoonmaken voor dat je geen interne onderdelen aanraakt of beschadigt.
- De luchtverhitter bevat geen andere onderdelen die onderhoud nodig hebben.
- Berg de luchtverhitter aan het einde van het seizoen op, indien mogelijk in de originele verpakking. Zet hem rechtop op een koele, droge en stofvrije plek.
- Als het apparaat aan het einde van de verwachte levensduur moet worden weggegooid, mag dit niet met het huishoudelijk afval gebeuren. Breng het naar het door uw gemeente aangewezen inzamelpunt voor elektrische apparaten, waar ze ervoor zorgen dat alle materialen die nog kunnen worden gebruikt, worden gerecycled.



TECHNISCHE INFORMATIE

Artikelnummer:	SHXFP12MINI
Ingangsspanning:	220-240V~
Frequentie:	50 Hz
Prestatiebereik:	1200W
Instelopties:	0 - 15W - 600W - 1200W
Thermostaat:	Ja
Oscilleren:	Geen
Gewicht	1,7 kg
Afmetingen (B x H x D)	215 x 350 x 135 cm
Contactadres voor meer informatie:	Schuss Home Electronic GmbH Scheringgasse 3, A-1140 Wenen Servicelijn: +43 (1) 97 0 21 www.schuss-home.at FB-nr.: 236974 t / FB-Hof: Wenen



Vereiste informatie voor elektrische individuele ruimteverwarmers

Artikelnummer SHXFP12MINI					
Specificatie	Symbol	Waarde	Eenheid	Specificatie	Eenheid
Warmteafgifte				Alleen voor elektrische accumulatorekachel voor één ruimte:	
				Type regeling warmtetoevoer	
Nominale warmteafgifte	P_{nom}	1,2	kW	Handmatige regeling van de warmtetoevoer met geïntegreerde thermostaat	Geen
Minimale warmteafgifte (richtwaarde)	P_{min}	0,6	kW	Handmatige regeling van de warmtetoevoer met terugkoppeling van de ruimte- en/of buitentemperatuur	Geen
Maximale continue warmteafgifte	$P_{max,c}$	1,2	kW	Elektronische regeling van de warmtetoevoer met terugkoppeling van de ruimte- en/of buitentemperatuur	Geen
Hulpstroomverbruik				Warmteafgifte met ventilatorondersteuning	
Met Nominale warmteafgifte	el_{max}	0,000	kW	Type warmteafgifte/kamertemperatuurregeling	
Met Minimale warmteafgifte	el_{min}	0,000	kW	Enkeltraps warmteafgifte, geen kamertemperatuurregeling	
In de Gereed	el_{sB}	0,000	kW	Twee of meer handmatig instelbare niveaus, geen kamertemperatuurregeling	
				Kamertemperatuurregeling met mechanische thermostaat	
				Met elektronische ruimtetemperatuurregeling	
				Elektronische regeling van de kamertemperatuur en tijd-van-de-dag	
				Elektronische kamertemperatuurregeling en wekdagregeling	
				Andere besturingsopties	
				Kamertemperatuurregeling met aanwezigheidsdetectie	
				Kamertemperatuurregeling met detectie van open ramen	
				Met optie voor afstandsbediening (WiFi)	
				Met adaptieve regeling van de verwarmingsstart	
				Met bedrijfsduurbegrenzing	
				Met zwarte balsensor	
Contactgegevens:	Schuss Home Electronic GmbH Scheringgasse 3 - 1140 Wenen - Oostenrijk https://www.schuss-home.at/				



GARANTIE

Met dit kwaliteitsproduct van SHX heb je gekozen voor innovatie, duurzaamheid en betrouwbaarheid. Dit SHX apparaat heeft een garantie van 2 jaar vanaf de aankoopdatum in Oostenrijk en Duitsland!

Mochten er in deze periode tegen de verwachting in toch servicewerkzaamheden aan uw apparaat nodig zijn, dan garanderen wij u hierbij een kosteloze reparatie (onderdelen en arbeidsloon) of (naar keuze van Schuss) vervanging van het product. Als reparatie of vervanging om economische redenen niet mogelijk is, behouden wij ons het recht voor om een tegoedbon met tijdswaarde uit te schrijven.

Neem in elk geval eerst contact op met de hotline voor klanten (zie gebruiksaanwijzing - "Contactadressen voor meer informatie en de servicelijn").

Houd er rekening mee dat deze garantie onmiddellijk vervalt bij reparaties die worden uitgevoerd door niet-geautoriseerde werkplaatsen.

Deze garantie dekt niet

- Schade als gevolg van het niet naleven van de bedieningsinstructies
- Reparatie of vervanging van onderdelen door normale slijtage
- Apparaten die - zelfs gedeeltelijk - voor commerciële doeleinden worden gebruikt
- Apparaten die mechanisch beschadigd zijn door invloeden van buitenaf (val, stoot, breuk, onjuist gebruik, enz.), evenals tekenen van esthetische slijtage
- Apparaten die verkeerd zijn behandeld
- Apparaten die niet zijn geopend door onze geautoriseerde servicewerkplaatsen
- Onvervulde consumentenverwachtingen
- Schade veroorzaakt door overmacht, water, bliksem, overspanning
- Apparaten waarvan de typeaanduiding en/of het serienummer op het apparaat is gewijzigd, gewist, onleesbaar gemaakt of verwijderd
- Defecten door buitengewone vervuiling
- Diensten buiten onze erkende werkplaatsen, de transportkosten naar een erkende werkplaats of naar ons en terug en de bijbehorende risico's

We willen benadrukken dat binnen de garantieperiode een forfaitair bedrag van € 60 (geïndexeerd op basis van CPI 2015, juni 2020) in rekening wordt gebracht in geval van bedieningsfouten of als er geen fout wordt gedetecteerd.

Het leveren van een garantieservice (reparatie of vervanging van het apparaat) verlengt de absolute-garantieperiode van 2 jaar vanaf de aankoopdatum niet.

De garantie van 2 jaar is alleen geldig op vertoon van het aankoopbewijs (moet de naam en het adres van de dealer en de volledige benaming van het apparaat bevatten) en het bijbehorende garantiecertificaat, waarop het apparaattype en het serienummer (zichtbaar op de doos en aan de achterkant of onderkant van het apparaat) moeten worden vermeld! Zonder het garantiebewijs geldt alleen de wettelijke garantie!

We wijzen er uitdrukkelijk op dat de wettelijke garantierechten niet worden beïnvloed door deze garantie en onaangetaast blijven.

Schuss Home Electronic GmbH en haar plaatsvervangers zijn alleen aansprakelijk voor schade bij grove nalatigheid of opzet. Aansprakelijkheid voor winstderving, *verwachte maar niet gerealiseerde besparingen*, *gevolgsschade en schade voortvloeiend uit aanspraken van derden* is uitgesloten.

Je vindt het contactadres van het betreffende servicecentrum op onze homepage www.schuss-home.at. Gefeliciteerd met uw keuze. We wensen u veel plezier met uw SHX apparaat!

ADRES

SHX Distributie
Schuss Home Electronic GmbH
A-1140 Wenen, Scheringgasse 3
Tel.: +43 (0)1/ 970 21

Typeaanduiding:.....

Serienummer:.....



INSTRUCCIONES DE USO SHXFP12MINI



¡ENHORABUENA!

GRACIAS POR ELEGIR UN PRODUCTO DE SHX.



Este producto sólo es adecuado para habitaciones bien aisladas
o para un uso ocasional.

LEA ATENTAMENTE EL MANUAL DE INSTRUCCIONES ANTES DE INICIAR EL MONTAJE, LA INSTALACIÓN, EL FUNCIONAMIENTO O EL MANTENIMIENTO. PROTÉJASE A SÍ MISMO Y A LOS DEMÁS SIGUIENDO LAS INSTRUCCIONES DE SEGURIDAD. EL INCUMPLIMIENTO DE LAS INSTRUCCIONES PUEDE PROVOCAR LESIONES PERSONALES Y/O DAÑOS MATERIALES Y/O INVALIDAR LA GARANTÍA.

Uso previsto Calendario

Este aparato está **destinado exclusivamente a calentar los espacios habitables de los hogares** y no debe utilizarse para ningún otro fin.

INFORMACIÓN IMPORTANTE SOBRE SEGURIDAD, NORMAS Y CONEXIÓN ELÉCTRICA



1. utilice este aparato **únicamente de acuerdo con las indicaciones del manual de instrucciones.** Cualquier otro uso no recomendado por el fabricante podría provocar incendios, descargas eléctricas o lesiones personales.
2. este aparato está **destinado exclusivamente a calentar los espacios habitables de los hogares** y no debe utilizarse para ningún otro fin.
3. retire el embalaje y asegúrese de que el aparato no está dañado. En caso de duda, no utilice el aparato y póngase en contacto con su distribuidor.



4. Antes de conectar el aparato a la red eléctrica, **compruebe que el tipo de corriente y la tensión de la red coinciden con las especificaciones de la placa de características del aparato.**
5. La toma de corriente a la que conecte el aparato no debe estar defectuosa ni suelta y debe ser adecuada para la carga de corriente requerida y, sobre todo, estar conectada a tierra de forma fiable.
6. evite utilizar un cable alargador, ya que podría sobrecalentarse y provocar un incendio.
7. el aparato no debe instalarse directamente debajo de una toma de corriente. En caso de duda, haga revisar su instalación eléctrica por un electricista cualificado.
8. Está prohibido adaptar o modificar de cualquier forma las características de este aparato. Utilice únicamente piezas de repuesto y accesorios recomendados por el fabricante (en caso contrario, la garantía podría quedar invalidada).
9. No utilice esta estufa si presenta signos visibles de daños.
10. **No utilice el aparato sin vigilancia.** Si sale de la habitación, **apague siempre el aparato.**
11. No utilice el aparato en habitaciones pequeñas donde haya personas que no puedan salir de la habitación de forma autónoma, a menos que estén constantemente vigiladas.
12. **los niños no deben jugar con el aparato.**
Los niños menores de 3 años deben mantenerse alejados del aparato a menos que estén constantemente vigilados.
13. Mantenga a los niños alejados del material de embalaje.
Peligro de asfixia por ingestión.
14. El aparato no es adecuado para un funcionamiento continuo y de precisión.





15. No utilice esta estufa si se ha caído.
16. Este aparato **sólo debe utilizarse en interiores secos.**
17. No utilice el aparato cerca de agua o humedad elevada, por ejemplo, en un sótano húmedo, junto a una piscina, bañera o ducha. Asegúrese de que no pueda penetrar agua en el aparato.
18. No utilice el aparato cerca de gasolina, gas, aceite, alcohol u otros líquidos o gases explosivos o altamente inflamables.
19. Para reducir el riesgo de incendio, mantenga la salida de aire del aparato a una distancia **mínima de un metro de todas las sustancias altamente inflamables como, por ejemplo:**
- a. recipientes presurizados (por ejemplo, recipientes de pulverización)
 - b. Muebles
 - c. Textiles de cualquier tipo
20. Utilice esta estufa únicamente sobre una superficie nivelada y estable.
21. **No cubra nunca el aparato durante el funcionamiento y la fase de enfriamiento.**
22. Asegúrese de que ningún objeto que toque la superficie de calentamiento se interponga entre el aparato y la pared de montaje.
23. **Apague siempre** el aparato **antes de desenchufarlo de la toma de corriente.**
24. No tire del cable de alimentación para desconectar el aparato de la red eléctrica. Tire siempre del enchufe para desconectar el cable de red.
25. Desenchufe el aparato cuando no lo utilice, antes de limpiarlo o cuando necesite mantenimiento.



La limpieza y el mantenimiento por parte del usuario no deben ser realizados por niños sin supervisión.

26. No toque el enchufe con las manos mojadas para evitar descargas eléctricas.

<p>ATENCIÓN</p> 	<p><u>RIESGO DE LESIONES</u></p> <p>El aparato se calienta durante el funcionamiento.</p> <p>No toque nunca el aparato durante su funcionamiento → , ya que podría sufrir quemaduras graves.</p>
<p>ATENCIÓN</p> 	<p><u>RIESGO DE INCENDIO</u></p> <p>El aparato no debe cubrirse durante el funcionamiento.</p>
<p>ATENCIÓN</p> 	<p><u>DISTANCIA DE SEGURIDAD</u></p> <p>¡Mantenga una distancia de seguridad de al menos un metro con respecto a objetos fácilmente inflamables como muebles, cortinas, papel, etc.!</p> <p><u>UBICACIÓN</u></p> <p>Coloque siempre el aparato de forma que el aire pueda entrar y salir sin obstáculos.</p> <p><u>RIESGO DE QUEMADURAS</u></p> <p>El aparato se calienta mucho durante su uso y puede provocar quemaduras. Debe tenerse especial cuidado cuando haya niños y personas vulnerables.</p> <p><u>RIESGO DE SOBRECALENTAMIENTO</u></p> <p>No calentar locales con un volumen inferior a 4m³.</p>



Símbolos en el dispositivo

Importancia:

¡Atención! ¡No cubrir!

El símbolo en el aparato indica que no está permitido colgar objetos (por ejemplo, toallas, ropa, etc.) encima del aparato o directamente delante de él. La estufa no debe cubrirse para evitar el sobrecalentamiento y el riesgo de incendio.

Símbolo:



Importancia:

Clase de protección 2

El símbolo indica que el aparato pertenece a la clase de protección 2.

Símbolo:



Los dispositivos de la clase de protección 2 no están conectados al conductor de protección. En su lugar, disponen de un aislamiento reforzado o doble al nivel de la tensión nominal de aislamiento entre las partes activas y las que se pueden tocar. De este modo, las superficies conductoras de electricidad o las partes conductoras que se pueden tocar están separadas de las partes activas por un aislamiento reforzado o doble.



Reciclado, eliminación, declaración de conformidad

	<p><u>RECICLAJE</u></p> <p>Los materiales de embalaje pueden reciclarse. Por lo tanto, se recomienda desecharlos en la basura clasificada</p>
	<p><u>DISPOSICIÓN</u></p> <p>Esta marca indica que este producto no debe eliminarse con otros residuos domésticos en toda la UE. Para evitar posibles daños al medio ambiente o a la salud humana derivados de la eliminación incontrolada de residuos, recíclelo de forma responsable para promover la reutilización sostenible de los recursos materiales. Para devolver su antiguo aparato, utilice los sistemas de devolución y recogida o póngase en contacto con el establecimiento donde adquirió el producto. Ellos podrán reciclar el producto de forma respetuosa con el medio ambiente.</p>
	<p><u>DECLARACIÓN DE CONFORMIDAD</u></p> <p>Por la presente confirmamos que este producto cumple los requisitos esenciales, reglamentos y directivas de la UE. Puede consultar la declaración de conformidad detallada en cualquier momento en el siguiente enlace:</p> <p>https://www.schuss-home.at/downloads</p>

Salvo errores y modificaciones técnicas.



Volumen de suministro

- Ventilador calefactor
- Instrucciones de uso

Descripción del dispositivo

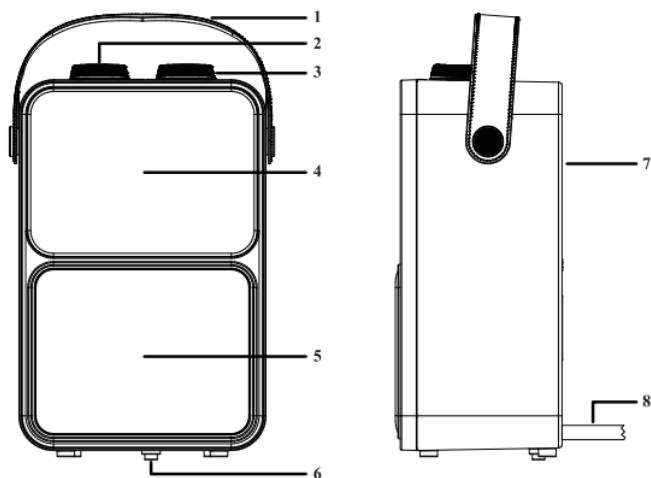

Número de serie	Nombre
01	Mango
02	Botón de ajuste de funciones
03	Botón para ajustar la temperatura
04	Salida de aire
05	Efecto chimenea
06	Interruptor de palanca
07	Entrada de aire
08	Cable de alimentación



Ubicación y conexión

- Retire todo el material de embalaje y manténgalo fuera del alcance de los niños. Después de retirar el embalaje, compruebe si el aparato presenta daños o signos de mal funcionamiento. Si tiene alguna duda, no utilice el aparato y póngase en contacto con su distribuidor para su revisión o sustitución.
- Elija una ubicación adecuada para el aerotermo que esté al menos a un metro de distancia de todos los obstáculos, paredes y materiales inflamables (observe también las normas de seguridad).
- Asegúrese de que el aerotermo esté siempre colocado sobre una superficie estable, nivelada y horizontal.
- Compruebe que el mando de control está en la posición OFF (O).
- Desenrolle completamente el cable de conexión e inserte el enchufe en una toma de corriente adecuada de 230 V. Para evitar sobrecargas, no conecte otros aparatos al mismo circuito.

Puesta en servicio y funcionamiento

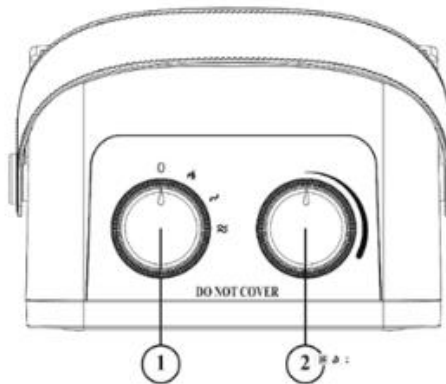

- Conecte primero el cable de alimentación a la fuente de alimentación antes de utilizarlo.
- Gire el mando del termostato al máximo (en el sentido de las agujas del reloj).
- Encienda el aerotermo girando el mando de función a una de las tres posiciones.



- Gire el mando de las funciones (1) en el sentido de las agujas del reloj hasta la primera posición (símbolo de la llama) para encender el efecto chimenea.
- Gire más el mando de las funciones (1) en el sentido de las agujas del reloj y caliente al nivel 1 (600W) o al nivel 2 (1200W).
- Una vez alcanzada la temperatura deseada, gire lentamente el mando del termostato (2) hacia atrás hasta oír un clic. La temperatura ya está ajustada.
- El aerotermo se conecta y desconecta automáticamente para regular la temperatura ajustada. Para ajustar una temperatura más alta o más baja, gire el mando del termostato (2) en sentido horario/antihorario.

Notas

- No utilice este calefactor cerca de una bañera, ducha o piscina.
- Dado que cubrir la estufa o un uso y colocación inadecuados puede provocar un incendio, no debe utilizarse con un programador con encendido automático, un temporizador o un dispositivo similar.
- La capacidad de la toma a la que se conecte el cable de red debe ser superior a 15 A.
- El calefactor debe instalarse en posición vertical y no deben colocarse objetos inflamables en sus proximidades.
- Para evitar quemaduras, no toque la salida de aire cuando la estufa esté encendida. No coloque el cable de alimentación sobre el calefactor.
- Si el cable de alimentación está dañado, no lo sustituya usted mismo.
- Está terminantemente prohibido enjuagar el calentador con agua.
- Desconecte el enchufe de la red eléctrica si no va a utilizar o limpiar el aparato durante un largo periodo de tiempo.
- Para evitar peligros, no utilice el aparato en un entorno húmedo, polvoriento o con gases volátiles.
- Los niños o las personas que no sepan manejar el aparato no deben utilizarlo.
- Al utilizar este calefactor, el aparato debe colocarse verticalmente en posición plana. Está estrictamente prohibido utilizar el aparato al revés o en posición plana, el interruptor no debe encenderse por la fuerza.
- Advertencia: Queda terminantemente prohibido cubrir este calefactor.



Dispositivos de protección

El aerotermino está equipado con un **interruptor basculante** que desconecta el aparato si se cae inesperadamente. Si vuelve a colocarlo en posición vertical, reanudará su funcionamiento.

No obstante, apague primero el aparato, desenchúfelo de la toma de corriente y compruebe si el aerotermino está dañado. Si está dañado o no funciona correctamente, no lo utilice y llévelo a revisar/ reparar.

NOTA

La protección contra sobrecalentamiento desconecta el aerotermino si el aparato se calienta demasiado.

Esto puede ocurrir si el aerotermino no emite suficiente calor o no puede aspirar suficiente aire fresco. Por lo general, las causas son cubrir (parcialmente) el aerotermino, obstruir la rejilla de entrada y/o salida, suciedad, colocación demasiado cerca de una pared, etc.

Si la protección contra sobrecalentamiento desconecta el aerotermino, deberá poner el regulador de funcionamiento en OFF (O), desenchufar el cable de la toma de corriente y dejar que el aerotermino se enfríe. Elimine la causa del sobrecalentamiento antes de volver a poner en funcionamiento el aerotermino. Si no puede encontrar la causa del sobrecalentamiento y el problema persiste, deje de utilizar el aerotermino y devuélvalo para su inspección/ reparación.



Limpieza y mantenimiento

Mantenga limpio el aerotermino. Los depósitos de polvo y suciedad en el aparato son una de las causas más comunes de sobrecalentamiento. Por lo tanto, retírelos con regularidad. Desconecte el aerotermino para realizar trabajos de limpieza o mantenimiento, desenchúfelo de la toma de corriente y deje que se enfríe.

- Limpie regularmente el exterior del aparato con un paño seco o ligeramente humedecido. No utilice jabones fuertes, sprays, agentes limpiadores o desengrasantes, cera, agentes abrillantadores u otras soluciones químicas.
- Utilice una aspiradora para eliminar cuidadosamente el polvo y la suciedad de las rejillas y compruebe que las entradas y salidas de aire estén limpias. Al limpiar, asegúrese de no tocar ni dañar ninguna pieza interna.
- El aerotermino no contiene otras piezas que requieran mantenimiento.
- Guarde el aerotermino al final de la temporada, a ser posible en su embalaje original. Colócalo en posición vertical en un lugar fresco, seco y sin polvo.
- Si es necesario desechar el aparato al final de su vida útil prevista, no debe tirarse con la basura doméstica. Llévelo al punto de recogida de aparatos eléctricos designado por la autoridad local, donde se asegurarán de reciclar todos los materiales que aún puedan utilizarse.



INFORMACIÓN TÉCNICA

Número de artículo:	SHXFP12MINI
Tensión de entrada:	220-240V~
Frecuencia:	50 Hz
Gama de prestaciones:	1200W
Opciones de configuración:	0 - 15W - 600W - 1200W
Termostato:	Sí
Oscilante:	No
Peso	1,7 kg
Dimensiones (An x Al x Pr)	215 x 350 x 135 cm
Dirección de contacto para más información:	Schuss Home Electronic GmbH Scheringgasse 3, A-1140 Viena Línea de servicio: +43 (1) 97 0 21 www.schuss-home.at Nº FB: 236974 t / Tribunal FB: Viena



Información necesaria sobre los calefactores eléctricos individuales

Número de artículo SHXFP12MINI				Especificación		Unidad
Especificación	Símbolo	Valor	Unidad	Especificación	Unidad	
Potencia calorífica				Sólo para calefactores eléctricos de acumulación de una habitación:		
				Tipo de control del suministro de calor		
Potencia calorífica nominal	P_{nom}	1,2	kW	Control manual del suministro de calor con termostato integrado	No	
Potencia calorífica mínima (valor orientativo)	P_{min}	0,6	kW	Control manual del suministro de calor con retroalimentación de la temperatura ambiente y/o exterior	No	
Máxima potencia calorífica continua	$P_{max,c}$	1,2	kW	Control electrónico del suministro de calor con retroalimentación de la temperatura ambiente y/o exterior	No	
Consumo de energía auxiliar				Potencia calorífica con ventilador		
Con Potencia calorífica nominal	el_{max}	0,000	kW	Tipo de control de la potencia calorífica/temperatura ambiente		
Con Potencia calorífica mínima	el_{min}	0,000	kW	Potencia calorífica de una etapa, sin control de la temperatura ambiente	No	
En el Estado listo	el_{sB}	0,000	kW	Dos o más niveles ajustables manualmente, sin control de temperatura ambiente	No	
				Control de la temperatura ambiente con termostato mecánico	Sí	
				Con control electrónico de la temperatura ambiente	No	
				Control electrónico de la temperatura ambiente y de la hora del día	No	
				Control electrónico de la temperatura ambiente y control semanal	No	
				Otras opciones de control		
				Control de temperatura ambiente con detección de presencia	No	
				Control de temperatura ambiente con detección de ventana abierta	No	
				Con opción de mando a distancia (WiFi)	No	
				Con control adaptativo del arranque de la calefacción	No	
				Con límite de tiempo de funcionamiento	No	
				Con sensor de bola negra	No	
Datos de contacto:		Schuss Home Electronic GmbH Scheringgasse 3 - 1140 Viena - Austria https://www.schuss-home.at/				



GARANTÍA

Con este producto de calidad de SHX, ha tomado una decisión a favor de la innovación, la durabilidad y la fiabilidad.

Este dispositivo SHX tiene una garantía de 2 años a partir de la fecha de compra en Austria y Alemania. Si, en contra de lo esperado, fuera necesario realizar trabajos de servicio en su dispositivo durante este periodo, le garantizamos una reparación gratuita (piezas de repuesto y mano de obra) o (a discreción de Schuss) la sustitución del producto. Si por razones económicas no fuera posible ni la reparación ni la sustitución, nos reservamos el derecho de emitir un abono por el valor del tiempo.

En cualquier caso, póngase en contacto en primer lugar con la línea de atención al cliente (véanse las instrucciones de uso - "Direcciones de contacto para más información y línea de servicio").

Tenga en cuenta que cualquier reparación realizada por talleres no autorizados invalidará inmediatamente esta garantía.

Esta garantía no cubre

- Daños por incumplimiento de las instrucciones de uso
- Reparación o sustitución de piezas por desgaste normal
- Dispositivos utilizados, aunque sea parcialmente, con fines comerciales
- Dispositivos dañados mecánicamente por influencias externas (caídas, golpes, roturas, uso inadecuado, etc.), así como signos de desgaste estético.
- Dispositivos que han sido manipulados incorrectamente
- Dispositivos que no hayan sido abiertos por nuestro taller de servicio autorizado
- Expectativas incumplidas de los consumidores
- Daños causados por fuerza mayor, agua, rayos, sobretensión
- Dispositivos cuya designación de tipo o número de serie se haya modificado, suprimido, hecho ilegible o eliminado.
- Defectos debidos a una suciedad extraordinaria
- Servicios fuera de nuestros talleres autorizados, los gastos de transporte hasta un taller autorizado o hasta nosotros y viceversa, y los riesgos asociados.

Nos gustaría destacar que, dentro del periodo de garantía, se cobrará un importe a tanto alzado de 60 euros (indexado en función del IPC 2015, junio de 2020) en caso de errores de funcionamiento o si no se detecta ningún error.

La prestación de un servicio de garantía (reparación o sustitución del aparato) no amplía el periodo de garantía absoluta< de 2 años a partir de la fecha de compra.

¡La garantía de 2 años sólo es válida previa presentación del comprobante de compra (debe incluir el nombre y la dirección del distribuidor, así como la designación completa del aparato) y del correspondiente certificado de garantía, en el que debe constar el tipo de aparato y el número de serie (visible en la caja y en la parte posterior o inferior del aparato)! Sin el certificado de garantía, ¡sólo se aplica la garantía legal!

Señalamos expresamente que los derechos de garantía legales no se ven afectados por esta garantía y permanecen inalterados.

Schuss Home Electronic GmbH y sus auxiliares ejecutivos sólo responderán por daños y perjuicios en caso de negligencia grave o dolo. Queda excluida la responsabilidad por lucro cesante, *ahorros previstos pero no realizados, daños consecuenciales y daños derivados de reclamaciones de terceros.*

Encontrará la dirección de contacto del centro de servicio correspondiente en nuestra página web www.schuss-home.at.

Enhorabuena por su elección. Esperamos que disfrute utilizando su dispositivo SHX.

DIRECCIÓN

Distribución SHX
Schuss Home Electronic GmbH
A-1140 Viena, Scheringgasse 3
Teléfono: +43 (0)1/970 21

Designación del tipo:.....

Número de serie:.....



NÁVOD K OBSLUZE SHXFP12MINI



GRATULUJEME!

DĚKUJEME, ŽE JSTE SI VYBRALI PRODUKT OD
SPOLEČNOSTI SHX.



Tento výrobek je vhodný pouze pro dobře izolované místnosti
nebo pro příležitostné použití.

PŘED ZAHÁJENÍM MONTÁŽE, INSTALACE, PROVOZU NEBO ÚDRŽBY SI POZORNĚ PŘEČTĚTE NÁVOD K OBSLUZE. DODRŽOVÁNÍM BEZPEČNOSTNÍCH POKYŇŮ CHRAŇTE SEBE I OSTATNÍ. NEDODRŽENÍ POKYŇŮ MŮŽE MÍT ZA NÁSLEDEK ZRANĚNÍ OSOB A/NEBO POŠKOZENÍ MAJETKU A/NEBO ZTRÁTU ZÁRUKY!

Určené použití kalendář

Tento spotřebič je **určen výhradně k vytápění obytných prostor v domácnostech** a nesmí se používat k jiným účelům.

DŮLEŽITÉ INFORMACE O BEZPEČNOSTI, NORMĚ A ELEKTRICKÉM PŘIPOJENÍ



1. Tento spotřebič používejte **pouze v souladu s pokyny uvedenými v návodu k obsluze**. Jakékoli jiné použití, které není doporučeno výrobcem, může vést k požáru, úrazu elektrickým proudem nebo zranění osob.
2. Tento spotřebič je **určen výhradně k vytápění obytných prostor v domácnostech** a nesmí být používán k jiným účelům.
3. Vyjměte obal a zkontrolujte, zda není zařízení poškozeno. V případě pochybností spotřebič nepoužívejte a kontaktujte svého prodejce.
4. Před připojením k elektrické síti musíte **zkontrolovat, zda typ proudu a síťové napětí odpovídají údajům na typovém štítku spotřebiče**.



5. Elektrická zásuvka, do které spotřebič připojujete, nesmí být vadná nebo uvolněná a musí být vhodná pro požadované proudové zatížení a především spolehlivě uzemněná.
 6. nepoužívejte prodlužovací kabel, protože by se mohl přehřát a způsobit požár.
 7. spotřebič nesmí být instalován přímo pod zásuvkou. V případě pochybností nechte elektrickou instalaci zkontrolovat kvalifikovaným elektrikářem.
 8. Je zakázáno jakkoli upravovat nebo měnit vlastnosti tohoto spotřebiče. Používejte pouze náhradní díly a příslušenství doporučené výrobcem (v opačném případě může dojít ke ztrátě záruky).
 9. Nepoužívejte tento ohřívač, pokud vykazuje viditelné známky poškození.
 10. **Nepoužívejte spotřebič bez dozoru.** Pokud opustíte místnost, **spotřebič vždy vypněte.**
 11. Zařízení nepoužívejte v malých místnostech, kde se nacházejí osoby, které nejsou schopny samostatně opustit místnost, pokud nejsou pod neustálým dohledem.
 12. **děti si se spotřebičem nesmí hrát.**
Děti mladší 3 let se nesmí ke spotřebiči přibližovat, pokud nejsou pod neustálým dohledem.
 13. Zabraňte dětem v přístupu k obalovému materiálu.
- Nebezpečí udušení při požití!**
14. Spotřebič není vhodný pro nepřetržitý a přesný provoz.
 15. Nepoužívejte tento ohřívač, pokud vám upadl.
 16. Tento spotřebič je **určen pouze pro použití v suchých vnitřních prostorech.**
 17. Nepoužívejte spotřebič v blízkosti vody nebo vysoké vlhkosti, např. ve vlhkém sklepě, vedle bazénu, vany nebo sprchy. Zajistěte, aby do spotřebiče nemohla vniknout voda.



18. Nepoužívejte spotřebič v bezprostřední blízkosti benzínu, plynu, oleje, alkoholu nebo jiných výbušných a vysoce hořlavých kapalin nebo plynů.
19. Abyste snížili riziko požáru, udržujte výstup vzduchu ze spotřebiče ve vzdálenosti **nejméně jednoho metru** od **všech vysoce hořlavých látek, jako jsou** např:
- a. nádoby pod tlakem (např. nádoby s rozprašovačem)
 - b. Nábytek
 - c. Textilní výrobky všeho druhu
20. Ohřívač používejte pouze na rovném a stabilním povrchu.
21. **Spotřebič nikdy nezakrývejte během provozu a fáze ochlazování.**
22. Dbejte na to, aby se mezi spotřebič a montážní stěnu nedostaly žádné předměty, které se dotýkají topné plochy.
23. **Před odpojením síťové zástrčky spotřebič vždy vypněte.**
24. Při odpojování spotřebiče od elektrické sítě netahejte za síťový kabel. Pro odpojení síťového kabelu vždy táhněte za zástrčku.
25. Pokud spotřebič nepoužíváte, před čištěním nebo v případě potřeby údržby jej odpojte od sítě. Čištění a uživatelskou údržbu nesmí provádět děti bez dozoru.
26. Nedotýkejte se zástrčky mokřýma rukama, aby nedošlo k úrazu elektrickým proudem.

<p>POZOR</p> 	<p style="text-align: center;"><u>RIZIKO ZRANĚNÍ</u></p> <p style="text-align: center;">Spotřebič se během provozu zahřívá!</p> <p>Během provozu se nikdy nedotýkejte spotřebiče→ , což by mohlo vést k vážným popáleninám.</p>
<p>POZOR</p> 	<p style="text-align: center;"><u>NEBEZPEČÍ POŽÁRU</u></p> <p style="text-align: center;">Spotřebič nesmí být během provozu zakrytý!</p>
<p>POZOR</p> 	<p style="text-align: center;"><u>BEZPEČNOSTNÍ VZDÁLENOST</u></p> <p>Udržujte bezpečnou vzdálenost alespoň jeden metr od snadno hořlavých předmětů, jako je nábytek, záclony, papír atd.!</p> <p style="text-align: center;"><u>POLOHA</u></p> <p>Spotřebič vždy umístěte tak, aby mohl vzduch bez překážek proudit dovnitř a ven.</p> <p style="text-align: center;"><u>RIZIKO POPÁLENIN</u></p> <p>Spotřebič se během používání velmi zahřívá a může způsobit popáleniny. Zvláštní pozornost je třeba věnovat přítomnosti dětí a zranitelných osob.</p> <p style="text-align: center;"><u>RIZIKO PŘEHŘÁTÍ</u></p> <p>Nevytápějte místnosti s objemem menším než 4m³.</p>



Symbole na zařízení

Význam:

Pozor! Nezakrývejte!

Symbol na spotřebiči označuje, že není dovoleno věšet předměty (např. ručníky, oblečení apod.) nad spotřebič nebo přímo před něj. Ohříváč nesmí být zakrytý, aby nedošlo k přehřátí a nebezpečí požáru!

Symbol:



Význam:

Třída ochrany 2

Symbol označuje, že spotřebič je zařazen do třídy ochrany 2.



Zařízení třídy ochrany 2 nejsou připojena k ochrannému vodiči. Místo toho mají zesílenou nebo dvojitou izolaci na úrovni jmenovitého izolačního napětí mezi aktivními a dotykovými částmi. Elektricky vodivé povrchy nebo vodivé dotykové části jsou tedy od živých částí odděleny zesílenou nebo dvojitou izolací.

Symbol:





Recyklace, likvidace, prohlášení o shodě

	<p><u>RECYKLACE</u></p> <p>Obalové materiály lze recyklovat. Doporučujeme je proto vyhazovat do tříděného odpadu.</p>
	<p><u>DISPOZICE</u></p> <p>Toto označení znamená, že tento výrobek nesmí být v celé EU likvidován společně s ostatním domovním odpadem. Abyste předešli možnému poškození životního prostředí nebo lidského zdraví v důsledku nekontrolované likvidace odpadu, recyklujte jej zodpovědně a podpořte tak udržitelné opětovné využívání materiálových zdrojů. Pro odevzdání starého spotřebiče využijte systémy zpětného odběru a sběru nebo se obraťte na prodejce, u kterého jste výrobek zakoupili. Ten bude schopen výrobek recyklovat způsobem šetrným k životnímu prostředí.</p>
	<p><u>PROHLÁŠENÍ O SHODĚ</u></p> <p>Tímto potvrzujeme, že tento výrobek splňuje základní požadavky, nařízení a směrnice EU. Podrobné prohlášení o shodě si můžete kdykoli prohlédnout pod následujícím odkazem:</p> <p>https://www.schuss-home.at/downloads</p>

S výjimkou chyb a technických změn.



Rozsah dodávky

- Ohřívač s ventilátorem
- Návod k obsluze

Popis zařízení

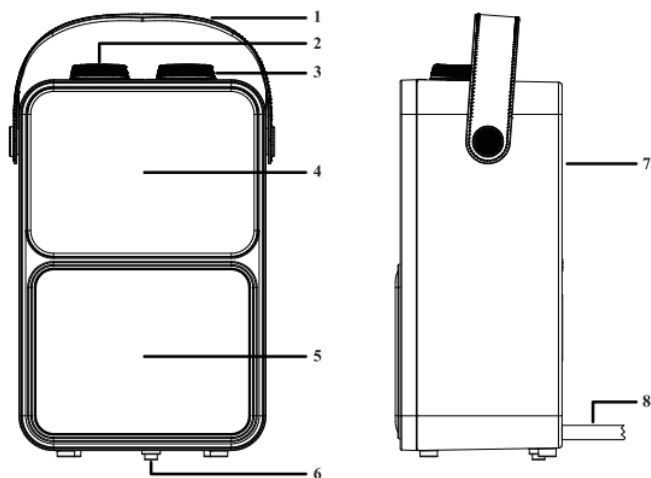

Sériové číslo	Název
01	Rukojeť
02	Tlačítko pro nastavení funkce
03	Tlačítko pro nastavení teploty
04	Výstup vzduchu
05	Komínový efekt
06	Přepínač
07	Přívod vzduchu
08	Napájecí kabel



Umístění a připojení

- Odstraňte veškerý obalový materiál a uchovávejte jej mimo dosah dětí. Po vyjmutí obalu zkontrolujte, zda spotřebič není poškozen nebo zda nevykazuje známky poruchy. V případě jakýchkoli pochybností spotřebič nepoužívejte a obraťte se na svého prodejce, který provede kontrolu nebo výměnu.
- Vyberte vhodné místo pro umístění ohřívače s ventilátorem, které je vzdáleno alespoň jeden metr od všech překážek, stěn a hořlavých materiálů (dodržujte také bezpečnostní předpisy).
- Dbejte na to, aby byl ohřívač vždy umístěn na stabilním, rovném a vodorovném povrchu.
- Zkontrolujte, zda je ovládací knoflík nastaven do polohy OFF (O).
- Připojovací kabel zcela odviňte a zástrčku zasuňte do vhodné zásuvky 230 V. Abyste zabránili přetížení, nepřipojujte do stejného obvodu žádná další zařízení.

Uvedení do provozu a funkce

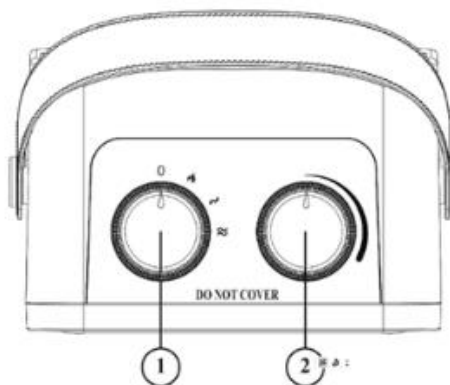

- Před použitím nejprve připojte napájecí kabel ke zdroji napájení.
- Otočte ovladač termostatu na maximum (co nejvíce ve směru hodinových ručiček).
- Zapněte ohřívač ventilátoru otočením ovladače funkcí do jedné ze tří poloh.



- Otočením funkčního knoflíku (1) ve směru hodinových ručiček do první polohy (symbol plamene) zapnete efekt krbu.
- Otočte knoflíkem funkcí (1) dále ve směru hodinových ručiček a ohřívejte na stupeň 1 (600 W) nebo stupeň 2 (1200 W).
- Po dosažení požadované teploty pomalu otáčejte ovladačem termostatu (2) zpět, dokud neuslyšíte cvaknutí. Teplota je nyní nastavena.
- Ohřívač s ventilátorem se automaticky zapíná a vypíná, aby reguloval nastavenou teplotu. Chcete-li nastavit vyšší nebo nižší teplotu, otočte ovladačem termostatu (2) ve směru/proti směru hodinových ručiček.

Poznámky

- Ohřívač nepoužívejte v blízkosti vany, sprchové hlavice nebo bazénu.
- Vzhledem k tomu, že zakrytí ohřívače nebo jeho nesprávné použití a umístění může způsobit požár, nesmí se používat s programátorem s automatickým zapínáním, časovačem nebo podobným zařízením.
- Kapacita zásuvky, do které je připojen síťový kabel, musí být vyšší než 15 A.
- Ohřívač musí být instalován ve svislé poloze a v jeho blízkosti nesmí být umístěny žádné hořlavé předměty.
- Aby nedošlo k popálení, nedotýkejte se výstupu vzduchu, když je ohřívač zapnutý. Nepokládejte napájecí kabel na ohřívač.
- Pokud je síťový kabel poškozený, nevyměňujte jej sami.
- Je přísně zakázáno oplachovat ohřívač vodou.
- Pokud spotřebič nebudete delší dobu používat nebo čistit, odpojte jej ze zásuvky.
- Abyste předešli nebezpečí, nepoužívejte spotřebič ve vlhkém, prašném prostředí nebo v prostředí s těkavými plyny.
- Spotřebič by neměly používat děti nebo osoby, které nejsou schopny jej obsluhovat.
- Při používání tohoto ohřívače musí být spotřebič umístěn ve svislé poloze na rovině. Je přísně zakázáno používat spotřebič vzhůru nohama nebo naplocho, spínač nesmí být zapnut násilím.
- Upozornění: Zakrývání tohoto topného tělesa je přísně zakázáno.

Ochranná zařízení



Ohřivač s ventilátorem je vybaven **přepínačem**, který vypne spotřebič, pokud nečekaně spadne. Pokud pak spotřebič opět postavíte do svislé polohy, obnoví se jeho provoz.

Nejprve však spotřebič vypněte, vytáhněte zástrčku ze zásuvky a zkontrolujte, zda není ohřivač s ventilátorem poškozen. Pokud je poškozený nebo nefunguje správně, nepoužívejte jej, ale odneste jej ke kontrole/opravě.

POZNÁMKA

Ochrana proti přehřátí vypne ohřivač ventilátoru, pokud se spotřebič příliš zahřeje!

K tomu může dojít, pokud ohřivač s ventilátorem nevyzařuje dostatek tepla nebo nemůže nasávat dostatek čerstvého vzduchu. Mezi příčiny zpravidla patří (částečné) zakrytí ohřivače ventilátoru, ucpání mřížky přívodu a/nebo odvodu vzduchu, znečištění, umístění příliš blízko stěny atd.

Pokud ochrana proti přehřátí vypne ohřivač ventilátoru, musíte nastavit ovladač funkcí na OFF (O), vytáhnout zástrčku ze zásuvky a dát ohřivači ventilátoru možnost vychladnout. Před opětovným uvedením ohřivače ventilátoru do provozu odstraňte příčinu přehřátí.

Pokud se vám nepodaří zjistit příčinu přehřívání a problém přetrvává, přestaňte ohřivač ventilátoru používat a vraťte jej ke kontrole/opravě.



Čištění a údržba

Udržujte ohřívač ventilátoru v čistotě. Usazeniny prachu a nečistot ve spotřebiči jsou jednou z nejčastějších příčin přehřátí. Měli byste je proto pravidelně odstraňovat. Při čištění nebo údržbě ohřívač ventilátoru vypněte, vytáhněte zástrčku ze zásuvky a nechte ohřívač ventilátoru vychladnout.

- Vnější část spotřebiče pravidelně čistěte suchým nebo velmi mírně navlhčeným hadříkem. Nepoužívejte drsná mýdla, spreje, čisticí nebo drhací prostředky, vosk, lešticí prostředky nebo jiné chemické roztoky.
- Pomocí vysavače pečlivě odstraňte prach a nečistoty z mřížek a zkontrolujte, zda jsou vstupy a výstupy vzduchu čisté. Při čištění dbejte na to, abyste se nedotýkali žádných vnitřních částí a nepoškodili je.
- Ohřívač s ventilátorem neobsahuje žádné další díly, které by vyžadovaly údržbu.
- Na konci sezóny ohřívač s ventilátorem uložte, pokud možno v původním obalu. Umístěte jej ve svislé poloze na chladné, suché a bezprašné místo.
- Pokud je třeba spotřebič po skončení jeho předpokládané životnosti zlikvidovat, neměl by být likvidován společně s domovním odpadem. Odneste jej na sběrné místo určené místním úřadem pro elektrospotřebiče, kde bude zajištěna recyklace všech materiálů, které lze ještě použít.



TECHNICKÉ INFORMACE

Číslo položky:	SHXFP12MINI
Vstupní napětí:	220-240V~
Frekvence:	50 Hz
Rozsah výkonu:	1200W
Možnosti nastavení:	0 - 15W - 600W - 1200W
Termostat:	Ano
Oscilace:	Ne
Hmotnost	1,7 kg
Rozměry (š x v x h)	215 x 350 x 135 cm
Kontaktní adresa pro další informace:	Schuss Home Electronic GmbH Scheringgasse 3, A-1140 Vídeň Servisní linka: +43 (1) 97 0 21 www.schuss-home.at FB-číslo: 236974 t / FB-soud: Vídeň



Požadované informace o elektrických individuálních pokojových ohřivačích

Číslo položky SHXFP12MINI					
Specifikace	Symbol	Hodnota	Jednotka	Specifikace	Jednotka
Tepelný výkon				Pouze pro elektrická akumulární kamna pro jednu místnost: Typ regulace dodávky tepla	
Jmenovitý tepelný výkon	P_{nom}	1,2	kW	Ruční ovládání přívodu tepla pomocí integrovaného termostatu	Ne
Minimální tepelný výkon (směrná hodnota)	P_{min}	0,6	kW	Ruční ovládání přívodu tepla se zpětnou vazbou na teplotu v místnosti a/nebo venkovní teplotu.	Ne
Maximální trvalý tepelný výkon	$P_{max,c}$	1,2	kW	Elektronická regulace přívodu tepla se zpětnou vazbou na teplotu v místnosti a/nebo venkovní teplotu.	Ne
Spotřeba pomocné energie				Tepelný výkon s podporou ventilátoru	
S Jmenovitý tepelný výkon	el_{max}	0,000	kW	Typ tepelného výkonu/řízení teploty v místnosti	
S Minimální tepelný výkon	el_{min}	0,000	kW	Jednostupňový tepelný výkon, bez regulace teploty v místnosti	Ne
V Stav připravenosti	el_{sB}	0,000	kW	Dvě nebo více manuálně nastavitelných úrovní, bez regulace pokojové teploty	Ne
				Regulace teploty v místnosti pomocí mechanického termostatu	Ano
				S elektronickou regulací pokojové teploty	Ne
				Elektronická regulace teploty v místnosti a regulace denní doby	Ne
				Elektronická regulace teploty v místnosti a regulace ve všední dny	Ne
				Další možnosti ovládání	
				Řízení teploty v místnosti s detekcí přítomnosti	Ne
				Regulace pokojové teploty s detekcí otevřeného okna	Ne
				S možností dálkového ovládání (WiFi)	Ne
				S adaptivní regulací spuštění topení	Ne
				S časovým omezením provozu	Ne
				S černým kulíčkovým senzorem	Ne
Kontaktní údaje:		Schuss Home Electronic GmbH Scheringgasse 3 - 1140 Vídeň - Rakousko https://www.schuss-home.at/			



ZÁRUKA

S tímto kvalitním výrobkem od společnosti SHX jste se rozhodli pro inovaci, trvanlivost a spolehlivost.

Na tento přístroj SHX poskytujeme záruční dobu 2 roky od data zakoupení platnou v Rakousku a Německu! Pokud by v rozporu s očekáváním bylo během tohoto období přesto nutné provést servisní práce na vašem zařízení, zaručujeme vám tímto bezplatnou opravu (náhradní díly a práce) nebo (podle uvážení společnosti Schuss) výměnu výrobku. Pokud oprava ani výměna není z ekonomických důvodů možná, vyhrazuujeme si právo vystavit dobropis s časovou hodnotou.

V každém případě se nejprve obraťte na zákaznickou linku (viz návod k použití - "Kontaktní adresy pro další informace a servisní linka").

Upozorňujeme, že jakákoli oprava provedená v neautorizovaném servisu má za následek okamžitě zrušení platnosti této záruky.

Tato záruka se nevztahuje na

- Poškození v důsledku nedodržení návodu k obsluze
- Oprava nebo výměna dílů v důsledku běžného opotřebení
- Zařízení, která jsou používána - i částečně - ke komerčním účelům.
- Zařízení mechanicky poškozená vnějšími vlivy (pád, náraz, rozbítí, nesprávné používání atd.) a známky estetického opotřebení.
- Zařízení, se kterými bylo nesprávně manipulováno.
- Zařízení, která nebyla otevřena naším autorizovaným servisem.
- Nenaplněná očekávání spotřebitelů
- Škody způsobené vyšší mocí, vodou, bleskem, přepětím
- Zařízení, u nichž bylo označení typu a/nebo sériové číslo na zařízení změněno, vymazáno, nečitelné nebo odstraněno.
- Vady způsobené mimořádným znečištěním
- Služby mimo naše autorizované servisy, náklady na dopravu do autorizovaného servisu nebo k nám a zpět a související rizika.

Rádi bychom zdůraznili, že v záruční době bude v případě provozních chyb nebo v případě, že nebude zjištěna žádná chyba, účtován paušál ve výši 60 EUR (indexováno na základě CPI 2015, červen 2020).

Poskytnutí záručního servisu (oprava nebo výměna zařízení) neprodukuje absolutně< záruční dobu 2 let od data nákupu.

Dvouletá záruka je platná pouze po předložení dokladu o koupi (musí obsahovat jméno a adresu prodejce a úplné označení spotřebiče) a příslušného záručního listu, na kterém musí být uveden typ spotřebiče a výrobní číslo (viditelné na krabici a na zadní nebo spodní straně spotřebiče)! Bez záručního listu platí pouze zákonná záruka!

Výslovně upozorňujeme, že zákonná záruční práva nejsou touto zárukou dotčena a zůstávají nedotčena.

Společnost Schuss Home Electronic GmbH a její zástupci odpovídají za škody pouze v případě hrubé nedbalosti nebo úmyslného jednání. Odpovědnost za ušlý zisk, *očekávané, ale nerealizované úspory, následné škody a škody vyplývající z nároků třetích osob* je vyloučena.

Kontaktní adresu příslušného servisního střediska najdete na naší domovské stránce www.schuss-home.at. Blahopřejeme vám k výběru. Doufáme, že se vám zařízení SHX bude líbit!

ADRESA

Distribuce SHX
Schuss Home Electronic GmbH
A-1140 Vídeň, Scheringgasse 3
Tel.: +43 (0)1/ 970 21

Typové označení:.....

Sériové číslo:.....



NÁVOD NA OBSLUHU SHXFP12MINI



GRATULUJEME!

ĎAKUJEME, ŽE STE SI VYBRALI PRODUKT OD
SPOLOČNOSTI SHX.



Tento výrobok je vhodný len do dobre izolovaných miestností
alebo na príležitostné použitie.

PRED ZAČATÍM MONTÁŽE, INŠTALÁCIE, PREVÁDZKY ALEBO ÚDRŽBY SI POZORNE PREČÍTAJTE NÁVOD NA OBSLUHU. DODRŽIAVANÍM BEZPEČNOSTNÝCH POKYNOV CHRÁŇTE SEBA AJ OSTATNÝCH. NEDODRŽANIE POKYNOV MÔŽE MAŤ ZA NÁSLEDOK ZRANENIE OSÔB A/ALEBO POŠKODENIE MAJETKU A/ALEBO STRATU PLATNOSTI ZÁRUKY!

Určené použitiekalendár

Tento spotrebič je **určený výlučne na vykurovanie obytných priestorov v domácnostiach** a nesmie sa používať na iné účely.

DÔLEŽITÉ INFORMÁCIE O BEZPEČNOSTI, NORME A ELEKTRICKOM PRIPOJENÍ



1. Tento spotrebič používajte **len v súlade s pokynmi uvedenými v návode na obsluhu.** Akékoľvek iné použitie, ktoré nie je odporúčané výrobcom, môže mať za následok požiar, úraz elektrickým prúdom alebo zranenie osôb.
2. Tento spotrebič je **určený výlučne na vykurovanie obytných priestorov v domácnostiach** a nesmie sa používať na iné účely.
3. odstráňte obal a skontrolujte, či zariadenie nie je poškodené. V prípade pochybností spotrebič nepoužívajte a obráťte sa na svojho predajcu.



4. Pred pripojením k elektrickej sieti musíte **skontrolovať, či typ prúdu a sieťové napätie zodpovedajú údajom na typovom štítku spotrebiča.**

5. Elektrická zásuvka, do ktorej spotrebič pripájate, nesmie byť poškodená alebo uvoľnená a musí byť vhodná pre požadované prúdové zaťaženie a predovšetkým spoľahlivo uzemnená.

6. nepoužívajte predlžovací kábel, pretože by sa mohol prehriať a spôsobiť požiar.

7. spotrebič nesmie byť nainštalovaný priamo pod zásuvkou. V prípade pochybností nechajte elektrickú inštaláciu skontrolovať kvalifikovaným elektrikárom.

8. Je zakázané akýmkoľvek spôsobom upravovať alebo meniť vlastnosti tohto spotrebiča. Používajte len náhradné diely a príslušenstvo odporúčané výrobcom (v opačnom prípade môže dôjsť k strate záruky).

9. Nepoužívajte tento ohrievač, ak vykazuje viditeľné známky poškodenia.

10. **Spotrebič nepoužívajte bez dozoru.** Ak opustíte miestnosť, **spotrebič vždy vypnite.**

11. Zariadenie nepoužívajte v malých miestnostiach, v ktorých sa nachádzajú osoby, ktoré nie sú schopné samostatne opustiť miestnosť, pokiaľ nie sú neustále monitorované.

12. **so spotrebičom sa nesmú hrať deti.**

Deti mladšie ako 3 roky držte mimo dosahu spotrebiča, pokiaľ nie sú pod stálym dohľadom.

13. Zabráňte deťom v prístupe k obalovému materiálu.

Nebezpečenstvo udusenía pri požití!

14. Spotrebič nie je vhodný na nepretržitú a presnú prevádzku.

15. Nepoužívajte tento ohrievač, ak vám spadol.



16. Tento spotrebič je **určený na používanie len v suchých vnútorných priestoroch.**

17. Spotrebič nepoužívajte v blízkosti vody alebo vysokej vlhkosti, napr. vo vlhkej pivnici, vedľa bazéna, vane alebo sprchy. Zabezpečte, aby do spotrebiča neprenikla voda.

18. Nepoužívajte spotrebič v bezprostrednej blízkosti benzínu, plynu, oleja, alkoholu alebo iných výbušných a vysoko horľavých kvapalín alebo plynov.

19. Aby ste znížili riziko požiaru, udržujte výstup vzduchu zo spotrebiča vo vzdialenosti **najmenej jedného metra** od **všetkých vysoko horľavých látok, ako sú** napr:

a. tlakové nádoby (napr. nádoby na postrek)

b. Nábytok

c. Textil akéhokoľvek druhu

20. Tento ohrievač používajte len na rovnom a stabilnom povrchu.

21. **Počas prevádzky a fázy chladnutia spotrebič nikdy nezakrývajte.**

22. Dbajte na to, aby sa medzi spotrebič a montážnu stenu nedostali žiadne predmety, ktoré sa dotýkajú vykurovacej plochy.

23. **Pred odpojením sieťovej zástrčky** spotrebič **vždy vypnite.**



24. Pri odpojovaní spotrebiča od elektrickej siete neťahajte za sieťový kábel. Na odpojenie sieťového kábla vždy ťahajte za zástrčku.

25. Odpojte spotrebič od elektrickej siete, keď sa nepoužíva, pred čistením alebo keď je potrebná údržba.

Čistenie a užívateľskú údržbu nesmú vykonávať deti bez dozoru.



26. Nedotýkajte sa zástrčky mokrými rukami, aby ste predišli úrazu elektrickým prúdom.

<p>POZOR</p> 	<p style="text-align: center;"><u>RIZIKO ZRANENIA</u></p> <p style="text-align: center;">Spotrebič sa počas prevádzky zahrieva!</p> <p>Počas prevádzky sa nikdy nedotýkajte spotrebiča → , čo by mohlo viesť k vážnym popáleninám.</p>
<p>POZOR</p> 	<p style="text-align: center;"><u>NEBEZPEČENSTVO POŽIARU</u></p> <p style="text-align: center;">Spotrebič nesmie byť počas prevádzky zakrytý!</p>
<p>POZOR</p> 	<p style="text-align: center;"><u>BEZPEČNOSTNÁ VZDIALENOSŤ</u></p> <p>Dodržiavajte bezpečnú vzdialenosť aspoň jeden meter od ľahko horľavých predmetov, ako je nábytok, záclony, papier atď.!</p> <p style="text-align: center;"><u>UMIESTNENIE</u></p> <p>Vždy umiestnite spotrebič tak, aby mohol vzduch bez prekážok prúdiť dovnútra a von.</p> <p style="text-align: center;"><u>RIZIKO POPÁLENÍN</u></p> <p>Spotrebič sa počas používania veľmi zahrieva a môže spôsobiť popáleniny. Osobitnú pozornosť je potrebné venovať prítomnosti detí a zraniteľných osôb.</p> <p style="text-align: center;"><u>RIZIKO PREHRIATIA</u></p> <p>Nevykurujte miestnosti s objemom menším ako 4 m³</p>



Symbole na zariadení

Význam:

Pozor! Nezakrývajte!

Symbol na spotrebiči označuje, že nie je dovolené vešať predmety (napr. uteráky, oblečenie atď.) nad spotrebič alebo priamo pred neho. Ohrievač nesmie byť zakrytý, aby sa zabránilo prehriatiu a riziku požiaru!

Symbol:



Význam:

Trieda ochrany 2

Tento symbol označuje, že spotrebič patrí do triedy ochrany 2.

Zariadenia triedy ochrany 2 nie sú pripojené k ochrannému vodiču.



Namiesto toho majú zosilnenú alebo dvojitú izoláciu na úrovni menovitého izolačného napätia medzi aktívnymi a dotykovými časťami. Elektricky vodivé povrchy alebo vodivé dotykové časti sú teda od živých častí oddelené zosilnenou alebo dvojitou izoláciou.

Symbol:





Recyklácia, likvidácia, vyhlásenie o zhode

	<p><u>RECYKLÁCIA</u></p> <p>Obalové materiály sa dajú recyklovať. Odporúča sa preto vyhadzovať ich do triedeného odpadu</p>
	<p><u>DISPOZÍCIA</u></p> <p>Toto označenie znamená, že tento výrobok sa nesmie likvidovať spolu s iným odpadom z domácností v celej EÚ. Aby ste predišli možnému poškodeniu životného prostredia alebo ľudského zdravia v dôsledku nekontrolovanej likvidácie odpadu, recyklujte ho zodpovedne, aby ste podporili udržateľné opätovné využívanie materiálových zdrojov. Ak chcete odovzdať starý spotrebič, využite systémy na vrátenie a zber odpadu alebo sa obráťte na predajcu, u ktorého ste výrobok zakúpili. Budú schopní výrobok recyklovať spôsobom šetrným k životnému prostrediu.</p>
	<p><u>VYHLÁSENIE O ZHODE</u></p> <p>Týmto potvrdzujeme, že tento výrobok spĺňa základné požiadavky, nariadenia a smernice EÚ. Podrobné vyhlásenie o zhode si môžete kedykoľvek pozrieť pod nasledujúcim odkazom:</p> <p>https://www.schuss-home.at/downloads</p>

S výnimkou chýb a technických úprav.



Rozsah dodávky

- Ohrievač s ventilátorom
- Návod na obsluhu

Popis zariadenia

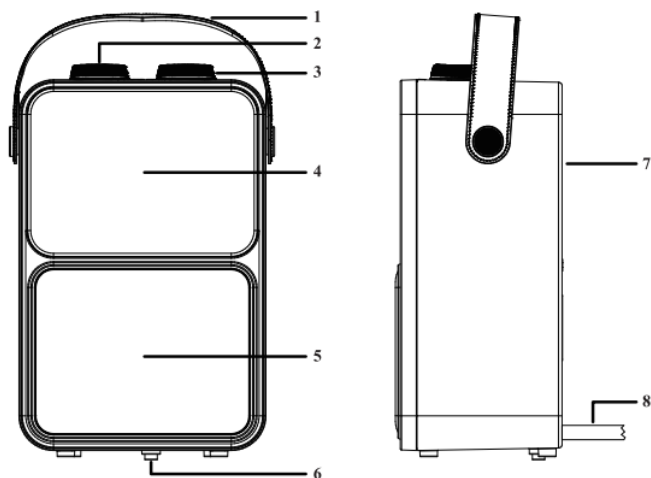

Sériové číslo	Názov
01	Rukoväť
02	Tlačidlo na nastavenie funkcie
03	Tlačidlo na nastavenie teploty
04	Výstup vzduchu
05	Komínový efekt
06	Prepínač
07	Prívod vzduchu
08	Napájací kábel



Umiestnenie a pripojenie

- Odstráňte všetok obalový materiál a uchovávajte ho mimo dosahu detí. Po odstránení obalu skontrolujte, či spotrebič nie je poškodený alebo či nevykazuje známky poruchy. Ak máte akékoľvek pochybnosti, spotrebič nepoužívajte a obráťte sa na svojho predajcu, ktorý vykoná kontrolu alebo výmenu.
- Vyberte vhodné miesto pre ohrievač s ventilátorom, ktoré je vzdialené aspoň jeden meter od všetkých prekážok, stien a horľavých materiálov (dodržiavajte tiež bezpečnostné predpisy).
- Uistite sa, že ohrievač s ventilátorom je vždy umiestnený na stabilnom, rovnom a vodorovnom povrchu.
- Skontrolujte, či je ovládací gombík nastavený na OFF (O).
- Pripojovací kábel úplne rozviňte a zástrčku zasuňte do vhodnej zásuvky 230 V. Aby ste zabránili preťaženiu, nepripájajte do rovnakého obvodu žiadne iné zariadenia.

Uvedenie do prevádzky a funkcia

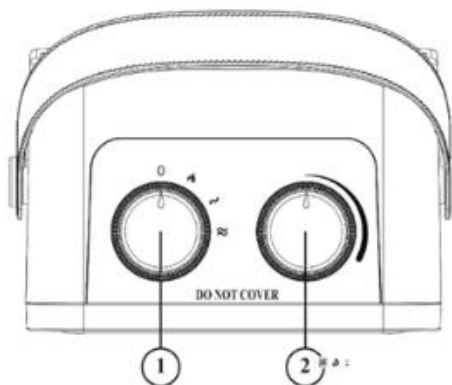

- Pred použitím najprv pripojte napájací kábel k zdroju napájania.
- Otočte ovládač termostatu na maximum (čo najviac v smere hodinových ručičiek).
- Ohrievač s ventilátorom spustíte otočením ovládača funkcií do jednej z troch polôh.



- Otočením funkčného gombíka (1) v smere hodinových ručičiek do prvej polohy (symbol plameňa) zapnete efekt krbu
- Otočte gombíkom funkcií (1) ďalej v smere hodinových ručičiek a ohrievajte na úrovni 1 (600 W) alebo 2 (1200 W).
- Po dosiahnutí požadovanej teploty pomaly otáčajte ovládačom termostatu (2) späť, kým nebudete počuť cvaknutie. Teplota je teraz nastavená.
- Ohrievač s ventilátorom sa automaticky zapína a vypína, aby reguloval nastavenú teplotu. Ak chcete nastaviť vyššiu alebo nižšiu teplotu, otočte ovládač termostatu (2) v smere hodinových ručičiek/proti smeru hodinových ručičiek.

Poznámky

- Nepoužívajte tento ohrievač v blízkosti vane, sprchovej hlavice alebo bazéna.
- Keďže zakrytie ohrievača alebo jeho nesprávne používanie a umiestnenie môže spôsobiť požiar, nesmie sa používať s programátorom s automatickým zapínaním, časovačom alebo podobným zariadením.
- Kapacita zásuvky, do ktorej je pripojený sieťový kábel, musí byť väčšia ako 15 A.
- Ohrievač musí byť nainštalovaný vertikálne a v jeho blízkosti nesmú byť umiestnené žiadne horľavé predmety.
- Aby ste sa vyhli popáleninám, nedotýkajte sa výstupu vzduchu, keď je ohrievač zapnutý. Nepokladajte napájací kábel na ohrievač.
- Ak je sieťový kábel poškodený, nevymieňajte ho sami.
- Je prísne zakázané oplachovať ohrievač vodou.
- Ak nebudete spotrebič dlhší čas používať alebo čistiť, odpojte ho od elektrickej siete.
- Aby ste predišli nebezpečenstvu, nepoužívajte spotrebič vo vlhkom, prašnom prostredí alebo v prostredí s prchavými plynmi.
- Spotrebič by nemali používať deti alebo osoby, ktoré nie sú schopné ho obsluhovať.
- Pri používaní tohto ohrievača musí byť spotrebič umiestnený vertikálne v rovnej polohe. Je prísne zakázané používať spotrebič hore nohami alebo na plocho, spínač sa nesmie zapínať násilím.
- Upozornenie: Zakrývanie tohto ohrievača je prísne zakázané



Ochranné zariadenia

Ohrievač s ventilátorom je vybavený **prepínacím spínačom**, ktorý vypne spotrebič, ak sa neočakávane prevrhne. Ak potom spotrebič opäť postavíte do zvislej polohy, obnoví svoju činnosť.

Najprv však spotrebič vypnite, vytiahnite zástrčku zo zásuvky a skontrolujte, či nie je ohrievač s ventilátorom poškodený. Ak je poškodený alebo nefunguje správne, nepoužívajte ho, ale odneste ho na kontrolu/opravu.

POZNÁMKA

Ochrana proti prehriatiu vypne ohrievač ventilátora, ak sa spotrebič príliš zahreje!

To sa môže stať, ak ohrievač s ventilátorom nevyžaruje dostatok tepla alebo nedokáže nasávať dostatok čerstvého vzduchu. Medzi príčiny spravidla patrí (čiastočné) zakrytie ohrievača ventilátora, zablokovanie nasávacej a/alebo výstupnej mriežky, znečistenie, umiestnenie príliš blízko steny atď.

Ak ochrana proti prehriatiu vypne ohrievač ventilátora, musíte nastaviť ovládač funkcií na OFF (O), vytiahnuť zástrčku zo zásuvky a dať ohrievaču ventilátora možnosť vychladnúť. Pred opätovným uvedením ohrievača ventilátora do prevádzky odstráňte príčinu prehriatia.

Ak nemôžete nájsť príčinu prehrievania a problém pretrváva, prestaňte ohrievač s ventilátorom používať a vráťte ho na kontrolu/opravu.



Čistenie a údržba

Udržujte ohrievač ventilátora v čistote. Usadeniny prachu a nečistôt v spotrebiči sú jednou z najčastejších príčin prehriatia. Mali by ste ich preto pravidelne odstraňovať. Pri čistení alebo údržbe ohrievač ventilátora vypnite, vytiahnite zástrčku zo zásuvky a nechajte ohrievač ventilátora vychladnúť.

- Vonkajšiu časť spotrebiča pravidelne čistite suchou alebo veľmi mierne vlhkou handričkou. Nepoužívajte drsné mydlá, spreje, čistiace alebo drhnúce prostriedky, vosk, leštiace prostriedky alebo iné chemické roztoky.
- Pomocou vysávača starostlivo odstráňte prach a nečistoty z mriežok a skontrolujte, či sú privody a výstupy vzduchu čisté. Pri čistení dbajte na to, aby ste sa nedotýkali žiadnych vnútorných častí a nepoškodili ich.
- Ohrievač s ventilátorom neobsahuje žiadne iné časti, ktoré by vyžadovali údržbu.
- Na konci sezóny odložte ohrievač s ventilátorom, pokiaľ možno v pôvodnom obale. Umiestnite ho vo zvislej polohe na chladné, suché a bezprašné miesto.
- Ak je potrebné spotrebič po skončení jeho predpokladanej životnosti zlikvidovať, nemal by sa likvidovať spolu s domovým odpadom. Odneste ho na zberné miesto určené miestnym úradom pre elektrické spotrebiče, kde sa postarajú o to, aby sa všetky materiály, ktoré sa ešte dajú použiť, recyklovali.



TECHNICKÉ INFORMÁCIE

Číslo položky:	SHXFP12MINI
Vstupné napätie:	220-240V~
Frekvencia:	50 Hz
Rozsah výkonu:	1200W
Možnosti nastavenia:	0 - 15W - 600W - 1200W
Termostat:	Áno
Oscilácia:	Nie
Hmotnosť	1,7 kg
Rozmery (Š x V x H)	215 x 350 x 135 cm
Kontaktná adresa pre ďalšie informácie:	Schuss Home Electronic GmbH Scheringgasse 3, A-1140 Viedeň Servisná linka: +43 (1) 97 0 21 www.schuss-home.at FB-číslo: 236974 t / FB-súd: Viedeň



Požadované informácie o elektrických individuálnych izbových ohrievačoch

Číslo položky SHXFP12MINI						
Špecifikácia	Symbol	Hodnota	Jednotka	Špecifikácia	Jednotka	
Teplný výkon				Len pre elektrické akumulácie vykurovacie telesá pre jednu miestnosť: Typ regulácie dodávky tepla		
Menovitý tepelný výkon	P_{nom}	1,2	kW	Manuálna regulácia prívodu tepla s integrovaným termostatom	Nie	
Minimálny tepelný výkon (smerná hodnota)	P_{min}	0,6	kW	Manuálna regulácia dodávky tepla so spätnou väzbou na teplotu v miestnosti a/alebo vonkajšiu teplotu	Nie	
Maximálny trvalý tepelný výkon	$P_{max,c}$	1,2	kW	Elektronická regulácia dodávky tepla so spätnou väzbou na teplotu v miestnosti a/alebo vonku	Nie	
Spotreba pomocnej energie				Tepelný výkon s podporou ventilátora		Nie
S Menovitý tepelný výkon	eI_{max}	0,000	kW	Typ tepelného výkonu/regulácie teploty v miestnosti		
S Minimálny tepelný výkon	eI_{min}	0,000	kW	Jednostupňový tepelný výkon, bez regulácie teploty v miestnosti	Nie	
V Stav pripravenosti	eI_{sB}	0,000	kW	Dve alebo viac manuálne nastaviteľných úrovní, bez regulácie teploty v miestnosti	Nie	
				Regulácia teploty v miestnosti pomocou mechanického termostatu	Áno	
				S elektronickou reguláciou teploty v miestnosti	Nie	
				Elektronická regulácia teploty v miestnosti a regulácia denného času	Nie	
				Elektronická regulácia izbovej teploty a regulácia v pracovných dňoch	Nie	
				Ďalšie možnosti ovládania		
				Regulácia teploty v miestnosti s detekciou prítomnosti	Nie	
				Regulácia izbovej teploty s detekciou otvoreného okna	Nie	
				S možnosťou diaľkového ovládania (WiFi)	Nie	
				S adaptívnym riadením spustenia vykurovania	Nie	
				S prevádzkovým časovým limitom	Nie	
				S čiernym gulôčkovým senzorom	Nie	
Kontaktné údaje:		Schuss Home Electronic GmbH Scheringgasse 3 - 1140 Viedeň - Rakúsko https://www.schuss-home.at/				



ZÁRUKA

S týmto kvalitným výrobkom od spoločnosti SHX ste sa rozhodli pre inovácie, odolnosť a spoľahlivosť. Na toto zariadenie SHX sa vzťahuje záruka 2 roky od dátumu zakúpenia v Rakúsku a Nemecku!

Ak by počas tohto obdobia bolo napriek očakávaniam potrebné vykonať servisné práce na vašom zariadení, týmto vám garantujeme bezplatnú opravu (náhradné diely a práca) alebo (podľa uváženia spoločnosti Schuss) výmenu výrobku. Ak oprava ani výmena nie je z ekonomických dôvodov možná, vyhradzujeme si právo vystaviť dobropis s časovou hodnotou.

V každom prípade sa v prvom kroku obráťte na zákaznícku linku (pozri návod na použitie - "Kontaktné adresy pre ďalšie informácie a servisná linka").

Upozorňujeme, že akákoľvek oprava vykonaná v neautorizovanom servise má za následok okamžitú stratu platnosti tejto záruky.

Táto záruka sa nevzťahuje na

- Poškodenie v dôsledku nedodržania návodu na obsluhu
- Oprava alebo výmena dielov z dôvodu bežného opotrebovania
- Zariadenia, ktoré sa používajú - aj čiastočne - na komerčné účely
- Zariadenia mechanicky poškodené vonkajšími vplyvmi (pád, náraz, rozbitie, nesprávne používanie atď.) a známky estetického opotrebovania
- Zariadenia, s ktorými sa nesprávne zaobchádzalo
- Zariadenia, ktoré neboli otvorené v našom autorizovanom servise
- Nenaplnené očakávania spotrebiteľov
- Škody spôsobené vyššou mocou, vodou, bleskom, prepätím
- Zariadenia, ktorých typové označenie a/alebo sériové číslo na zariadení bolo zmenené, vymazané, nečitateľné alebo odstránené.
- Vady spôsobené mimoriadnym znečistením
- Služby mimo našich autorizovaných servisov, náklady na dopravu do autorizovaného servisu alebo k nám a späť a súvisiace riziká

Chceli by sme zdôrazniť, že v rámci záručnej lehoty sa v prípade prevádzkových chýb alebo ak sa nezistí žiadna chyba, účtuje paušálna suma 60 EUR (indexovaná na základe CPI 2015, jún 2020).

Poskytnutie záručného servisu (oprava alebo výmena zariadenia) nepredlžuje absolútne záručnú dobu 2 rokov od dátumu nákupu.

Dvojročná záruka je platná len po predložení dokladu o kúpe (musí obsahovať meno a adresu predajcu, ako aj úplné označenie spotrebiča) a príslušného záručného listu, na ktorom musí byť uvedený typ spotrebiča a výrobné číslo (viditeľné na krabici a na zadnej alebo spodnej strane spotrebiča)! Bez záručného listu platí len zákonná záruka!

Výslovne zdôrazňujeme, že zákonné záručné práva nie sú touto zárukou dotknuté a zostávajú nedotknuté. Spoločnosť Schuss Home Electronic GmbH a jej zástupcovia zodpovedajú za škody len v prípade hrubej nedbanlivosti alebo úmyselného konania. Zodpovednosť za ušlý zisk, *očakávané, ale nerealizované úspory, následné škody a škody vyplývajúce z nárokov tretích osôb* je vylúčená.

Kontaktnú adresu príslušného servisného strediska nájdete na našej domovskej stránke www.schuss-home.at. Gratulujeme vám k výberu. Dúfame, že sa vám zariadenie SHX bude páčiť!

ADRESA

Distribúcia SHX
Schuss Home Electronic GmbH
A-1140 Viedeň, Scheringgasse 3
Tel.: +43 (0)1/ 970 21

Typové označenie:.....

Sériové číslo:.....



INSTRUCȚIUNI DE UTILIZARE SHXFP12MINI



FELICITĂRI!

VĂ MULȚUMIM CĂ AȚI ALES UN PRODUS DE LA SHX.



Acest produs este adecvat doar pentru încăperi bine izolate sau pentru utilizare ocazională.

VĂ RUGĂM SĂ CITIȚI CU ATENȚIE INSTRUCȚIUNILE DE UTILIZARE ÎNAINTE DE A ÎNCEPE ASAMBLAREA, INSTALAREA, FUNCȚIONAREA SAU ÎNTREȚINEREA. PROTEJAȚI-VĂ PE DUMNEAVOASTRĂ ȘI PE CEILALȚI RESPECTÂND INSTRUCȚIUNILE DE SIGURANȚĂ. NERESPECTAREA INSTRUCȚIUNILOR AR PUTEA DUCE LA VĂTĂMĂRI CORPORALE ȘI/SAU DAUNE MATERIALE ȘI/SAU LA INVALIDAREA GARANȚIEI!

Utilizare preconizatăcalendar

Acest aparat este **destinat exclusiv încălzirii spațiilor de locuit din gospodării** și nu trebuie utilizat în niciun alt scop.

INFORMAȚII IMPORTANTE PRIVIND SIGURANȚA, STANDARDUL ȘI CONEXIUNEA ELECTRICĂ



1. Utilizați acest aparat **numai în conformitate cu indicațiile din instrucțiunile de utilizare.** Orice altă utilizare nerecomandată de producător poate duce la incendii, electrocutare sau vătămări corporale.
2. acest aparat este **destinat exclusiv încălzirii spațiilor de locuit din gospodării** și nu trebuie utilizat în niciun alt scop.
3. scoateți ambalajul și asigurați-vă că dispozitivul nu este deteriorat. În caz de îndoială, nu utilizați aparatul și contactați distribuitorul.
4. Înainte de conectarea la rețeaua electrică, trebuie să **verificați dacă tipul de curent și tensiunea de rețea**



corespund specificațiilor de pe plăcuța de identificare a aparatului.

5. Priza electrică în care conectați aparatul nu trebuie să fie defectă sau slăbită și trebuie să fie adecvată pentru sarcina de curent necesară și, mai ales, să fie conectată la pământ în mod fiabil.

6. evitați utilizarea unui cablu prelungitor, deoarece acesta s-ar putea supraîncălzi și ar putea provoca un incendiu.

7. Aparatul nu trebuie instalat direct sub o priză de perete. Dacă aveți îndoieli, solicitați verificarea instalației electrice de către un electrician calificat.

8. Este interzisă adaptarea sau modificarea în vreun fel a caracteristicilor acestui aparat. Utilizați numai piese de schimb și accesorii recomandate de producător (în caz contrar, garanția poate fi anulată).

9. Nu utilizați acest încălzitor dacă prezintă semne vizibile de deteriorare.

10. **Nu folosiți aparatul nesupravegheat.** Dacă părăsiți încăperea, **opriți întotdeauna aparatul.**

11. Nu utilizați dispozitivul în încăperi mici în care sunt prezente persoane care nu pot părăsi camera în mod independent, cu excepția cazului în care acestea sunt monitorizate în mod constant.

12. **Copiii nu trebuie să se joace cu aparatul.**

Copiii cu vârsta sub 3 ani trebuie ținuti departe de aparat, cu excepția cazului în care sunt supravegheați în mod constant.

13. Țineți copiii departe de materialul de ambalare.

Pericol de sufocare în caz de înghițire!

14. Aparatul nu este potrivit pentru o funcționare continuă și de precizie.

15. Nu utilizați acest aparat de încălzire dacă a fost scăpat.



16. Acest aparat este **destinat utilizării numai în spații interioare uscate.**

17. Nu utilizați aparatul în apropierea apei sau a unei umidități ridicate, de exemplu într-o pivniță umedă, lângă o piscină, cadă sau duș. Asigurați-vă că nu poate pătrunde apă în aparat.

18. Nu utilizați aparatul în imediata apropiere de benzină, gaz, ulei, alcool sau alte lichide sau gaze explozive și foarte inflamabile.

19. Pentru a reduce riscul de incendiu, mențineți ieșirea de aer a aparatului la **cel puțin un metru distanță de toate substanțele foarte inflamabile, cum ar fi de** ex:

- a. recipiente presurizate (de exemplu, recipiente de pulverizare)
- b. Mobilier
- c. Textile de orice fel

20. Utilizați acest încălzitor numai pe o suprafață plană și stabilă.

21. **Nu acoperiți niciodată aparatul în timpul funcționării și în faza de răcire.**

22. Asigurați-vă că între aparat și peretele de montare nu se interpune niciun obiect care atinge suprafața de încălzire.



23. **Întotdeauna opriți aparatul înainte de a deconecta stecherul de la rețea.**

24. Nu trageți de cablul de alimentare pentru a deconecta aparatul de la rețea. Trageți întotdeauna de fișă pentru a deconecta cablul de rețea.

25. Scoateți aparatul din priză atunci când nu este utilizat, înainte de curățare sau când este necesară întreținerea. Curățarea și întreținerea de către utilizator nu trebuie să fie efectuate de către copii fără supraveghere.



26. Nu atingeți ștecherul cu mâinile umede pentru a evita șocurile electrice.

<p>ATENȚIE</p> 	<p><u>RISCU DE RĂNIRE</u></p> <p>Aparatul se încinge în timpul funcționării!</p> <p>Nu atingeți niciodată aparatul în timpul funcționării → acest lucru ar putea duce la arsuri grave.</p>
<p>ATENȚIE</p> 	<p><u>PERICOL DE INCENDIU</u></p> <p>Aparatul nu trebuie să fie acoperit în timpul funcționării!</p>
<p>ATENȚIE</p> 	<p><u>DISTANȚA DE SIGURANȚĂ</u></p> <p>Păstrați o distanță de siguranță de cel puțin un metru față de obiectele ușor inflamabile, cum ar fi mobilierul, perdelele, hârtia etc.!</p> <p><u>LOCALIZARE</u></p> <p>Poziționați întotdeauna aparatul astfel încât aerul să poată intra și ieși fără obstacole.</p> <p><u>RISCU DE ARSURI</u></p> <p>Aparatul devine foarte fierbinte în timpul utilizării și poate provoca arsuri. Trebuie să se acorde o atenție deosebită atunci când sunt prezenți copiii și persoane vulnerabile.</p> <p><u>RISC DE SUPRĂÎNCĂLZIRE</u></p> <p>Nu încălziți încăperile cu un volum mai mic de 4m³.</p>



Simbolurile de pe dispozitiv

Semnificație:

Atenție! Nu acoperiți!

Simbolul de pe aparat indică faptul că nu este permisă atârănarea de obiecte (de exemplu, prosoape, haine etc.) deasupra aparatului sau direct în fața acestuia. Aparatul de încălzire nu trebuie acoperit pentru a evita supraîncălzirea și riscul de incendiu!

Simbol:



Semnificație:

Clasa de protecție 2

Simbolul indică faptul că aparatul este încadrat în clasa de protecție 2.



Dispozitivele din clasa de protecție 2 nu sunt conectate la conductorul de protecție. În schimb, acestea au o izolație întărită sau dublă la nivelul tensiunii nominale de izolație între părțile active și cele care pot fi atinse. Suprafețele conductoare de electricitate sau părțile conductoare care pot fi atinse sunt astfel separate de părțile sub tensiune printr-o izolație întărită sau dublă.

Simbol:





Reciclare, eliminare, declarație de conformitate

	<p><u>RECICLARE</u></p> <p>Materialele de ambalare pot fi reciclate. Prin urmare, se recomandă să le eliminați în deșeurile sortate</p>
	<p><u>DISPOZIȚIE</u></p> <p>Acest marcaj indică faptul că acest produs nu trebuie eliminat împreună cu alte deșeuri menajere pe teritoriul UE. Pentru a preveni posibilele daune aduse mediului sau sănătății umane în urma eliminării necontrolate a deșeurilor, reciclați-l în mod responsabil pentru a promova reutilizarea durabilă a resurselor materiale. Pentru a returna aparatul vechi, vă rugăm să utilizați sistemele de returnare și colectare sau să contactați comerciantul cu amănuntul de la care ați achiziționat produsul. Aceștia vor putea să recicleze produsul într-un mod ecologic.</p>
	<p><u>DECLARAȚIE DE CONFORMITATE</u></p> <p>Prin prezenta confirmăm că acest produs este conform cu cerințele esențiale, regulamentele și directivele UE. Puteți vizualiza declarația de conformitate detaliată în orice moment la următorul link:</p> <p>https://www.schuss-home.at/downloads</p>

Cu excepția erorilor și a modificărilor tehnice.



Domeniul de aplicare a livrării

- Încălzitor cu ventilator
- Instrucțiuni de utilizare

Descrierea dispozitivului

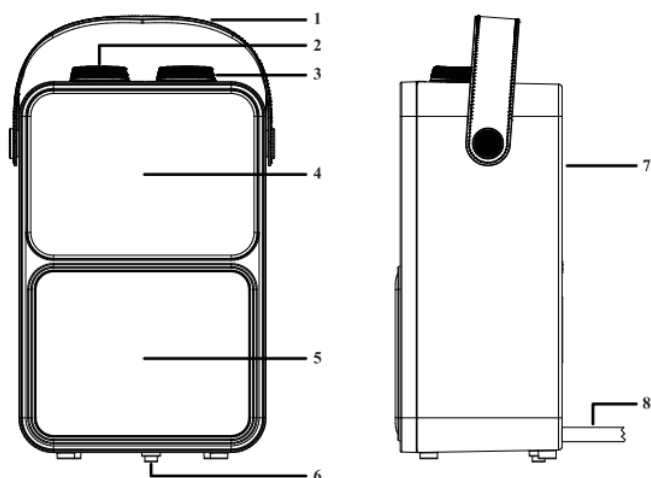

Numărul de serie	Nume
01	Mâner
02	Buton pentru setarea funcției
03	Buton pentru setarea temperaturii
04	Ieșire de aer
05	Efectul coșului de fum
06	Înterupător basculant
07	Intrarea aerului
08	Cablu de alimentare

Locație și conexiune

- Îndepărtați toate materialele de ambalare și păstrați-l departe de accesul copiilor. După ce ați îndepărtat ambalajul, vă rugăm să verificați aparatul pentru a vedea dacă prezintă deteriorări sau semne de funcționare defectuoasă. Dacă aveți îndoieli, nu utilizați aparatul și contactați distribuitorul dumneavoastră pentru inspecție sau înlocuire.
- Alegeți o locație adecvată pentru aeroterma care să se afle la cel puțin un metru distanță de toate obstacolele, pereții și materialele inflamabile (respectați și normele de siguranță).
- Asigurați-vă că aeroterma este întotdeauna așezată pe o suprafață stabilă, plană și orizontală.
- Verificați dacă butonul de control este setat pe OFF (O).
- Desfășurați complet cablul de conectare și introduceți ștecherul într-o priză adecvată de 230 de volți. Pentru a evita supraîncărcarea, vă rugăm să nu conectați alte dispozitive la același circuit.

Punerea în funcțiune și funcția

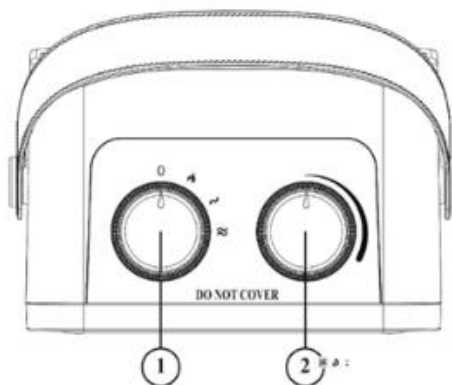

- Conectați mai întâi cablul de alimentare la sursa de alimentare înainte de a-l utiliza.
- Rotiți comanda termostatului la maxim (în sensul acelor de ceasornic, cât mai mult posibil).
- Porniți aeroterma prin rotirea comenzii funcționale pe una dintre cele trei poziții.



- Rotiți butonul de funcție (1) în sensul acelor de ceasornic până la prima poziție (simbolul flăcării) pentru a porni efectul de șemineu
- Rotiți mai departe butonul de funcție (1) în sensul acelor de ceasornic și încălziți la nivelul 1 (600 W) sau la nivelul 2 (1200 W).
- Când a fost atinsă temperatura dorită, rotiți încet butonul de control al termostatului (2) înapoi până când auziți un clic. Temperatura este acum setată.
- Ventilatorul de încălzire pornește și se oprește automat pentru a regla temperatura setată. Pentru a seta o temperatură mai mare sau mai mică, rotiți controlul termostatului (2) în sensul acelor de ceasornic/în sens invers acelor de ceasornic.

Note

- Nu utilizați acest încălzitor în apropierea unei căzi, a unui duș sau a unei piscine.
- Deoarece acoperirea încălzitorului sau utilizarea și amplasarea necorespunzătoare pot provoca un incendiu, acesta nu trebuie utilizat cu un programator cu pornire automată, un temporizator sau un dispozitiv similar.
- Capacitatea prizei la care este conectat cablul de rețea trebuie să fie mai mare de 15 A.
- Încălzitorul trebuie instalat vertical și nu trebuie să se plaseze obiecte inflamabile în apropiere.
- Pentru a evita arsurile, nu atingeți ieșirea de aer atunci când încălzitorul este pornit. Nu așezați cablul de alimentare pe încălzitor.
- În cazul în care cablul de alimentare este deteriorat, nu îl înlocuiți singur.
- Este strict interzisă clătirea încălzitorului cu apă.
- Vă rugăm să scoateți aparatul din priză dacă nu va fi utilizat sau curățat pentru o perioadă lungă de timp.
- Pentru a evita pericolele, nu utilizați aparatul într-un mediu umed, prăfuit sau cu gaze volatile.
- Copiii sau persoanele care nu sunt în măsură să opereze aparatul nu trebuie să îl folosească.
- Atunci când utilizați acest încălzitor, aparatul trebuie să fie așezat vertical, într-o poziție plană. Este strict interzisă utilizarea aparatului cu capul în jos sau în poziție plată, întrerupătorul nu trebuie să fie pornit cu forța.
- Avertisment: Acoperirea acestui încălzitor este strict interzisă



Dispozitive de protecție

Aeroterma este echipată cu un **comutator** care oprește aparatul în cazul în care acesta cade pe neașteptate. Dacă apoi așezați din nou aparatul în poziție verticală, acesta își va relua funcționarea.

Cu toate acestea, opriți mai întâi aparatul, scoateți ștecherul din priză și verificați dacă ventilatorul de încălzire este deteriorat. Dacă este deteriorat sau nu funcționează corect, nu-l utilizați, ci duceți-l la control/reparare.

NOTĂ

Protecția împotriva supraîncălzirii oprește aeroterma dacă aparatul se încălzește prea tare!

Acest lucru se poate întâmpla dacă ventilatorul de încălzire nu emite suficientă căldură sau nu poate aspira suficient aer proaspăt. De regulă, printre cauze se numără acoperirea (parțială) a aerotermei, blocarea grilajului de admisie și/sau de evacuare, murdăria, poziționarea prea aproape de un perete etc.

Dacă protecția împotriva supraîncălzirii oprește aeroterma, trebuie să setați regulatorul de funcție pe OFF (O), să scoateți fișa din priză și să dați aerotermei posibilitatea de a se răci. Eliminați cauza supraîncălzirii înainte de a pune din nou în funcțiune încălzitorul cu ventilator.

Dacă nu puteți găsi cauza supraîncălzirii și problema persistă, nu mai utilizați aeroterma și returnați-o pentru inspecție/reparare.



Curățare și întreținere

Păstrați curată încălzitorul ventilatorului. Depunerile de praf și murdărie în aparat sunt una dintre cele mai frecvente cauze de supraîncălzire. Prin urmare, ar trebui să le îndepărtați în mod regulat. Opriți aeroterma pentru lucrări de curățare sau întreținere, scoateți fișa din priză și lăsați aeroterma să se răcească.

- Curățați regulat exteriorul aparatului cu o cârpă uscată sau foarte puțin umedă. Nu utilizați săpunuri dure, spray-uri, agenți de curățare sau de degresare, ceară, agenți de lustruire sau alte soluții chimice.
- Folosiți un aspirator pentru a îndepărta cu grijă praful și murdăria de pe grile și verificați dacă intrările și ieșirile de aer sunt curate. Atunci când curățați, asigurați-vă că nu atingeți și nu deteriorați nicio piesă internă.
- Ventilatorul de încălzire nu conține alte piese care necesită întreținere.
- La sfârșitul sezonului, depozitați ventilatorul de încălzire, dacă este posibil în ambalajul original. Așezați-l în poziție verticală într-un loc răcoros, uscat și fără praf.
- În cazul în care aparatul trebuie eliminat la sfârșitul duratei de viață preconizate, acesta nu trebuie aruncat împreună cu deșeurile menajere. Duceți-l la punctul de colectare desemnat de autoritățile locale pentru aparate electrice, unde se va avea grijă să se asigure că toate materialele care mai pot fi utilizate sunt reciclate.



INFORMAȚII TEHNICE

Numărul articolului:	SHXFP12MINI
Tensiune de intrare:	220-240V~
Frecvență:	50 Hz
Gama de performanță:	1200W
Opțiuni de setare:	0 - 15W - 600W - 1200W
Termostat:	Da
Oscilant:	Nu
Greutate	1,7 kg
Dimensiuni (L x H x P)	215 x 350 x 135 cm
Adresa de contact pentru informații suplimentare:	Schuss Home Electronic GmbH Scheringgasse 3, A-1140 Viena Linia de service: +43 (1) 97 0 21 www.schuss-home.at FB-Nr.: 236974 t / FB-Tribunal: Viena



Informații necesare privind încălzitoarele electrice individuale de cameră

Numărul articolului SHXFP12MINI				Specificații		Unitatea
Specificații	Simbol	Valoare	Unitatea	Specificații	Unitatea	
Putere termică				Nu mai pentru încălzitoarele electrice cu acumulare cu o singură cameră: Tipul de control al alimentării cu căldură		
Putere termică nominală	P_{nom}	1,2	kW	Control manual al alimentării cu căldură cu termostat integrat	Nu	
Puterea termică minimă (valoare orientativă)	P_{min}	0,6	kW	Controlul manual al alimentării cu căldură cu feedback al temperaturii din încăperea și/sau exterioare	Nu	
Putere termică maximă continuă	$P_{max,c}$	1,2	kW	Control electronic al alimentării cu căldură cu feedback al temperaturii din încăperea și/sau exterioare	Nu	
Consumul de energie auxiliară				Putere termică cu suport pentru ventilator		
Cu Putere termică nominală	el_{max}	0,000	kW	Tipul de ieșire a căldurii/controlul temperaturii camerei		
Cu Putere termică minimă	el_{min}	0,000	kW	Ieșire de căldură cu o singură treaptă, fără control al temperaturii camerei	Nu	
În Stare pregătită	el_{sb}	0,000	kW	Două sau mai multe niveluri reglabile manual, fără control al temperaturii camerei	Nu	
				Controlul temperaturii camerei cu termostat mecanic	Da	
				Cu control electronic al temperaturii camerei	Nu	
				Controlul electronic al temperaturii camerei și controlul orei de funcționare	Nu	
				Control electronic al temperaturii camerei și control în timpul săptămânii	Nu	
				Alte opțiuni de control		
				Controlul temperaturii camerei cu detectare a prezenței	Nu	
				Controlul temperaturii camerei cu detectarea ferestrei deschise	Nu	
				Cu opțiune de telecomandă (WiFi)	Nu	
				Cu control adaptiv al pornirii încălzirii	Nu	
				Cu limită de timp de funcționare	Nu	
				Cu senzor cu bilă neagră	Nu	
Detalii de contact:		Schuss Home Electronic GmbH Scheringgasse 3 - 1140 Viena - Austria https://www.schuss-home.at/				



GARANȚIE

Cu acest produs de calitate de la SHX, ați luat o decizie în favoarea inovației, durabilității și fiabilității. Acest dispozitiv SHX este garantat timp de 2 ani de la data cumpărării în Austria și Germania!

În cazul în care, contrar așteptărilor, ar trebui totuși să fie necesare lucrări de service la dispozitivul dumneavoastră în această perioadă, vă garantăm prin prezenta o reparație gratuită (piese de schimb și manoperă) sau (la discreția Schuss) înlocuirea produsului. În cazul în care, din motive economice, nu este posibilă nici repararea, nici înlocuirea, ne rezervăm dreptul de a emite o notă de credit cu valoare temporală. În orice caz, vă rugăm să contactați în primul rând linia de asistență pentru clienți (a se vedea instrucțiunile de utilizare - "Adrese de contact pentru informații suplimentare și linia de service"). Vă rugăm să rețineți că orice lucrări de reparații efectuate de ateliere neautorizate vor invalida imediat această garanție.

Această garanție nu acoperă

- Daune datorate nerespectării instrucțiunilor de utilizare
- Repararea sau înlocuirea pieselor din cauza uzurii normale
- Dispozitive care sunt utilizate - chiar și parțial - în scopuri comerciale
- Dispozitive deteriorate mecanic de influențe externe (cădere, impact, rupere, utilizare necorespunzătoare etc.), precum și semne de uzură estetică
- Dispozitive care au fost manipulate necorespunzător
- Dispozitive care nu au fost deschise de către atelierul nostru de service autorizat
- Așteptări neîmplinite ale consumatorilor
- Daune cauzate de forță majoră, apă, trăsnet, supratensiune
- Dispozitive a căror denumire de tip și/sau număr de serie de pe dispozitiv a fost modificat, șters, făcut ilizibil sau îndepărtat
- Defecte datorate murdăririi extraordinare
- serviciile prestate în afara atelierelor noastre autorizate, costurile de transport până la un atelier autorizat sau până la noi și înapoi, precum și riscurile aferente

Dorim să subliniem faptul că, în perioada de garanție, se va percepe o sumă forfetară de 60 EUR (indexată pe baza IPC 2015, iunie 2020) în cazul unor erori de funcționare sau dacă nu se detectează nicio eroare. Furnizarea unui serviciu de garanție (repararea sau înlocuirea dispozitivului) nu prelungește perioada de garanție absolută < de 2 ani de la data achiziției.

Garanția de 2 ani este valabilă numai la prezentarea dovezii de achiziție (trebuie să conțină numele și adresa comerciantului, precum și denumirea completă a aparatului) și a certificatului de garanție corespunzător, pe care trebuie să se menționeze tipul de aparat și numărul de serie (vizibile pe cutie și pe spatele sau partea inferioară a aparatului)! Fără certificatul de garanție, se aplică doar garanția legală!

Atragem atenția în mod expres asupra faptului că drepturile legale de garanție nu sunt afectate de această garanție și rămân neschimbate.

Schuss Home Electronic GmbH și agenții săi indirecti sunt răspunzători pentru daune numai în caz de neglijență gravă sau intenție intenționată. Este exclusă răspunderea pentru pierderi de profit, economii așteptate, dar nerealizate, daune indirecte și daune rezultate din pretenții ale terților.

Puteți găsi adresa de contact a centrului de service relevant pe pagina noastră de internet www.schuss-home.at.

Felicitări pentru alegerea dumneavoastră. Sperăm că vă veți bucura de utilizarea dispozitivului SHX!

ADRESA

Distribuție SHX
Schuss Home Electronic GmbH
A-1140 Viena, Scheringgasse 3
Tel.: +43 (0)1/ 970 21

Denumirea tipului:.....

Număr de serie:.....



INSTRUKCJA OBSŁUGI

SHXFP12MINI



GRATULACJE!

DZIĘKUJEMY ZA WYBRANIE PRODUKTU FIRMY SHX.



Ten produkt nadaje się tylko do dobrze izolowanych pomieszczeń lub do sporadycznego użytku.

PRZED ROZPOCZĘCIEM MONTAŻU, INSTALACJI, OBSŁUGI LUB KONSERWACJI NALEŻY UWAŻNIE PRZECZYTAĆ INSTRUKCJĘ OBSŁUGI. NALEŻY CHRONIĆ SIEBIE I INNYCH, PRZESTRZEGAJĄC INSTRUKCJI BEZPIECZEŃSTWA. NIEPRZESTRZEGANIE INSTRUKCJI MOŻE SPOWODOWAĆ OBRAŻENIA CIAŁA I/LUB USZKODZENIE MIENIA I/LUB UNIEWAŻNIENIE GWARANCJI!

Przeznaczenie kalendarz

To urządzenie jest **przeznaczone wyłącznie do ogrzewania pomieszczeń mieszkalnych w gospodarstwach domowych** i nie może być używane do żadnych innych celów.

WAŻNE INFORMACJE DOTYCZĄCE BEZPIECZEŃSTWA, STANDARDÓW I POŁĄCZEŃ ELEKTRYCZNYCH



1. z urządzenia należy korzystać **wyłącznie zgodnie z wytycznymi zawartymi w instrukcji obsługi**. Każde inne użycie niezalecane przez producenta może spowodować pożar, porażenie prądem elektrycznym lub obrażenia ciała.
2. to urządzenie jest **przeznaczone wyłącznie do ogrzewania pomieszczeń mieszkalnych w gospodarstwach domowych i nie może być** używane do żadnych innych celów.



3. zdjąć opakowanie i upewnić się, że urządzenie nie jest uszkodzone. W razie wątpliwości nie używaj urządzenia i skontaktuj się ze sprzedawcą.
4. Przed podłączeniem do sieci elektrycznej należy sprawdzić, **czy rodzaj prądu i napięcie sieciowe są zgodne ze specyfikacjami na tabliczce znamionowej urządzenia.**
5. Gniazdko elektryczne, do którego podłączane jest urządzenie, nie może być uszkodzone ani poluzowane i musi być odpowiednie dla wymaganego obciążenia prądowego, a przede wszystkim musi być prawidłowo uziemione.
6. Należy unikać używania przedłużacza, ponieważ może on ulec przegrzaniu i spowodować pożar.
7. Urządzenie nie może być instalowane bezpośrednio pod gniazdkiem ściennym. W razie wątpliwości należy zlecić sprawdzenie instalacji elektrycznej wykwalifikowanemu elektrykowi.
8. Zabronione jest dostosowywanie lub modyfikowanie charakterystyki tego urządzenia w jakikolwiek sposób. Należy używać wyłącznie części zamiennych i akcesoriów zalecanych przez producenta (w przeciwnym razie może dojść do unieważnienia gwarancji).
9. Nie używaj tej nagrzewnicy, jeśli wykazuje ona widoczne oznaki uszkodzenia.
10. **Nie używaj urządzenia bez nadzoru. Po opuszczeniu pomieszczenia należy zawsze wyłączyć urządzenie.**
11. Nie używaj urządzenia w małych pomieszczeniach, w których przebywają osoby niezdolne do samodzielnego opuszczenia pomieszczenia, chyba że są one stale monitorowane.
12. **Dzieci nie mogą bawić się urządzeniem.**



Dzieci w wieku poniżej 3 lat muszą być trzymane z dala od urządzenia, chyba że są stale nadzorowane.

13. Dzieci należy trzymać z dala od opakowania.

Ryzyko zadławienia w przypadku połknięcia!

14. Urządzenie nie nadaje się do ciągłej i precyzyjnej pracy.

15. Nie używaj grzejnika, jeśli został upuszczony.

16. To urządzenie jest **przeznaczone wyłącznie do użytku w suchych pomieszczeniach.**

17. Nie używaj urządzenia w pobliżu wody lub wysokiej wilgotności, np. w wilgotnej piwnicy, obok basenu, wanny lub prysznic. Należy upewnić się, że do urządzenia nie dostanie się woda.

18. Nie używaj urządzenia w bezpośrednim sąsiedztwie benzyny, gazu, oleju, alkoholu lub innych wybuchowych i wysoce łatwopalnych cieczy lub gazów.

19. Aby zmniejszyć ryzyko pożaru, wylot powietrza urządzenia powinien znajdować się w odległości **co najmniej jednego metra od wszelkich łatwopalnych substancji, takich jak** np:

- a. zbiorników ciśnieniowych (np. pojemników z aerozolem)
- b. Meble
- c. Tekstylia dowolnego rodzaju

20. Grzejnika należy używać wyłącznie na równej i stabilnej powierzchni.

21. **Nigdy nie przykrywaj urządzenia podczas pracy i fazy schładzania.**

22. Upewnij się, że między urządzeniem a ścianą montażową nie znajdują się żadne przedmioty dotykające powierzchni grzewczej.



23. **Zawsze wyłączaj urządzenie przed odłączeniem wtyczki zasilania.**

24. Nie ciągnąc za przewód zasilający w celu odłączenia urządzenia od sieci. W celu odłączenia kabla zasilającego należy zawsze ciągnąć za wtyczkę.

25. Odłącz urządzenie, gdy nie jest używane, przed czyszczeniem lub gdy wymagana jest konserwacja. Czyszczenie i konserwacja nie mogą być wykonywane przez dzieci bez nadzoru.

26. Nie dotykaj wtyczki mokrymi rękami, aby uniknąć porażenia prądem.

<p>UWAGA</p> 	<p style="text-align: center;"><u>RYZIKO URAZU</u></p> <p style="text-align: center;">Urządzenie nagrzewa się podczas pracy!</p> <p>Nigdy nie dotykaj urządzenia podczas pracy → może to doprowadzić do poważnych poparzeń.</p>
<p>UWAGA</p> 	<p style="text-align: center;"><u>ZAGROŻENIE POŻAROWE</u></p> <p style="text-align: center;">Urządzenie nie może być przykryte podczas pracy!</p>
<p>UWAGA</p> 	<p style="text-align: center;"><u>BEZPIECZNA ODLEGŁOŚĆ</u></p> <p>Zachowaj bezpieczną odległość co najmniej jednego metra od łatwopalnych przedmiotów, takich jak meble, zasłony, papier itp.</p> <p style="text-align: center;"><u>LOKALIZACJA</u></p> <p>Urządzenie należy zawsze ustawiać w taki sposób, aby powietrze mogło bez przeszkód wlatywać i wylatywać.</p> <p style="text-align: center;"><u>RYZIKO OPARZEŃ</u></p>



Podczas użytkowania urządzenie staje się bardzo gorące i może spowodować oparzenia. Należy zachować szczególną ostrożność w obecności dzieci i osób wymagających szczególnego traktowania.

RYZIKO PRZEGRZANIA

Nie ogrzewać pomieszczeń o kubaturze mniejszej niż 4 m³.

Symbol na urządzeniu

Znaczenie:

Uwaga! Nie przykrywać!

Symbol na urządzeniu oznacza, że niedozwolone jest wieszanie przedmiotów (np. ręczników, odzieży itp.) nad urządzeniem lub bezpośrednio przed nim. Grzejnika nie wolno przykrywać, aby uniknąć przegrzania i ryzyka pożaru!

Symbol:



Znaczenie:

Klasa ochrony 2

Symbol wskazuje, że urządzenie jest przypisane do klasy ochrony 2.



Urządzenia klasy ochronności 2 nie są podłączone do przewodu ochronnego. Zamiast tego mają wzmocnioną lub podwójną izolację na poziomie znamionowego napięcia izolacji między częściami aktywnymi i dotykowymi. Elektrycznie przewodzące powierzchnie lub przewodzące części dotykowe są zatem oddzielone od części pod napięciem za pomocą wzmocnionej lub podwójnej izolacji.

Symbol:





Recykling, utylizacja, deklaracja zgodności

	<p><u>RECYKLING</u></p> <p>Materiały opakowaniowe można poddać recyklingowi. Dlatego zaleca się wyrzucanie ich do posortowanych odpadów</p>
	<p><u>DYSPOZYCJA</u></p> <p>To oznaczenie wskazuje, że tego produktu nie wolno wyrzucać razem z innymi odpadami z gospodarstw domowych w całej UE. Aby zapobiec możliwym szkodom dla środowiska lub zdrowia ludzkiego wynikającym z niekontrolowanej utylizacji odpadów, należy poddać je recyklingowi w sposób odpowiedzialny, aby promować zrównoważone ponowne wykorzystanie zasobów materialnych. Aby zwrócić stare urządzenie, należy skorzystać z systemów zwrotu i zbiórki odpadów lub skontaktować się ze sprzedawcą, u którego zakupiono produkt. Będzie on w stanie poddać produkt recyklingowi w sposób przyjazny dla środowiska.</p>
	<p><u>DEKLARACJA ZGODNOŚCI</u></p> <p>Niniejszym potwierdzamy, że ten produkt jest zgodny z zasadniczymi wymaganiami, przepisami i dyrektywami UE. Szczegółową deklarację zgodności można w każdej chwili wyświetlić pod poniższym linkiem:</p> <p>https://www.schuss-home.at/downloads</p>

Z wyjątkiem błędów i modyfikacji technicznych.



Zakres dostawy

- Termowentylator
- Instrukcja obsługi

Opis urządzenia

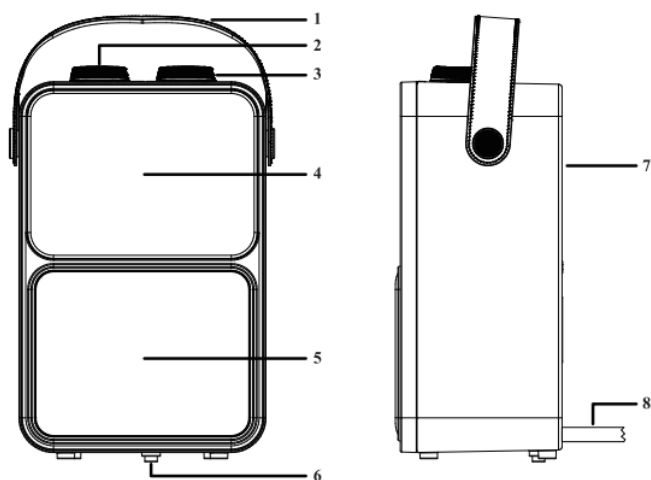

Numer seryjny	Nazwa
01	Uchwyt
02	Przycisk ustawień funkcji
03	Przycisk do ustawiania temperatury
04	Wylot powietrza
05	Efekt komina
06	Przełącznik
07	Wlot powietrza
08	Kabel zasilający

Lokalizacja i połączenie

- Należy usunąć cały materiał opakowaniowy i przechowywać go w miejscu niedostępnym dla dzieci. Po zdjęciu opakowania należy sprawdzić urządzenie pod kątem uszkodzeń lub oznak nieprawidłowego działania. W razie jakichkolwiek wątpliwości nie należy używać urządzenia i należy skontaktować się ze sprzedawcą w celu jego sprawdzenia lub wymiany.
- Wybierz odpowiednie miejsce dla termowentylatora, oddalone o co najmniej jeden metr od wszelkich przeszkód, ścian i materiałów łatwopalnych (przestrzegaj również przepisów bezpieczeństwa).
- Należy upewnić się, że termowentylator jest zawsze umieszczony na stabilnej, poziomej i poziomej powierzchni.
- Sprawdź, czy pokrętko sterowania jest ustawione w pozycji OFF (O).
- Całkowicie rozwinąć kabel połączeniowy i włożyć wtyczkę do odpowiedniego gniazda 230 V. Aby uniknąć przeciążenia, nie należy podłączać innych urządzeń do tego samego obwodu.

Uruchomienie i działanie

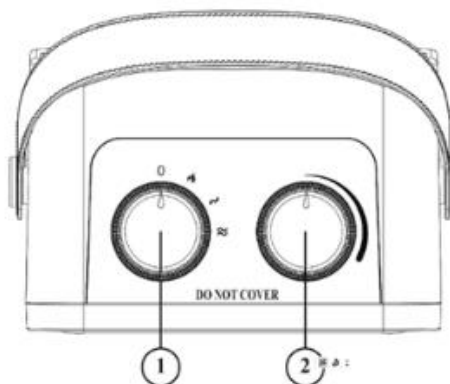

- Przed użyciem należy podłączyć kabel zasilający do źródła zasilania.
- Przekręć pokrętko termostatu na maksimum (maksymalnie zgodnie z ruchem wskazówek zegara).
- Włączyć termowentylator, ustawiając pokrętko funkcyjne w jednej z trzech pozycji.



- Obróć pokrętko funkcyjne (1) zgodnie z ruchem wskazówek zegara do pierwszej pozycji (symbol płomienia), aby włączyć efekt kominka
- Przekręć pokrętko funkcji (1) dalej w prawo i podgrzewaj na poziomie 1 (600 W) lub poziomie 2 (1200 W).
- Po osiągnięciu żądanej temperatury powoli przekręć pokrętko termostatu (2) do tyłu, aż usłyszysz kliknięcie. Temperatura jest teraz ustawiona.
- Termowentylator włącza się i wyłącza automatycznie w celu regulacji ustawionej temperatury. Aby ustawić wyższą lub niższą temperaturę, obróć pokrętko termostatu (2) w prawo/w lewo.

Uwagi

- Nie używaj tego grzejnika w pobliżu wanny, prysznicza lub basenu.
- Ponieważ zakrycie grzejnika lub nieprawidłowe użytkowanie i umieszczenie może spowodować pożar, nie wolno go używać z programatorem z automatycznym włączaniem, wyłącznikiem czasowym lub podobnym urządzeniem.
- Wydajność gniazda, do którego podłączony jest kabel sieciowy, musi być większa niż 15 A.
- Grzejnik musi być zainstalowany pionowo, a w jego pobliżu nie mogą znajdować się żadne łatwopalne przedmioty.
- Aby uniknąć poparzeń, nie należy dotykać wylotu powietrza, gdy grzejnik jest włączony. Nie należy umieszczać przewodu zasilającego na grzejniku.
- Jeśli kabel sieciowy jest uszkodzony, nie należy wymieniać go samodzielnie.
- Surowo zabrania się płukania grzejnika wodą.
- Jeśli urządzenie nie będzie używane lub czyszczone przez dłuższy czas, należy odłączyć je od zasilania.
- Aby uniknąć niebezpieczeństwa, nie należy używać urządzenia w środowisku wilgotnym, zapyłonym lub zawierającym lotne gazy.
- Dzieci lub osoby, które nie są w stanie obsługiwać urządzenia, nie powinny z niego korzystać.
- Podczas korzystania z tej nagrzewnicy urządzenie musi być ustawione pionowo w płaskiej pozycji. Surowo zabrania się używania urządzenia do góry nogami lub na płasko, a włącznika nie wolno włączać na siłę.
- Ostrzeżenie: Zakrywanie tej grzałki jest surowo zabronione



Urządzenia ochronne

Termowentylator jest wyposażony w **przełącznik**, który wyłącza urządzenie, jeśli niespodziewanie się przewróci. Po ponownym ustawieniu urządzenia w pozycji pionowej jego działanie zostanie wznowione.

Należy jednak najpierw wyłączyć urządzenie, wyjąć wtyczkę z gniazdka i sprawdzić, czy termowentylator nie jest uszkodzony. Jeśli jest uszkodzony lub nie działa prawidłowo, nie należy go używać, lecz oddać do sprawdzenia/naprawy.

UWAGA

Zabezpieczenie przed przegrzaniem wyłączza termowentylator, jeśli urządzenie zbyt szybko się nagrzeje!

Może się tak zdarzyć, jeśli termowentylator nie emituje wystarczającej ilości ciepła lub nie może zasysać wystarczającej ilości świeżego powietrza. Z reguły przyczyny obejmują (częściowe) zakrycie termowentylatora, zablokowanie kratki wlotowej i/lub wylotowej, zabrudzenie, ustawienie zbyt blisko ściany itp.

Jeśli zabezpieczenie przed przegrzaniem wyłączy termowentylator, należy ustawić regulator funkcji w pozycji OFF (O), wyciągnąć wtyczkę z gniazdka i dać termowentylatorowi możliwość ostygnięcia. Przed ponownym uruchomieniem termowentylatora należy usunąć przyczynę przegrzania. Jeśli nie można znaleźć przyczyny przegrzania i problem nadal występuje, należy zaprzestać używania termowentylatora i odesłać go do kontroli/naprawy.



Czyszczenie i konserwacja

Termowentylator należy utrzymywać w czystości. Osady kurzu i brudu w urządzeniu są jedną z najczęstszych przyczyn przegrzania. Dlatego należy je regularnie usuwać. Na czas czyszczenia lub konserwacji należy wyłączyć termowentylator, wyjąć wtyczkę z gniazdka i odczekać, aż termowentylator ostygnie.

- Zewnętrzną powierzchnię urządzenia należy regularnie czyścić suchą lub lekko wilgotną ściereczką. Nie używaj ostrych mydeł, sprayów, środków czyszczących lub szorujących, wosku, środków polerujących ani innych roztworów chemicznych.
- Za pomocą odkurzacza ostrożnie usuń kurz i brud z kratki i sprawdź, czy wloty i wyloty powietrza są czyste. Podczas czyszczenia upewnij się, że nie dotykasz ani nie uszkodzasz żadnych części wewnętrznych.
- Termowentylator nie zawiera żadnych innych części wymagających konserwacji.
- Po zakończeniu sezonu termowentylator należy schować, jeśli to możliwe, w oryginalnym opakowaniu. Umieść go w pozycji pionowej w chłodnym, suchym i wolnym od kurzu miejscu.
- Jeśli urządzenie wymaga utylizacji po zakończeniu jego przewidywanego okresu eksploatacji, nie należy go wyrzucać razem z odpadami domowymi. Należy je oddać do wyznaczonego przez lokalne władze punktu zbiórki urządzeń elektrycznych, gdzie zapewniony zostanie recykling wszelkich materiałów, które można jeszcze wykorzystać.



INFORMACJE TECHNICZNE

Numer artykułu:	SHXFP12MINI
Napięcie wejściowe:	220-240V~
Częstotliwość:	50 Hz
Zakres wydajności:	1200W
Opcje ustawień:	0 - 15 W - 600 W - 1200 W
Termostat:	Tak
Oscylacja:	Nie
Waga	1,7 kg
Wymiary (szer. x wys. x gł.)	215 x 350 x 135 cm
Adres kontaktowy w celu uzyskania dalszych informacji:	Schuss Home Electronic GmbH Scheringgasse 3, A-1140 Wiedeń Linia serwisowa: +43 (1) 97 0 21 www.schuss-home.at FB-No.: 236974 t / FB-Sąd: Wiedeń



Informacje wymagane dla elektrycznych indywidualnych ogrzewaczy pomieszczeń

Numer artykułu SHXFP12MINI				Specyfikacja		Jednostka	
Specyfikacja	Symbol	Wartość	Jednostka	Specyfikacja	Jednostka		
Moc cieplna				Tylko dla elektrycznych grzejników akumulacyjnych do pojedynczych pomieszczeń: Typ sterowania zasilaniem w ciepło			
Nominalna moc cieplna	P_{nom}	1,2	kW	Ręczne sterowanie dopływem ciepła z wbudowanym termostatem	Nie		
Minimalna moc cieplna (wartość orientacyjna)	P_{min}	0,6	kW	Ręczne sterowanie dostarczaniem ciepła ze sprzężeniem zwrotnym temperatury pomieszczenia i/lub temperatury zewnętrznej	Nie		
Maksymalna ciągła moc grzewcza	$P_{max,c}$	1,2	kW	Elektroniczne sterowanie dopływem ciepła z informacją zwrotną o temperaturze w pomieszczeniu i/lub na zewnątrz	Nie		
Pobór mocy pomocniczej				Moc cieplna z obsługą wentylatora			
Z Nominalna moc cieplna	eI_{max}	0,000	kW	Typ mocy grzewczej/regulacja temperatury w pomieszczeniu			
Z Minimalna moc grzewcza	eI_{min}	0,000	kW	Jednostopniowa moc grzewcza, brak regulacji temperatury w pomieszczeniu	Nie		
W Stan gotowości	eI_{sb}	0,000	kW	Dwa lub więcej ręcznie regulowanych poziomów, bez kontroli temperatury w pomieszczeniu	Nie		
				Kontrola temperatury w pomieszczeniu za pomocą termostatu mechanicznego	Tak		
				Z elektroniczną regulacją temperatury w pomieszczeniu	Nie		
				Elektroniczna kontrola temperatury w pomieszczeniu i kontrola pory dnia	Nie		
				Elektroniczne sterowanie temperaturą w pomieszczeniu i sterowanie w dni powszednie	Nie		
Inne opcje sterowania							
				Kontrola temperatury w pomieszczeniu z wykrywaniem obecności	Nie		
				Kontrola temperatury w pomieszczeniu z wykrywaniem otwartego okna	Nie		
				Z opcją zdalnego sterowania (WiFi)	Nie		
				Z adaptacyjnym sterowaniem uruchamianiem ogrzewania	Nie		
				Z limitem czasu pracy	Nie		
				Z czarnym czujnikiem kulkowym	Nie		
Dane kontaktowe:		Schuss Home Electronic GmbH Scheringgasse 3 - 1140 Wiedeń - Austria https://www.schuss-home.at/					



GWARANCJA

Dzięki temu wysokiej jakości produktowi SHX podjąłeś decyzję na rzecz innowacji, trwałości i niezawodności. To urządzenie SHX jest objęte gwarancją przez 2 lata od daty zakupu w Austrii i Niemczech!

Jeśli, wbrew oczekiwaniom, prace serwisowe na urządzeniu będą jednak konieczne w tym okresie, niniejszym gwarantujemy bezpłatną naprawę (części zamienne i robocizna) lub (według uznania firmy Schuss) wymianę produktu. Jeśli naprawa lub wymiana nie jest możliwa ze względów ekonomicznych, zastrzegamy sobie prawo do wystawienia noty uznaniowej.

W każdym przypadku w pierwszej kolejności należy skontaktować się z infolinią dla klientów (patrz instrukcja obsługi - "Adresy kontaktowe w celu uzyskania dalszych informacji i linia serwisowa").

Należy pamiętać, że wszelkie naprawy przeprowadzone przez nieautoryzowane warsztaty spowodują natychmiastowe unieważnienie niniejszej gwarancji.

Niniejsza gwarancja nie obejmuje

- Uszkodzenia spowodowane nieprzebraniem instrukcji obsługi
- Naprawa lub wymiana części z powodu normalnego zużycia
- Urządzenia wykorzystywane - nawet częściowo - do celów komercyjnych
- Urządzenia uszkodzone mechanicznie przez czynniki zewnętrzne (upadek, uderzenie, złamanie, niewłaściwe użytkowanie itp.), a także oznaki zużycia estetycznego
- Urządzenia, z którymi obchodzono się w niewłaściwy sposób
- Urządzenia, które nie zostały otwarte przez nasz autoryzowany serwis
- Niespełnione oczekiwania konsumentów
- Uszkodzenia spowodowane siłą wyższą, wodą, wyładowaniami atmosferycznymi, przepięciami
- Urządzenia, których oznaczenie typu i/lub numer seryjny na urządzeniu zostały zmienione, usunięte, nieczytelne lub usunięte
- Wady spowodowane nadzwyczajnym zabrudzeniem
- usługi poza naszymi autoryzowanymi warsztatami, koszty transportu do autoryzowanego warsztatu lub do nas i z powrotem oraz związane z tym ryzyko

Chcielibyśmy podkreślić, że w okresie gwarancyjnym w przypadku błędów w działaniu lub w przypadku niewykrucia błędu zostanie naliczona opłata ryczałtowa w wysokości 60 EUR (indeksowana w oparciu o CPI 2015, czerwiec 2020 r.).

Świadczenie usługi gwarancyjnej (naprawa lub wymiana urządzenia) nie przedłuża bezwzględnego okresu gwarancyjnego wynoszącego 2 lata od daty zakupu.

2-letnia gwarancja jest ważna tylko po okazaniu dowodu zakupu (musi zawierać nazwę i adres sprzedawcy, a także pełne oznaczenie urządzenia) oraz odpowiedniego certyfikatu gwarancyjnego, na którym należy odnotować typ urządzenia i numer seryjny (widoczny na pudełku oraz z tyłu lub na spodzie urządzenia)! Bez karty gwarancyjnej obowiązuje tylko gwarancja ustawowa!

Wyraźnie zaznaczamy, że niniejsza gwarancja nie ma wpływu na ustawowe prawa gwarancyjne i pozostaje nienaruszona.

Firma Schuss Home Electronic GmbH i jej podwykonawcy ponoszą odpowiedzialność za szkody wyłącznie w przypadku rażącego zaniedbania lub umyślnego działania. Odpowiedzialność za utratę zysku, *oczekiwane, ale niezrealizowane oszczędności, szkody następcze i szkody wynikające z roszczeń osób trzecich* jest wykluczona.

Adres kontaktowy odpowiedniego centrum serwisowego można znaleźć na naszej stronie internetowej www.schuss-home.at.

Gratulujemy wyboru. Życzymy przyjemnego korzystania z urządzenia SHX!

ADRES

SHX Distribution
Schuss Home Electronic GmbH
A-1140 Wiedeń, Scheringgasse 3
Tel.: +43 (0)1/ 970 21

Oznaczenie typu:

Numer seryjny:.....



NAVODILA ZA UPORABO SHXFP12MINI



ČESTITAMO!

HVALA, KER STE IZBRALI IZDELEK PODJETJA SHX.



Ta izdelek je primeren le za dobro izolirane prostore ali za občasno uporabo.

PRED ZAČETKOM MONTAŽE, NAMESTITVE, DELOVANJA ALI VZDRŽEVANJA NATANČNO PREBERITE NAVODILA ZA UPORABO. Z UPOŠTEVANJEM VARNOSTNIH NAVODIL ZAŠČITITE SEBE IN DRUGE. NEUPOŠTEVANJE NAVODIL LAHKO POVZROČI TELESNE POŠKODBE IN/ALI MATERIALNO ŠKODO IN/ALI RAZVELJAVITEV GARANCIJE!

Predvidena uporaba koledar

Ta naprava je **namenjena izključno za ogrevanje bivalnih prostorov v gospodinjstvih** in se ne sme uporabljati v druge namene.

POMEMBNE INFORMACIJE O VARNOSTI, STANDARDU IN ELEKTRIČNEM PRIKLJUČKU



1. napravo uporabljajte **le v skladu s smernicami v navodilih za uporabo.** Vsaka drugačna uporaba, ki je proizvajalec ne priporoča, lahko povzroči požar, električni udar ali telesne poškodbe.
2. ta naprava je **namenjena izključno za ogrevanje bivalnih prostorov v gospodinjstvih** in se ne sme uporabljati v noben drug namen.
3. odstranite embalažo in se prepričajte, da naprava ni poškodovana. Če ste v dvomih, naprave ne uporabljajte in se obrnite na prodajalca.



4. Pred priključitvijo na električno omrežje morate **preveriti, ali se vrsta toka in omrežna napetost ujemata s podatki na tablici z nazivom naprave.**
 5. Električna vtičnica, v katero priključite aparat, ne sme biti pokvarjena ali zrahljana in mora ustrezati zahtevani tokovni obremenitvi, predvsem pa mora biti zanesljivo ozemljena.
 6. ne uporabljajte podaljška, saj se lahko pregreje in povzroči požar.
 7. naprave ne smete namestiti neposredno pod stensko vtičnico. Če ste v dvomih, naj vašo električno napeljavo pregleda usposobljen električar.
 8. Prepovedano je kakor koli prilagajati ali spreminjati lastnosti te naprave. Uporabljajte samo rezervne dele in dodatke, ki jih priporoča proizvajalec (v nasprotnem primeru lahko garancija preneha veljati).
 9. Grelnika ne uporabljajte, če kaže vidne znake poškodb.
 10. **Naprave ne uporabljajte brez nadzora.** Če zapustite prostor, **napravo vedno izklopite.**
 11. Naprave ne uporabljajte v majhnih prostorih, kjer so prisotne osebe, ki ne morejo samostojno zapustiti prostora, razen če so pod stalnim nadzorom.
 12. **otroci se ne smejo igrati z napravo.**
- Otroci, mlajši od 3 let, ne smejo biti v bližini naprave, razen če so pod stalnim nadzorom.
13. Otroci naj se ne približujejo embalažnemu materialu.
- Nevarnost zadušitve ob zaužitju!**
14. Naprava ni primerna za neprekinjeno in natančno delovanje.
 15. Ne uporabljajte grelnika, če je padel.
 16. Ta naprava je **namenjena samo za uporabo v suhih notranjih prostorih.**



17. Naprave ne uporabljajte v bližini vode ali visoke vlage, npr. v vlažni kleti, ob bazenu, kopalni kadi ali tušu.

Poskrbite, da v aparat ne more prodreti voda.

18. Naprave ne uporabljajte v neposredni bližini bencina, plina, olja, alkohola ali drugih eksplozivnih in lahko vnetljivih tekočin ali plinov.

19. Da bi zmanjšali nevarnost požara, poskrbite, da bo izhod zraka naprave **vsaj en meter oddaljen** od **vseh lahko vnetljivih snovi, kot so** npr:

a. posode pod pritiskom (npr. posode za razprševanje)

b. Pohištvo

c. Tekstil vseh vrst

20. Grelnik uporabljajte le na ravni in stabilni površini.

21. **Med delovanjem in fazo ohlajanja naprave nikoli ne pokrivajte.**

22. Poskrbite, da se med napravo in steno za montažo ne znajdejo predmeti, ki bi se dotikali ogrevalne površine.



23. **Preden izključite vtič iz električnega omrežja, napravo vedno izklopite.**

24. Ne potegnite za omrežni kabel, da bi aparat izključili iz električnega omrežja. Za odklop omrežnega kabla vedno potegnite za vtič.

25. Odklopite vtičnico, kadar naprave ne uporabljate, pred čiščenjem ali kadar je potrebno vzdrževanje.

Čiščenja in uporabniškega vzdrževanja ne smejo opravljati otroci brez nadzora.

26. Da bi se izognili električnemu udaru, se vtiča ne dotikajte z mokrimi rokami.

<p>POZOR</p> 	<p style="text-align: center;"><u>TVEGANJE ZA POŠKODBE</u></p> <p style="text-align: center;">Naprava je med delovanjem vroča!</p> <p>Med delovanjem se nikoli ne dotikajte naprave → , kar lahko povzroči hude opekline.</p>
<p>POZOR</p> 	<p style="text-align: center;"><u>NEVARNOST POŽARA</u></p> <p style="text-align: center;">Naprave med delovanjem ne smete pokrivati!</p>
<p>POZOR</p> 	<p style="text-align: center;"><u>VARNOSTNA RAZDALJA</u></p> <p>Od lahko vnetljivih predmetov, kot so pohištvo, zavese, papir itd., naj bo oddaljen vsaj en meter!</p> <p style="text-align: center;"><u>LOKACIJA</u></p> <p>Napravo vedno postavite tako, da lahko zrak neovirano vstopa in izstopa.</p> <p style="text-align: center;"><u>TVEGANJE ZA OPEKLINE</u></p> <p>Naprava se med uporabo močno segreje in lahko povzroči opekline. Kadar so prisotni otroci in ranljive osebe, je potrebna posebna previdnost.</p> <p style="text-align: center;"><u>NEVARNOST PREGREVANJA</u></p> <p>Ne ogrevajte prostorov s prostornino manj kot 4 m³</p>



Simboli na napravi

Pomen:

Pozor! Ne pokrivajte!

Simbol na napravi označuje, da nad napravo ali neposredno pred njo ni dovoljeno obešati predmetov (npr. brisač, oblačil itd.). Grelnika ne smete pokrivati, da bi se izognili pregrevanju in nevarnosti požara!

Simbol:



Pomen:

Zaščitni razred 2

Simbol označuje, da je naprava uvrščena v zaščitni razred 2.

Naprave zaščitnega razreda 2 niso priključene na zaščitni vodnik.



Namesto tega imajo ojačano ali dvojno izolacijo na ravni nazivne izolacijske napetosti med aktivnimi deli in deli na dotik. Elektroprevodne površine ali prevodni deli na dotik so tako od delov pod napetostjo ločeni z ojačano ali dvojno izolacijo.

Simbol:





Recikliranje, odstranjevanje, izjava o skladnosti

	<p><u>RECIKLIRANJE</u></p> <p>Embalažne materiale je mogoče reciklirati. Zato je priporočljivo, da jih odvržete med razvrščene odpadke.</p>
	<p><u>ODSTRANITEV</u></p> <p>Ta oznaka označuje, da tega izdelka ni dovoljeno odlagati skupaj z drugimi gospodinjскими odpadki po vsej EU. Da bi preprečili morebitno škodo za okolje ali zdravje ljudi zaradi nenadzorovanega odlaganja odpadkov, ga odgovorno reciklirajte in tako spodbudite trajnostno ponovno uporabo materialnih virov. Za vračilo starega aparata uporabite sisteme za vračanje in zbiranje ali se obrnite na prodajalca, pri katerem ste izdelek kupili. Ta bo izdelek lahko recikliral na okolju prijazen način.</p>
	<p><u>IZJAVA O SKLADNOSTI</u></p> <p>Potrjujemo, da je ta izdelek skladen z bistvenimi zahtevami, predpisi in direktivami EU. Podrobno izjavo o skladnosti si lahko kadar koli ogledate na naslednji povezavi:</p> <p>https://www.schuss-home.at/downloads</p>

Razen napak in tehničnih sprememb.



Obseg dobave

- Ventilatorski grelnik
- Navodila za uporabo

Opis naprave

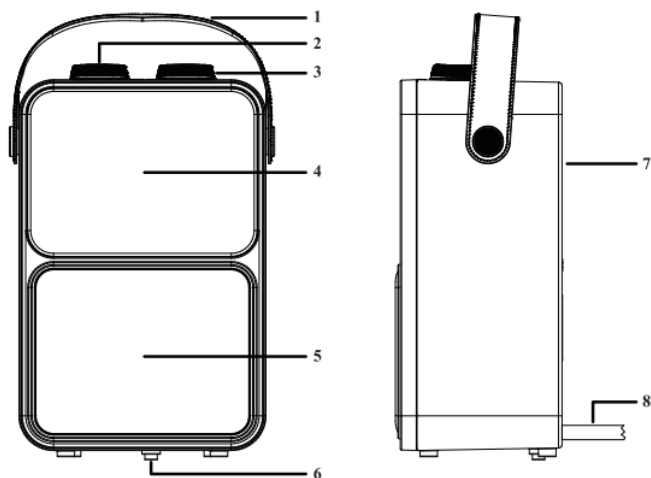

Serijska številka	Ime
01	Ročaj
02	Gumb za nastavitev funkcije
03	Gumb za nastavitev temperature
04	Izhod za zrak
05	Učinek dimnika
06	Preklopno stikalo
07	dovod zraka
08	Napajalni kabel



Lokacija in povezava

- Odstranite ves embalažni material in ga hranite zunaj dosega otrok. Ko odstranite embalažo, preverite, ali je naprava poškodovana ali ima znake nepravilnega delovanja. Če dvomite, naprave ne uporabljajte in se obrnite na prodajalca, da jo pregleda ali zamenja.
- Izberite primerno mesto za ventilatorski grelnik, ki je vsaj en meter oddaljeno od vseh ovir, sten in vnetljivih materialov (upoštevajte tudi varnostne predpise).
- Prepričajte se, da je grelnik z ventilatorjem vedno postavljen na stabilni, ravni in vodoravni površini.
- Preverite, ali je krmilni gumb nastavljen na OFF (O).
- Povsem odvijte priključni kabel in vstavite vtič v ustrezno 230-voltno vtičnico. Da bi se izognili preobremenitvi, na isti tokokrog ne priključite drugih naprav.

Zagon in delovanje

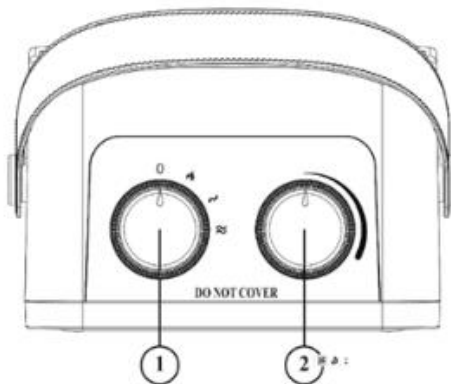

- Pred uporabo najprej priključite napajalni kabel na vir napajanja.
- Regulator termostata obrnite na najvišjo vrednost (čim bolj v smeri urinega kazalca).
- Ventilatorski grelnik upravljate tako, da upravljalnik funkcij obrnete v enega od treh položajev.
- Za vklop učinka kamina obrnite gumb (1) v smeri urinega kazalca v prvi položaj (simbol plamena).



- Funkcijski gumb (1) obrnite še bolj v smeri urinega kazalca in segrevajte na stopnji 1 (600 W) ali stopnji 2 (1200 W).
- Ko je dosežena zelena temperatura, počasi obrnite regulator termostata (2) nazaj, dokler ne zaslišite klika. Temperatura je zdaj nastavljena.
- Ventilatorski grelnik se samodejno vklaplja in izklaplja, da uravnava nastavljeno temperaturo. Če želite nastaviti višjo ali nižjo temperaturo, obrnite regulator termostata (2) v smeri urinega kazalca ali proti njemu.

Opombe

- Grelnika ne uporabljajte v bližini kadi, prhe ali bazena.
- Ker lahko prekrivanje grelnika ali nepravilna uporaba in postavitve povzročita požar, ga ne smete uporabljati s programatorjem s samodejnim vklopom, časovnikom ali podobno napravo.
- Zmogljivost vtičnice, na katero je priključen omrežni kabel, mora biti večja od 15 A.
- Grelnik mora biti nameščen navpično, v njegovi bližini pa ne sme biti vnetljivih predmetov.
- Da bi se izognili opeklinam, se ob vklopljenem grelniku ne dotikajte odvoda zraka. Napajalnega kabla ne polagajte na grelnik.
- Če je omrežni kabel poškodovan, ga ne zamenjajte sami.
- Strogo je prepovedano izpiranje grelnika z vodo.
- Če naprave ne boste uporabljali ali čistili dlje časa, izključite vtič iz električnega omrežja.
- Da bi se izognili nevarnosti, naprave ne uporabljajte v vlažnem, prašnem ali hlapnem plinskem okolju.
- Otroci ali osebe, ki ne znajo upravljati naprave, je ne smejo uporabljati.
- Pri uporabi tega grelnika mora biti naprava postavljena navpično v ravnem položaju. Strogo je prepovedano uporabljati napravo obrnjeno navzdol ali v ravnem položaju, stikalo se ne sme vklopiti na silo.
- Opozorilo: Pokrivanje tega grelnika je strogo prepovedano

Zaščitne naprave

Ventilatorski grelnik je opremljen s **preklopnim stikalom**, ki izklopi napravo, če se nepričakovano prevrne. Če ga nato ponovno postavite pokonci, bo ponovno začel delovati.

Najprej izklopite napravo, izvlecite vtič iz vtičnice in preverite, ali je ventilatorski grelec poškodovan. Če je poškodovan ali ne deluje pravilno, ga ne uporabljajte, temveč ga odnesite na pregled/opravo.



OPOMBA

Zaščita pred pregrevanjem izklopi grelnik ventilatorja, če se naprava preveč segreje!

To se lahko zgodi, če ventilatorski grelnik ne oddaja dovolj toplote ali ne more vnesti dovolj svežega zraka. Vzroki za to so praviloma (delno) pokritje grelnika ventilatorja, zamašitev dovodne in/ali odvodne rešetke, umazanija, namestitvev preblizu stene itd.

Če zaščita pred pregrevanjem izklopi grelnik ventilatorja, morate krmilnik funkcij nastaviti na OFF (O), izvleči vtič iz vtičnice in omogočiti grelniku ventilatorja, da se ohladi. Pred ponovnim zagonom grelnika ventilatorja odpravite vzrok pregrevanja.

Če ne najdete vzroka pregrevanja in težava še vedno traja, prenehajte uporabljati grelnik z ventilatorjem in ga vrnite v pregled/popravilo.

Čiščenje in vzdrževanje

Grelnik ventilatorja vzdržujte čistega. Usedline prahu in umazanije v napravi so eden najpogostejših vzrokov za pregrevanje. Zato jih morate redno odstranjevati. Pri čiščenju ali vzdrževalnih delih izklopite grelnik ventilatorja, izvlecite vtič iz vtičnice in počakajte, da se grelnik ventilatorja ohladi.

- Zunanost naprave redno čistite s suho ali zelo rahlo vlažno krpo. Ne uporabljajte grobih mil, razpršil, čistil ali sredstev za čiščenje, voska, polimernih sredstev ali drugih kemičnih raztopin.
- S sesalnikom skrbno odstranite prah in umazanijo z rešetk ter preverite, ali so dovodi in odvodi zraka čisti. Pri čiščenju pazite, da se ne dotaknete ali poškodujete notranjih delov.
- Ventilatorski grelnik ne vsebuje drugih delov, ki bi jih bilo treba vzdrževati.
- Ob koncu sezone grelnik z ventilatorjem pospravite, po možnosti v originalni embalaži. Postavite ga pokonci v hladen, suh in brezprašen prostor.
- Če je treba napravo po koncu predvidene življenjske dobe odstraniti, je ne smete odvreči med gospodinjske odpadke. Odnosite ga na zbirno mesto za električne aparate, ki ga je določil vaš lokalni organ, kjer bodo poskrbeli za recikliranje vseh materialov, ki jih je še mogoče uporabiti.



TEHNIČNE INFORMACIJE

Številka izdelka:	SHXFP12MINI
Vhodna napetost:	220-240V~
Pogostost:	50 Hz
Razpon zmogljivosti:	1200W
Možnosti nastavitve:	0 - 15W - 600W - 1200W
Termostat:	Da
Oscilacija:	Ne
Teža	1,7 kg
Dimenzije (Š x V x G)	215 x 350 x 135 cm
Kontaktni naslov za dodatne informacije:	Schuss Home Electronic GmbH Scheringgasse 3, A-1140 Dunaj Servisna linija: +43 (1) 97 0 21 www.schuss-home.at Številka FB: 236974 t / Sodišče FB: Dunaj



Zahtevane informacije o električnih individualnih sobnih grelnikih

Številka izdelka SHXFP12MINI						
Specifikacija	Simbol	Vrednost	Enota	Specifikacija	Enota	
Toplotna moč				Samo za električne akumulacijske grelnike za eno sobo: Vrsta regulacije oskrbe s toploto		
Nazivna toplotna moč	P_{nom}	1,2	kW	Ročni nadzor dobave toplote z vgrajenim termostatom	Ne	
Najmanjša toplotna moč (orientacijska vrednost)	P_{min}	0,6	kW	Ročni nadzor dobave toplote s povratnimi informacijami o sobni in/ali zunanji temperaturi	Ne	
Največja neprekinjena toplotna moč	$P_{max,c}$	1,2	kW	Elektronski nadzor dobave toplote s povratno informacijo o sobni in/ali zunanji temperaturi	Ne	
Poraba pomožne energije				Toplotna moč s podporo ventilatorja		Ne
S spletno stranjo Nazivna toplotna moč	el_{max}	0,000	kW	Vrsta toplotne moči/krmiljenje temperature v prostoru		
S spletno stranjo Najmanjša toplotna moč	el_{min}	0,000	kW	Enostopenjska toplotna moč, brez nadzora sobne temperature	Ne	
V Stanje pripravljenosti	el_{sB}	0,000	kW	Dve ali več ročno nastavljenih stopenj, brez nadzora sobne temperature	Ne	
				Regulacija sobne temperature z mehanskim termostatom	Da	
				Z elektronskim uravnavanjem sobne temperature	Ne	
				Elektronski nadzor sobne temperature in nadzor časa dneva	Ne	
				Elektronsko uravnavanje sobne temperature in dnevni nadzor	Ne	
				Druge možnosti nadzora		
				Nadzor sobne temperature z zaznavanjem prisotnosti	Ne	
				Nadzor sobne temperature z zaznavanjem odprtega okna	Ne	
				Z možnostjo daljinskega upravljanja (WiFi)	Ne	
				S prilagodljivim nadzorom zagona ogrevanja	Ne	
				Z omejitvijo časa delovanja	Ne	
				S senzorjem črne kroglice	Ne	
Kontaktne podatki:		Schuss Home Electronic GmbH Scheringgasse 3 - 1140 Dunaj - Avstrija https://www.schuss-home.at/				



GARANCIJA

S tem kakovostnim izdelkom SHX ste se odločili za inovacije, vzdržljivost in zanesljivost. Za to napravo SHX je v Avstriji in Nemčiji zagotovljeno jamstvo 2 leti od datuma nakupa!

Če bi bilo v tem obdobju kljub pričakovanjem potrebno opraviti servisna dela na vaši napravi, vam zagotavljamo brezplačno popravilo (nadomestni deli in delo) ali (po presoji podjetja Schuss) zamenjavo izdelka. Če popravilo ali zamenjava iz ekonomskih razlogov nista mogoča, si pridružujemo pravico do izdaje dobropisa za časovno vrednost.

V vsakem primeru se najprej obrnite na telefonsko številko za stranke (glejte navodila za uporabo - "Kontaktni naslovi za dodatne informacije in servisna linija").

Upoštevajte, da je vsako popravilo, ki ga opravijo nepooblaščené delavnice, takoj neveljavno.

To jamstvo ne krije

- Poškodbe zaradi neupoštevanja navodil za uporabo
- Popravilo ali zamenjava delov zaradi običajne obrabe
- Naprave, ki se - tudi delno - uporabljajo v komercialne namene.
- naprave, ki so mehansko poškodovane zaradi zunanjih vplivov (padec, udarec, zlom, nepravilna uporaba itd.), in znaki estetske obrabe
- Naprave, s katerimi je bilo nepravilno ravnano.
- naprave, ki jih ni odprla naša pooblaščená servisna delavnica
- Neizpolnjena pričakovanja potrošnikov
- Škoda zaradi višje sile, vode, strele, prenapetosti
- Naprave, pri katerih je bila oznaka tipa in/ali serijska številka na napravi spremenjena, izbrisana, nečitljiva ali odstranjena
- Okvare zaradi izredne umazanije
- Storitve zunaj naših pooblaščenih delavnic, stroški prevoza do pooblaščené delavnice ali do nas in nazaj ter s tem povezana tveganja.

Poudarjamo, da se v garancijskem obdobju v primeru napak pri delovanju ali če ni odkrita nobena napaka, zaračuna pavšalni znesek v višini 60 EUR (indeksiran na podlagi indeksa CPI 2015, junij 2020). Zagotavljanje garancijske storitve (popravilo ali zamenjava naprave) ne podaljša absolutnega< garancijskega obdobja 2 let od datuma nakupa.

Dveletna garancija velja le ob predložitvi dokazila o nakupu (vsebovati mora ime in naslov prodajalca ter celotno oznako naprave) in ustreznega garancijskega lista, na katerem morata biti navedena tip naprave in serijska številka (vidna na škatli in na zadnji ali spodnji strani naprave)! Brez garancijskega lista velja le zakonsko predpisana garancija!

Izrecno poudarjamo, da to jamstvo ne vpliva na zakonsko določene garancijske pravice in ostajajo nedotaknjene.

Družba Schuss Home Electronic GmbH in njeni pooblaščenici so odškodninsko odgovorni le v primeru hude malomarnosti ali naklepa. Odgovornost za izgubo dobička, *pričakovane, vendar nerealizirane prihranke, posledično škodo in škodo, ki izhaja iz zahtevkov tretjih oseb*, je izključena.

Kontaktni naslov ustreznega servisnega centra najdete na naši spletni strani www.schuss-home.at. Čestitamo vam za izbiro. Upamo, da boste uživali v uporabi naprave SHX!

NASLOV

Distribucija SHX
Schuss Home Electronic GmbH
A-1140 Dunaj, Scheringgasse 3
Tel.: +43 (0)1/ 970 21

Oznaka tipa:.....

Serijska številka:.....



PRIRUČNIK ZA RAD SHXFP12MINI



ČESTITAMO!

HVALA VAM ŠTO STE ODABRALI SHX PROIZVOD.



Ovaj proizvod je prikladan samo za dobro izolirane prostorije ili za povremenu uporabu.

MOLIMO VAS, PAŽLJIVO PROČITAJTE UPUTE ZA KORISNIKE PRIJE POČETKA SASTAVLJANJA, INSTALACIJE, RADA ILI ODRŽAVANJA. ZAŠTITITE SEBE I DRUGE PRIDRŽAVANJEM SIGURNOSNIH UPUTA. NEPRIDRŽAVANJE UPUTA MOŽE DOVESTI DO OSOBNIH OZLJEDA I/ILI ŠTETE NA IMOVINI I/ILI GUBITKA JAMSTVA!

Kalendar namjene

Ovaj uređaj je **namijenjen isključivo za grijanje stambenih prostora u kućanstvima** i ne smije se koristiti u druge svrhe.

VAŽNE INFORMACIJE O SIGURNOSTI, STANDARDIMA I ELEKTRIČNOM POVEZIVANJU



1. Koristite ovaj uređaj **samo u skladu sa smjernicama u korisničkom priručniku**. Svaka druga uporaba koju proizvođač ne preporučuje može rezultirati požarom, strujnim udarom ili ozljedama.
2. Ovaj uređaj je **namijenjen isključivo za grijanje stambenih prostora u kućanstvima** i ne smije se koristiti u druge svrhe.
3. Uklonite ambalažu i provjerite je li uređaj oštećen. Ako ste u nedoumici, nemojte koristiti uređaj i obratite se svom prodavaču.



4. Prije spajanja na električnu mrežu morate **provjeriti odgovaraju li vrsta struje i mrežni napon podacima na natpisnoj pločici uređaja.**
5. Električna utičnica u koju spajate uređaj ne smije biti neispravna ili labava te mora biti prikladna za potrebnu strujno opterećenje i prije svega pouzdano uzemljena.
6. Izbjegavajte korištenje produžnog kabela jer bi se mogao pregrijati i izazvati požar.
7. Uređaj se ne smije postavljati izravno ispod zidne utičnice. Ako ste u nedoumici, neka vam električnu instalaciju provjeri kvalificirani električar.
8. Zabranjeno je na bilo koji način prilagođavati ili modificirati svojstva ovog uređaja. Koristite samo zamjenske dijelove i dodatke koje preporučuje proizvođač (neusklađenost može dovesti do gubitka jamstva).
9. Nemojte koristiti ovaj grijač ako pokazuje bilo kakve vidljive znakove oštećenja.
10. **Ne koristite uređaj bez nadzora.** Ako izlazite iz sobe, **uvijek isključite uređaj.**
11. Ne koristite uređaj u malim prostorijama gdje se nalaze ljudi koji ne mogu samostalno izaći iz sobe, osim ako su pod stalnim nadzorom.
12. **Djeca se ne smiju igrati s uređajem.** Djecu mlađu od 3 godine treba držati podalje od uređaja osim ako nisu pod stalnim nadzorom.
13. Držite djecu dalje od materijala za pakiranje.
14. **Postoji opasnost od gušenja ako se proguta!**
14. Uređaj nije prikladan za kontinuiran i precizan rad.
15. Nemojte koristiti ovaj grijač ako vam je ispao.
16. Ovaj uređaj je namijenjen **samo za korištenje u suhim zatvorenim prostorijama.**



17. Ne koristite uređaj u blizini vode ili jake vlage, npr. u vlažnom podrumu, pored bazena, kade ili tuša. Pazite da voda ne može ući u uređaj.

18. Nemojte koristiti uređaj u neposrednoj blizini benzina, plina, ulja, alkohola ili drugih eksplozivnih i lako zapaljivih tekućina ili plinova.

19. Kako biste smanjili rizik od požara, držite izlaz zraka uređaja najmanje **jedan metar udaljen od svih lako zapaljivih tvari** kao što su:

- a. posude pod pritiskom (npr. spremnici za raspršivanje)
- b. namještaj
- c. Tekstil bilo koje vrste

20. Koristite ovaj grijač samo na vodoravnoj i stabilnoj površini.

21. **Nikada ne pokrivajte uređaj tijekom rada i faze hlađenja.**

22. Pazite da nikakvi predmeti ne dođu u dodir s grijaćom površinom između uređaja i montažne stijenke.

23. Uvijek isključite **uređaj prije nego što ga isključite iz struje.**



24. Nemojte povlačiti kabel za napajanje kako biste isključili uređaj iz struje. Uvijek povucite utikač kako biste isključili kabel napajanja.

25. Kada nije u upotrebi, isključite uređaj iz struje prije čišćenja ili servisiranja.

Čišćenje i korisničko održavanje ne smiju obavljati djeca bez nadzora.

26. Kako biste izbjegli strujni udar, nemojte rukovati utikačem mokrim rukama.



<p>OPASNOST</p> 	<p><u>OPASNOST OD OZLJEDA</u></p> <p>Uređaj se zagrijava tijekom rada!</p> <p>Nikada nemojte dirati uređaj dok je u uporabi →- to može rezultirati ozbiljnim OPEKOTINAMA.</p>
<p>OPASNOST</p> 	<p><u>POŽAR</u></p> <p>Uređaj ne smije biti prekriven tijekom rada!</p>
<p>OPASNOST</p> 	<p><u>SIGURNOSNA UDALJENOST</u></p> <p>Održavajte sigurnosni razmak od najmanje jednog metra od lako zapaljivih predmeta kao što su namještaj, zavjese, papir itd.!</p> <p><u>MJESTO</u></p> <p>Uređaj uvijek postavite tako da zrak može slobodno ulaziti i izlaziti.</p> <p><u>OPASNOST OD OPEKOTINA</u></p> <p>Uređaj se jako zagrije tijekom uporabe i može izazvati opekline. Poseban oprez je potreban kada su prisutna djeca i osjetljive osobe.</p> <p><u>OPASNOST OD PREGRIJAVANJA</u></p> <p>Nemojte grijati prostorije čiji je volumen manji od 4 m³</p>



Simboli na uređaju

Značenje:

Opasnost! Ne pokrivati!

Simbol na uređaju označava da nije dopušteno vješati predmete (npr. ručnike, odjeću itd.) iznad ili neposredno ispred uređaja. Grijač se ne smije pokrivati kako bi se izbjeglo pregrijavanje i opasnost od požara!

Simbol:



Značenje:

Klasa zaštite 2

Simbol označava da je uređaj dodijeljen klasi zaštite 2.

Uređaji klase zaštite 2 nisu spojeni na zaštitni vodič. Umjesto toga, imaju pojačanu ili dvostruku izolaciju jednaku nazivnom izolacijskom naponu između aktivnih i dostupnih dijelova. Električno vodljive površine ili vodljivi dodirljivi dijelovi odvojeni su od dijelova pod naponom pojačanom ili dvostrukom izolacijom.

Simbol:





Recikliranje, odlaganje, izjava o sukladnosti

	<p><u>RECIKLIRANJE</u></p> <p>Materijali pakiranja mogu se reciklirati. Stoga se preporučuje da ih odložite u razvrstani otpad</p>
	<p><u>RASPOLAGANJE</u></p> <p>Ova oznaka označava da se ovaj proizvod ne može odlagati s ostalim kućnim otpadom u cijeloj EU. Kako biste izbjegli moguću štetu okolišu ili ljudskom zdravlju zbog nekontroliranog odlaganja otpada, reciklirajte ga odgovorno kako biste promicali održivu ponovnu upotrebu materijalnih resursa. Kako biste vratili svoj stari uređaj, upotrijebite sustav povrata i prikupljanja ili se obratite prodavaču kod kojeg ste kupili proizvod. Oni mogu reciklirati proizvod na ekološki prihvatljiv način.</p>
	<p><u>IZJAVA O SUKLADNOSTI</u></p> <p>Ovime potvrđujemo da je ovaj artikl u skladu s osnovnim zahtjevima, propisima i direktivama EU. Detaljnu izjavu o sukladnosti možete pogledati u bilo kojem trenutku koristeći sljedeću poveznicu:</p> <p>https://www.schuss-home.at/downloads</p>

Zadržavamo pravo na pogreške i tehničke izmjene.



Opseg isporuke

- Grijalica s ventilatorom
- priručnik za rad

Opis uređaja

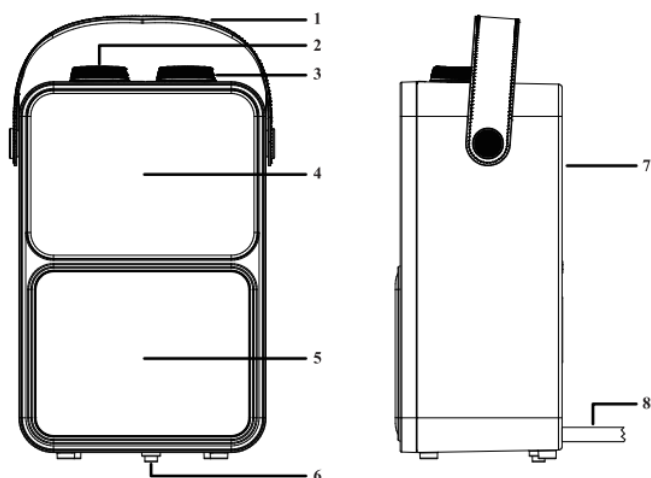

serijski broj	Prezime
01	Ručka
02	Gumb za podešavanje funkcija
03	Tipka za podešavanje temperature
04	Odvod zraka
05	Efekt dimnjaka
06	Preklopni prekidač
07	Usis zraka
08	Kabel za napajanje

Lokacija i veza

- Uklonite sav materijal za pakiranje i držite ga izvan dohvata djece. Nakon uklanjanja pakiranja provjerite ima li na uređaju oštećenja ili znakova kvara. Ako imate bilo kakvih nedoumica, nemojte koristiti uređaj i kontaktirajte svog prodavača za pregled ili zamjenu.
- Odaberite prikladno mjesto za grijač s ventilatorom koje je udaljeno najmanje jedan metar od svih prepreka, zidova i zapaljivih materijala (također se pridržavajte sigurnosnih propisa).
- Provjerite je li grijač uvijek na stabilnoj, ravnoj i vodoravnoj površini.
- Provjerite je li upravljački gumb postavljen na OFF (O).
- Odmotajte priključni kabel do kraja i umetnite utikač u odgovarajuću utičnicu od 230 volti. Kako biste izbjegli preopterećenja, nemojte spajati druge uređaje na isti strujni krug.

Puštanje u pogon i funkcija

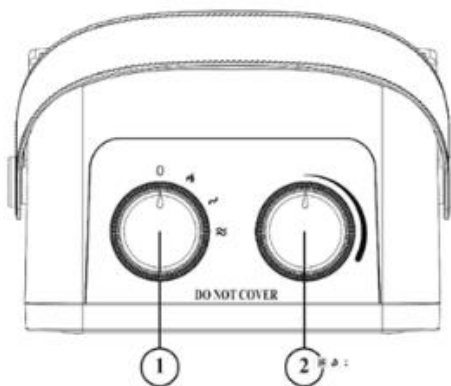

- Prije uporabe prvo spojite kabel za napajanje na izvor napajanja.
- Okrenite regulator termostata na maksimum (što je više moguće u smjeru kazaljke na satu).
- Pokrenite grijač ventilatora okretanjem regulatora funkcije u jedan od tri položaja.
- Okrenite funkcijski gumb (1) u smjeru kazaljke na satu u prvi položaj (simbol plamena) za uključivanje efekta dimnjaka



- Nastavite okretati funkcijski gumb (1) u smjeru kazaljke na satu i grijte na razini 1 (600 W) ili razini 2 (1200 W).
- Kada se postigne željena temperatura, polako okrenite regulator termostata (2) unatrag dok ne čujete klik. Temperatura je sada postavljena.
- Grijalica s ventilatorom se automatski uključuje i isključuje kako bi regulirala zadanu temperaturu. Za postavljanje više ili niže temperature, okrenite regulator termostata (2) u smjeru kazaljke na satu/suprotno.

Savjeti

- Nemojte koristiti ovaj grijač u blizini kade, tuša ili bazena.
- Budući da pokrivanje grijača ili nepravilna uporaba i postavljanje mogu uzrokovati požar, ne smije se koristiti s automatskim programatorom, mjeračem vremena ili sličnim uređajima.
- Kapacitet utičnice na koju je spojen strujni kabel mora biti veći od 15 A.
- Grijalica mora biti postavljena okomito i u blizini se ne smiju nalaziti zapaljivi predmeti.
- Kako biste izbjegli opekline, ne dirajte izlaz zraka dok je grijač uključen. Nemojte stavljati kabel za napajanje na grijač.
- Ako je kabel za napajanje oštećen, nemojte ga sami mijenjati.
- Strogo je zabranjeno ispiranje grijača vodom.
- Isključite utikač ako uređaj ne koristite ili ne čistite dulje vrijeme.
- Kako biste izbjegli opasnost, nemojte koristiti uređaj u vlažnom, prašnjavom ili hlapljivom okruženju.
- Djeca ili osobe koje ne mogu rukovati uređajem ne smiju ga koristiti.
- Kada koristite ovaj grijač, uređaj mora biti postavljen okomito na ravno mjesto. Strogo je zabranjeno koristiti uređaj naopako ili ravno, prekidač se ne smije uključivati na silu.
- Upozorenje: Strogo je zabranjeno pokrivanje ovog grijača

sigurnosni uređaji

Grijalica s ventilatorom opremljena je prekidačem **koji** isključuje uređaj ako se neočekivano prevrne. Ako zatim ponovno postavite uređaj uspravno, on će nastaviti s radom.

Ipak, prvo isključite uređaj, izvadite utikač iz utičnice i provjerite ima li oštećenja na grijalici. Ako je oštećen ili ne radi ispravno, nemojte ga koristiti; umjesto toga ga odnesite na provjeru/popravak.



OBAVIJEST

Zaštita od pregrijavanja isključuje grijač ventilatora ako se uređaj pregrije!

To se može dogoditi ako ventilatorska grijalica ne emitira dovoljno topline ili ne može usisati dovoljno svježeg zraka. Uzroci su u pravilu (djelomični) poklopac grijača ventilatora, začepljenje usisne i/ili odvodne rešetke, prljavština, postavljanje preblizu zidu itd.

Ako zaštita od pregrijavanja isključi grijalicu s ventilatorom, morate funkcionalnu kontrolu postaviti na OFF (O), izvući utikač iz utičnice i dati grijalici s ventilatorom da se ohladi. Otklonite uzrok pregrijavanja prije ponovne uporabe grijača s ventilatorom.

Ako ne možete pronaći uzrok pregrijavanja, a problem i dalje postoji, prestanite koristiti grijač ventilatora i dajte ga na provjeru/popravak.

čišćenje i održavanje

Održavajte grijač ventilatora čistim. Naslage prašine i prljavštine u uređaju jedan su od najčešćih uzroka pregrijavanja. Stoga ih redovito uklanjajte. Za radove čišćenja ili održavanja isključite grijalicu s ventilatorom, izvucite utikač iz utičnice i ostavite grijač s ventilatorom da se ohladi.

- Redovito čistite vanjski dio uređaja suhom ili blago vlažnom krpom. Nemojte koristiti jak sapun, sprejeve, sredstva za čišćenje ili ribanje, vosak, sredstva za sjaj ili druge kemijske otopine.
- Usisavačem pažljivo usisajte prašinu i prljavštinu iz rešetki i provjerite jesu li otvori za dovod i odvod zraka čisti. Prilikom čišćenja pazite da ne dodirnete niti oštetite unutarnje dijelove.
- Inače, ventilatorska grijalica ne sadrži druge dijelove koji zahtijevaju održavanje.
- Na kraju sezone odložite grijalicu, po mogućnosti u originalnoj ambalaži. Stavite ga uspravno na hladno, suho mjesto bez prašine.
- Ako se uređaj treba zbrinuti nakon očekivanog životnog vijeka, ne smije se odlagati s kućnim otpadom. Odnosite ga na sabirno mjesto za električnu opremu koju je odredila vaša općina, gdje će se pobrinuti da se svi upotrebljivi materijali recikliraju.



TEHNIČKI PODACI

Broj predmeta:	SHXFP12MINI
Ulazni napon:	220-240 V ~
Frekvencija:	50 Hz
Raspon izvedbe:	1200 W
Mogućnosti postavljanja:	0 – 15W - 600W – 1200W
Termostat:	Da
Oscilirajući:	Ne
Težina	1,7 kg
Dimenzije (Š x V x D)	215x350x135 cm
Kontakt adresa za dodatne informacije:	Schuss Home Electronic GmbH Scheringgasse 3, A-1140 Beč Servisna linija : +43 (1) 97 0 21 www.schuss-home.at FB broj : 236974 t / FB sud: Beč



Potrebne informacije o električnim lokalnim grijačima prostora

Broj artikla SHXFP12MINI						
specifikacija	simbol	Vrijednost	Jedinica	specifikacija	Jedinica	
Toplinski učinak				Samo za električne grijalice skladišnog prostora: Vrsta regulacije opskrbe toplinom		
Nazivni toplinski učinak	P_{nom}	1.2	kW	Ručno upravljanje opskrbom toplinom s integriranim termostatom	Ne	
Minimalna toplinska snaga (orijentirana vrijednost)	P_{min}	0.6	kW	Ručno upravljanje opskrbom toplinom s povratnom informacijom o sobnoj i/ili vanjskoj temperaturi	Ne	
Maksimalna kontinuirana toplinska snaga	$P_{max,c}$	1.2	kW	Elektronička kontrola opskrbe toplinom s povratnom informacijom o sobnoj i/ili vanjskoj temperaturi	Ne	
Potrošnja pomoćne energije				Emisija topline s potporom ventilatora		Ne
Na Nazivni toplinski učinak	$e_{l,max}$	0,000	kW	Vrsta toplinske snage/regulacija sobne temperature		
Na Minimalni toplinski učinak	$e_{l,min}$	0,000	kW	Jednostupanjski toplinski učinak, bez regulacije sobne temperature	Ne	
u Stanje pripravnosti	$e_{l,sb}$	0,000	kW	Dvije ili više ručno podesivih razina, bez kontrole sobne temperature	Ne	
				Regulacija sobne temperature mehaničkim termostatom	Da	
				S elektroničkom regulacijom sobne temperature	Ne	
				Elektronska regulacija sobne temperature i regulacija vremena	Ne	
				Elektronička regulacija sobne temperature i regulacija radnim danima	Ne	
				Ostale mogućnosti kontrole		
				Kontrola sobne temperature s detekcijom prisutnosti	Ne	
				Kontrola sobne temperature s detekcijom otvorenog prozora	Ne	
				S mogućnošću daljinskog upravljanja (WiFi)	Ne	
				S adaptivnom kontrolom početka grijanja	Ne	
				S ograničenjem vremena rada	Ne	
				Sa senzorom crne kuglice	Ne	
Kontakt podaci:		Schuss Home Electronic GmbH Scheringgasse 3 - 1140 Beč - Austrija https://www.schuss-home.at/				



JAMČITI

S ovim kvalitetnim proizvodom tvrtke SHX donijeli ste odluku za inovativnost, izdržljivost i pouzdanost. Dajemo jamstvo od 2 godine od datuma kupnje za ovaj SHX uređaj , koje vrijedi u Austriji i Njemačkoj!

Ako je, suprotno očekivanjima, potreban servis na vašem uređaju tijekom tog razdoblja, ovime vam jamčimo besplatan popravak (rezervni dijelovi i radno vrijeme) ili (prema procjeni Schuss) proizvod će biti zamijenjen. Ako ni popravak ni zamjena nisu mogući iz ekonomskih razloga, zadržavamo pravo izdavanja kredita tekuće vrijednosti.

U svakom slučaju, kao prvi korak, obratite se dežurnoj liniji za korisnike (pogledajte upute za korištenje – „Kontakt adrese za dodatne informacije i servisnu liniju“). Napominjemo da popravak koji nije obavljen u ovlaštenim radionicama odmah prestaje vrijediti ovo jamstvo.

Ovo jamstvo ne pokriva:

- Šteta zbog nepridržavanja uputa za uporabu
- Popravak ili zamjena dijelova zbog normalnog trošenja
- Uređaji koji se koriste - čak i djelomično - u komercijalne svrhe
- Uređaji koji su mehanički oštećeni vanjskim utjecajima (padovi, udarci, lomovi, nestručna uporaba i sl.) kao i znakovi istrošenosti estetske prirode
- Oprema kojom se nepropisno rukovalo
- Uređaji koji nisu otvarani u našem ovlaštenom servisu
- Neispunjena očekivanja potrošača
- Oštećenja uzrokovana višom silom, vodom, munjom, prenaponom
- Uređaji kod kojih je oznaka tipa i/ili serijski broj na uređaju promijenjen, izbrisan, učinjen nečitkim ili uklonjen
- Kvarovi zbog izvanredne kontaminacije
- Usluge izvan naših ovlaštenih radionica, troškove prijevoza do ovlaštene radionice ili do nas i natrag kao i povezane rizike

Željeli bismo izričito naglasiti da će se u slučaju grešaka u radu ili ako greške nisu otkrivene unutar jamstvenog roka, naplatiti fiksni iznos od 60 € (indeksirana baza VPI 2015, lipanj 2020). Pružanje jamstvenog servisa (popravak ili zamjena uređaja) ne produljuje apsolutni jamstveni rok od 2 godine od datuma kupnje.

2-godišnje jamstvo vrijedi samo uz predočenje dokaza o kupnji (mora sadržavati naziv i adresu trgovca kao i puni naziv uređaja) i pridruženog jamstvenog lista, na kojem je tip uređaja i serijski broj (mogu biti vidljivi se na kutiji i na stražnjoj ili donjoj strani uređaja) su navedene! Bez predočenja jamstvenog lista vrijedi samo zakonsko jamstvo!

Izričito ističemo da ovo jamstvo ne utječe na zakonska jamstvena prava i ona nastavljaju postojati bez ograničenja.

Odgovornost za štetu od strane Schuss Home Electronic GmbH i njegovih posrednika postoji samo u slučaju grubog nemara ili namjere. U svakom slučaju *isključena je odgovornost za izgubljeni dobit, očekivane, a neostvarene uštede, posljedične štete i štete od potraživanja trećih osoba.*

Kontaktnu adresu dotične servisne radionice možete pronaći na našoj početnoj stranici www.schuss-home.at. Čestitamo na izboru. Nadamo se da ćete uživati u svom SHX uređaju !

ADRESA
SHX prodaja
Schuss Home Electronic GmbH
A-1140 Beč, Scheringgasse 3
Tel .: +43 (0)1/ 970 21

Oznaka vrste:.....
Serijski broj:.....



OPERATING INSTRUCTIONS SHXFP12MINI



CONGRATULATIONS!

THANK YOU FOR CHOOSING A PRODUCT FROM SHX.



This product is only suitable for well-insulated rooms or for occasional use.

PLEASE READ THE OPERATING INSTRUCTIONS CAREFULLY BEFORE STARTING ASSEMBLY, INSTALLATION, OPERATION OR MAINTENANCE. PROTECT YOURSELF AND OTHERS BY FOLLOWING THE SAFETY INSTRUCTIONS. FAILURE TO FOLLOW THE INSTRUCTIONS COULD RESULT IN PERSONAL INJURY AND/OR PROPERTY DAMAGE AND/OR INVALIDATE THE WARRANTY!

Intended use/calendar

This appliance is **intended exclusively for heating living spaces in households** and must not be used for any other purpose.

IMPORTANT INFORMATION ON SAFETY, STANDARD AND ELECTRICAL CONNECTION





1. use this appliance **only in accordance with the guidelines in the operating instructions.** Any other use not recommended by the manufacturer could result in fire, electric shock or personal injury.
- 2 This appliance is **intended exclusively for heating living spaces in households** and must not be used for any other purpose.
3. remove the packaging and make sure that the device is not damaged. If in doubt, do not use the appliance and contact your dealer.



4. Before connecting to the mains, you must **check that the type of current and mains voltage correspond to the specifications on the appliance rating plate.**
 5. The electrical socket into which you connect the appliance must not be defective or loose and must be suitable for the required current load and, above all, reliably earthed.
 6. avoid using an extension cable, as this could overheat and cause a fire.
 7. the appliance must not be installed directly under a wall socket. If in doubt, have your electrical installation checked by a qualified electrician.
 8. It is forbidden to adapt or modify the characteristics of this appliance in any way whatsoever. Only use spare parts and accessories recommended by the manufacturer (failure to do so may invalidate the warranty).
 9. Do not use this heater if it shows visible signs of damage.
 10. **Do not operate the appliance unattended.** If you leave the room, **always switch off the appliance.**
 11. Do not use the device in small rooms where people are present who are unable to leave the room independently, unless they are constantly monitored.
 12. **children must not play with the appliance.** Children under the age of 3 must be kept away from the appliance unless they are constantly supervised.
 13. Keep children away from the packaging material.
- Choking hazard if swallowed!**
14. The appliance is not suitable for continuous and precision operation.
 15. Do not use this heater if it has been dropped.
 16. This appliance is **only intended for use in dry indoor areas.**



17. Do not use the appliance in the vicinity of water or high humidity, e.g. in a damp cellar, next to a swimming pool, bathtub or shower. Ensure that no water can penetrate the appliance.
18. Do not use the appliance in the direct vicinity of petrol, gas, oil, alcohol or other explosive and highly flammable liquids or gases.
19. To reduce the risk of fire, keep the air outlet of the appliance **at least one metre** away **from all highly flammable substances such as e.g:**
- a. pressurised vessels (e.g. spray containers)
 - b. Furniture
 - c. Textiles of any kind
20. Only use this heater on a level and stable surface.
21. **Never cover the appliance during operation and the cool-down phase.**
22. Ensure that no objects touching the heating surface get between the appliance and the mounting wall.
23. **Always switch off** the appliance **before disconnecting the mains plug.**
24. Do not pull on the mains cable to disconnect the appliance from the mains. Always pull the plug to disconnect the mains cable.
25. Unplug the appliance when not in use, before cleaning or when maintenance is required.
Cleaning and user maintenance must not be carried out by children without supervision.
26. Do not touch the plug with wet hands to avoid electric shocks.

<p>ATTENTION</p> 	<p style="text-align: center;"><u>RISK OF INJURY</u></p> <p style="text-align: center;">The appliance becomes hot during operation!</p> <p style="text-align: center;">Never touch the appliance during operation → this could lead to serious BURNS.</p>
<p>ATTENTION</p> 	<p style="text-align: center;"><u>FIRE HAZARD</u></p> <p style="text-align: center;">The appliance must not be covered during operation!</p>
<p>ATTENTION</p> 	<p style="text-align: center;"><u>SAFETY DISTANCE</u></p> <p style="text-align: center;">Keep a safe distance of at least one metre from easily flammable objects such as furniture, curtains, paper, etc.!</p> <p style="text-align: center;"><u>LOCATION</u></p> <p style="text-align: center;">Always position the appliance so that the air can flow in and out unhindered.</p> <p style="text-align: center;"><u>RISK OF BURNS</u></p> <p style="text-align: center;">The appliance becomes very hot during use and can cause burns. Special care must be taken when children and vulnerable persons are present.</p> <p style="text-align: center;"><u>RISK OF OVERHEATING</u></p> <p style="text-align: center;">Do not heat rooms with a volume of less than 4m³</p>



Symbols on the device

Significance:

Caution! Do not cover!

The symbol on the appliance indicates that it is not permitted to hang objects (e.g. towels, clothing, etc.) above the appliance or directly in front of it. The heater must not be covered in order to avoid overheating and the risk of fire!

Symbol:



Significance:

Protection class 2



The symbol indicates that the appliance is assigned to protection class 2. Protection class 2 devices are not connected to the protective conductor. Instead, they have reinforced or double insulation at the level of the rated insulation voltage between active and touchable parts. Electrically conductive surfaces or conductive touchable parts are thus separated from live parts by reinforced or double insulation.

Symbol:





Recycling, disposal, declaration of conformity

	<p><u>RECYCLING</u></p> <p>The packaging materials can be recycled. It is therefore recommended to dispose of them in sorted waste</p>
	<p><u>DISPOSAL</u></p> <p>This marking indicates that this product must not be disposed of with other household waste throughout the EU. To prevent possible harm to the environment or human health from uncontrolled waste disposal, recycle it responsibly to promote the sustainable reuse of material resources. To return your old appliance, please use the return and collection systems or contact the retailer where you purchased the product. They will be able to recycle the product in an environmentally friendly manner.</p>
	<p><u>DECLARATION OF CONFORMITY</u></p> <p>We hereby confirm that this product complies with the essential requirements, regulations and directives of the EU. You can view the detailed declaration of conformity at any time under the following link:</p> <p>https://www.schuss-home.at/downloads</p>

Errors and technical changes excepted.



Scope of delivery

- Fan heater
- Operating instructions

Description of the device

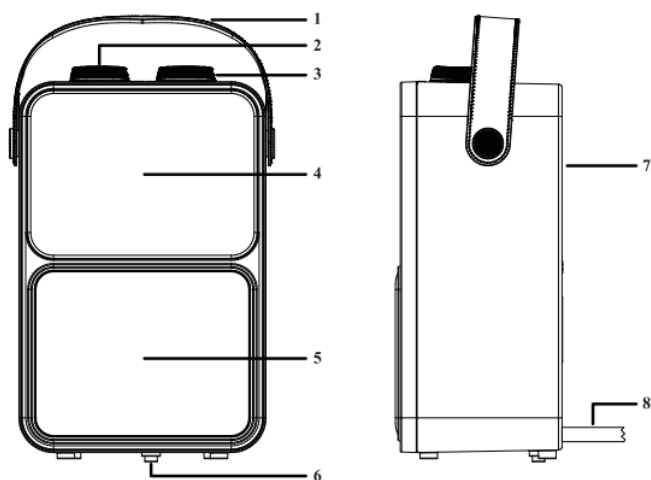

Serial number	Name
01	Handle
02	Button for function setting
03	Button for temperature setting
04	Air outlet
05	Chimney effect
06	Toggle switch
07	Air inlet
08	Power cable



Location and connection

- Remove all packaging material and keep it out of the reach of children. After removing the packaging, please check the appliance for any damage or signs of malfunction. If you have any doubts, do not use the appliance and contact your dealer for inspection or replacement.
- Choose a suitable location for the fan heater that is at least one metre away from all obstacles, walls and flammable materials (also observe the safety regulations).
- Ensure that the fan heater is always placed on a stable, level and horizontal surface.
- Check that the control knob is set to OFF (O).
- Unroll the connection cable completely and insert the plug into a suitable 230 volt socket. To avoid overloading, please do not connect any other devices to the same circuit.

Commissioning and function

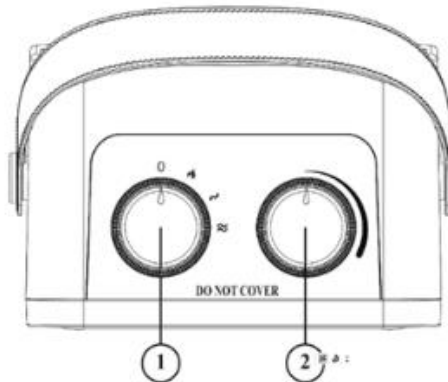

- Connect the power cable to the power source first before using it.
- Turn the thermostat control to maximum (clockwise as far as possible).
- Switch on the fan heater by turning the function control to one of the three positions.
- Turn the function knob (1) clockwise to the first position (flame symbol) to switch on the fireplace effect



- Turn the function knob (1) further clockwise and heat at level 1 (600W) or level 2 (1200W).
- When the desired temperature has been reached, slowly turn the thermostat control (2) back until you hear a click. The temperature is now set.
- The fan heater switches on and off automatically to regulate the set temperature. To set a higher or lower temperature, turn the thermostat control (2) clockwise/anti-clockwise.

Notes

- Do not use this heater near a bathtub, shower head or swimming pool.
- Since covering the heater or improper use and placement can cause a fire, it must not be used with a programmer with automatic switch-on, a timer or similar device.
- The capacity of the socket to which the mains cable is connected must be above 15 A.
- The heater must be installed vertically and no flammable objects may be placed in the vicinity.
- To avoid burns, do not touch the air outlet when the heater is switched on. Do not place the power cable on the heater.
- If the mains cable is damaged, do not replace it yourself.
- It is strictly forbidden to rinse the heater with water.
- Please unplug the appliance if it is not to be used or cleaned for a long period of time.
- To avoid danger, do not use the appliance in a damp, dusty or volatile gas environment.
- Children or persons who are unable to operate the appliance should not use it.
- When using this heater, the appliance must be placed vertically in a flat position. It is strictly forbidden to use the appliance upside down or flat, the switch must not be switched on by force.
- Warning: Covering this heater is strictly prohibited

Protective devices

The fan heater is equipped with a **toggle switch** that switches the appliance off if it falls over unexpectedly. If you then set the appliance upright again, it will resume operation.



However, first switch off the appliance, remove the plug from the socket and check the fan heater for damage. If it is damaged or does not function properly, do not use it but take it to be checked/repared.

NOTE

The overheating protection switches the fan heater off if the appliance gets too hot!

This can happen if the fan heater does not emit enough heat or cannot draw in enough fresh air. As a rule, the causes include (partially) covering the fan heater, blockage of the intake and/or outlet grille, dirt, positioning too close to a wall, etc.

If the overheating protection switches the fan heater off, you must set the function controller to OFF (O), pull the plug out of the socket and give the fan heater the opportunity to cool down. Eliminate the cause of the overheating before putting the fan heater back into operation.

If you cannot find the cause of the overheating and the problem persists, stop using the fan heater and return it for inspection/repair.

Cleaning and maintenance

Keep the fan heater clean. Dust and dirt deposits in the appliance are one of the most common causes of overheating. You should therefore remove these regularly. Switch off the fan heater for cleaning or maintenance work, remove the plug from the socket and allow the fan heater to cool down.

- Clean the outside of the appliance regularly with a dry or very slightly damp cloth. Do not use harsh soaps, sprays, cleaning or scouring agents, wax, polishing agents or other chemical solutions.
- Use a Hoover to carefully remove dust and dirt from the grilles and check that the air inlets and outlets are clean. When cleaning, ensure that you do not touch or damage any internal parts.
- The fan heater does not contain any other parts that require maintenance.
- Put the fan heater away at the end of the season, if possible in its original packaging. Place it upright in a cool, dry and dust-free place.
- If the appliance needs to be disposed of at the end of its expected service life, it should not be disposed of with household waste. Take it to your local authority's designated collection point for electrical appliances,



where care will be taken to ensure that any materials that can still be used are recycled.

TECHNICAL INFORMATION

Item number:	SHXFP12MINI
Input voltage:	220-240V~
Frequency:	50 Hz
Performance range:	1200W
Setting options:	0 - 15W - 600W - 1200W
Thermostat:	Yes
Oscillating:	No
Weight	1.7 kg
Dimensions (W x H x D)	215 x 350 x 135 cm
Contact address for further information:	Schuss Home Electronic GmbH Scheringgasse 3, A-1140 Vienna Service line: +43 (1) 97 0 21 www.schuss-home.at FB-No.: 236974 t / FB-Court: Vienna



Information required for electric individual room heaters

Item number SHXFP12MINI					
Specification	Symbol	Value	Unit	Specification	Unit
Heat output				Only for electric storage single-room heaters: Type of heat supply control	
Nominal heat output	P_{nom}	1,2	kW	Manual control of the heat supply with integrated thermostat	No
Minimum heat output (guide value)	P_{min}	0,6	kW	Manual control of the heat supply with feedback of the room and/or outside temperature	No
Maximum continuous heat output	$P_{max,c}$	1,2	kW	Electronic control of the heat supply with feedback of the room and/or outside temperature	No
Auxiliary power consumption				Heat output with fan support	
With Nominal heat output	eI_{max}	0,000	kW	Type of heat output/room temperature control	
With Minimum heat output	eI_{min}	0,000	kW	Single-stage heat output, no room temperature control	No
In the Ready state	eI_{sB}	0,000	kW	Two or more manually adjustable levels, no room temperature control	No
				Room temperature control with mechanical thermostat	Yes
				With electronic room temperature control	No
				Electronic room temperature control and time-of-day control	No
				Electronic room temperature control and weekday control	No
				Other control options	
				Room temperature control with presence detection	No
				Room temperature control with open window detection	No
				With remote control option (WiFi)	No
				With adaptive control of the heating start	No
				With operating time limit	No
				With black ball sensor	No
Contact details:	Schuss Home Electronic GmbH Scheringgasse 3 - 1140 Vienna - Austria https://www.schuss-home.at/				



WARRANTY

With this quality product from SHX, you have made a decision in favour of innovation, durability and reliability. For this SHX device we grant a warranty period of 2 years from the date of purchase valid in Austria and Germany!

If, contrary to expectations, service work on your device should nevertheless be necessary during this period, we hereby guarantee you a free repair (spare parts and labour) or (at Schuss's discretion) replacement of the product. If neither repair nor replacement is possible for economic reasons, we reserve the right to issue a time value credit note.

In any case, please contact the customer hotline as a first step (see instructions for use - "Contact addresses for further information and service line").

Please note that any repair work carried out by unauthorised workshops will immediately invalidate this warranty.

This guarantee does not cover

- Damage due to non-compliance with the operating instructions
- Repair or replacement of parts due to normal wear and tear
- Devices that are used - even partially - for commercial purposes
- Devices mechanically damaged by external influences (fall, impact, breakage, improper use, etc.) as well as signs of aesthetic wear and tear
- Devices that have been handled improperly
- Devices that have not been opened by our authorised service workshop
- Unfulfilled consumer expectations
- Damage caused by force majeure, water, lightning, overvoltage
- Devices for which the type designation and/or serial number on the device has been changed, deleted, made illegible or removed
- Defects due to extraordinary soiling
- services outside our authorised workshops, the transport costs to an authorised workshop or to us and back and the associated risks

We would like to emphasise that within the warranty period, a lump sum of € 60 (indexed based on CPI 2015, June 2020) will be charged in the event of operating errors or if no error is detected.

The provision of a warranty service (repair or replacement of the device) does not extend the absolute warranty period of 2 years from the date of purchase.

The 2-year guarantee is only valid on presentation of the proof of purchase (must include the name and address of the dealer as well as the complete appliance designation) and the corresponding guarantee certificate, on which the appliance type and the serial number (visible on the box and on the back or bottom of the appliance) must be noted! Without the warranty certificate, only the statutory warranty applies!

We expressly point out that the statutory warranty rights are not affected by this guarantee and remain unaffected.

Schuss Home Electronic GmbH and its vicarious agents shall only be liable for damages in the event of gross negligence or wilful intent. Liability for loss of profit, *expected but unrealised savings, consequential damage and damage arising from third-party claims* is excluded.

You can find *the* contact address of the relevant service centre on our homepage www.schuss-home.at. Congratulations on your choice. We hope you enjoy using your SHX device!

ADDRESS

SHX Distribution
Schuss Home Electronic GmbH
A-1140 Vienna, Scheringgasse 3
Tel.: +43 (0)1/ 970 21

Type designation:.....

Serial number:.....