

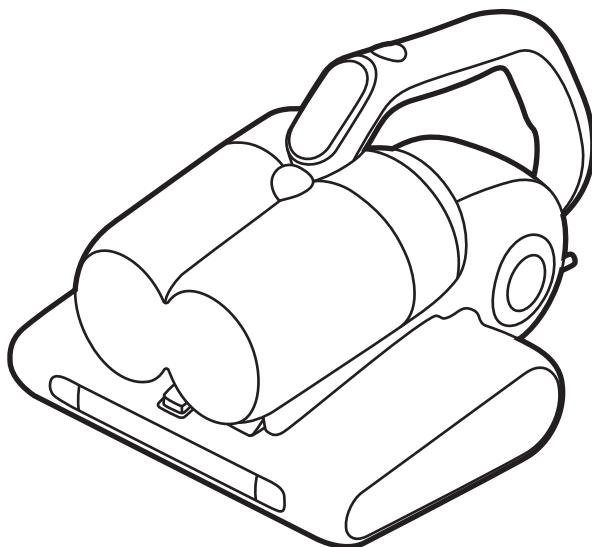

USER MANUAL(GB).....	01
MANUEL D'UTILISATION(FR).....	05
BEDIENUNGSANLEITUNG(DE).....	09
MANUALE ISTRUZIONI(IT).....	13
GEbruikersHANDLEIDING(NL).....	17
MANUAL DE INSTRUÇÕES(PT).....	21
MANUAL DE INSTRUCCIONES(ES).....	25
INSTRUKTIONSMANUAL(SE).....	29
ΚΑΥΤΤΟΟΗJE(FI).....	33
ΟΔΗΓΙΕΣ ΧΡΗΣΕΩΣ (GR).....	37
РУКОВОДСТВО ПОЛЬЗОВАТЕЛЯ (RU).....	41
INSTRUKCJA OBSŁUGI(PL).....	45
NÁVOD K OBSLUZE(CZ).....	49
NAVODILA ZA UPORABO(SI).....	53
KULLANIM KILAVUZU(TR).....	57
FELHASZNÁLÓKÉZIKÖNYV(HU).....	61
KORISNIČKIPRIRUČNIK(HR).....	65

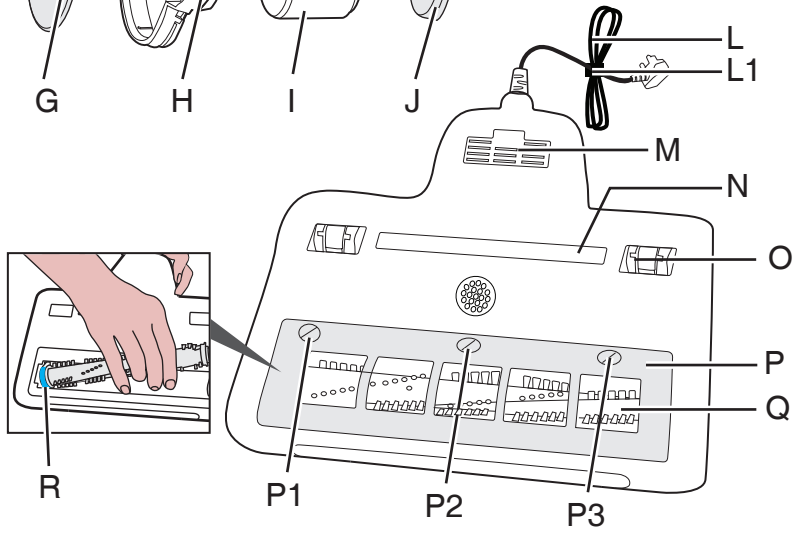

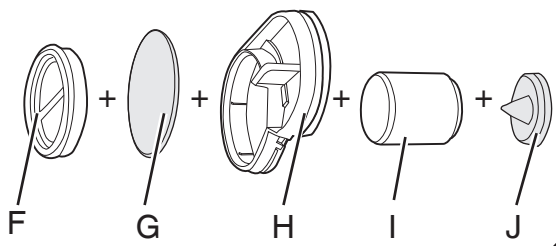

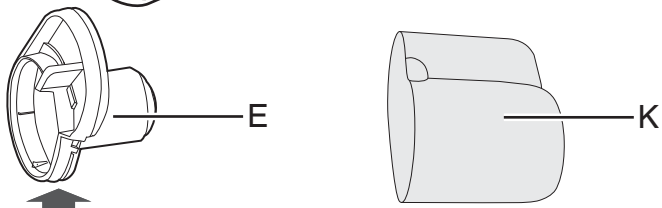
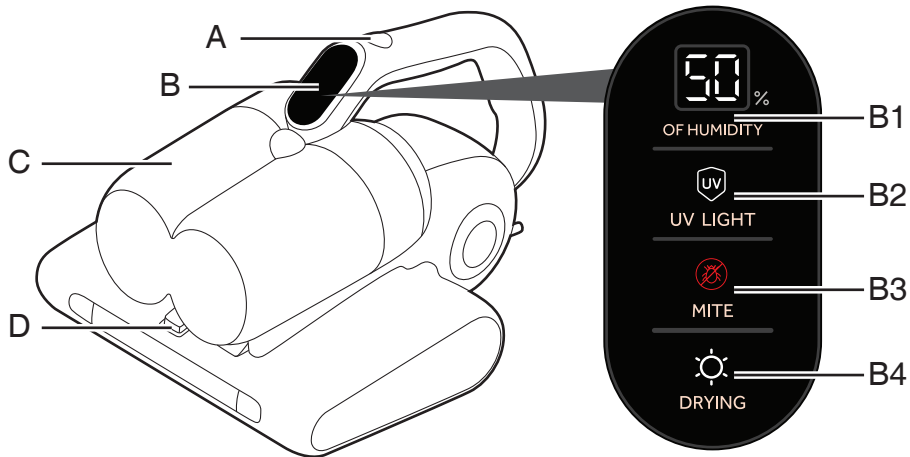
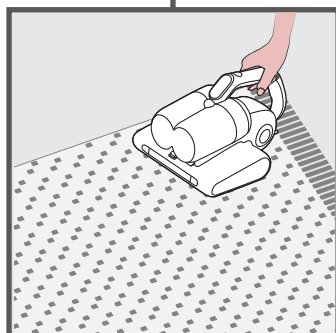
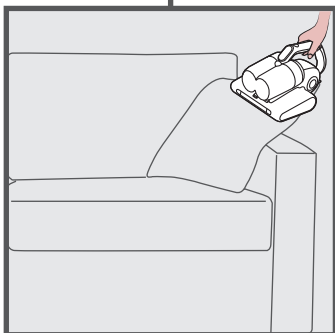
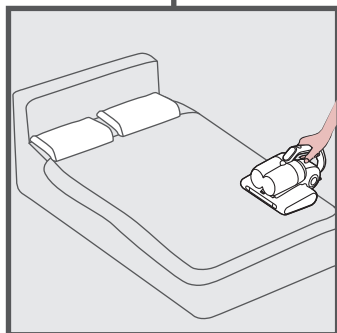
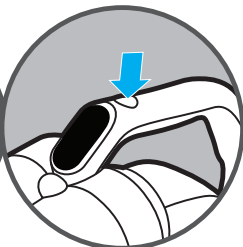
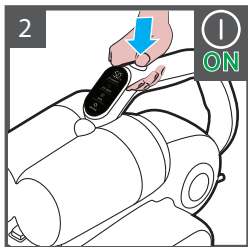
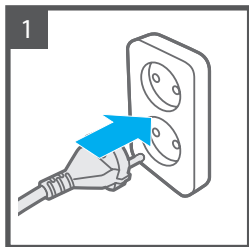

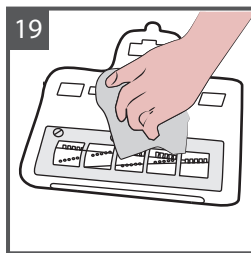
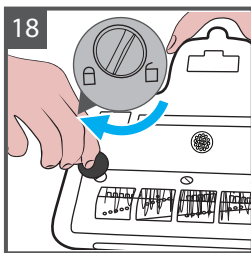
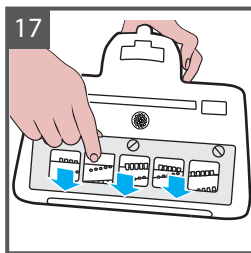
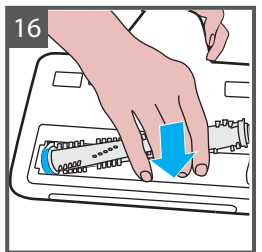
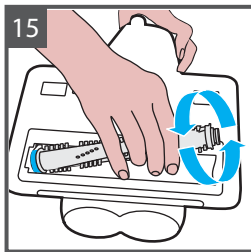
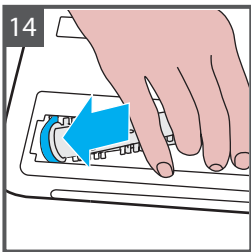
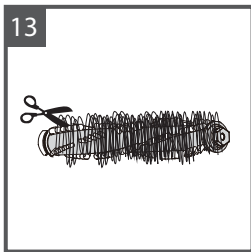
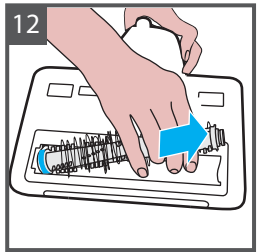
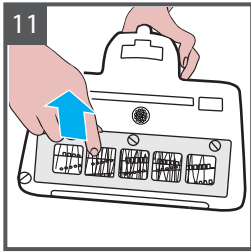
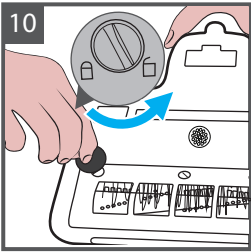
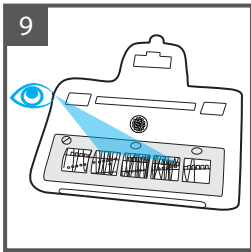
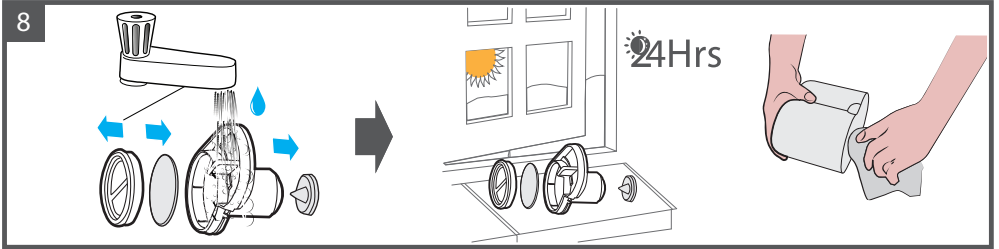
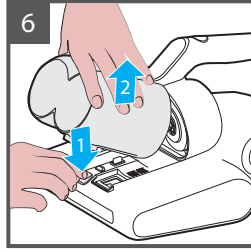
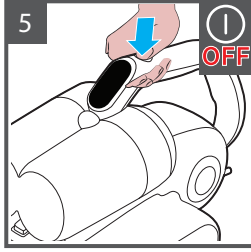
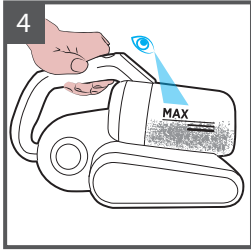

## INSTRUCTIONS FOR SAFE USE

This appliance should only be used for mattress, blanket, pillow, cushion, sofa and other textiles cleaning, as described in this user guide. Please ensure that this guide is fully understood before operating the appliance.

This appliance can be used by children aged from 8 years and above and persons with reduced physical, sensory or mental capabilities or lack of experience and knowledge if they have been given supervision or instruction concerning use of the appliance in a safe way and understand the hazards involved. Children shall not play with the appliance. Cleaning and user maintenance shall not be made by children without supervision.

If the power cord is damaged stop using the appliance immediately. To avoid a safety hazard, an authorised Hoover service engineer must replace the power cord.

Use only attachments, consumables or spares recommended or supplied by Hoover.

Keep hands, feet, loose clothing and hair away from rotating brushes.

Do frequently clean the dust cup and pre-motor filter assembly.

Do not leave the appliance plugged in. Always switch off and remove the plug from the socket after use, or before cleaning the appliance or any maintenance task.

Do not pick up hard or sharp objects, matches, hot ashes, cigarette ends or other similar items.

This product is with UV light, avoid watching the bottom of the machine in the case of power on, to prevent UV radiation damage to human body. Never point the light source to people or animal when the light is on.

Do not spray with or pick up flammable liquids, cleaning fluids, aerosols or their vapours.

Please do not use UV light to concentrate on working in one place for continuous use, this may damage the object being cleaned.

Do not continue to use your appliance if it appears faulty.

Do not use the appliance to clean animals or people.

Do not use your appliance out of doors or on any wet surface or for wet pick up.

**WARNING:** This appliance contains a UV emitter. Do not stare at the light source.

**Hoover service:** To ensure the continued safe and efficient operation of this appliance we recommend that any servicing or repairs are only carried out by an authorised Hoover service engineer.

**Static electricity:** Some blankets can cause a small build up of static electricity. Any static discharge is not hazardous to health.

## GETTING TO KNOW YOUR MATTRESS CLEANER

- |                                  |                                  |
|----------------------------------|----------------------------------|
| A. On/Off Button                 | I. Vortex Finder Mesh            |
| B. LED Display                   | J. Vortex Finder Seal            |
| B1. Humidity Indicator           | K. Dust Cup                      |
| B2. UV Light Indicator           | L. Power Cord                    |
| B3. Mite / Dust Sensor Indicator | L1. Velcro Strap                 |
| B4. Drying function indicator    | M. Air Vent                      |
| C. Dust Cup Assembly             | N. UV Light                      |
| D. Dust Cup Release Button       | O. UV Light Safety Switch Wheels |
| E. Vortex Finder                 | P. Agitator Cover Plate          |
| F. Pre-motor Filter              | P1, P2, P3. Locking Clips        |
| G. Pre-motor Filter Foam         | Q. Agitator                      |
| H. Vortex Finder frame           | R. Belt                          |

## USING YOUR MATTRESS CLEANER

Make sure all the components are correctly assembled, take the power cord and plug into the power supply [1]. Press On/Off button [2], the mattress cleaner will turn on and all 4 functions will automatically activate: Beat&roll, Vacuum, UV light and Drying.

- Beat&roll:** The motorised agitator beats the mattress, penetrating deep into the fibres helping to remove embedded dust mites and allergens.
- Vacuum:** Thanks to its powerful suction, exposure to house dust mites, and allergens is reduced.
- UV light:** The UV light can help to reduce bacteria and keep your mattress fresher.
- Drying:** The use of 50°C hot air helps to dry the mattress to prevent the spread and growth of mould spores.

When the product is on the LED display shows: the humidity level detected [B1], status of the UV light [B2], dust sensor [B3] and drying feature [B4]. The two colour dust sensor LED [B3] turns red when dust is detected and green when the area is clean.

**WARNING:** In order to avoid accident injury, the uv light will only work when the appliance is put on the working plate. The Light Safety Switch Wheels underneath the product make the UV light turn it off automatically when the product has been lifted to avoid any injury.

At any time during use, press the On/Off Button to switch the appliance off.

## MATTRESS CLEANER MAINTENANCE

### Dust Cup Cleaning

Turn off the appliance [5], remove the plug from the power supply, press the dust cup release button and remove the dust cup assembly [6]. Pull out the vortex Finder from the Dust Cup. Empty the contents of the dust cup and clean [7]. Remove the Pre-motor filter, pre-motor Filter Foam, Vortex Finder Frame, Vortex Finder Mesh and Vortex Finder Seal. Wash with hand warm water and allow to dry thoroughly before replacing in the appliance [8]. Rinse and wipe clean any dust build up on the Vortex finder Mesh [I]. After cleaning, reassemble the vortex finder together with the Dust cup, then refit the Dust cup assembly onto the main body.

### Cleaning the Washable Filters (Pre-motor filter and foam)

To maintain optimum cleaning performance regularly remove the filters and tap against the side of the bin to release dust. The filters should be washed under hand warm water when they have excessive dust level. Do not use hot water or detergent [8].

**IMPORTANT:** All bagless cleaners require regular filters cleaning. Failure to clean your filters may result in air blockage, overheating and product failure. This may invalidate your guarantee.

**IMPORTANT:** Always ensure the filters are fully dry before use. Do not use the product without the filters fitted.

### Agitator Cleaning

To remove the agitator cover plate, rotate 3xlocking clips with a coin to unlock the agitator cover plate and remove it [10,11]. Take out the agitator [12]. Using scissors, carefully cut and remove any tangled threads or hair etc from the agitator body [13]. After cleaning the agitator, carefully insert the gear of the agitator into the belt [R], then rotate the agitator towards you to make it fit in place [14, 15, 16].

After refitting the agitator, replace the agitator cover plate and secure the cover in place [17,18].

### UV Light Cleaning

Use a dry soft cloth or cotton swab to gently wipe clean the light [19].

### IMPORTANT :

1. The penetrability of the UV light is weak, any paper, lead, glass or plastic may greatly reduce the intensity of UV irradiation. Any dust or oil on the UV light will directly affect the penetrability. The UV light should be cleaned regularly.
2. Do not touch the UV light with your bare finger, the stain you leave on it will affect the penetration of sterilization light.
3. Regularly check and maintain the filters.
4. If the appliance will not be used for a long time, please store the appliance in a cool dry place, do not store your appliance in damp conditions or in direct sunlight.

## TROUBLE SHOOTING

The following is a list of commonly encountered problems and solutions.  
If any of these problems persist contact your local Hoover representative.

<b>The Mattress Cleaner does not work</b>	<ol style="list-style-type: none"> <li>1. Is there a working electricity supply to the appliance?</li> <li>2. Has the appliance been switched on?</li> </ol>	<ol style="list-style-type: none"> <li>1. Check the power supply with another electrical product.</li> <li>2. Switch on the On/Off button.</li> </ol>
<b>Reduced Suction</b>	<ol style="list-style-type: none"> <li>1. Is the appliance blocked?</li> <li>2. Is the Pre-Motor Filter Blocked?</li> </ol>	<ol style="list-style-type: none"> <li>1. Clean the suction inlet.</li> <li>2. Clean the dust cup and Pre-motor filter.</li> </ol>
<b>UV light does not work</b>	<ol style="list-style-type: none"> <li>1. The reflection of the object surface is very poor or is too far away from the appliance.</li> <li>2. UV light safety switch wheels stuck?</li> <li>3. Is the UV light damaged?</li> </ol>	<ol style="list-style-type: none"> <li>1. Normally the UV light will turn on automatically when the two UV light safety switch wheels touch the cleaning surface.</li> <li>2. Make sure the UV light safety switch wheels are not stuck with foreign matter.</li> <li>3. Contact Hoover after-sales service to replace the UV light.</li> </ol>
<b>Mattress stops working suddenly</b>	<ol style="list-style-type: none"> <li>1. Has the appliance overheated?</li> </ol>	In order to avoid the motor overheating, security mechanisms have been added. If this happens, stop using the appliance, clean the Pre-Motor Filter and Dust Cup. Wait 45 mins for the appliance to reset before re-using.

## IMPORTANT INFORMATION

### Hoover spares and Consumables

Always replace parts with genuine Hoover spares. These are available from your local Hoover dealer or direct from Hoover. When ordering parts always quote your model number.

### The Environment:

The symbol on the product indicates that this product may not be treated as household waste. Instead it shall be handed over to the appliance collection point for recycling of electrical and electronic equipment. Disposal must be carried out in accordance with the local environmental regulations for waste disposal. For more detailed information about treatment, recovery and recycling of this product, please contact your local city office, your household waste disposal service or the shop where you purchased the product.



 This product complies with the European Directives 2014/35/EU, 2014/30/EU and 2011/65/EU.

CANDY HOOVER GROUP S.r.l. Via Comolli, 16, 20861 Brugherio (MB) Italy

## YOUR GUARANTEE

The guarantee conditions for this appliance are as defined by our representative in the country in which it is sold. Details regarding these conditions can be obtained from the dealer from whom the appliance was purchased. The bill of sale or receipt must be produced when making any claim under the terms of this guarantee.

Subject to change without notice.



## INSTRUCTIONS POUR UNE UTILISATION SÛRE

Cet appareil ne doit être utilisé que pour le nettoyage de matelas, de couvertures, d'oreillers, de coussins, de canapés et d'autres textiles, conformément à ce guide d'utilisation. Veuillez vous assurer que ces instructions sont bien comprises avant d'utiliser l'appareil.

Cet appareil peut être utilisé par des enfants âgés d'au moins 8 ans et par des personnes ayant des capacités physiques, sensorielles ou mentales réduites, ou n'ayant pas d'expérience ou de connaissances en la matière. Ces dernières doivent recevoir des instructions sur l'utilisation de l'appareil en toute sécurité et comprendre les risques impliqués. Les enfants ne doivent pas jouer avec l'appareil. Le nettoyage et l'entretien ne devraient pas être effectués par des enfants sans supervision.

Si le cordon d'alimentation est endommagé, arrêtez immédiatement d'utiliser l'appareil. Pour éviter les risques d'accident, un réparateur Hoover agréé doit remplacer le cordon d'alimentation.

N'utilisez que les accessoires, les consommables et les pièces de rechange recommandés ou fournis par Hoover.

Maintenez les mains, les pieds, les vêtements amples et les cheveux à l'écart des brosses rotatives.

Nettoyez fréquemment l'assemblage de filtre pré-moteur et le bac à poussière.

Ne laissez pas l'appareil branché. Éteignez et débranchez toujours l'appareil après l'avoir utilisé, ou avant de le nettoyer ou de procéder à son entretien.

N'aspirez pas d'objets durs ou tranchants, d'allumettes, de cendres chaudes, de mégots de cigarettes ou d'autres objets similaires.

Ce produit a une lumière UV, évitez de regarder le fond de la machine si elle est allumée afin d'éviter des dommages au corps causés par les radiations. Ne pointez jamais la source de lumière en direction des personnes ou des animaux lorsque la lumière est allumée.

Ne pulvérisez ou n'aspirez pas de liquides inflammables, des produits d'entretien liquides, des aérosols ou leurs vapeurs.

Veuillez ne pas utiliser la lumière UV trop longtemps au même endroit étant donné que cela peut endommager l'objet à nettoyer.

Ne continuez pas à utiliser votre appareil s'il semble défectueux.

N'utilisez pas l'appareil sur des personnes ou des animaux.

N'utilisez pas votre appareil à l'extérieur, sur une surface humide ou aspirer des débris humides.

**MISE EN GARDE :** Cet appareil contient un émetteur UV. Ne regardez pas la source de lumière fixement.

**Service Hoover :** Pour assurer l'utilisation sûre et efficace de cet appareil, nous recommandons de n'en confier l'entretien et les réparations qu'à un réparateur Hoover agréé.

**Électricité statique :** Certaines couvertures peuvent entraîner une petite accumulation d'électricité statique. Les décharges d'électricité statique ne sont pas dangereuses pour la santé.

## VOTRE ASPIRATEUR DE MATELAS

- |   |   |
|---|---|
| A. Bouton On/Off                        | I. Maille du système de séparation        |
| B. Ecran LED                            | J. Joint du système de séparation         |
| B1. Indicateur d'humidité               | K. Bac à poussière                        |
| B2. Indicateur des lampes UV            | L. Câble d'alimentation                   |
| B3. Indicateur du capteur de poussière  | L1. Bande Velcro                          |
| B4. Indicateur de fonction de séchage   | M. Bouche d'aération                      |
| C. Assemblage du Bac à poussière        | N. Lampe UV                               |
| D. Bouton d'éjection du bac à poussière | O. Interrupteur de Sécurité des lampes UV |
| E. Système de séparation                | P. Couvercle de l'agitateur               |
| F. Filtre pré-moteur                    | P1, P2, P3. Colliers de serrage           |
| G. Filtre pré-moteur en éponge          | Q. Agitateur                              |
| H. Cadre du système de séparation       | R. Sangle                                 |

## CONDITIONS D'UTILISATION DE L'ASPIRATEUR DE MATELAS

Assurez-vous que tous les composants sont correctement montés. Sortez le cordon d'alimentation et branchez-le sur la prise [1]. Appuyez sur le bouton On/Off [2], l'aspirateur pour matelas s'allumera et les 4 fonctions seront automatiquement activées : Beat&roll, Aspirateur, Lampes UV et Séchage.

1. **Beat&roll :** La brosette motorisée bat le matelas pénétrant en profondeur dans les fibres ce qui aide à éliminer les acariens de la poussière et les allergènes.

2. **Aspiration :** Grâce à sa puissance d'aspiration, l'exposition aux acariens de la poussière et aux allergènes qui se trouvent dans la maison est réduite.

3. **Lampe UV :** Les lampes UV peuvent aider à réduire les bactéries et à garder votre matelas frais.

4. **Séchage :** L'utilisation de l'air chaud à 50°C aide à sécher le matelas afin d'éviter la prolifération et la croissance des spores de moisissure.

Lorsque le produit est allumé, l'écran LED affiche : le niveau d'humidité détecté [B1], l'état des lampes UV [B2], le capteur de poussière [B3] et la fonction de séchage [B4]. La LED bicolore du capteur de poussière [B3] devient rouge lorsque de la poussière est détectée et verte lorsque la zone est propre.

**MISE EN GARDE :** Afin d'éviter des blessures, les lampes UV ne fonctionneront que lorsque l'appareil est sur la surface de travail. L'interrupteur de sécurité des lampes sous le produit font en sorte que le cadre, la lumière UV s'éteigne lorsque le produit est levé afin d'éviter des blessures. À tout moment pendant son utilisation, appuyez sur le bouton On/Off pour éteindre l'appareil.

## ENTRETIEN DE L'ASPIRATEUR DE MATELAS

### Nettoyage du bac à poussière

Éteignez l'appareil [5], retirez le câble d'alimentation, appuyez sur le bouton de décrochage du bac à poussière et retirez l'ensemble du bac [6]. Retirez le Détecteur du Bac à Poussière. Videz le contenu du bac à poussière et nettoyez-le [7]. Retirez le filtre pré-moteur et l'éponge du filtre, ainsi que le cadre, la maille et le joint du système de séparation. Lavez à l'eau tiède, laissez-les sécher complètement avant de les remettre dans l'appareil [8]. Rincez et essuyez toute trace de poussière sur la Maille du système de séparation [I]. Après le nettoyage, réassemblez le système de séparation avec le bac à poussière, puis remontez l'ensemble du bac sur le corps principal.

### Nettoyage des filtres lavables (Filtre pré-moteur en éponge)

Pour une performance optimale d'aspiration, retirez régulièrement les filtres et les tapoter contre le côté du bac pour décoller la poussière. Les filtres doivent être lavés sous l'eau tiède lorsqu'ils présentent trop de poussière. N'utilisez pas d'eau chaude ou de détergents [8].

**IMPORTANT :** Tous les aspirateurs sans sac nécessitent un nettoyage régulier des filtres. Un défaut de nettoyage des filtres peut entraîner un blocage d'air, une surchauffe et un défaut du produit. Ceci peut annuler votre garantie.

**IMPORTANT :** Toujours s'assurer que les filtres sont complètement secs avant utilisation. N'utilisez pas l'aspirateur quand les filtres ne sont pas montés.

### Nettoyage de l'agitateur

Pour retirer le couvercle de l'agitateur, tournez 3 fois les colliers de serrage avec une pièce de monnaie pour déverrouiller le couvercle de l'agitateur et le retirer [10,11]. Retirez l'agitateur [12]. À l'aide de ciseaux, coupez et retirez du corps de l'agitateur tous fils ou poils, etc. emmêlé [13]. Une fois l'agitateur nettoyé, insérez avec précaution l'engrenage dans la sangle [R], puis tournez l'agitateur vers vous pour qu'il se mette en place [14, 15, 16].

Après le remontage de l'agitateur, remettez en place le couvercle et fixez le en place [17, 18].

### Nettoyage des lampes UV

Utilisez un chiffon doux ou un coton-tige sec pour essuyer doucement les lampes [19].

#### IMPORTANT :

1. La pénétrabilité de la lumière UV est faible, tout papier, plomb, verre ou plastique peut réduire considérablement l'intensité de l'irradiation UV. La poussière et l'huile sur les lampes UV affecteront directement la pénétrabilité. Les lampes UV doivent être régulièrement nettoyées.
2. Ne touchez pas les lampes UV à doigts nus, les taches influenceront la pénétration de la lumière de stérilisation.
3. Contrôlez et entretenez régulièrement les filtres.
4. Si l'appareil ne sera pas utilisé pendant longtemps, veuillez le ranger dans un endroit sec. Ne rangez pas votre appareil dans des conditions humides ou sous la lumière directe du soleil.

## DÉPANNAGE

Voici une liste de problèmes rencontrés et leurs solutions.

Si l'un de ces problèmes persistent, contactez votre revendeur ou le service consommateur HOOVER.

<b>L'aspirateur de matelas ne fonctionne pas</b>	<ol style="list-style-type: none"> <li>1. L'appareil est-il alimenté en électricité ?</li> <li>2. L'appareil a-t-il été allumé ?</li> </ol>	<ol style="list-style-type: none"> <li>1. Vérifiez l'alimentation avec un autre appareil électrique.</li> <li>2. Activez le bouton On/Off.</li> </ol>
<b>Aspiration réduite</b>	<ol style="list-style-type: none"> <li>1. L'appareil est-il encrassé ?</li> <li>2. Le filtre pré-moteur est-il encrassé ?</li> </ol>	<ol style="list-style-type: none"> <li>1. Nettoyez l'entrée d'aspiration.</li> <li>2. Nettoyez le bac à poussière et le filtre pré-moteur.</li> </ol>
<b>Les lampes UV ne marchent pas :</b>	<ol style="list-style-type: none"> <li>1. Le reflet de la surface de l'objet est très faible ou est trop éloigné de l'appareil.</li> <li>2. L'interrupteur de sécurité des lampes UV est bloqué ?</li> <li>3. Les lampes UV sont-elles abîmées ?</li> </ol>	<ol style="list-style-type: none"> <li>1. Normalement les lampes UV s'allumeront automatiquement lorsque les deux roues de l'interrupteur de sécurité des lampes touchent la surface de nettoyage.</li> <li>2. Assurez-vous que l'interrupteur de sécurité des lampes UV n'est pas bloqué par des corps étrangers.</li> <li>3. Prenez contact avec le service après-vente pour remplacer les lampes UV.</li> </ol>
<b>Le matelas arrête subitement de fonctionner</b>	<ol style="list-style-type: none"> <li>1. L'appareil a-t-il surchauffé ?</li> </ol>	<p>Des mécanismes de sécurité ont été ajoutés afin d'éviter la surchauffe du moteur. Dans ce cas, arrêtez d'utiliser l'appareil, nettoyez le filtre pré-moteur et le bac à poussière. Attendez 45 minutes pour que l'appareil se réinitialise avant de l'utiliser à nouveau.</p>

## INFORMATIONS IMPORTANTES

### PIÈCES DÉTACHÉES ET CONSOMMABLES HOOVER

Toujours remplacer les pièces par des pièces détachées de la marque Hoover. Celles-ci sont disponibles auprès de votre revendeur Hoover. Lors de la commande de pièces, veuillez toujours préciser le numéro de votre modèle.

### Environnement :

Le symbole figurant sur le produit indique qu'il ne peut pas être mis à la poubelle avec les ordures ménagères. Vous devez le déposer dans un centre de recyclage des déchets électriques et électroniques. La mise au rebut doit être effectuée conformément à la réglementation locale en matière de déchets. Pour obtenir des compléments d'information sur le traitement, la récupération et le recyclage de ce produit, merci de contacter votre municipalité, le service local des ordures ménagères ou le lieu d'achat du produit.



Cet appareil est conforme aux Directives européennes 2014/35/UE, 2014/30/EUE et 2011/65/UE.

CANDY HOOVER GROUP S.r.l. Via Comolli,16,20861 Brugherio (MB) Italy

## VOTRE GARANTIE

Les conditions de garantie de cet appareil sont définies par notre représentant dans le pays où il est vendu et peuvent être obtenues auprès de votre revendeur. Les détails concernant ces conditions peuvent être obtenus auprès du revendeur auprès duquel l'appareil a été acheté. La facture d'achat ou le reçu doivent être présentés pour toutes réclamations relevant des conditions de cette garantie.

Ces conditions peuvent être modifiées sans préavis.

## HINWEISE FÜR DIE SICHERE BENUTZUNG

Dieses Gerät darf nur für die Reinigung von Matratzen, Decken, Kissen, Sofas und anderen Textilien verwendet werden, wie in dieser Bedienungsanleitung beschrieben. Vor dem Gebrauch des Geräts muss die vorliegende Bedienungsanleitung vollständig gelesen und verstanden worden sein.

Dieses Gerät darf von Kindern ab 8 Jahren sowie körperlich, geistig oder sensorisch behinderten Personen bzw. Personen ohne Erfahrung und Kenntnisse im Gebrauch nur unter Aufsicht oder unter Anleitung für die sichere Benutzung und den damit verbundenen Gefahren benutzt werden. Kinder sollten nicht mit dem Gerät spielen. Reinigungs- und Wartungsarbeiten dürfen von Kindern nur unter Aufsicht ausgeführt werden.

Wenn das Netzkabel beschädigt ist, darf das Gerät NICHT mehr benutzt werden. Im Falle eines Defekts, darf das Netzkabel nur durch einen autorisierten Hoover-Servicetechniker ausgetauscht werden.

Verwenden Sie nur Zubehör, Verbrauchsmaterial oder Ersatzteile, die von Hoover empfohlen oder geliefert werden.

Halten Sie Hände, Füße, lose Kleidung und Haare von den rotierenden Bürsten fern.

Reinigen Sie den Staubbehälter und den Vormotorfilter regelmäßig.

Ziehen Sie nach Gebrauch den Netzstecker aus der Steckdose. Schalten Sie das Gerät vor der Reinigung oder Wartung immer aus, ziehen den Netzstecker aus der Steckdose und lassen Sie das Gerät abkühlen.

Saugen Sie keine harten oder scharfen Gegenstände, Streichhölzer, heiße Asche, Zigarettenkippen oder ähnliches auf.

Dieses Gerät ist mit einer UV-Leuchte ausgestattet. Vermeiden Sie es, beim Einschalten auf die Unterseite des Geräts zu schauen, um Schäden durch UV-Strahlung am menschlichen Körper zu vermeiden. Wenn das Licht eingeschaltet ist, richten Sie die Lichtquelle niemals auf Menschen oder Tiere.

Saugen Sie niemals entzündliche Flüssigkeiten, Reinigungsmittel, Aerosole auf oder sprühen Sie deren Dämpfe auf das Gerät.

Bitte verwenden Sie die UV-Leuchte nicht für den Dauerbetrieb an einem Ort, da dies den zu reinigenden Gegenstand beschädigen kann.

Verwenden Sie Ihr Gerät nicht weiter, wenn es defekt erscheint.

Verwenden Sie das Gerät nicht zur Reinigung von Menschen oder Tieren.

Verwenden Sie das Gerät nicht im Freien, auf nassen Oberflächen oder zur Aufnahme von feuchtem Schmutz.

**WARNUNG:** Dieses Gerät enthält einen UV-Strahler. Schauen Sie nicht in die Lichtquelle.

**Hoover-Kundendienst:** Um auf Dauer den sicheren und effizienten Betrieb dieses Geräts zu gewährleisten, empfehlen wir, Wartungs- und Reparaturarbeiten ausschließlich von einem zugelassenen Hoover-Servicetechniker durchführen zu lassen.

**Statische Aufladung:** Manche Decken können die Bildung statischer Elektrizität verursachen. Diese ist jedoch sehr gering und bei Entladung nicht gesundheitsschädlich.

## MACHEN SIE SICH MIT IHREM MATRATZENREINIGER VERTRAUT

- |   |  |
|---|--|
| <ul style="list-style-type: none"> <li>A. Ein-/Aus-Taste</li> <li>B. LED-Anzeige           <ul style="list-style-type: none"> <li>B1. Anzeige für Feuchtigkeit</li> <li>B2. UV-Licht-Anzeige</li> <li>B3. Milben-/Staubsensoranzeige</li> <li>B4. Anzeige Trocknungsfunktion</li> </ul> </li> <li>C. Baugruppe Staubbehälter</li> <li>D. Löseknopf für Staubbehälter</li> <li>E. Vortex-Einheit</li> <li>F. Vormotorfilter</li> <li>G. Vormotorfilterschaumstoff</li> <li>H. Vortex-Einheit-Rahmen</li> </ul> | <ul style="list-style-type: none"> <li>I. Vortex-Einheit-Gewebe</li> <li>J. Vortex-Einheit-Dichtung</li> <li>K. Staubbehälter</li> <li>L. Netzkabel           <ul style="list-style-type: none"> <li>L1. Klettband</li> </ul> </li> <li>M. Entlüfter</li> <li>N. UV-Leuchte</li> <li>O. UV-Leuchte Sicherheitsschalträder</li> <li>P. Bürstwalzenabdeckung           <ul style="list-style-type: none"> <li>P1, P2, P3. Verriegelungsclips</li> </ul> </li> <li>Q. Rotierende Bürstwalze</li> <li>R. Riemen</li> </ul> |
|---|--|

## VERWENDUNG DES MATRATZENREINIGERS

Vergewissern Sie sich, dass alle Komponenten richtig zusammengesetzt wurden und stecken Sie den Stecker des Netzkabels in eine Steckdose [1].

Drücken Sie die Ein-/Aus-Taste [2], der Matratzenreiniger schaltet sich ein und alle 4 Funktionen werden automatisch aktiviert: Klopfen & Bürsten, Staubsaugen, UV-Leuchte und Trocknen.

1. **Klopfen & Bürsten:** Die angetriebene Bürstwalze klopft auf die Matratze und dringt tief in die Fasern ein, um eingebettete Hausstaubmilben und Allergene zu entfernen.
2. **Staubsaugen:** Durch die starke Saugleistung wird die Belastung durch Hausstaubmilben und Allergene reduziert.
3. **UV-Leuchte:** Die UV-Leuchte hilft, Bakterien zu reduzieren und Ihre Matratze frischer zu halten.
4. **Trocknen:** Die Verwendung von 50°C heißer Luft hilft die Matratze zu trocknen, um die Verbreitung und das Wachstum von Schimmelsporen zu verhindern.

Wenn das Gerät eingeschaltet ist, zeigt das LED-Display die erkannte Feuchtigkeit [B1], den Status der UV-Leuchte [B2], den Staubsensor [B3] und die Trocknungsfunktion [B4] an. Die zweifarbige Staubsensor-LED [B3] leuchtet rot, wenn Staub erkannt wird, und grün, wenn der Bereich sauber ist.

**WARNUNG:** Um Unfälle zu vermeiden, wird die UV-Leuchte nur dann eingeschaltet, wenn das Gerät auf die Arbeitsfläche gestellt wird. Die Räder des Lichtschalters unter dem Gerät sorgen dafür, dass die UV-Leuchte automatisch ausgeschaltet wird, wenn das Gerät angehoben wird, um Verletzungen zu vermeiden.

Um das Gerät auszuschalten, drücken Sie jederzeit während des Gebrauchs die Ein-/Aus-Taste.

## WARTUNG DES MATRATZENREINIGERS

### Reinigung Staubbehälter

Schalten Sie das Gerät aus [5], ziehen Sie den Netzstecker aus der Steckdose, drücken Sie die Freigabetaste für den Staubbehälter und entfernen Sie den Staubbehälter [6]. Ziehen Sie die Vortex-Einheit aus dem Staubbehälter heraus. Entleeren Sie den Inhalt des Staubbehälters und reinigen Sie ihn [7]. Entfernen Sie den Vormotorfilter, den Vormotorfilterschaumstoff, den Vortex-Einheit-Rahmen, das Vortex-Einheit-Gewebe und die Vortex-Einheit-Dichtung. Waschen Sie die Teile mit handwarmem Wasser aus und lassen Sie sie vor dem Wiedereinsetzen in das Gerät gründlich trocknen [8]. Spülen und wischen Sie Staubsammlungen auf dem Vortex-Einheit-Gewebe [H] ab [I]. Setzen Sie die Vortex-Einheit nach der Reinigung wieder mit dem Staubbehälter zusammen und montieren Sie den Staubbehälter wieder auf den Gerätekorpus.

### Reinigung der waschbaren Filter (Vormotorfilter und Schaumstoff)

Zur Aufrechterhaltung der optimalen Leistungsfähigkeit Ihres Gerätes die Filter bitte regelmäßig entfernen und gründlich ausklopfen. Die Filter sollten, wenn sie übermäßig staubig sind, unter handwarmem Wasser gewaschen werden. Verwenden Sie kein heißes Wasser oder Reinigungsmittel [8].

**WICHTIG:** Alle beutellosen Staubsauger müssen regelmäßig gereinigt werden. Werden die Filter nicht gereinigt, kann dies zu Verstopfung, Überhitzung und damit zu einem Produktausfall führen. Dadurch erlischt möglicherweise Ihre Garantie.

**WICHTIG:** Die Filter dürfen erst wieder benutzt werden, wenn sie komplett getrocknet sind. Das Gerät darf auf keinen Fall ohne die Filter benutzt werden.

## 2. Bürstwalze reinigen

Um die Abdeckplatte der Bürstwalze zu entfernen, drehen Sie die 3 Verriegelungsclips mit einer Münze, um die Abdeckplatte der Bürstwalze zu entriegeln und nehmen Sie sie ab **[10, 11]**. Nehmen Sie die Bürstwalze heraus **[12]**. Schneiden Sie mit einer Schere vorsichtig alle verhedderten Fäden, Haare usw. von der Bürstwalze ab **[13]**. Nachdem Sie die Bürstwalze gereinigt haben, setzen Sie das Zahnrad der Bürstwalze vorsichtig in den Antriebsriemen **[R]** ein und drehen Sie die Bürstwalze zu sich hin, damit sie richtig sitzt **[14, 15, 16]**.

Nachdem Sie die Bürstwalze wieder eingesetzt haben, setzen Sie die Abdeckung für die Bürstwalze wieder auf und befestigen Sie sie **[17, 18]**.

## 3. Reinigung der UV-Leuchte

Verwenden Sie ein trockenes, weiches Tuch oder Wattestäbchen, um die Leuchte vorsichtig abzuwischen **[19]**.

### WICHTIG:

1. Die Durchdringungskraft des UV-Lichts ist gering, Papier, Blei, Glas oder Kunststoff können die Intensität der UV-Strahlung stark verringern. Staub oder Öl auf der UV-Leuchte wirkt sich direkt auf die Durchdringungskraft aus. Die UV-Leuchte muss regelmäßig gereinigt werden.

2. Berühren Sie die UV-Leuchte nicht mit dem bloßen Finger, denn der Fingerabdruck und Fleck, den Sie darauf hinterlassen, beeinträchtigt die Durchdringung des Sterilisationslichts erheblich.

3. Die Filter regelmäßig überprüfen und warten.

4. Wenn Sie das Gerät längere Zeit nicht benutzen, bewahren Sie es bitte an einem kühlen, trockenen Ort auf. Vermeiden Sie es, das Gerät in einer feuchten Umgebung oder direktem Sonnenlicht aufzubewahren.

## FEHLERBEHEBUNG

Nachfolgend finden Sie eine Liste häufig auftretender Probleme und die entsprechenden Lösungen.

Sollte eines dieser Probleme weiterhin bestehen, setzen Sie sich bitte mit dem Hoover-Kundendienst in Verbindung.

<b>Der Matratzenreiniger funktioniert nicht</b>	<ol style="list-style-type: none"> <li>1. Ist die Stromversorgung für das Gerät in Ordnung?</li> <li>2. Wurde das Gerät eingeschaltet?</li> </ol>	<ol style="list-style-type: none"> <li>1. Überprüfen Sie die Stromversorgung mit einem anderen Elektrogerät.</li> <li>2. Schalten Sie die Ein-/Aus-Taste ein.</li> </ol>
<b>Verminderte Saugleistung</b>	<ol style="list-style-type: none"> <li>1. Ist das Gerät verstopft?</li> <li>2. Ist der Vormotorfilter verstopft?</li> </ol>	<ol style="list-style-type: none"> <li>1. Reinigen Sie die Saugöffnung.</li> <li>2. Reinigen Sie den Staubbehälter und den Vormotorfilter.</li> </ol>
<b>Die UV-Leuchte funktioniert nicht</b>	<ol style="list-style-type: none"> <li>1. Die Reflexion der Oberfläche des Gegenstands ist sehr schlecht oder er ist zu weit vom Gerät entfernt.</li> <li>2. Sind die Räder des Sicherheitsschalters der UV-Leuchte verklemmt?</li> <li>3. Ist die UV-Leuchte beschädigt?</li> </ol>	<ol style="list-style-type: none"> <li>1. Normalerweise schaltet sich die UV-Leuchte automatisch ein, wenn die beiden UV-Leuchten-Sicherheitsschalträder die Reinigungsfläche berühren.</li> <li>2. Vergewissern Sie sich, dass die Sicherheitsschalträder der UV-Leuchte nicht durch Fremdkörper verklemmt sind.</li> <li>3. Wenden Sie sich an den Hoover-Kundendienst, um die UV-Leuchte auszutauschen.</li> </ol>
<b>Der Matratzenreiniger stoppt plötzlich</b>	<ol style="list-style-type: none"> <li>1. Ist das Gerät überhitzt?</li> </ol>	Um einer Überhitzung des Motors vorzubeugen, wurden Sicherheitsmechanismen eingebaut. Sollte dies der Fall sein, stellen Sie den Betrieb des Geräts ein und reinigen Sie den Vormotorfilter und den Staubbehälter. Warten Sie 45 Minuten bis sich das Gerät zurückgesetzt hat, bevor Sie es wieder verwenden.

## WICHTIGE INFORMATIONEN

### Hoover Original-Ersatzteile und Verbrauchsmaterial

Verwenden Sie stets Original-Ersatzteile von Hoover. Diese sind über den Hoover-Kundendienst erhältlich. Geben Sie bei der Bestellung von Ersatzteilen bitte stets die komplette 16-stellige Artikelnummer Ihres Gerätemodells an (siehe Typenplakette auf der Rückseite des Geräts).

### Umweltschutz:

Das am Produkt angebrachte Symbol gibt an, dass dieses Produkt nicht als Hausmüll behandelt werden darf, sondern an einer entsprechenden Sammelstelle für das Recycling von elektrischen und elektronischen Geräten zu entsorgen ist. Die Entsorgung ist in Übereinstimmung mit allen geltenden Vorschriften für die umweltgerechte Abfallentsorgung vorzunehmen. Ausführlichere Informationen über die Müllbehandlung und das Recycling dieses Geräts erhalten Sie von der zuständigen Umweltbehörde, der Müllentsorgungsstelle Ihrer Kommune oder dem Händler, bei dem Sie das Gerät erworben haben.



Dieses Gerät erfüllt die Europäischen Richtlinien 2014/35/EG, 2014/30/EG und 2011/65/EG.

CANDY HOOVER GROUP S.r.l. Via Comolli, 16, 20861 Brugherio (MB) Italy

## GARANTIEERKLÄRUNG

Die Garantiebestimmungen für dieses Gerät entsprechen den Richtlinien des Landes, in dem Sie das Gerät erworben haben. Weitere Einzelheiten dazu erhalten Sie vom Händler, bei dem Sie das Gerät erworben haben oder aus dem Garantieheft, das der Verpackung beiliegt. Bitte bewahren Sie den Kaufbeleg sorgfältig auf, denn er wird für eventuell auftretende Garantieansprüche benötigt.

Änderungen vorbehalten.



## ISTRUZIONI PER UN USO SICURO

Questo apparecchio deve essere utilizzato esclusivamente per la pulizia di materassi, coperte, imbottiti, cuscini, sofà e altri tessuti secondo le istruzioni riportate nel presente manuale d'istruzioni. Accertarsi di aver compreso le istruzioni prima di mettere in funzione l'apparecchio.

Questo elettrodomestico non è destinato a essere utilizzato da bambini di età inferiore a 8 anni e da persone dalle ridotte capacità fisiche, sensoriali o mentali, o senza esperienza a causa di una inadeguata informazione sull'uso in sicurezza dell'apparecchio e sui relativi pericoli. Controllare che i bambini non giochino con l'apparecchio. Pulizia e manutenzione non possono essere eseguite da bambini senza sorveglianza da parte di una persona responsabile.

Se il cavo di alimentazione è danneggiato, interrompere immediatamente l'utilizzo dell'apparecchio. Per evitare pericoli, il cavo di alimentazione dovrà essere sostituito da un tecnico del servizio assistenza autorizzato Hoover.

Utilizzare solo accessori o parti di consumo e di ricambio consigliati o forniti da Hoover.

Tenere le mani, i piedi, i capi di abbigliamento e i capelli lontani dalle spazzole rotanti.

Pulire frequentemente il gruppo vaschetta raccogli-polvere e filtro pre-motore.

Non lasciare l'apparecchio collegato alla corrente. Prima di procedere alla pulizia dell'apparecchio o di effettuare qualsiasi operazione di manutenzione, spegnere sempre l'apparecchio e scollegare la spina.

Non aspirare oggetti solidi o appuntiti, fiammiferi, ceneri calde, mozziconi di sigaretta o similari.

Questo dispositivo usa la luce UV, non esporre gli occhi al fondo dell'apparecchio quando è acceso, per evitare i danni che la radiazione UV causa sul corpo umano. Quando la luce è accesa, mai indirizzare la sorgente luminosa verso persone o animali.

Non vaporizzare o aspirare liquidi infiammabili, detersivi, bombolette o i loro vapori.

Non usare la luce UV per concentrare la pulizia in un unico punto in modo continuo, o potrebbe danneggiare l'oggetto che viene pulito.

Non continuare a utilizzare l'apparecchio in caso di presunto guasto.

Non utilizzare l'apparecchio per l'igiene della persona o degli animali.

Non utilizzare l'apparecchio all'aperto, su superfici bagnate o per aspirare liquidi.

**ATTENZIONE:** Questo apparecchio contiene un emettitore di raggi UV. Non fissare la sorgente di luce.

**Assistenza Hoover:** Per garantire un funzionamento sempre sicuro ed efficiente dell'apparecchiatura, si consiglia di fare eseguire eventuali

interventi di assistenza o di riparazione dai tecnici del servizio assistenza autorizzato Hoover.

**Elettricità statica:** Alcuni tessuti possono produrre un piccolo accumulo di elettricità statica. Le cariche di elettricità statica non sono pericolose per la salute.

## DESCRIZIONE DELL'APPARECCHIO PER LA PULIZIA DI MATERASSI

- |   |  |
|---|--|
| A. Pulsante di accensione/spengimento                   | I. Filtro a rete del condotto d'uscita           |
| B. Display LED  | J. Guarnizione del condotto d'uscita             |
| B1. Indicatore di umidità                               | K. Contenitore raccogli-polvere                  |
| B2. Indicatore di luce UV                               | L. Cavo di alimentazione                         |
| B3. Indicatore del sensore di acari / polvere           | L1. Cinturino in velcro                          |
| B4. Indicatore della funzione di asciugatura            | M. Sfianto dell'aria                             |
| C. Gruppo vaschetta raccogli-polvere                    | N. Luce UV                                       |
| D. Pulsante di sgancio del contenitore raccogli-polvere | O. Ruote interruttore di sicurezza della luce UV |
| E. Condotto d'uscita                                    | P. Piastra di copertura del rullo                |
| F. Filtro pre-motore                                    | P1, P2, P3. Clips di blocco                      |
| G. Spugna del Filtro Pre-Motore                         | Q. Rullo   |
| H. Telaio del condotto d'uscita                         | R. Cinghia                                       |

## UTILIZZO DELL'APPARECCHIO PER LA PULIZIA DI MATERASSI

- Assicurarsi che tutti i componenti siano correttamente assemblati, prendere il cavo di alimentazione e inserirlo in una presa di corrente **[1]**. Premere il pulsante On/Off (Accensione/Spengimento) **[2]**, l'apparecchio per la pulizia di materassi si accenderà e tutte e 4 le funzioni si attiveranno automaticamente: Beat&Roll, Aspirazione, Luce UV e Asciugatura
- Beat&Roll** Il rullo a motore batte sul materasso penetrando in profondità nelle fibre rimuovendo gli acari della polvere insediati e gli allergeni.
  - Aspirazione:** Grazie alla potente aspirazione, l'esposizione agli acari della polvere della casa e agli allergeni è ridotta.
  - Luce UV:** La luce UV aiuta a ridurre i batteri e mantiene più pulito il materasso.
  - Asciugatura:** L'uso di aria calda a 50°C aiuta ad asciugare il materasso per prevenire la diffusione e la crescita di spore di muffa.

Quando l'apparecchio è acceso il display LED mostra: il livello di umidità rilevato **[B1]**, lo stato della luce UV **[B2]**, il sensore della polvere **[B3]** e la funzione asciugatura **[B4]**. Il sensore LED bicolore della polvere **[B3]** diventa rosso quando la polvere viene rilevata e verde quando l'area è pulita.

**ATTENZIONE:** Per evitare danni accidentali, la luce UV è in funzione solo quando l'apparecchio si trova sul piano di lavoro. Le ruote interruttore di sicurezza delle luci sotto all'apparecchio, fanno in modo che la luce UV si spenga automaticamente quando l'apparecchio viene sollevato, per evitare possibili danni.

Durante l'utilizzo, in qualsiasi momento, è possibile spegnere l'apparecchio premendo il pulsante di accensione/spengimento.

## MANUTENZIONE DELL'APPARECCHIO PER LA PULIZIA DI MATERASSI

### Pulizia della vaschetta raccogli-polvere

Spegnere l'apparecchio **[5]**, rimuovere la spina dalla presa di alimentazione, premere il pulsante di rilascio della vaschetta raccogli-polvere e rimuovere il gruppo vaschetta raccogli-polvere **[6]**. Rimuovere il condotto d'uscita dalla vaschetta raccogli-polvere. Svuotare i contenuti della vaschetta raccogli-polvere e pulire **[7]**. Rimuovere il filtro pre-motore, la spugna del filtro pre-motore, il telaio del condotto d'uscita, il filtro a rete del condotto d'uscita e la guarnizione del condotto d'uscita. Lavare in acqua tiepida e lasciare che si asciughi completamente prima di riposizionarlo sull'apparecchio **[8]**. Risciacquare e pulire ogni residuo di polvere che si è sedimentato sul filtro a maglia del condotto d'uscita **[1]**. Dopo la pulizia, rimontare il condotto d'uscita assieme alla vaschetta raccogli-polvere, poi reinserire il gruppo vaschetta raccogli-polvere sul copro principale.

### Pulizia dei filtri lavabili (Filtro pre-motore e spugna)

Per mantenere prestazioni ottimali, rimuovere i filtri e picchiettarli contro il lato del cestino per eliminare la polvere. I filtri devono essere lavati con acqua tiepida ogni volta che la polvere in essi contenuta risulta eccessiva. Non utilizzare acqua bollente o detersivi **[8]**.

**IMPORTANTE:** Tutti gli apparecchi senza sacco richiedono una regolare pulizia dei filtri. La mancata pulizia dei filtri può causare il blocco, il surriscaldamento e il danneggiamento dell'apparecchio. Tutto ciò può invalidare la garanzia.

**IMPORTANTE:** Prima di utilizzare i filtri, accertarsi sempre che siano asciutti. Non utilizzare l'apparecchio senza aver montato i filtri.

#### **Pulizia del rullo**

Per rimuovere la piastra di copertura del rullo, ruotare le 3 clips di blocco con una moneta per sbloccare la piastra di copertura e poi rimuoverla [10, 11] Rimuovere il rullo [12]. Utilizzando delle forbici, tagliare e rimuovere accuratamente dal rullo eventuali fili o capelli aggrovigliati ecc. [13]. Dopo la pulizia del rullo, reinserire con attenzione l'ingranaggio del rullo nella cinghia [R], poi ruotare il rullo verso l'esterno per montarlo in posizione [14, 15, 16].

Dopo aver rimontato il rullo, reinserire la piastra di copertura del rullo e bloccarla in posizione [17, 18].

#### **Pulizia della luce UV**

Utilizzare un panno morbido e asciutto o del cotone per pulire con delicatezza le luci [19].

#### **IMPORTANTE:**

1. La penetrabilità della luce UV è debole, quindi carta, piombo, vetro o plastica possono ridurre notevolmente l'intensità della radiazione UV. Eventuali tracce di polvere o d'olio sulla luce UV influiscono direttamente sulla penetrabilità. La luce UV deve essere pulita regolarmente.
2. Non toccare la luce UV con le dita nude, l'eventuale impronta lasciata influisce sulla penetrazione della luce di sterilizzazione.
3. Controllare i filtri sistematicamente e sottoporli a regolare manutenzione.
4. Se l'apparecchio non viene utilizzato per un lungo periodo di tempo, si raccomanda di riporlo in un luogo fresco e asciutto e preservarlo dall'umidità o dalla luce del sole.

## **RISOLUZIONE DEI PROBLEMI**

Di seguito è riportato un elenco di problemi comuni riscontrati e relative soluzioni.

Se il problema persiste, contattare il centro assistenza tecnica Hoover più vicino.

<b>L'apparecchio per la pulizia dei materassi non funziona</b>	<ol style="list-style-type: none"> <li>1. La presa elettrica a cui è collegato l'apparecchio è funzionante?</li> <li>2. L'apparecchio è stato acceso?</li> </ol>	<ol style="list-style-type: none"> <li>1. Controllare l'alimentazione elettrica con un altro elettrodomestico.</li> <li>2. Accendere il pulsante On/Off (Accensione/Spegnimento).</li> </ol>
<b>La forza aspirante è ridotta</b>	<ol style="list-style-type: none"> <li>1. L'apparecchio è bloccato?</li> <li>2. Il filtro Pre-motore è ostruito?</li> </ol>	<ol style="list-style-type: none"> <li>1. Pulire l'imboccatura dell'aspirazione.</li> <li>2. Pulire la vaschetta raccogli-polvere e il filtro pre-motore.</li> </ol>
<b>La luce UV non funziona</b>	<ol style="list-style-type: none"> <li>1. Il riflesso della superficie dell'oggetto è molto limitato o troppo lontano dall'apparecchio.</li> <li>2. Le ruote interruttore di sicurezza della luce UV é bloccata?</li> <li>3. La luce UV é danneggiata?</li> </ol>	<ol style="list-style-type: none"> <li>1. Di norma la luce UV si accende automaticamente quando le due ruote interruttore di sicurezza della luce UV toccano la superficie da pulire.</li> <li>2. Assicurarsi che le ruote interruttore di sicurezza della luce UV non siano bloccate da dello sporco.</li> <li>3. Contattare un Centro per l'Assistenza Clienti Hoover per la sostituzione della luce UV.</li> </ol>
<b>L'apparecchio per la pulizia di materassi smette improvvisamente di funzionare</b>	<ol style="list-style-type: none"> <li>1. L'aspirapolvere si è surriscaldato?</li> </ol>	<p>L'apparecchio dispone di meccanismi di sicurezza per evitare il surriscaldamento del motore. Se ciò accade, interrompere l'utilizzo dell'apparecchio, pulire il filtro pre-motore e la vaschetta raccogli-polvere. Prima del riutilizzo, attendere 45 minuti per permettere all'apparecchio di resettarsi.</p>

## INFORMAZIONI IMPORTANTI

### PARTI DI RICAMBIO E DI CONSUMO HOOVER

Utilizzare sempre parti di ricambio originali Hoover. È possibile acquistarle dal distributore locale Hoover o direttamente sul sito internet Hoover. Quando si ordinano delle parti di ricambio, ricordarsi sempre di fornire il numero di modello dell'apparecchio utilizzato.

### Ambiente:

Il simbolo apposto sul prodotto indica che lo stesso non può essere smaltito come i normali rifiuti domestici, bensì deve essere portato al punto di raccolta o al centro di riciclaggio delle apparecchiature elettriche ed elettroniche più vicino. Lo smaltimento deve essere eseguito in conformità alle normative locali vigenti per la salvaguardia dell'ambiente e lo smaltimento dei rifiuti. Per ulteriori informazioni sul trattamento, il recupero e il riciclaggio di questo prodotto, contattare l'unità territoriale competente per il servizio di smaltimento o il negozio in cui il prodotto è stato acquistato.



Questo prodotto è conforme alle Direttive Europee 2014/35/EU, 2014/30/EU e 2011/65/EU.

CANDY HOOVER GROUP S.r.l. Via Comolli,16,20861 Brugherio (MB) Italy

## REGOLAMENTO PER LA GARANZIA

Questo prodotto è garantito, oltre che ai sensi di legge, alle condizioni e nei termini riportati sul certificato di garanzia convenzionale inserito nel prodotto. Il certificato dovrà essere conservato e mostrato al nostro Centro di Assistenza Tecnica Autorizzato, in caso di necessità, insieme allo scontrino comprovante l'acquisto dell'elettrodomestico. Puoi consultare le condizioni di garanzia anche sul nostro sito internet Per ottenere assistenza compila l'apposito form on-line oppure contattaci al numero che trovi indicato nella pagina di assistenza del nostro sito internet.

Queste condizioni potrebbero venire modificate senza obbligo di preavviso.

## INSTRUCTIES VOOR VEILIG GEBRUIK

Dit apparaat dient enkel gebruikt te worden voor het reinigen van matrassen, dekens, kussens, sofa's en ander textiel, zoals beschreven in deze gebruiksaanwijzing. Zorg ervoor dat u de handleiding volledig begrijpt voordat u het apparaat in gebruik neemt.

Dit toestel kan gebruikt worden door kinderen vanaf 8 jaar en personen met verminderde lichamelijke, zintuiglijke of mentale capaciteiten. Ook personen met een gebrek aan ervaring of kennis kunnen dit toestel gebruiken, indien ze toezicht of instructies hebben gekregen over het veilig gebruik van het toestel en de gevaren in kwestie begrijpen. Kinderen mogen niet met het toestel spelen. Reinigings- en gebruikersonderhoud mag niet uitgevoerd worden door kinderen zonder toezicht.

Indien de stroomkabel beschadigd is, stop dan onmiddellijk met het toestel te gebruiken. Om veiligheidsrisico's te voorkomen, moet de kabel worden vervangen door een erkend monteur van Hoover.

Gebruik enkel toebehoren, gebruiksartikelen of reserveonderdelen die door Hoover aanbevolen of geleverd worden.

Houd handen, voeten, losse kleding en haar uit de buurt van roterende borstels.

Reinig het stofreservoir en de pre-motor filter eenheid regelmatig.

Laat het toestel nooit aangesloten achter. Schakel het toestel altijd uit en verwijder de stekker uit het stopcontact na gebruik, of voor het reinigen van het toestel of bij elke onderhoudstaak.

Raap geen harde of scherpe objecten op zoals lucifers, hete assen, sigaretten of andere gelijkaardige items.

Dit product is voorzien van een UV-lamp. Kijk niet naar de onderkant van de machine als deze ingeschakeld is, om schade door UV-straling aan het menselijk lichaam te voorkomen. Richt de lichtbron nooit op mensen of dieren als het licht aan is.

Spuut niet met ontvlambare vloeistoffen, reinigingsvloeistoffen, aerosols of hun dampen en zuig ze ook niet op.

Please do not use UV light to concentrate on working in one place for continuous use, this may damage the object being cleaned.

Blijf dit toestel niet gebruiken wanneer het defect blijkt.

Gebruik het toestel niet om dieren of mensen te reinigen.

Gebruik uw toestel nooit buiten, op natte oppervlaktes of op een vochtige ondergrond.

**WAARSCHUWING:** Dit apparaat bevat een UV-straler. Kijk niet in de lichtbron.

**Hoover service:** Om de veilige en doeltreffende werking van het apparaat te verzekeren, adviseren wij om onderhoud of reparaties alleen door een erkende onderhoudsmonteur van Hoover te laten uitvoeren.

**Statische elektriciteit:** Sommige dekens kunnen een kleine ophoping van statische elektriciteit veroorzaken. Ontladingen van statische elektriciteit zijn onschadelijk voor uw gezondheid.

## LEREN WERKEN MET DE MATRASREINIGER

- |  |                                  |
|--|----------------------------------|
| A. Aan/uit-schakelaar                  | I. Vortex Finder-gaas            |
| B. LED-display                         | J. Vortex Finder-afdichting      |
| B1. Vochtigheidsindicator              | K. Stofreservoir                 |
| B2. UV Light Indicator                 | L. Stroomsnoer                   |
| B3. Mite / Dust Sensor Indicator       | L1. Klittenband                  |
| B4. Indicator droogfunctie             | M. Ontluchter                    |
| C. Samenstelling van het stofreservoir | N. UV Light                      |
| D. Ontgrendelknop stofreservoir        | O. UV Light Safety Switch Wheels |
| E. Vortex Finder                       | P. Afschermplaat agitator        |
| F. Pre-motor filter                    | P1, P2, P3. Vergrendelingsclips  |
| G. Pre-motor filterschuim              | Q. Borstel                       |
| H. Vortex Finder-frame                 | R. Riem                          |

## UW MATRASREINIGER GEBRUIKEN

Zorg dat alle onderdelen correct zijn samengesteld. Haal het stroomsnoer eruit en steek de stekker in het stopcontact [1].

Press On/Off button [2], the mattress cleaner will turn on and all 4 functions will automatically activate: Beat&roll, Vacuum, UV light and Drying.

- Kloppen&rollen:** Het gemotoriseerde roerwerk klopt op de matras en dringt diep door in de vezels, waardoor ingebedde huisstofmijt en allergenen verwijderd worden.
- Stofzuig:** Dankzij de krachtige zuigkracht wordt de blootstelling aan huisstofmijt en allergenen vermindert.
- UV light:** The UV light can help to reduce bacteria and keep your mattress fresher.
- Drogen:** Het gebruik van hete lucht van 50°C helpt de matras te drogen om de verspreiding en groei van schimmelsporen te voorkomen.

When the product is on the LED display shows: the humidity level detected [B1], status of the UV light [B2], dust sensor [B3] and drying feature [B4]. De tweekleurige stofsensor-LED [B3] wordt rood als er stof wordt gedetecteerd en groen als het gebied schoon is.

**WAARSCHUWING:** In order to avoid accident injury, the uv light will only work when the appliance is put on the working plate. The Light Safety Switch Wheels underneath the product make the UV light turn it off automatically when the product has been lifted to avoid any injury.

Het apparaat kan bij gebruik op elk moment worden uitgeschakeld door de Aan/Uit knop in te drukken.

## ONDERHOUD VAN DE MATRASREINIGER

### Schoonmaken van het stofreservoir

Schakel het apparaat uit [5], haal de stekker uit het stopcontact, druk op de ontgrendelingsknop van de stofbak en verwijder de stofbak [6]. Trek de Vortex Finder uit de stofbak. Leeg de inhoud van de stofbak en maak deze schoon [7]. Verwijder het pre-motor filter, het pre-motor filterschuim, het Vortex Finder-frame, het Vortex Finder-gaas en de Vortex Finder-afdichting. Was met handwarm water en laat goed drogen voordat u het terugplaatst in het apparaat [8]. Spoel en veeg eventueel opgehoopt stof op het Vortex Finder-gaas weg [I]. Na het reinigen zet u de Vortex Finder samen met de stofbak weer in elkaar en plaatst u vervolgens de stofbak weer op de hoofdbehuizing.

### De wasbare filters reinigen (Pre-motor filter en schuim)

Voor optimale reinigingsprestaties moet u de filters regelmatig verwijderen en uitkloppen tegen de zijkant van een vuilnisbak, om zo het stof eruit te verwijderen. De filters moeten worden gewassen met handwarm water als er een overmatig stofniveau is. Gebruik geen heet water of schoonmaakmiddel [8].

**BELANGRIJK:** De filters van alle zakloze stofzuigers moeten regelmatig gereinigd worden. Het niet reinigen van de filters kan leiden tot verstopping, oververhitting en storing van het product. Hierdoor kan uw garantie komen te vervallen.

**BELANGRIJK:** Zorg dat de filters altijd helemaal droog zijn alvorens deze te gebruiken. Gebruik het product niet zonder de filters.

#### **Agitator reinigen**

Om de afdekplaat van het roerwerk te verwijderen, draait u 3x borgclips met een munt om de afdekplaat van het roerwerk te ontgrendelen en verwijdert u deze [10,11]. Neem het roerwerk eruit [12]. Gebruik een schaar om eventuele draadjes, haar enz. voorzichtig uit de agitator te verwijderen [13]. After cleaning the agitator, carefully insert the gear of the agitator into the belt [R], then rotate the agitator towards you to make it fit in place [14, 15, 16].

Nadat u het roerwerk weer hebt teruggeplaatst, plaatst u de afdekplaat van het roerwerk terug en zet u het deksel op zijn plaats vast [17,18].

#### **UV Light Cleaning**

Use a dry soft cloth or cotton swab to gently wipe clean the light [19].

#### **BELANGRIJK:**

1. The penetrability of the UV light is weak, any paper, lead, glass or plastic may greatly reduce the intensity of UV irradiation. Any dust or oil on the UV light will directly affect the penetrability. The UV light should be cleaned regularly.
2. Do not touch the UV light with your bare finger, the stain you leave on it will affect the penetration of sterilization light.
3. Controleer en reinig de filters regelmatig.
4. Als het apparaat voor een lange tijd niet zal worden gebruikt, gelieve het op te bergen in een droge koele plaats, bewaar het apparaat niet in vochtige omstandigheden of in direct contact met zonlicht.

## **WAT TE DOEN BIJ PROBLEMEN**

De volgende lijst is een lijst van algemeen gevonden problemen en oplossingen.

Als een van deze problemen blijft bestaan, neem contact op met uw plaatselijk Hoover verkooppunt.

<b>De matrasreiniger werkt niet</b>	<ol style="list-style-type: none"> <li>1. Is er een werkende stroomtoevoer naar het apparaat?</li> <li>2. Is het apparaat aangezet geweest?</li> </ol>	<ol style="list-style-type: none"> <li>1. Controleer de stroomtoevoer met een ander elektrisch product.</li> <li>2. Schakel de aan/uit-knop in.</li> </ol>
<b>Verminderde zuigkracht</b>	<ol style="list-style-type: none"> <li>1. Is het apparaat geblokkeerd?</li> <li>2. Is de pre-motor filter geblokkeerd?</li> </ol>	<ol style="list-style-type: none"> <li>1. Reinig de zuiginlaat.</li> <li>2. Reinig het stofreservoir en de Pre-motor filter.</li> </ol>
<b>UV light does not work</b>	<ol style="list-style-type: none"> <li>1. De reflectie van het oppervlak van het object is erg slecht of te ver weg van het apparaat.</li> <li>2. UV light safety switch wheels stucked?</li> <li>3. Is the UV light damaged?</li> </ol>	<ol style="list-style-type: none"> <li>1. Normally the UV light will turn on automatically when the two UV light safety switch wheels touch the cleaning surface.</li> <li>2. Make sure the UV light safety switch wheels are not stuck with foreign matter.</li> <li>3. Contact Hoover after-sales service to replace the UV light.</li> </ol>
<b>De matrasreiniger werkt opeens niet meer</b>	<ol style="list-style-type: none"> <li>1. Is het apparaat oververhit?</li> </ol>	<p>Om oververhitting van de motor te vermijden zijn veiligheidsmechanismen toegevoegd. Als dit gebeurt, stop met het apparaat te gebruiken en reinig de pre-motor filter en het stofreservoir. Wacht 45 minuten totdat het apparaat is gereset voordat u het opnieuw gebruikt.</p>

## BELANGRIJKE INFORMATIE

### HOOVER RESERVEONDERDELEN EN GEBRUIKSARTIKELEN

Gebruik uitsluitend originele reserveonderdelen van Hoover. Deze zijn verkrijgbaar bij uw Hoover dealer. Als u onderdelen bestelt, vermeld dan altijd het modelnummer.

#### Het milieu:

Het symbool op dit product geeft aan dat het niet mag worden beschouwd als huishoudelijk afval. In plaats daarvan moet u het inleveren bij een inzamelpunt voor het recyclen van elektrische en elektronische apparatuur. U moet het toestel weggooien in overeenstemming met de lokale voorschriften voor afvalverwerking. Voor meer informatie over verwerking, hergebruik en recyclen van dit product, kunt u contact opnemen met uw lokale overheid, uw afvalverwerkingsbedrijf of de winkel waar u het product heeft gekocht.



**CE** Dit toestel voldoet aan de Europese Richtlijnen 2014/35/EU, 2014/30/EU en 2011/65/EU.  
CANDY HOOVER GROUP S.r.l. Via Comolli, 16, 20861 Brugherio (MB) Italy

## UW GARANTIE

De garantievoorzwaarden voor dit toestel worden bepaald door onze vertegenwoordiger in het land waar het toestel wordt verkocht. Details omtrent deze voorwaarden zijn verkrijgbaar bij de dealer waar u het toestel hebt gekocht. Wanneer u aanspraak wilt maken op deze garantie, dan moet u het verkoop- of ontvangstbewijs voorleggen.

Wijzigingen zijn zonder voorafgaande kennisgeving mogelijk.



## INSTRUÇÕES PARA UMA UTILIZAÇÃO SEGURA

Este aparelho só deve ser utilizado para limpeza de colchões, cobertores, almofadas, assentos e outros têxteis, conforme descrito neste guia do utilizador. Certifique-se de que este manual é totalmente compreendido antes de utilizar o aparelho.

Este aparelho pode ser utilizado por crianças com idade igual ou superior a 8 anos e por pessoas com capacidades mentais, sensoriais e físicas reduzidas ou sem experiência e conhecimento caso lhes sejam fornecidas instruções e supervisão relativas à utilização do aparelho de modo seguro e caso compreendam os perigos envolvidos. As crianças não devem brincar com o aparelho. A limpeza e a manutenção não devem ser efetuadas por crianças sem supervisão.

Se o cabo de alimentação estiver danificado deixe de utilizar o aparelho imediatamente. Para evitar um risco de segurança, o cabo de alimentação deve ser substituído por um técnico de assistência autorizado da Hoover.

Utilize apenas acessórios, consumíveis ou peças sobressalentes recomendadas ou fornecidas pela Hoover.

Mantenha as mãos, os pés, as roupas largas e o cabelo longe das escovas rotativas.

Limpe frequentemente o depósito de pó e a montagem prévia do filtro do motor.

Não deixe o aparelho ligado. Desligue sempre o aparelho e retire a ficha da tomada após a utilização ou antes de o limpar ou executar qualquer tarefa de manutenção.

Não aspire objetos duros ou afiados, fósforos, cinzas quentes, pontas de cigarro ou outros itens semelhantes.

Este produto possui luz UV, evite observar a parte inferior da máquina se a ligar, para evitar os danos causados pela radiação UV ao corpo humano. Nunca aponte a fonte de luz para pessoas ou animais quando a luz estiver acesa.

Não pulverize nem aspire líquidos inflamáveis, líquidos de limpeza, aerossóis ou respetivos vapores.

Por favor, não use luz UV para concentrar-se no trabalho num só local para uso contínuo, isso pode danificar o objeto a ser limpo.

Não continue a utilizar o aparelho se este parecer defeituoso.

Não utilize o aparelho para limpar pessoas ou animais.

Não utilize o aparelho no exterior, em superfícies húmidas ou para aspirar líquidos.

**ATENÇÃO:** Este aparelho possui um emissor UV. Não olhe fixamente para a fonte de luz.

**Assistência da Hoover:** Para assegurar o funcionamento seguro e eficiente deste aparelho, recomendamos que todas as intervenções de assistência ou reparação sejam efetuadas apenas por um técnico de assistência autorizado da Hoover.

**Eletricidade estática:** Alguns cobertores podem provocar uma pequena acumulação de eletricidade estática. A descarga de eletricidade estática não constitui qualquer perigo para a saúde.

## CONHEÇA O SEU ASPIRADOR DE COLCHÕES

- |  |   |
|--|---|
| <ul style="list-style-type: none"> <li>A. Botão ligar/desligar</li> <li>B. Visor LED           <ul style="list-style-type: none"> <li>B1. Indicador de humidade</li> <li>B2. Indicador luz UV</li> <li>B3. Indicador do sensor de ácaros/poeiras</li> <li>B4. Indicador de função de secagem</li> </ul> </li> <li>C. Conjunto do depósito de pó</li> <li>D. Fecho para libertar o compartimento para o pó</li> <li>E. Localizador em espiral</li> <li>F. Filtro do pré-motor</li> <li>G. Filtro do pré-motor em espuma</li> <li>H. Estrutura do localizador do Vortex</li> </ul> | <ul style="list-style-type: none"> <li>I. Localizador Mesh do Vortex</li> <li>J. Vedação do localizador do Vortex</li> <li>K. Depósito para o pó</li> <li>L. Cabo de alimentação           <ul style="list-style-type: none"> <li>L1. Tira de velcro</li> </ul> </li> <li>M. Purga de ar</li> <li>N. Luz UV</li> <li>O. Rodas do interruptor de segurança da luz UV</li> <li>P. Placa da tampa do agitador           <ul style="list-style-type: none"> <li>P1, P2, P3. Clipes de fixação</li> </ul> </li> <li>Q. Agitador</li> <li>R. Correia</li> </ul> |
|--|---|

## UTILIZAR O SEU ASPIRADOR DE COLCHÕES

Certifique-se de que todos os componentes estão montados corretamente, extraia o cabo de alimentação e ligue-o à fonte de alimentação [1].

Pressione o botão On/Off [2], o limpador de colchões irá ligar-se e todas as 4 funções serão ativadas automaticamente: bater e rolar, aspirador, luz UV e secagem.

1. **Bater e rolar:** O agitador motorizado bate no colchão, penetrando profundamente nas fibras, ajudando a remover os ácaros e alergénios.
2. **Aspirar:** A sua potente sucção permite reduzir a exposição aos ácaros do pó doméstico e aos alergénios.
3. **Luz UV:** A luz UV pode ajudar a reduzir as bactérias e manter o seu colchão mais fresco.
4. **Secagem** A utilização de ar quente a 50°C ajuda a secar o colchão para evitar a propagação e o crescimento de esporos de bolor.

Quando o produto está ligado o visor LED mostra: o nível de humidade detetado [B1], o estado da luz UV [B2], o sensor de pó [B3] e a função de secagem [B4]. O LED do sensor de pó de duas cores [B3] fica vermelho quando o pó é detetado e verde quando a área está limpa.

**ATENÇÃO:** Para evitar lesões acidentais, a luz UV só funcionará quando o aparelho for colocado na placa de trabalho. As rodas do interruptor de segurança da luz embaixo do produto fazem com que a luz UV o desligue automaticamente quando o produto for levantado para evitar ferimentos.

A qualquer momento durante a utilização, prima o botão Ligar/Desligar para desligar o aparelho.

## MANUTENÇÃO DO ASPIRADOR DE COLCHÕES

### Limpeza do depósito de pó

Desligue o aparelho [5], retire a ficha da fonte de alimentação, prima o botão de libertação do depósito de pó e retire o conjunto do depósito de pó [6]. Puxe o localizador do Vortex para o depósito de pó. Esvazie o conteúdo do depósito de pó e limpe [7]. Remova o filtro do pré-motor, a espuma do filtro do pré-motor, a estrutura do localizador do Vortex, o Mesh do localizador do Vortex e a vedação do localizador do Vortex. Lave com água morna à mão, deixe secar bem antes de substituir no aparelho [8]. Enxágue e limpe o pó acumulado no Mesh do localizador do Vortex [1]. Após a limpeza, volte a montar o localizador do Vortex juntamente com o depósito de pó e, em seguida, reinstale o conjunto do depósito de pó no corpo principal.

### Limpar os filtros laváveis (Filtro do pré-motor e espuma)

Para manter um ótimo desempenho de limpeza, os filtros devem ser retirados regularmente e batidos contra a parte lateral do caixote de lixo para libertar o pó. Os filtros devem ser lavados com água morna à mão quando apresentarem um nível de pó excessivo. Não utilize água quente nem detergentes [8].

**IMPORTANTE:** Todos os aspiradores sem saco necessitam de uma limpeza regular dos filtros. Se não limpar os seus filtros isto poderá resultar num bloqueio de ar, sobreaquecimento ou falha do produto. Isto poderá tornar a sua garantia inválida.

**IMPORTANTE:** Verifique sempre se os filtros estão completamente secos antes da utilização. Não utilize o produto sem os filtros montados.

#### Limpeza do agitador

Para remover a placa de cobertura do agitador, gire os 3× cliques de travamento com uma moeda para desbloquear a placa de cobertura do agitador e removê-la [10,11]. Retire o agitador [12]. Utilizando uma tesoura, corte e retire cuidadosamente os fios e cabelos emaranhados do corpo do agitador [13]. Depois de limpar o agitador, insira cuidadosamente a engrenagem do agitador na correia [R] e, em seguida, gire o agitador em sua direção para encaixá-lo no lugar [14, 15, 16].

Depois de recolocar o agitador, substitua a placa de cobertura do agitador e fixe a tampa no lugar [17,18].

#### Limpeza da luz UV:

Use um pano macio seco ou cotonete para limpar suavemente a luz [19].

#### IMPORTANTE:

1. A penetração da luz UV é fraca, qualquer papel, chumbo, vidro ou plástico pode reduzir muito a intensidade da irradiação UV. Qualquer poeira ou óleo na luz UV afetará diretamente a penetração. A luz UV deve ser limpa regularmente.
2. Não toque na luz UV com o dedo nu, a mancha que deixar nela afetará a penetração da luz de esterilização.
3. Efectue regularmente a verificação e manutenção dos filtros.
4. Se o aparelho não for utilizado durante um longo período de tempo, armazene-o num local fresco e seco, evitando o armazenamento do mesmo em locais húmidos ou à exposição solar direta.

## RESOLUÇÃO DE PROBLEMAS

A seguir é apresentada uma lista com os problemas mais comuns e soluções.

Se qualquer destes problemas persistir, contacte o seu representante Hoover local.

<b>O Aspirador de colchões não funciona</b>	<ol style="list-style-type: none"> <li>1. Existe uma fonte de alimentação ativa para o aparelho?</li> <li>2. O aparelho foi ligado?</li> </ol>	<ol style="list-style-type: none"> <li>1. Verifique a fonte de alimentação com outro produto elétrico.</li> <li>2. Ligue o botão On/Off.</li> </ol>
<b>Sucção reduzida</b>	<ol style="list-style-type: none"> <li>1. O aparelho está bloqueado?</li> <li>2. O pré-filtro do motor está bloqueado?</li> </ol>	<ol style="list-style-type: none"> <li>1. Limpe a entrada de sucção.</li> <li>2. Limpe o depósito de pó e o pré-filtro do motor.</li> </ol>
<b>A luz UV não funciona</b>	<ol style="list-style-type: none"> <li>1. O reflexo da superfície do objeto é muito reduzido ou está muito afastado do aparelho.</li> <li>2. As rodas do interruptor de segurança da luz UV estão presas?</li> <li>3. A luz UV está danificada?</li> </ol>	<ol style="list-style-type: none"> <li>1. Normalmente, a luz UV acende-se automaticamente quando as duas rodas do interruptor de segurança da luz UV tocam a superfície de limpeza.</li> <li>2. Certifique-se de que as rodas do interruptor de segurança da luz UV não estejam presas a corpos estranhos.</li> <li>3. Entre em contacto com o serviço pós-venda da Hoover para substituir a luz UV.</li> </ol>
<b>O aspirador de colchões parou de funcionar de repente</b>	<ol style="list-style-type: none"> <li>1. O aparelho está em sobreaquecimento?</li> </ol>	<p>De modo a evitar o sobreaquecimento do motor foram adicionados mecanismos de segurança. Caso isto aconteça pare de utilizar o aparelho, limpe o pré-filtro do motor e o depósito de pó. Aguarde 45 minutos até o aparelho reiniciar antes de reutilizar.</p>

## INFORMAÇÕES IMPORTANTES

### PEÇAS SOBRESSALENTES E CONSUMÍVEIS HOOVER

Substitua sempre as peças por peças sobressalentes Hoover genuínas. Pode obtê-las junto do seu representante local ou diretamente da Hoover. Quando encomendar peças, mencione sempre o número do seu modelo.

#### Ambiente:

O símbolo no produto indica que este não pode ser tratado como resíduo doméstico. Pelo contrário, deve ser encaminhado para o ponto de recolha aplicável para reciclagem de equipamento eléctrico e electrónico. A eliminação deve ser realizada em conformidade com as leis ambientais locais relativas à eliminação de resíduos. Para obter informações mais detalhadas sobre o tratamento, recuperação e reciclagem deste produto, contacte as autoridades locais, o serviço de eliminação de resíduos domésticos ou a loja onde adquiriu o produto.



Este aparelho encontra-se em conformidade com as Diretivas Europeias 2014/35/UE, 2014/30/UE e 2011/65/UE.

CANDY HOOVER GROUP S.r.l. Via Comolli, 16, 20861 Brugherio (MB) Italy

## A SUA GARANTIA

As condições de garantia para este aparelho são as definidas pelo nosso representante no país onde foi vendido. Pode obter detalhes sobre estas condições junto do agente a quem adquiriu o aparelho. A fatura de venda ou o recibo deverão ser entregues quando apresentar uma reclamação ao abrigo dos termos da garantia.

Sujeito a alteração sem aviso prévio.

## INSTRUCCIONES PARA UN USO SEGURO

Este electrodoméstico debe utilizarse únicamente para limpiar colchones, sábanas, almohadas, cojines, sofás y otros tejidos según se describe en esta guía. Asegúrese de haber comprendido todo el contenido de este manual antes de poner en funcionamiento el aparato.

Este aparato puede ser usado bajo supervisión por niños mayores de 8 años o por personas con capacidades físicas, sensoriales o mentales reducidas o falta de experiencia con supervisión o con una explicación previa de las instrucciones con respecto al uso del aparato y comprendiendo los riesgos implicados. Los niños no deben jugar con el aparato. Los niños no deben limpiar ni dar mantenimiento sin supervisión.

Si el cable de alimentación está dañado, deje de utilizar el aparato inmediatamente. Para evitar riesgos de seguridad, el cable de alimentación sólo puede ser cambiado por un especialista de un Servicio Técnico Oficial de Hoover.

Utilice únicamente accesorios, consumibles o repuestos recomendados o distribuidos por Hoover.

Mantener lejos de los cepillos rotatorios los pies, manos, ropa y el pelo.

Limpie frecuentemente el depósito de suciedad y el conjunto de filtro pre-motor.

No deje enchufado el aparato. Apague y desenchufe siempre el aparato antes de limpiarlo o de efectuar cualquier tarea de mantenimiento.

No aspire objetos duros o afilados, cerillas, cenizas calientes, colillas de cigarrillo u objetos similares.

Este producto está dotado de luz UV, evite mirar la parte inferior de la máquina en caso de encendido, para evitar que la radiación UV dañe el cuerpo humano. Nunca apunte la fuente de luz hacia personas o animales cuando la luz esté encendida.

No acompañe la limpieza con líquidos inflamables o aerosoles.

Por favor, no utilice la luz UV concentrada en un solo lugar para trabajar de forma continuada, ya que podría dañar el objeto a limpiar.

No siga utilizando el aparato si parece tener algún defecto.

No utilice el aparato sobre personas ni animales.

No utilice el aparato al aire libre, en superficies húmedas o para recoger líquidos.

**ADVERTENCIA:** Este electrodoméstico contiene un emisor de UV. No fije la mirada en la fuente de luz.

**Servicio Técnico Oficial de Hoover:** Para garantizar el funcionamiento seguro, eficaz y duradero del aspirador, recomendamos que las tareas de

mantenimiento sean realizadas exclusivamente por técnicos autorizados del Servicio Técnico Oficial de Hoover.

**Electricidad estática:** Algunas sábanas pueden provocar una pequeña acumulación de electricidad estática. Las descargas estáticas no son peligrosas para la salud.

## INFORMACIÓN SOBRE SU ASPIRADOR DE COLCHONES

- |   |   |
|---|---|
| A. Botón de encendido/apagado                     | I. Malla del buscador de vórtice          |
| B. Pantalla LED                                   | J. Junta del buscador de vórtice          |
| B1. Indicador de humedad                          | K. Depósito de suciedad                   |
| B2. Indicador de luz UV                           | L. Cable de alimentación                  |
| B3. Indicador del sensor de ácaros / polvo        | L1. Correa de velcro                      |
| B4. Indicador de la función de secado             | M. Ventilación                            |
| C. Conjunto de depósito de suciedad               | N. Luz UV                                 |
| D. Botón para desbloquear el depósito de suciedad | O. Luz UV Interruptor de seguridad Ruedas |
| E. Conducto de salida                             | P. Placa de la tapa del cepillo           |
| F. Filtro pre-motor                               | P1, P2, P3. Clips de bloqueo              |
| G. Espuma filtrante premotor                      | Q. Rodillo                                |
| H. Marco del buscador de vórtice                  | R. Cinta                                  |

## USO DE SU ASPIRADOR DE COLCHONES

Asegúrese de que todos los componentes estén ensamblados correctamente, extraiga el cable de alimentación y enchúfelo en la fuente de energía [1].

Pulse el botón de encendido/apagado [2], el limpiador de colchones se encenderá y las 4 funciones se activarán automáticamente: Batido y giro, Aspiración, Luces UV y Secado.

- Beat&roll:** El cepillo motorizado golpea el colchón, penetrando profundamente en las fibras y ayudando a eliminar los ácaros del polvo y los alérgenos incrustados.
- Aspirar:** Gracias a su potente succión, se reduce la exposición a los ácaros del polvo doméstico y a los alérgenos.
- Luz UV:** La luz UV puede ayudar a reducir las bacterias y mantener su colchón más fresco.
- Función secado:** El uso de aire caliente a 50°C ayuda a secar el colchón para evitar la propagación y el crecimiento de esporas de moho.

Cuando el producto está encendido, la pantalla LED muestra: el nivel de humedad detectado [B1], el estado de la luz UV [B2], el sensor de polvo [B3] y la función de secado [B4]. El LED bicolor del sensor de polvo [B3] se vuelve rojo cuando se detecta polvo y verde cuando la zona está limpia.

**ADVERTENCIA:** Para evitar lesiones por accidente, la luz UV solo funcionará cuando el aparato esté colocado sobre la zona de trabajo. Las ruedas del interruptor de seguridad de las luces situadas debajo del producto hacen que la luz UV se apague automáticamente cuando se ha levantado el producto para evitar cualquier lesión.

En cualquier momento durante el uso, pulse el botón de encendido/apagado para apagar el electrodoméstico.

## MANTENIMIENTO DEL ASPIRADOR DE COLCHONES

### Limpieza del depósito de suciedad

Apague el aparato [5], desenchúfelo de la fuente de alimentación, pulse el botón de liberación del depósito de polvo y extraiga el conjunto del depósito de polvo [6]. Extraiga el buscador de vórtices del depósito de polvo. Vacíe el contenido del depósito de polvo y limpie [7]. Retire el filtro del premotor, la espuma filtrante del premotor, el marco del buscador de vórtices, la malla del buscador de vórtices y la junta del buscador de vórtices. Lávelo con agua tibia a mano, déjelo secar bien antes de volver a colocarlo en el aparato [8]. Aclare y limpie el polvo acumulado en la malla del recolector de vórtices [I]. Tras la limpieza, vuelva a montar el buscador de vórtice junto con el depósito de polvo y, a continuación, vuelva a colocar el conjunto del depósito de polvo en el cuerpo principal.

### Limpieza de los filtros lavables (Filtro premotor y espuma)

Para que su aspirador mantenga un rendimiento óptimo debe extraer con regularidad los filtros y sacudirlos contra el lateral del cubo de basura para desincrustar la suciedad. Los filtros deben lavarse a mano con agua caliente cuando tengan un nivel de polvo excesivo. No usar agua hirviendo o detergentes [8].

**IMPORANTE:** Todos los aspiradores sin bolsa requieren una limpieza periódica de los filtros. De no hacerlo, sus filtros pueden producir bloqueos de aire, recalentamiento y fallos en el producto; lo cual además puede hacer invalidar la garantía.

**IMPORANTE:** Cerciorarse siempre de que los filtros estén completamente secos antes de utilizarlos. No utilizar el aparato si los filtros no están instalados.

### Limpieza del Agitador

Para retirar la placa de la cubierta del cepillo, gire los 3 clips de bloqueo con una moneda para desbloquear la placa de la cubierta del agitador y retírela [10,11]. Saque el cepillo [12]. Corte cuidadosamente con las tijeras y elimine cualquier hilo enredado, cabello etc. del cuerpo del agitador [13]. Después de limpiar el agitador, inserte con cuidado el engranaje del agitador en la correa [R], luego gire el agitador hacia usted para que encaje en su sitio [14, 15, 16].

Después de volver a colocar el cepillo, vuelva a colocar la placa de la cubierta del cepillo y fije la cubierta en su sitio [17,18].

### Limpieza de la luz UV

Utilice un paño suave seco o un bastoncillo de algodón para limpiar suavemente la luz [19].

### IMPORANTE:

1. La penetrabilidad de la luz UV es débil, cualquier papel, plomo, vidrio o plástico puede reducir en gran medida la intensidad de la irradiación UV. Cualquier resto de polvo o aceite sobre la luz UV afectará directamente a la penetrabilidad. La luz UV debe limpiarse con regularidad.
2. No toque la luz UV con el dedo desnudo, la mancha que deje en él afectará a la penetración de la luz de esterilización.
3. Compruebe los filtros con regularidad y manténgalos en buen estado.
4. Si el electrodoméstico no se utiliza por un tiempo prolongado, guárdelo en un lugar seco y fresco, no lo guarde en condiciones húmedas o a la luz directa del sol.

## RESOLUCIÓN DE PROBLEMAS

A continuación se expone una lista de problemas comunes y sus soluciones.

Si cualquiera de dichos problemas persiste, póngase en contacto con el departamento de Postventa de Hoover.

<b>El aspirador de colchones no funciona</b>	<ol style="list-style-type: none"> <li>1. ¿Hay suministro de corriente para el electrodoméstico?</li> <li>2. ¿Se ha encendido el electrodoméstico?</li> </ol>	<ol style="list-style-type: none"> <li>1. Controle la fuente de alimentación con otro artículo eléctrico.</li> <li>2. Presione el botón de encendido/apagado.</li> </ol>
<b>Aspiración reducida</b>	<ol style="list-style-type: none"> <li>1. ¿El electrodoméstico está bloqueado?</li> <li>2. ¿El filtro pre-motor está bloqueado?</li> </ol>	<ol style="list-style-type: none"> <li>1. Limpie la entrada de aspiración.</li> <li>2. Limpie el depósito de suciedad y el filtro pre-motor.</li> </ol>
<b>La luz ultravioleta no funciona</b>	<ol style="list-style-type: none"> <li>1. La reflexión de la superficie del objeto es muy limitada o está demasiado lejos del electrodoméstico.</li> <li>2. ¿Las ruedas del interruptor de seguridad de la luz UV se ha atascado?</li> <li>3. ¿Está dañada la luz ultravioleta?</li> </ol>	<ol style="list-style-type: none"> <li>1. Normalmente, la luz UV se encenderá automáticamente cuando las dos ruedas del interruptor de seguridad de las luces UV toquen la superficie de limpieza.</li> <li>2. Asegúrese de que las ruedas del interruptor de seguridad de la luz UV no estén atascadas con cuerpos extraños.</li> <li>3. Póngase en contacto con el servicio posventa de Hoover para sustituir la luz UV.</li> </ol>
<b>El electrodoméstico deja de funcionar repentinamente</b>	<ol style="list-style-type: none"> <li>1. ¿El electrodoméstico se ha sobrecalentado?</li> </ol>	<p>Para evitar el sobrecalentamiento del motor, se han añadido mecanismos de seguridad. Si esto sucede, deje de utilizar el electrodoméstico, limpie el filtro pre-motor y el depósito de suciedad. Espere 45 minutos a que el aparato se restablezca antes de volver a utilizarlo.</p>

## INFORMACIÓN IMPORTANTE

### PIEZAS DE REPUESTO Y CONSUMIBLES HOOVER

Utilice siempre piezas de repuesto originales de Hoover. Puede adquirirlas a través de su Servicio Técnico Oficial de Hoover. Cuando realice pedidos de piezas, indique siempre el número de serie del producto.

### El Medio Ambiente:

El símbolo que puede verse en el producto indica que este no puede tratarse como residuo doméstico. En vez de esto debe entregarse en un punto de recogida de electrodomésticos para el reciclaje de equipos eléctricos y electrónicos. La eliminación debe llevarse a cabo según los reglamentos medioambientales locales sobre eliminación de residuos. Para información más detallada sobre cómo funciona la recogida y el reciclaje de este producto, póngase en contacto con su Ayuntamiento, su servicio de recogida de residuos domésticos o con el establecimiento donde haya comprado el producto.



Este aparato cumple con las Directivas europeas 2014/35/EU, 2014/30/EU y 2011/65/EU.

CANDY HOOVER GROUP S.r.l. Via Comolli,16,20861 Brugherio (MB) Italy

## GARANTÍA

Las condiciones de garantía para este aparato vienen definidas por nuestro representante en el país de venta. Puede obtener los detalles acerca de estas condiciones en el establecimiento donde haya comprado este aparato. Debe mostrarse la factura de compra o el tiquet al hacer alguna reclamación en virtud de las condiciones de garantía.

Sujeto a cambios sin previo aviso.



## INSTRUKTIONER FÖR SÄKER ANVÄNDNING

Den här rengöraren är endast avsedd för madrass-, kudd-, soff-, och annan textilrengöring, enligt anvisningarna i den här bruksanvisningen. Se till att du läst och förstått anvisningarna noga innan du börjar att använda maskinen.

Den här apparaten kan användas av barn från 8 års ålder och personer med en nedsatt fysisk, sensorisk eller mental förmåga och som inte har erfarenhet och kunskaper som behövs, förutsatt att de övervakas eller har fått instruktioner om hur apparaten används på ett säkert sätt, och förstår riskerna som är involverade. Barn får inte leka med apparaten. Rengöring och underhåll som användaren ska utföra, får inte göras av barn utan övervakning.

Om nätsladden är skadad, sluta då omedelbart att använda produkten. För att undvika säkerhetsrisker så måste en behörig Hoover-servicetekniker byta nätsladden.

Använd endast tillbehör, förbrukningsvaror och reservdelar som rekommenderas eller levereras av Hoover.

Håll händer, fötter, lösa klädesplagg och hår borta från roterande borstar.

Rengör regelbundet dammbehållaren och förfiltret.

Lämna aldrig denna apparat inkopplad. Stäng alltid av apparaten och dra ut kontakten ur vägguttaget efter användning eller innan rengöring av produkten eller utföring av en underhållsåtgärd.

Dammsug inte hårda eller vassa föremål, tändstickor, het aska, fimpar eller andra liknande föremål.

Den här produkten har UV-ljus, undvik att titta på maskinens undersida om strömmen slås på, för att förhindra UV-strålningsskador på människokroppen. Rikta aldrig ljuskällan mot människor eller djur när ljuset är på.

Plocka inte upp eller spraya med brandfarliga vätskor, rengöringsmedel, aerosoler eller ångor.

Använd inte UV-ljus för att koncentrera dig på att arbeta på ett ställe för kontinuerlig användning, detta kan skada föremålet som ska rengöras.

Avsluta använda apparaten om den verkar defekt.

Använd inte apparaten för att rengöra djur eller människor.

Använd inte apparaten utomhus eller på något vått underlag eller för våtdammsugning.

**VARNING:** Denna apparat har en UV-utsändare. Se inte rakt in i lampan.

**Hoover service:** För att se till att maskinen fortsätter att vara effektiv och fungerar som den ska rekommenderar vi att service och reparationer endast utförs av behöriga servicetekniker från Hoover.

**Statisk elektricitet:** Vissa filter kan orsaka att lite statisk elektricitet byggs upp. Elektrostatiske urladdningar är inte hälsofarliga.

## LÄR KÄNNA DIN MADRASSRENGÖRARE

- |                                     |                                |
|-------------------------------------|--------------------------------|
| A. På/av-knapp                      | I. Vortex Finder Mesh          |
| B. LED-skärm                        | J. Vortex Finder Seal          |
| B1. Luftfuktighetsindikator         | K. Dammbehållare               |
| B2. UV-ljusindikator                | L. Nätsladd                    |
| B3. Mite-/dammsensorindikator       | L1. Kardborreband              |
| B4. Torkfunktionsindikator          | M. Luftventil                  |
| C. Dammkoppsmontering               | N. UV-ljus                     |
| D. Lossningsknapp för dammbehållare | O. UV-ljus säkerhetsbrytarratt |
| E. Vortex Finder                    | P. Agitatorns skyddsplatta     |
| F. Förmotorfilter                   | P1, P2, P3. Läsklämmor         |
| G. Förmotorfilterskum               | Q. Omrörare                    |
| H. Vortex Finder-ram                | R. Bälte                       |

## ANVÄNDA MADRASSRENGÖRAREN

Se till att alla komponenter är korrekt monterade. Dra ur nätsladden och koppla in den i ett vägguttag [1].

Tryck på På/Av-knappen [2], madrassrengöringen slås på och alla fyra funktionerna aktiveras automatiskt:

- Beat&roll, vakuum, UV-ljus och torkning.** Den motoriserade omröraren slår madrassen och tränger djupt in i fibrerna och hjälper till att avlägsna inbäddade dammkvalster och allergener.
- Dammsugning:** Tack vare dess kraftfulla sug minskar exponeringen för husdammskvalster och allergener.
- UV-ljus:** UV-ljus kan hjälpa till att minska bakterier och hålla din madrass fräschare.
- Torkning** Användningen av 50 °C varmluft hjälper till att torka madrassen för att förhindra spridning och tillväxt av mögelsporer.

När produkten är på visas LED-displayen: den upptäckta fuktighetsnivån [B1], status för UV-ljuset [B2], dammsensor [B3] och torkegenskaper [B4]. Den tvåfärgade dammsensorns LED [B3] blir röd när damm upptäcks och grön när området är rent.

**WARNING:** För att undvika olycksskador kommer uv-ljus endast att fungera när apparaten är placerad på arbetsplattan. Ljussäkerhetsbrytarens ratt under produkten gör att UV-ljuset släcker den automatiskt när produkten har lyfts för att undvika skador.

Du stänga av dammsugaren med på/av-knappen när som helst.

## MADRASSRENGÖRARENS UNDERHÅLL

### Dammkoppsrengöring

Stäng av apparaten [5], ta bort kontakten från strömförsörjningen, tryck på frigöringsknappen för dammkoppen och ta bort dammkoppsenheten [6]. Dra ut Vortex Finder från dammbehållaren. Töm innehållet i dammkoppen och rengör [7]. Ta bort förmotorfiltret, förmotorfilterskum, Vortex Finder Frame, Vortex Finder Mesh och Vortex Finder Seal. Tvätta med handvarmt vatten, låt torka ordentligt innan du sätter tillbaka den i apparaten [8]. Skölj och torka rent eventuellt damm som samlats på Vortex finder Mesh [I]. Efter rengöring, sätt tillbaka virvelsökaren tillsammans med dammkoppen och sätt sedan tillbaka dammkoppsenheten på huvuddelen.

### Rengöra de tvättbara filtren (Förmotorfilter och skum)

För att bibehålla den optimala rengöringskapaciteten bör du regelbundet ta bort filtren och knacka dem mot soptunnans innerkant för att få bort damm. Filtren bör tvättas under handvarmt vatten när de har hög dammnivå. Använd inte het vatten eller rengöringsmedel [8].

**VIKTIGT:** Filtren måste rengöras regelbundet på alla påslösa dammsugare. Om filtren inte rengörs kan detta leda till att luften blockeras, överhettning och produktfel. Dessutom kan garantin upphöra att gälla.

**VIKTIGT:** Se alltid till att filtren är helt torra innan de används. Använd inte produkten utan att filtren är monterade.

### Agitatorrengöring

För att ta bort omrörarens täckplåt, vrid 3x låsklämmorna med ett mynt för att låsa upp omrörarens täckplåt och ta bort den [10,11]. Ta ut omröraren [12]. Klipp försiktigt bort och avlägsna några oredor som hår och dylikt från agitator kroppen med en sax [13]. Efter rengöring av omröraren, sätt försiktigt in omrörarens kugghjul i remmen [Q] och vrid sedan omröraren mot dig för att få den att passa på plats [14, 15, 16].

Efter återmontering av omröraren, sätt tillbaka omrörarens täckplåt och fäst locket på plats [17,18].

### UV-ljusrengöring

Använd en torr mjuk trasa eller bomullstuss för att försiktigt torka av ljusen [19].

#### VIKTIGT:

1. UV-ljusets genomtränglighet är svagt, allt papper, bly, glas eller plast kan kraftigt minska intensiteten av UV-strålning. Eventuell damm eller olja på UV-ljusen kommer direkt att påverka genomträngligheten. UV-ljuset bör rengöras regelbundet.
2. Rör inte UV-ljuset med bara fingret, fläcken du lämnar på den kommer att påverka intringningen av steriliseringsljus.
3. Kontrollera och underhåll filtren regelbundet.
4. Om apparaten inte ska användas under en längre tid, vänligen förvara apparaten svalt och torrt. Förvara inte apparaten i fuktiga förhållanden eller i direkt solljus.

## FELSÖKNING

Det följande är en lista över vanliga problem och lösningar.

Om något av dessa problem kvarstår så kontakta din lokala Hoover representant.

<b>Madrassrengöraren fungerar inte</b>	<ol style="list-style-type: none"> <li>1. Finns det en fungerande elförsörjning till apparaten?</li> <li>2. Har apparaten stängts av?</li> </ol>	<ol style="list-style-type: none"> <li>1. Kontrollera strömförsörjningen med en annan elektrisk produkt.</li> <li>2. Slå på på/av-knappen.</li> </ol>
<b>Reducerad Sugning</b>	<ol style="list-style-type: none"> <li>1. Är apparaten blockerad?</li> <li>2. Är förmotorfiltret blockerat?</li> </ol>	<ol style="list-style-type: none"> <li>1. Rengör insuget.</li> <li>2. Rengör dammkoppen och förmotorfiltret.</li> </ol>
<b>UV-ljus fungerar inte</b>	<ol style="list-style-type: none"> <li>1. Reflektionen av objektytan är mycket dålig eller för långt bort från apparaten.</li> <li>2. UV-ljus säkerhetsbrytarratt har fastnat?</li> <li>3. Är UV-ljuset skadat?</li> </ol>	<ol style="list-style-type: none"> <li>1. Normalt tänds UV-ljuset automatiskt när de två UV-ljusens säkerhetsbrytarratt vidrör rengöringsytan.</li> <li>2. Se till att UV-ljusets säkerhetsbrytarratt inte har fastnat med främmande föremål.</li> <li>3. Kontakta Hoovers kundservice för att byta ut UV-ljus.</li> </ol>
<b>Madrassrengöraren slutar plötsligt att fungera</b>	<ol style="list-style-type: none"> <li>1. Har apparaten blivit överhettad?</li> </ol>	<p>För att undvika att motorn blir överhettad har säkerhetsmekanismer lagts till. Om detta händer, sluta använda apparaten, rengör förmotorfiltret och dammkoppen. Vänta 45 minuter tills apparaten återställs innan du använder den igen.</p>

## VIKTIG INFORMATION

### HOOVER RESERVDelar och FÖRBRUKNINGSVAROR

Använd alltid originaldelar från Hoover vid byte. Du kan beställa delar från närmaste Hoover-återförsäljare eller direkt från Hoover. Uppge alltid modellnummer när du beställer delar.

#### Miljön:

Symbolen på produkten visar att den inte får hanteras som hushållsavfall. Den ska i stället lämnas in på en samlingsplats för återvinning av elektrisk och elektronisk utrustning. Avfallshandlingen ska utföras enligt de lokala miljöbestämmelserna. Mer utförlig information om hantering och återvinning av produkten kan du få från kommunen, återvinningsanläggningen eller den butik där du köpte produkten.



 Denna apparat uppfyller de europeiska direktiven 2014/35/EU, 2014/30/EU och 2011/65/EU.

CANDY HOOVER GROUP S.r.l. Via Comolli, 16, 20861 Brugherio (MB) Italy

## DIN GARANTI

Garantivillkoren för produkten definieras av vår representant i det land där produkten säljs. Du kan få uppgifter om aktuella villkor från återförsäljaren. Kvittot måste visas upp när man kräver ersättning enligt garantin.

Specifikationerna kan ändras utan föregående meddelande.

## OHJEET TURVALLISTA KÄYTTÖÄ VARTEN

Tätä laitetta saa käyttää ainoastaan patjoille, huoville, tyynyille, pikkutyynyille, sohville sekä muiden tekstiilien puhdistukseen tässä käyttöoppaassa kuvatulla tavalla. Tutustu tähän käyttöoppaaseen huolellisesti ennen laitteen käyttöä.

Tätä laitetta voivat käyttää yli 8-vuotiaat henkilöt. Taas henkilöt joilla on vähentynyt fyysinen, aistillinen tai henkinen kyvykkyys, ja joilla ei ole aikaisempaa kokemusta tai tietoja saavat käyttää laitetta, vain mikäli heille on annettu ohjausta sekä valvontaa koskien laitteen turvallista käyttöä, ja he ymmärtävät käyttöön liittyvät vaaratekijät. Lapset eivät saa leikkiä laitteella. Lapset eivät saa suorittaa puhdistusta ja huoltoa ilman vanhemman valvontaa.

Lopeta laitteen käyttö välittömästi, mikäli virtajohto on vahingoittunut. Virtajohdon saa turvallisuussyistä vaihtaa vain valtuutettu Hoover-huoltaja.

Käytä ainoastaan Hooverin toimittamia tai suosittelemia lisä- ja varaosia.

Pidä kädet, jalat, löysät vaatteet ja hiukset poissa pyörivistä harjaksista.

Puhdista pölysäiliö, sekä esimoottorin suodatin säännöllisesti.

Älä jätä laitetta kytketyksi virtalähteeseen. Kytke laitteesta virta ja irrota virtajohto virtalähteestä aina käytön jälkeen ja ennen kuin puhdistat laitteen tai teet huoltotoimenpiteitä.

Älä imuroi kovia tai teräviä esineitä, tulitikkuja, kuumaa tuhkaa, tupakantumpeja tai muita vastaavia esineitä.

Tässä tuotteessa on UV-valo. Vältä katsomista koneen pohjaan sen ollessa päällä UV-säteilyn aiheuttamien vahinkojen estämiseksi. Valonlähdettä ei saa koskaan suunnata ihmisiä tai eläimiä kohti valon palaessa.

Älä ruiskuta laitteelle tai imuroi laitteella syttyviä nesteitä, puhdistusnesteitä, aerosoleja tai näiden höyryjä.

UV-valoa ei saa käyttää jatkuvasti kohdistettuna samaan paikkaan, koska tämä voi vaurioittaa puhdistettavaa kohdetta.

Älä käytä laitetta, jos se vaikuttaa vialliselta.

Älä käytä laitetta ihmisten tai eläinten puhdistamiseen.

Älä käytä laitettasi ulkona tai märällä alustalla. Älä imuroi nesteitä.

**VAROITUS:** Tässä laitteessa on UV-valo. Älä katso koskaan suoraan valonlähdettä.

**Hoover-huolto:** Laitteen käyttöturvallisuuden ja tehokkaan toiminnan varmistamiseksi suosittelemme, että huolto ja korjaukset teetetään vain valtuutetussa Hoover-huollossa.

**Staattinen sähkö:** Jotkut huovat voivat voimistaa hieman staattista sähköä. Staattinen sähkö purkaus ei ole vaarallinen terveydelle.

## TIEDOKSI PATJAN PUHDISTAJALLE

- |   |                              |
|---|------------------------------|
| A. Virtakatkaisin                       | I. Pyörresuuntimen verkko    |
| B. LED-näyttö                           | J. Pyörresuuntimen tiiviste  |
| B1. Kosteusilmaisin                     | K. Pölysäiliö                |
| B2. UV-valoilmaisain                    | L. Virtajohto                |
| B3. Punkki-/pölyilmaisin                | L1. Tarranauha               |
| B4. Kuivaustoimintoilmaisin             | M. Ilmaventiili              |
| C. Pölyysäiliökokonaisuus               | N. UV-valo                   |
| D. Pölyysäiliön irrotuspainike          | O. UV-valon turvakytinpyörät |
| E. Pyörresuunnin                        | P. Sekoittimen kansilevy     |
| F. Moottorin esisuodatin                | P1, P2, P3. Lukitusklipsit   |
| G. Moottorin esisuodattimen vaahtomuovi | Q. Mattoharja                |
| H. Pyörresuuntimen kehikko              | R. Hihna                     |

## PATJANPUHDISTIMEN KÄYTTÖ

Varmista, että kaikki osat on oikein koottu, ota virtajohto ja liitä virransyöttöön [1].

Paina virtakatkaisinta [2] ja patjanpuhdistin käynnistyy ja kaikki neljä toimintoa aktivoituvat automaattisesti: Jyskyttäminen & pyörittäminen, imurointi, UV-valo ja kuivaus.

- Jyskyttäminen & pyörittäminen:** Motorisoitu harja jyskyttää patjaa päästen käiksi syvälle kuituihin, mikä auttaa tunkeutuneiden pölypukkien ja allergeenien poistamista.
- Imurointi:** Tehokkaan imun ansiosta altistuminen pölylle ja allergeeneille vähenee.
- UV-valo:** UV-valo voi auttaa vähentämään bakteereja ja pitävät patjan raikkaampana.
- Kuivaus** 50 °C:n kuuman ilman käyttö auttaa patjan kuivaamisessa homeitiöiden leviämisen ja kasvun estämiseksi.

Tuotteen ollessa päällä LED-näytöllä näkyy: havaittu kosteustaso [B1], UV-valon tila [B2], pölyanturi [B3] ja kuivausominaisuus [B4]. Kaksivärisen pölyanturin LED-merkkivalot [B3] muuttuvat punaisiksi, kun havaitaan pölyä, ja vihreiksi, kun alue on puhdas.

**VAROITUS:** Tapaturmien aiheuttamien vahinkojen välttämiseksi UV-valo toimii vain laitteen ollessa pintaa vasten. Tuotteen alla olevien UV-valon turvakytinpyörien avulla UV-valo sammuu automaattisesti, kun tuotetta nostetaan pinnalta. Paina milloin tahansa käytön aikana Päällä/Pois päältä -painiketta sammuttaaksesi laite.

## PATJANPUHDISTIMEN HUOLTO

### Pölyysäiliön puhdistus

Sammuta laite [5], irrota pistoke pistorasiasta, paina pölyysäiliön vapautuspainiketta ja poista pölyysäiliökokoonpano [6]. Vedä pyörresuunnin pois pölyysäiliöstä. Tyhjennä pölyysäiliön sisältö ja puhdistu [7]. Poista moottorin esisuodatin, moottorin esisuodattimen vaahtomuovi, pyörresuuntimen kehikko, pyörresuuntimen verkko ja pyörresuuntimen tiiviste. Pese kädenlämpöisellä vedellä ja anna kuivua kokonaan ennen laitteeseen takaisin asettamista [8]. Huuhtele ja pyyhi kaikki pyörresuuntimen verkkoon kertynyt pöly pois [1]. Kokoa puhdistuksen jälkeen pyörresuunnin yhdessä pölyysäiliön kanssa ja kiinnitä sitten pölyysäiliökokoonpano pääruntoon.

### Pestävien suodattimien puhdistus (Moottorin esisuodatin ja vaahtomuovi)

Parhaan imutehon takaamiseksi irrota suodattimet säännöllisesti ja poista pöly napauttamalla suodatinta roska-astian reunaan. Suodattimet on pestävä kädenlämpöisen veden alla, jos niihin on kertynyt liikaa pölyä. Älä käytä kuumaa vettä tai pesuaineita [8].

**TÄRKEÄÄ:** Kaikkien pölypussittomien imurien suodattimet on puhdistettava säännöllisesti. Jos suodattimia ei puhdisteta, ilman virtaus voi tukkeutua, imuri ylikuumeta ja rikkoutua. Myös takuu voi mitätöityä.

**TÄRKEÄÄ:** Varmista aina ennen käyttöä, että suodattimet ovat täysin kivia. Älä käytä tuotetta ilman kiinnitettyjä suodattimia.

### Sekoittimen puhdistus

Poista harjan kansilevy kiertämällä lukitusklipsejä kolme kertaa kolikolla harjan kansilevyn avaamiseksi ja irrota se [10,11]. Ota harja pois [12]. Leikkaa saksilla varovasti ja poista kaikki sotkeentuneet langat tai hiukset jne. sekoittimen rungosta [13]. Harjan puhdistamisen jälkeen aseta harjan ratas varovasti hihnaan [R] ja käännä sitten harjaa itseäsi kohti, jotta se asettuu paikoilleen [14, 15, 16].

Vaihda harjan kansilevy harjan takaisin asettamisen jälkeen ja kiinnitä kansi paikoilleen [17,18].

### UV-valon puhdistus

Käytä kuivaa, pehmeää liinaa tai vanupuikkoa valon pyyhkimiseksi hellästi puhtaaksi [19].

### TÄRKEÄÄ:

1. UV-valon läpäisevyys on heikko ja näin ollen paperi, lyijy, lasi tai muovi saattaa vähentää merkittävästi UV-säteilyn voimakkuutta. Pöly tai öljy UV-valossa vaikuttaa suoraan läpäisevyyteen. UV-valo on puhdistettava säännöllisesti.
2. UV-valoon ei saa koskea paljalla sormilla, koska siihen jää jälkiä, jotka vaikuttavat steriloivan valon läpäisevyyteen.
3. Tarkista suodatinten kunto säännöllisesti ja huolla tarvittaessa.
4. Jos laitetta ei käytetä pitkään aikaan, ole hyvä ja varastoi se viileään kuivaan paikkaan, älä säilytä laitetta kosteissa olosuhteissa tai suorassa auringonvalossa.

## VIANMÄÄRITYS

Seuraavana on lista normaaleista vikatilanteista ja ratkaisuista.

Jos mikään näistä ongelmista on jatkuva ota yhteyttä paikalliseen Hoover-huoltajaan.

<b>Patjanpuhdistin ei toimi</b>	1. Onko laitteessa toimiva virransyöttö? 2. Onko laite päällä?	1. Tarkasta virtalähde toisella sähkölaitteella. 2. Kytke virtakatkaisin päälle.
<b>Vähentynyt imu</b>	1. Onko laite tukkiutunut? 2. Onko esimoottorin suodatin tukkiutunut?	1. Puhdista imun sisäänmeno. 2. Puhdista pölysäiliö ja moottorin esisuodatin.
<b>UV-valo ei toimi</b>	1. Esineen pinnan heijastus on erittäin huono tai se on liian kaukana laitteesta. 2. Ovatko UV-valon turvakytkinpyörät jumissa? 3. Onko UV-valo vaurioitunut?	1. Normaalisti UV-valo syyttyä automaattisesti, kun kaksi UV-valon turvakytkinpyörää koskettavat puhdistettavaa aluetta. 2. Varmista, ettei UV-valon turvakytkinpyöriin ole jäänyt kiinni mitään ylimääräistä. 3. Ota yhteyttä Hooverin myynnin jälkeiseen asiakaspalveluun UV-valon vaihtamiseksi.
<b>Patjanpuhdistin lopettaa toimimasta</b>	1. Onko laite ylikuumentunut?	Laitteeseen on lisätty turvamekanismeja, jotka estävät moottorin ylikuumentumisen. Jos näin kuitenkin tapahtuu, keskeytä laitteen käyttö ja puhdista moottorin esisuodatin ja pölysuojus. Odota 45 minuuttia laitteen nollautumista ennen kuin käytät sitä uudelleen.

## TÄRKEÄÄ TIETOA

### HOOVER-VARAOSAT JA -TARVIKKEET

Käytä vain alkuperäisiä Hoover-varaosia. Niitä on saatavana paikalliselta Hoover-jälleenmyyjältä tai valtuutetusta huoltoliikkeestä. Mainitse varaosatilauksen yhteydessä laitteen tyyppinumero.

#### Ympäristö:

Laitteessa oleva symboli osoittaa, että laitetta ei saa hävittää kotitalousjätteenä. Se täytyy luovuttaa kodinkoneiden keräyspisteeseen sähkölaitteiden kierrätystä varten. Hävittäminen on suoritettava paikallisten jätteiden hävittämistä koskevien ympäristösäännösten mukaisesti. Saat lisätietoja tämän tuotteen käsitlemisestä, hyötykäytöstä ja kierrätyksestä paikallisilta viranomaisilta, kotitalouksien jätehuollosta tai liikkeestä, josta ostit tuotteen.



Tämä tuote on yhdenmukainen Euroopan direktiivien 2014/35/EU, 2014/30/EU ja 2011/65/EU kanssa.

CANDY HOOVER GROUP S.r.l. Via Comolli,16,20861 Brugherio (MB) Italy

## TAKUU

Tämän laitteen takuehdot määrittelee sen maan Haier-edustaja, josta laite on ostettu. Yksityiskohtaiset tiedot näistä ehdoista saa laitteen myyneeltä jälleenmyyjältä. Tämän takuun mukaisia vaateita esitettäessä on esitettävä laitteen myyntitodistus tai ostokuitti.

Oikeus muutoksiin pidätetään.



## ΟΔΗΓΙΕΣ ΑΣΦΑΛΟΥΣ ΧΡΗΣΗΣ

Αυτή η συσκευή πρέπει να χρησιμοποιείται μόνο για το στρώματα, κουβέρτες, μαξιλάρια, μαξιλάρια καναπέ και καθαρισμό άλλων υφασμάτων, όπως περιγράφεται στο παρόν εγχειρίδιο χρήσης. Πριν δοκιμάσετε να χρησιμοποιήσετε τη συσκευή, βεβαιωθείτε ότι έχετε κατανοήσει τις οδηγίες που περιέχει ο οδηγός που κρατάτε στα χέρια σας.

Η χρήση της συσκευής από παιδιά άνω των 8 ετών, ηλικιωμένους και ΑΜΕΑ προϋποθέτει την παρουσία ενήλικα που θα φέρει την ευθύνη για την ασφαλείά τους. Η χρήση της συσκευής από άτομα που δεν έχουν εξοικειωθεί στη χρήση παρόμοιων συσκευών μπορεί να γίνει μόνο αφού γίνει κατανοητός ο κίνδυνος που ενέχει η χρήση της συσκευής. Μην αφήνετε τα παιδιά να παίζουν με τη συσκευή. Οι εργασίες καθαρισμού και συντήρησης της συσκευής δεν πρέπει να γίνονται από τα παιδιά χωρίς την επίβλεψη ενήλικα που θα φέρει την ευθύνη για την ασφάλειά τους.

Εάν το καλώδιο σύνδεσης με το δίκτυο παροχής εμφανίσει φθορές διακόψτε την λειτουργία της συσκευής αμέσως. Η αντικατάσταση του καλωδίου σύνδεσης με το δίκτυο ηλεκτρικής ενέργειας, πρέπει για λόγους ασφαλείας, να γίνεται απολειστικά από τεχνικό του δικτύου τεχνικής υποστήριξης Gias Service.

Χρησιμοποιείτε αποκλειστικά τα εξαρτήματα, αναλώσιμα ή ανταλλακτικά που συνιστώνται ή διατίθενται από τη Hoover.

Μην πλησιάζετε τις περιστρεφόμενες βούρτσες με τα χέρια, τα πόδια, τα μαλλιά ή τα ρούχα σας.

Καθαρίζετε συχνά το δοχείο σκόνης και το σύστημα του φίλτρου πριν από τον κινητήρα.

Μην αφήνετε τη συσκευή συνδεδεμένη στην πρίζα. Πριν τον καθαρισμό της συσκευής ή οποιασδήποτε εργασία συντήρησης, πρέπει να απενεργοποιείτε τη συσκευή και να την αποσυνδέετε από την πρίζα.

Μην συλλέγετε με τη συσκευή σκληρά ή αιχμηρά αντικείμενα, ψιλή σκόνη ή χώματα, καυτή στάχτη, αποτσίγαρο ή άλλα παρόμοια αντικείμενα.

Αυτό το προϊόν είναι με υπεριώδη ακτινοβολία, αποφύγετε να παρακολουθείτε το κάτω μέρος του μηχανήματος σε περίπτωση ενεργοποίησης, για να αποτρέψετε τη ζημιά από την υπεριώδη ακτινοβολία στο ανθρώπινο σώμα. Ποτέ μην στρέφετε την πηγή φωτός σε ανθρώπους ή ζώα όταν το φως είναι αναμμένο.

Μην ψεκάζετε ή συλλέγετε εύφλεκτα υγρά, υγρά καθαρισμού, σπρέυ ή τους ατμούς τους.

Παρακαλείστε να μην χρησιμοποιείτε το υπεριώδες φως για να επικεντρωθείτε στην εργασία σε ένα μέρος για συνεχή χρήση, καθώς αυτό μπορεί να προκαλέσει ζημιά στο αντικείμενο που καθαρίζεται.

Εάν η συσκευή εμφανίσει κάποια βλάβη μην συνεχίσετε να την χρησιμοποιείτε.

Μην χρησιμοποιείτε τη συσκευή για να καθαρίζετε ζώα ή άτομα.

Μην χρησιμοποιείτε τη συσκευή σας σε εξωτερικούς χώρους, σε υγρή επιφάνεια ή για τη συλλογή υγρών.

**ΠΡΟΣΟΧΗ:** Η συσκευή αυτή περιέχει πομπό υπεριώδους ακτινοβολίας. Μην κοιτάτε την πηγή φωτός.

**Τεχνική Υποστήριξη Hoover:** Για τις εργασίες συντήρησης ή αποκατάστασης κακής λειτουργίας ή βλάβης πρέπει να απευθύνεστε αποκλειστικά στα κέντρα τεχνικής υποστήριξης Hoover, έτσι εξασφαλίζετε την ασφαλή και αποτελεσματική λειτουργία της συσκευής.

**Στατικός ηλεκτρισμός:** Ορισμένες κουβέρτες μπορεί να προκαλέσουν μικρή συσσώρευση στατικού ηλεκτρισμού. Τυχόν στατικές εκκενώσεις δεν είναι επικίνδυνες για την υγεία.

## ΕΞΟΙΚΕΙΩΣΗ ΜΕ ΤΟΝ ΚΑΘΑΡΙΣΤΗ ΣΤΡΩΜΑΤΩΝ

- |                                       |   |
|---------------------------------------|---|
| A. Πλήκτρο λειτουργίας (On/Off)       | I. Πλέγμα Ανιχνευτή                     |
| B. Οθόνη LED                          | J. Στεγάνωση Ανιχνευτή                  |
| B1. Ένδειξη υγρασίας                  | K. Δοχείο Συλλογής σκόνης               |
| B2. Ένδειξη Λυχνίας UV                | L. Καλώδιο Παροχής                      |
| B3. Ανιχνευτής Ακάρων/Σκόνης          | L1. Λουράκι Βέλκρο                      |
| B4. Ένδειξη λειτουργίας στεγνώματος   | M. Αγωγός Αέρα                          |
| C. Σύστημα δοχείου συλλογής σκόνης    | N. Λυχνία UV                            |
| D. Πλήκτρο απασφάλισης δοχείου σκόνης | O. Τροχοί διακόπτη ασφαλείας Λυχνίας UV |
| E. Ανιχνευτής                         | P. Πλάκα κάλυψης αναδευτήρα             |
| F. Φίλτρο προ κινητήρα                | P1, P2, P3. Κλιπ κλειδώματος            |
| G. Αφρώδες φίλτρο προ κινητήρα        | Q. Αναδευτήρας                          |
| H. Πλαίσιο Ανιχνευτή                  | R. Ιμάτσα                               |

## ΧΡΗΣΗ ΤΟΥ ΚΑΘΑΡΙΣΤΗ ΣΤΡΩΜΑΤΩΝ

Βεβαιωθείτε ότι όλα τα εξαρτήματα είναι σωστά συναρμολογημένα, βγάλτε το καλώδιο του ρεύματος και βάλτε το φως σε μια πρίζα [1].

Πιέστε το πλήκτρο On/Off [2], ο καθαριστής στρωμάτων θα ενεργοποιηθεί και οι 4 λειτουργίες θα ενεργοποιηθούν αυτόματα: Beat&roll, Καθαρισμός, Λαμπτήρας UV και Στεγνώματος.

- Beat&roll:** Ο μηχανοκίνητος αναδευτήρας χτυπά το στρώμα, διεισδύοντας βαθιά στις ίνες βοηθώντας στην απομάκρυνση των ενσωματωμένων ακάρεων σκόνης και αλλεργιογόνων.
- Καθαρισμός:** Χάρη στην ισχυρή αναρρόφησή του, μειώνεται η έκθεση στα ακάρεα οικιακής σκόνης και στα αλλεργιογόνα.
- Λαμπτήρας UV:** Ο Λαμπτήρας UV μπορεί να βοηθήσει στη μείωση των βακτηρίων και να διατηρήσει το στρώμα σας πιο φρέσκο.
- Στέγνωμα:** Η χρήση ζεστού αέρα 50°C βοηθά στο στέγνωμα του στρώματος για να αποτρέψει την εξάπλωση και την ανάπτυξη και διασπορά μούχλας.

Όταν το προϊόν είναι ενεργοποιημένο, η οθόνη LED δείχνει: το επίπεδο υγρασίας που ανιχνεύεται [B1], την κατάσταση του φωτός UV [B2], τον αισθητήρα σκόνης [B3] και τη λειτουργία στεγνώματος [B4]. Το δίχρωμο LED αισθητήρα σκόνης[B3] γίνεται κόκκινο όταν ανιχνεύεται σκόνη και πράσινο όταν η περιοχή είναι καθαρή.

**ΠΡΟΣΟΧΗ:** Για την αποφυγή τραυματισμών από ατυχήματα, το φως UV θα λειτουργεί μόνο όταν η συσκευή είναι τοποθετημένη στην πλάκα εργασίας. Ο διακόπτης ασφαλείας φωτός στους τροχούς κάτω από τη συσκευή κάνουν το φως υπεριώδους ακτινοβολίας να σβήνει αυτόματα όταν η συσκευή χάσει την επαφή του με την επιφάνεια για να αποφευχθεί οποιοσδήποτε τραυματισμός. Οποιαδήποτε στιγμή κατά τη χρήση, πατήστε το κουμπί On/Off για να σβήσετε τη συσκευή.

## ΣΥΝΤΗΡΗΣΗ ΚΑΘΑΡΙΣΤΗ ΣΤΡΩΜΑΤΩΝ

### Καθαρισμός δοχείου σκόνης

Απενεργοποιήστε τη συσκευή[5], αφαιρέστε το φως από την παροχή ρεύματος, πατήστε το πλήκτρο απελευθέρωσης του δοχείου σκόνης και αφαιρέστε το δοχείο σκόνης[6]. Τραβήξτε έξω τον ανιχνευτή από το Δοχείο Σκόνης. Αδειάστε το περιεχόμενο του δοχείου σκόνης και καθαρίστε το[7]. Αφαιρέστε το φίλτρο του κινητήρα, το αφρώδες φίλτρο κινητήρα, τον ανιχνευτή, το πλέγμα Εύρεσης Κυκλώνων και το πλέγμα ανιχνευτή. Πλύνετε με χλιαρό νερό, αφήστε το να στεγνώσει καλά πριν το επανατοποθετήσετε στη συσκευή[8]. Ξεπλύνετε και σκουπίστε τη σκόνη που έχει συσσωρευτεί στο πλέγμα ανίχνευσης [I]. Μετά τον καθαρισμό, συναρμολογήστε ξανά τον ανιχνευτή μαζί με το δοχείο σκόνης και, στη συνέχεια, τοποθετήστε ξανά το δοχείο σκόνης στο κύριο σώμα.

### Καθαρισμός των πλενόμενων φίλτρων (Φίλτρο προ κινητήρα και αφρώδες)

Για να διατηρήσετε τη βέλτιστη απόδοση καθαρισμού, πρέπει να αφαιρείτε τακτικά τα φίλτρα και να τα τινάζετε μέσα στον κάδο απορριμμάτων ώστε να απομακρύνεται η σκόνη. Τα φίλτρα πρέπει να πλένονται με χλιαρό νερό όταν έχουν υπερβολική σκόνη. Μη χρησιμοποιείτε καυτό νερό ή απορρυπαντικό [8].

**ΕΠΙΣΗΜΑΝΣΗ:** Όλες οι σκούπες χωρίς σακούλα απαιτούν συχνό καθαρισμό του φίλτρου. Η αποτυχία καθαρισμού των φίλτρων μπορεί να έχει σαν αποτέλεσμα την εμπλοκή αέρα, την υπερθέρμανση και την αστοχία της συσκευής. Αυτό μπορεί να καταστήσει άκυρη την εγγύησή σας.

**ΕΠΙΣΗΜΑΝΣΗ:** Πρέπει να διασφαλίζετε πάντα ότι τα φίλτρα είναι απόλυτα στεγνά πριν τη χρήση. Μη χρησιμοποιείτε τη συσκευή εάν τα φίλτρα δεν είναι τοποθετημένα.

#### Καθαρισμός αναδευτήρα

Για να αφαιρέσετε την πλάκα καλύμματος του αναδευτήρα, περιστρέψτε τα κλιπ ασφάλισης 3x με ένα κέρμα για να ξεκλειδώσετε την πλάκα καλύμματος του αναδευτήρα και αφαιρέστε την [10,11]. Βγάλτε τον αναδευτήρα [12]. Με ψαλίδι, κόψτε προσεκτικά και αφαιρέστε τυχόν πιασμένες κλωστές ή τρίχες κλιπ από το σώμα του αναδευτήρα [13]. Αφού καθαρίσετε τον αναδευτήρα, εισαγάγετε προσεκτικά το γρανάζι του αναδευτήρα στον ιμάντα [R] και, στη συνέχεια, περιστρέψτε τον αναδευτήρα προς το μέρος σας για να προσαρμοστεί στη θέση του [14, 15, 16].

Μετά την επανατοποθέτηση του αναδευτήρα, επανατοποθετήστε την πλάκα καλύμματος του αναδευτήρα και στερεώστε το κάλυμμα στη θέση του [17,18].

#### Καθαρισμός Λυχνίας UV

Χρησιμοποιήστε ένα στεγνό μαλακό πανί ή βαμβακερή μπατονέτα για να καθαρίσετε απαλά τον λαμπτήρα [19].

#### ΕΠΙΣΗΜΑΝΣΗ :

1. Η διεισδυτικότητα της υπεριώδους ακτινοβολίας είναι ασθενής, κάθε χαρτί, μολυβδος, γυαλί ή πλαστικό μπορεί να μειώσει σημαντικά την ένταση της υπεριώδους ακτινοβολίας. Οποιαδήποτε σκόνη ή λάδι στο φως UV θα επηρεάσει άμεσα τη διεισδυτικότητα. Η λυχνία UV θα πρέπει να καθαρίζεται τακτικά.
2. Μην αγγίζετε την λυχνία UV με γυμνά δάχτυλα, ο λεκές που θα αφήσετε πάνω του θα επηρεάσει τη διείσδυση του φωτός αποστείρωσης.
3. Ελέγχετε και συντηρείτε τακτικά τα φίλτρα.
4. Εάν η συσκευή δεν πρόκειται να χρησιμοποιηθεί για μεγάλο διάστημα, αποθηκεύστε την σε στεγνό και δροσερό μέρος, μην αποθηκεύετε τη συσκευή σας σε υγρές συνθήκες ή στο άμεσο ηλιακό φως.

### ΑΝΤΙΜΕΤΩΠΙΣΗ ΠΡΟΒΛΗΜΑΤΩΝ

Ακολουθεί κατάλογος των συνηθισμένων προβλημάτων και λύσεων.

Εάν κάποια απ' αυτά τα προβλήματα επιμένου επικοινωνήστε με το πλησιέστερο κέντρο τεχνικής υποστήριξης της Hoover.

<b>Ο καθαριστής στρωμάτων δεν λειτουργεί</b>	1. Υπάρχει παροχή ρεύματος που δουλεύει για τη συσκευή; 2. Έχετε ενεργοποιήσει τη συσκευή;	1. Ελέγξτε την παροχή ρεύματος με κάποια άλλη ηλεκτρική συσκευή. 2. Πατήστε το κουμπί On/Off.
<b>Μειωμένη αναρρόφηση</b>	1. Μήπως η συσκευή είναι μπλοκαρισμένη; 2. Είναι βουλωμένο το φίλτρο πριν από τον κινητήρα;	1. Καθαρίστε την εισαγωγή αναρρόφησης. 2. Καθαρίστε το δοχείο σκόνης και το φίλτρο πριν από τον κινητήρα.
<b>Ο λαμπτήρας UV δεν λειτουργεί</b>	1. Η αντανάκλαση της επιφάνειας του αντικειμένου είναι πολύ ασθενής ή είναι πολύ μακριά από τη συσκευή. 2. Οι τροχοί του διακόπτη ασφαλείας του λαμπτήρα UV έχουν κολλήσει; 3. Έχει αλλάξει ο λαμπτήρας UV;	1. Κανονικά ο λαμπτήρας UV θα ανάψει αυτόματα όταν οι δύο τροχοί του διακόπτη ασφαλείας του λαμπτήρα UV αγγίξουν την επιφάνεια καθαρισμού. 2. Βεβαιωθείτε ότι οι τροχοί του διακόπτη ασφαλείας UV δεν έχουν κολλήσει με ξένα σώματα. 3. Επικοινωνήστε με το σέρβις μετά την πώληση της Hoover για να αντικαταστήσετε τον λαμπτήρα UV.
<b>Ο καθαριστής στρωμάτων σταματά να λειτουργεί απότομα</b>	1. Μήπως η συσκευή έχει υπερθερμανθεί;	Για να αποτραπεί η υπερθέρμανση του κινητήρα, έχουν προστεθεί μηχανισμοί ασφαλείας. Αν αυτό συμβεί, σταματήστε τη χρήση της συσκευής, καθαρίστε το φίλτρο πριν από τον κινητήρα και το δοχείο σκόνης. Περιμένετε 45 λεπτά για να γίνει επαναφορά της συσκευής πριν τη χρησιμοποιήσετε ξανά.

## ΣΗΜΑΝΤΙΚΕΣ ΠΛΗΡΟΦΟΡΙΕΣ

### ΑΝΤΑΛΛΑΚΤΙΚΑ ΚΑΙ ΑΝΑΛΩΣΙΜΑ HOOVER

Χρησιμοποιείτε μόνο γνήσια ανταλλακτικά Hoover. Τα ανταλλακτικά Hoover διατίθενται από τον τοπικό αντιπρόσωπο Hoover ή απευθείας από τη Hoover. **Κατά την παραγγελία εξαρτημάτων να αναφέρετε πάντα τον αριθμό μοντέλου.**

### Για την προστασία του περιβάλλοντος:

Η σήμανση του προϊόντος επισημαίνει ότι το συγκεκριμένο προϊόν δεν πρέπει να απορρίπτεται μαζί με τα οικιακά απορρίμματα. Η συσκευή πρέπει να παραδίδεται στο τοπικό κέντρο ανακύκλωσης ηλεκτρικού και ηλεκτρονικού εξοπλισμού. Η απόσυρση της συσκευής πρέπει να γίνει σύμφωνα με τους ισχύοντες κανονισμούς για θέματα προστασίας του περιβάλλοντος. Για περισσότερες πληροφορίες σχετικά με τη διαχείριση, την ανάκτηση και την ανακύκλωση του προϊόντος, επικοινωνήστε με την αρμόδια τοπική υπηρεσία, την υπηρεσία αποκομιδής οικιακών απορριμμάτων ή το κατάστημα που το αγοράσατε.



Αυτή η συσκευή πληροί τις υπ' αριθμ. 2014/35/EU, 2014/30/EU και 2011/65/EU Ευρωπαϊκές Οδηγίες.

CANDY HOOVER GROUP S.r.l. Via Comolli, 16, 20861 Brugherio (MB) Italy

## Η ΕΓΓΥΗΣΗ ΣΑΣ

**Οι όροι ισχύος της εγγύησης της συσκευής καθορίζονται από τον αντιπρόσωπο της χώρας στην οποία έχει πραγματοποιηθεί η πώληση. Περισσότερες πληροφορίες σχετικά με τους όρους εγγύησης μπορείτε να ζητήσετε από τον αντιπρόσωπο που αγοράσατε τη συσκευή. Η προσκόμιση του αποδεικτικού αγοράς είναι βασική προϋπόθεση για την ισχύ της εγγύησης.**

Ο κατασκευαστής διατηρεί το δικαίωμα να επιφέρει αλλαγές χωρίς προγενέστερη ενημέρωση.

## ИНСТРУКЦИИ ПО БЕЗОПАСНОМУ ИСПОЛЬЗОВАНИЮ

Данный прибор используется для чистки матрасов, одеял, подушек, диванных валиков, диванов и других текстильных изделий согласно приведенным в этой брошюре инструкциям. Прежде чем приступить к эксплуатации данного бытового электроприбора, убедитесь в том, что вы понимаете настоящее руководство.

Данный прибор не предназначен для использования лицами (включая детей до 8 лет) с пониженными физическими, психическими или умственными способностями или при отсутствии у них опыта или знаний, если они не находятся под контролем или не проинструктированы об использовании прибора лицом, отвечающим за их безопасность. Дети должны находиться под присмотром для недопущения игры с прибором. Все упаковочные материалы должны храниться в недоступном для детей месте (риск удушья).

Если провод питания поврежден, немедленно отключите прибор. Во избежание несчастных случаев замену провода должен осуществлять только специалист авторизованного сервисного центра производителя.

Используйте только рекомендуемые производителем насадки, расходные материалы или запасные части.

Не приближайте вращающиеся щетки к рукам, ногам, болтающейся одежде и волосам.

Необходимо как можно чаще чистить контейнер для сбора пыли и фильтр защиты двигателя.

Не оставляйте прибор включенным в розетку. После использования или перед очисткой или обслуживанием всегда вынимайте вилку из розетки.

Не используйте прибор для сбора острых предметов, спичек, горячего пепла, окурков или аналогичных предметов.

Данный прибор оснащается источником ультрафиолетового света. Не смотрите на нижнюю часть прибора при включенном питании во избежание травмирования УФ-излучением. Не направляйте источник света на людей или животных при включенном питании.

Не распыляйте или не собирайте горючие жидкости, чистящие средства, аэрозоли или прочие пары.

Не направляйте УФ-свет на один и тот же участок в течение длительного времени, поскольку это может привести к повреждению очищаемой поверхности.

В случае неисправности не следует продолжать пользоваться прибором.

Не используйте прибор для очистки животных или людей.

Не применяйте прибор вне помещений, на влажных поверхностях или для сбора жидкостей.

**ВНИМАНИЕ:** Данный прибор содержит УФ излучатель. Не смотрите на источник света.

**Сервисное обслуживание:** Для обеспечения продолжительной, безопасной и эффективной работы данного бытового электроприбора любой вид ремонта рекомендуется производить только специалистом авторизованного сервисного центра производителя.

**Статическое электричество:** Некоторые одеяла способны накапливать небольшой заряд статического электричества. Разряд статического электричества не представляет опасности для здоровья.

## ЗНАКОМСТВО С ВАШИМ ОЧИСТИТЕЛЕМ МАТРАСОВ

- |  |   |
|--|---|
| A. Кнопка Вкл./Выкл.                           | I. Сетка вихревого уловителя                |
| B. Светодиодный дисплей                        | J. Уплотнение вихревого уловителя           |
| V1. Индикатор влажности                        | K. Контейнер для сбора пыли                 |
| V2. Индикатор УФ-лампы                         | L. Сетевой шнур                             |
| V3. Индикатор клещей/светодиодный датчик пыли  | L1. Застежка-липучка                        |
| V4. Индикатор функции сушки                    | M. Вентиляционные отверстия                 |
| C. Контейнер для сбора пыли                    | N. УФ-лампа                                 |
| D. Кнопка извлечения контейнера для сбора пыли | O. Колесики аварийного выключателя УФ-лампы |
| E. Вихревой уловитель                          | P. Защитная крышка вращающейся щетки        |
| F. Промываемый фильтр                          | P1, P2, P3. Защелки                         |
| G. Губка предмоторного фильтра                 | Q. Вращающаяся щетка                        |
| H. Рамка вихревого уловителя                   | R. Ремень                                   |

## ИСПОЛЬЗОВАНИЕ ОЧИСТИТЕЛЕЙ МАТРАСОВ

Проверьте правильность сборки всех компонентов. Вытяните сетевой шнур и вставьте вилку в розетку [1].

Нажмите кнопку включения/выключения [2], пылесос для матрасов включается и индикаторы всех 4 функций автоматически подсвечиваются: выбивание, вакуум, УФ-лампа и сушка.

- 1. Выбивание.** Механическая вращающаяся щетка выбивает матрас, проникая вглубь волокон, что помогает эффективно устранить пылевых клещей и аллергены.
- 2. Режим всасывания:** Благодаря мощному всасыванию сокращается воздействие пылевых клещей и аллергенов.
- 3. УФ-лампа:** Уф-лампа помогает сократить количество бактерий и сохранить свежесть матраса
- 4. Сушка.** Применение горячего воздуха 50°C ускоряет сушку матраса, предотвращая распространение и рост спор плесени.

После включения прибора на светодиодном дисплее отображаются установленный уровень влажности [B1], состояние УФ-лампы [B2], датчик пыли [B3] и функция сушки [B4]. При обнаружении пыли двухцветный светодиодный датчик пыли [B3] загорается красным и зеленым, если исследованный участок является чистым.

**ВНИМАНИЕ:** Во избежание случайной травмы УФ-лампа включается только тогда, когда прибор размещается на рабочей поверхности. Колесики аварийного выключателя Уф-лампы под прибором автоматически выключают ее, как только прибор поднимают с поверхности, чтобы не допустить травмирования.

В любой момент времени в процессе работы можно нажать кнопку включения/отключения, чтобы выключить прибор.

## ОБСЛУЖИВАНИЕ ОЧИСТИТЕЛЯ МАТРАСОВ

### Очистка контейнера для сбора пыли

Выключите прибор [5], выньте вилку из сетевой розетки, нажмите кнопку защелки контейнера для сбора пыли и снимите его [6]. Вытяните вихревой уловитель из контейнера для сбора пыли. Опорожните и очистите контейнер для сбора пыли [7]. Снимите предмоторный фильтр и губку предмоторного фильтра, а также рамку, сетку и уплотнение вихревого уловителя. Промойте вручную теплой водой и дайте полностью высохнуть, прежде чем снова вставлять в прибор [8]. Промойте и протрите начисто все скопления пыли на сетке вихревого уловителя [1]. После очистки снова соберите вихревой уловитель с контейнером для сбора пыли и установите контейнер на главный корпус.

### Очистка моющихся фильтров (Предмоторный фильтр с губкой)

В целях сохранения оптимальной работоспособности пылесоса регулярно удаляйте из фильтров пыль, легким постукиванием о края мусорного бака. При чрезмерном скоплении пыли промойте фильтр вручную теплой водой. Не мойте горячей водой и не пользуйтесь моющими средствами [8].

**ВНИМАНИЕ!** Фильтры всех безмешочных вариантов пылесосов нуждаются в регулярной очистке. Если не очищать фильтры, это может привести к блокировке воздушного потока, перегреву и поломке пылесоса. Это может привести к аннулированию вашей гарантии.

**ВНИМАНИЕ!** Обязательно следует проверять, чтобы фильтр перед использованием был полностью сухим. Не пользуйтесь прибором без фильтров.

#### Очистка вращающейся щетки

Снимите крышку вращающейся щетки. Для этого поверните 3 защелки монеткой, чтобы высвободить и снять крышку [10, 11]. Выньте вращающуюся щетку [12]. С помощью ножниц осторожно срежьте и удалите намотавшиеся нитки, волосы и пр. с корпуса щетки [13]. Очистив вращающуюся щетку, осторожно вставьте редуктор щетки в ремень [R], затем проверните щетку на себя до плотной посадки на месте [14, 15, 16].

После установки щетки верните на место крышку и защелкните ее [17, 18].

#### Очистка УФ-лампы

С помощью мягкой сухой салфетки или ватной палочки аккуратно протрите лампу [19].

#### ВНИМАНИЕ!

1. Проницаемость Уф-ламы ослаблена. Бумага, свинец, стекло или пластик могут значительно снижать интенсивность Уф-излучения. Любая пыль или масло на Уф-лампе будут напрямую влиять на проницаемость. Уф-лампу следует регулярно очищать.

2. Не касайтесь Уф-лампы голыми пальцами. Отпечатки, которые остаются на ней, будут влиять на проницаемость стерилизующего света.

3. Регулярно проверяйте фильтры и очищайте их при необходимости.

4. Если прибор не будет использоваться в течение длительного времени, храните его в прохладном сухом месте. Не следует хранить прибор во влажном помещении или под воздействием прямых солнечных лучей.

## ПОИСК И УСТРАНЕНИЕ НЕИСПРАВНОСТЕЙ

Ниже приведен перечень часто встречающихся проблем и их решений.

Если вы не можете устранить неисправность, обратитесь к местному представителю компании Hoover.

<b>Очиститель матрасов не работает</b>	<ol style="list-style-type: none"> <li>1. Прибор подключен к сети электропитания?</li> <li>2. Прибор включен?</li> </ol>	<ol style="list-style-type: none"> <li>1. Проверьте сеть питания с помощью другого электроприбора.</li> <li>2. Нажмите кнопку включения/выключения.</li> </ol>
<b>Снижена всасывающая способность</b>	<ol style="list-style-type: none"> <li>1. Очиститель забит?</li> <li>2. Забит фильтр защиты двигателя?</li> </ol>	<ol style="list-style-type: none"> <li>1. Очистите всасывающее отверстие.</li> <li>2. Очистите контейнер для сбора пыли и фильтр защиты двигателя.</li> </ol>
<b>УФ-лампа не работает</b>	<ol style="list-style-type: none"> <li>1. Поверхность объекта обладает плохой отражающей способностью или находится слишком далеко от прибора.</li> <li>2. Колесики аварийного выключателя УФ-лампы застряли?</li> <li>3. Уф-лампа повреждена?</li> </ol>	<ol style="list-style-type: none"> <li>1. В нормальных условиях Уф-лампа включается автоматически, как только два колесика аварийного выключателя касаются очищаемой поверхности.</li> <li>2. Убедитесь, что колесики аварийного выключателя УФ-лампы не забиты мусором.</li> <li>3. Обратитесь в отдел послепродажного обслуживания Hoover для замены УФ-лампы.</li> </ol>
<b>Очиститель внезапно останавливается</b>	<ol style="list-style-type: none"> <li>1. Прибор перегрелся?</li> </ol>	<p>Чтобы не допустить перегрева двигателя, в конструкции очистителя используются защитные механизмы. В подобной ситуации остановите уборку, очистите фильтр защиты двигателя и контейнер для сбора пыли. Дайте прибору восстановить состояние в течение 45 минут, прежде чем снова пользоваться им.</p>

## ВАЖНАЯ ИНФОРМАЦИЯ

### ЗАПАСНЫЕ ЧАСТИ И РАСХОДНЫЕ МАТЕРИАЛЫ

При замене частей используйте только оригинальные запасные части и расходные материалы компании Hoover. Их можно приобрести у вашего местного дилера компании Hoover или в официальном интернет-магазине [shop.hoover.ru](http://shop.hoover.ru) (кроме запасных частей). При оформлении заказа на запасные части обязательно указывайте номер модели прибора.

#### Окружающая среда:

Символ на данном устройстве означает, что его нельзя утилизировать как бытовые отходы. Его необходимо доставить в соответствующий пункт утилизации электрического и электронного оборудования. Утилизация должна проводиться в соответствии с местным законодательством по утилизации отходов. Для получения более подробной информации по обращению и переработке данного устройства обратитесь к городским властям, в службу утилизации бытовых отходов или в магазин, в котором было куплено изделие.



Данный прибор отвечает требованиям Европейских Директив 2014/35/EU, 2014/30/EU и 2011/65/EU.

CANDY HOOVER GROUP S.r.l. Via Comolli, 16, 20861 Brugherio (MB) Italy

## УСЛОВИЯ ГАРАНТИИ

Условия гарантии для данного бытового электрического прибора определяются нашим представительством в стране, где этот электроприбор продан. Более подробную информацию об этих условиях вы можете получить у продавца или из гарантийного сертификата на данный прибор. В случае возникновения ситуации, покрываемой гарантийными обязательствами изготовителя, при обращении в уполномоченную сервисную организацию необходимо предъявить товарно-кассовый чек или иной документ, подтверждающий начало истечения гарантийного срока, предусмотренного условиями гарантии для данного прибора.

Вся представленная в инструкции информация, касающаяся комплектации, технических характеристик, функций, цветовых сочетаний и т.д. носит информационный характер и ни при каких условиях не является публичной офертой. Изготовитель не устанавливает условия и положения покупки, они должны соответствовать требованиям регионального и/или национального законодательства страны продажи товаров.



## INSTRUKCJE BEZPIECZNEGO UŻYTKOWANIA

Urządzenie to jest przeznaczone wyłącznie do czyszczenia materacy, koców, poduszek, sof oraz innych tekstyliów w sposób opisany w niniejszej instrukcji obsługi. Prosimy o dokładne zapoznanie się z instrukcją przed rozpoczęciem używania odkurzacza.

Urządzenie mogą obsługiwać dzieci w wieku powyżej 8 lat, a osoby o ograniczonych zdolnościach fizycznych, sensorycznych lub mentalnych, a także osoby nieposiadające odpowiedniej wiedzy, mogą obsługiwać urządzenie jedynie pod nadzorem dorosłych. Dzieci nie mogą bawić się urządzeniem. Dzieci nie mogą czyścić ani konserwować urządzenia bez nadzoru.

Jeśli przewód zasilający uległ uszkodzeniu, należy natychmiast zaprzestać korzystania z urządzenia. Ze względów bezpieczeństwa, przewód zasilający powinien zostać wymieniony przez serwisanta autoryzowanego punktu serwisowego firmy Hoover.

Należy korzystać wyłącznie z końcówek, materiałów eksploatacyjnych oraz części zamiennych zalecanych lub dostarczonych przez firmę Hoover.

Nie zbliżać rąk, stóp, luźnej odzieży ani włosów do obracających się szczotek. Często czyścić pojemnik na kurz oraz filtry.

Nie pozostawiać urządzenia podłączonego do gniazdka zasilającego. Należy zawsze wyłączać urządzenie i wyjmować wtyczkę przewodu zasilającego z gniazdka po zakończeniu użytkowania, a także przed przystąpieniem do czyszczenia lub wykonywania jakichkolwiek czynności konserwacyjnych.

Nie wolno wciągać twardych lub ostrych przedmiotów, zapalek, gorącego popiołu, niedopałków papierosów ani innych podobnych przedmiotów.

Ten produkt jest wyposażony w lampę UV, należy unikać patrzenia na spód urządzenia, gdy jest ono włączone, aby promieniowanie UV nie uszkodziło ludzkiego ciała. Pod żadnym pozorem nie kierować źródła światła na ludzi lub zwierzęta, gdy lampy są włączone.

Nie spryskiwać łatwopalnymi cieczami ani środkami czyszczącymi w aerozolu.

Nie używać lampy UV do ciągłej pracy w jednym miejscu, ponieważ może to spowodować uszkodzenie czyszczonego przedmiotu.

Nie używać urządzenia, jeśli jest uszkodzone.

Urządzenie nie jest dedykowane do użytku na ludziach lub zwierzętach.

Nie używać urządzenia na zewnątrz domu, do odkurzania mokrych powierzchni ani do zbierania wody.

**Ostrzeżenie:** Urządzenie zawiera promiennik UV. Nie wpatrywać się w źródło światła.

**Serwis firmy Hoover:** Aby zapewnić bezpieczne i sprawne działanie tego urządzenia, zalecamy konserwację i naprawy wyłącznie w autoryzowanych punktach serwisowych firmy Hoover.

**Ładunki elektrostatyczne:** Czyszczenie niektórych kóców może powodować niewielkie naelektryzowanie. Tego rodzaju ładunki elektrostatyczne nie stanowią zagrożenia dla zdrowia.

### ELEMENTY ODKURZACZA DO MATERACY

- |   |   |
|---|---|
| <ul style="list-style-type: none"> <li>A. Włącznik/wyłącznik</li> <li>B. Wyświetlacz LED           <ul style="list-style-type: none"> <li>B1. Wskaźnik wilgotności</li> <li>B2. Wskaźnik lampy UV</li> <li>B3. Wskaźnik czujnika roztoczu / kurzu</li> <li>B4. Wskaźnik funkcji suszenia</li> </ul> </li> <li>C. Zespół pojemnika na kurz</li> <li>D. Przycisk zwalniający pojemnik na kurz</li> <li>E. Rurka wirowa</li> <li>F. Filtr przed silnikiem</li> <li>G. Piankowy filtr przed silnikiem</li> <li>H. Rama rurki wirowej</li> </ul> | <ul style="list-style-type: none"> <li>I. Siatka rurki wirowej</li> <li>J. Uszczelnienie rurki wirowej</li> <li>K. Pojemnik na kurz</li> <li>L. Przewód zasilający           <ul style="list-style-type: none"> <li>L1. Pasek na rzep</li> </ul> </li> <li>M. Odpowietrznik</li> <li>N. Lampa UV</li> <li>O. Kółka Przełącznika Bezpieczeństwa Lampy</li> <li>P. Pokrywa szczotki obrotowej           <ul style="list-style-type: none"> <li>P1, P2, P3. Zaciski blokujące</li> </ul> </li> <li>Q. Szczotka obrotowa</li> <li>R. Pasek</li> </ul> |
|---|---|

### KORZYSTANIE Z ODKURZACZA DO MATERACY

Sprawdzić, czy wszystkie części i zespoły zostały prawidłowo zamontowane.

Wyciągnąć przewód zasilający i włożyć wtyczkę do gniazdka [1].

Po naciśnięciu przycisku włącznika [2] odkurzacz do materaca włączy się i automatycznie uruchomią się wszystkie 4 funkcje: Trzepanie i Rolowanie, Odkurzanie, Lampa UV i Suszenie.

1. **Trzepanie i Rolowanie:** Zmotoryzowana szczotka obrotowa wytrzępuje materac, wnikając głęboko we włókna, pomagając usunąć osadzone roztocza i alergeny.

2. **Odkurzanie:** Silne zasysanie pozwala zmniejszyć ryzyko narażenia na roztocza kurzu domowego i alergeny.

3. **Lampa UV:** Lampa UV pomaga zredukować ilość bakterii i zachować świeżość materaca.

4. **Suszenie:** Zastosowanie gorącego powietrza o temperaturze 50°C osusza materac, co zapobiega rozprzestrzenianiu się i rozwojowi zarodników pleśni.

Gdy produkt jest włączony, wyświetlacz LED pokazuje: wykryty poziom wilgotności [B1], status lampy UV [B2], czujnik kurzu [B3] i funkcję suszenia [B4]. Dwukolorowa dioda LED czujnika kurzu [B3] zmienia kolor na czerwony po wykryciu kurzu, a na zielony, gdy obszar jest czysty.

**Ostrzeżenie:** Aby uniknąć ewentualnych obrażeń, lampa UV działa tylko wtedy, gdy urządzenie znajduje się na płaszczyźnie roboczej. Kółka Przełącznika Bezpieczeństwa Lamp pod produktem sprawiają, że lampa UV wyłącza się automatycznie po podniesieniu urządzenia, aby uniknąć obrażeń.

W dowolnym czasie podczas odkurzania nacisnąć przycisk włącznik/wyłącznik, aby wyłączyć urządzenie.

### KONSERWACJA ODKURZACZA DO MATERACY

#### Czyszczenie pojemnika na kurz

Wyłączyć urządzenie [5], wyjąć wtyczkę z gniazda zasilania, nacisnąć przycisk zwalniający pojemnik na kurz i wyjąć zestaw pojemnika na kurz [6]. Wyjąć rurkę wirową z pojemnika na kurz. Opróżnić zawartość pojemnika na kurz i wyczyścić go [7]. Wyjąć filtr wstępny silnika, piankowy filtr wstępny silnika, ramę rurki wirowej, siatkę rurki wirowej oraz uszczelnienie rurki wirowej.

Umyć ręcznie ciepłą wodą i pozostawić do całkowitego wyschnięcia przed włożeniem do urządzenia [8]. Wypłukać i wytrze kurz nagromadzony na siatce rurki wirowej [1]. Po wyczyszczeniu ponownie zamontować rurkę wirową wraz z pojemnikiem na kurz, a następnie ponownie zamontować zespół pojemnika na kurz na korpusie.

#### Czyszczenie filtrów zmywalnych (Filtr wstępny silnika i pianka)

Aby zapewnić optymalną wydajność odkurzania, należy regularnie wymieniać filtry i opukiwać je o bok kosza na śmieci, aby usunąć kurz. W przypadku nadmiernego zapylenia filtry należy myć ręcznie ciepłą wodą. Nie stosować gorącej wody ani detergentów [8].

**WAŻNE:** Wszystkie odkurzacze bezworkowe wymagają regularnego czyszczenia filtrów. Niedostateczne czyszczenie filtrów może doprowadzić do zapchania, przegrzania i uszkodzenia odkurzacza. Może to spowodować wygaśnięcie gwarancji.

**WAŻNE:** Przed założeniem filtrów należy zawsze upewnić się, filtry nie są wilgotne. Nie używać urządzenia bez zamontowanych filtrów.

### Czyszczenie szczotki obrotowej

Aby zdjąć pokrywę szczotki obrotowej, należy 3-krotnie obrócić zaciski blokujące za pomocą monety, aby odblokować szczotkę obrotową i zdjąć ją [10,11]. Wyjąć szczotkę obrotową [12]. Nożyczkami ostrożnie wyciąć wszelkie zaplątane nitki, włosy itp. i usunąć je z budowy szczotki obrotowej [13]. Po wyczyszczeniu szczotki obrotowej należy ostrożnie włożyć koło zębate szczotki obrotowej do paska [R], a następnie obrócić szczotkę obrotową do siebie, aby odpowiednio ją umieścić [14, 15, 16]. Po ponownym zamontowaniu szczotki obrotowej założyć pokrywę szczotki i odpowiednio ją umieścić [17,18].

### Czyszczenie lampy UV

Aby delikatnie wytrzeć lampę [19], użyć suchej i miękkiej szmatki lub bawełnianego wacika.

### WAŻNE:

1. Przenikalność lampy UV jest słaba, każdy papier, otów, szkło lub plastik może znacznie zmniejszyć intensywność promieniowania UV. Jakikolwiek kurz lub olej na lampie UV będzie miał bezpośredni wpływ na przenikalność promieni. Lampa UV powinna być regularnie czyszczona.
2. Nie dotykać lampy UV gołym palcem, pozostawiona na nich plama wpłynie na przenikanie światła sterylizującego.
3. Należy regularnie sprawdzać i konserwować filtry.
4. W razie dłuższej przerwy w korzystaniu z urządzenia należy je przechowywać w suchym i chłodnym miejscu. Nie przechowywać urządzenia w wilgotnym otoczeniu ani w miejscu, gdzie będzie narażone na bezpośrednie działanie promieni słonecznych.

## ROZWIĄZYWANIE PROBLEMÓW

Poniżej znajduje się lista najczęściej spotykanych problemów i ich rozwiązania.

Jeżeli którykolwiek z problemów utrzymuje się przez dłuższy czas, należy skontaktować się z przedstawicielem firmy Hoover.

<b>Odkurzacze do materacy nie działają</b>	<ol style="list-style-type: none"> <li>1. Czy urządzenie jest podłączone do zasilania elektrycznego?</li> <li>2. Czy urządzenie jest włączone?</li> </ol>	<ol style="list-style-type: none"> <li>1. Sprawdzić obecność zasilania w sieci poprzez podłączenie innego urządzenia elektrycznego.</li> <li>2. Włączyć przycisk On/Off.</li> </ol>
<b>Zmniejszona moc ssąca</b>	<ol style="list-style-type: none"> <li>1. Czy urządzenie nie jest niedrożne?</li> <li>2. Czy filtr przed silnikiem nie został zablokowany?</li> </ol>	<ol style="list-style-type: none"> <li>1. Oczyszczyć wlot ssący.</li> <li>2. Wyczyścić pojemnik na kurz oraz filtr przed silnikiem.</li> </ol>
<b>Lampa UV nie działa</b>	<ol style="list-style-type: none"> <li>1. Odbicie powierzchni przedmiotu jest bardzo słabe lub zbyt duża odległość od urządzenia.</li> <li>2. Kółka Przełącznika Bezpieczeństwa Lampy są zablokowane?</li> <li>3. Czy lampa UV jest uszkodzona?</li> </ol>	<ol style="list-style-type: none"> <li>1. Zazwyczaj lampa UV włącza się automatycznie, gdy dwa kółka przełącznika bezpieczeństwa lampy UV dotkną czyszczonej powierzchni.</li> <li>2. Należy upewnić się, że ciała obce nie blokują kółek przełącznika bezpieczeństwa lampy UV.</li> <li>3. Należy skontaktować się z serwisem posprzedażowym Hoover, aby wymienić lampę UV.</li> </ol>
<b>Odkurzacze do materacy nagle przestają działać</b>	<ol style="list-style-type: none"> <li>1. Czy urządzenie uległo przegrzaniu?</li> </ol>	<p>Aby nie dopuścić do przegrzania silnika, urządzenie zostało wyposażone w specjalne zabezpieczenia. W razie ich zadziałania należy przerwać używanie urządzenia i oczyścić filtr przed silnikiem oraz pojemnik na kurz. Przed ponownym użyciem odczekać 45 minut, aż urządzenie się zresetuje.</p>

## WAŻNE INFORMACJE

### CZĘŚCI ZAPASOWE I MATERIAŁY EKSPLOATACYJNE MARKI HOOVER

Należy zawsze wymieniać części na oryginalne części zapasowe firmy Hoover. Można je nabyć w lokalnym serwisie firmy Hoover lub bezpośrednio w firmie Hoover. Przy zamawianiu części zawsze należy podać numer danego modelu.

#### Ochrona środowiska:

Symbol umieszczony na produkcie lub na dołączonych do niego dokumentach oznacza, że niniejszy produkt nie jest klasyfikowany jako odpad z gospodarstwa domowego. Urządzenie należy zdać w odpowiednim punkcie utylizacji w celu recyklingu komponentów elektrycznych i elektronicznych. Urządzenie należy złomować zgodnie z lokalnymi przepisami w sprawie utylizacji odpadów. Dodatkowe informacje na temat sposobu utylizacji, złomowania i recyklingu urządzenia można uzyskać w lokalnym urzędzie miejskim, w komunalnym zakładzie utylizacji odpadów lub w sklepie, w którym produkt został zakupiony.



Urządzenie spełnia wymogi dyrektyw europejskich 2014/35/WE, 2014/30/WE oraz 2011/65/WE.

CANDY HOOVER GROUP S.r.l. Via Comolli,16,20861 Brugherio (MB) Italy

## GWARANCJA

Warunki gwarancji na niniejsze urządzenie są określone przez naszego przedstawiciela w kraju, w którym urządzenie jest sprzedawane. Szczegółowe informacje na temat warunków gwarancji można uzyskać w punkcie, w którym urządzenie zostało nabyte. Przy zgłaszaniu wszelkich roszczeń w ramach gwarancji należy przedstawić dowód sprzedaży lub pokwitowanie.

Zastrzegamy sobie możliwość wprowadzania zmian bez wcześniejszego powiadomienia.

## NÁVOD K BEZPEČNÉMU POUŽITÍ

Toto zařízení by mělo být používáno pouze pro matrace, příkrývky, polštáře, sedací soupravy a čištění jiných textilních výrobků, jak je uvedeno v této uživatelské příručce. Než začnete spotřebič používat, prosím, ujistěte se, že rozumíte tomuto návodu.

Tento přístroj smí používat děti od 8 let výše. Osoby se sníženými fyzickými, smyslovými nebo mentálními schopnostmi nebo s nedostatkem zkušeností a znalostí smí tento přístroj používat, pokud jsou pod dohledem nebo jim byly dány pokyny týkající se bezpečného používání a byly seznámeny s možnými riziky. S přístrojem si nesmí hrát děti. Čištění a údržbu nesmí provádět děti bez dozoru.

Jestliže je poškozen síťový kabel, okamžitě přestaňte zařízení používat. Síťový kabel musí vyměnit autorizovaný servisní technik společnosti Hoover, aby se předešlo ohrožení bezpečnosti.

Používejte výhradně příslušenství, spotřební materiály a náhradní díly doporučené nebo dodávané firmou Hoover.

Udržujte dostatečnou vzdálenost rukou, nohou, volného oděvu a vlasů z dosahu otočných kartáčů.

Často čistěte prachovou nádobku a sestavu předmotorového filtru.

Nenechávejte vysavač zapojený v zásuvce. Po použití, před čištěním nebo jakoukoli údržbou zařízení vždy vypněte a síťový kabel vytáhněte ze zásuvky. Nevysávejte tvrdé nebo ostré předměty, zápalky, žhavý popel, cigaretové nedopalky a podobné předměty.

Tento produkt obsahuje UV světlo. Nedívejte se na spodní části stroje, zatímco je zapnutý. Zabráníte tak újmě na zdraví v důsledku UV záření. Světelným zdrojem nikdy nemiřte na lidi nebo zvířata, zatímco je zapnutý.

Nestříkejte při používání vysavače nebo nevysávejte hořlavé kapaliny, čisticí tekutiny, aerosoly nebo jejich výpary.

Nepoužívejte UV světlo delší dobu nepřetržitě na jednom místě, mohlo by dojít k poškození čištěného předmětu.

Nepoužívejte zařízení, pokud vám připadá vadné.

Nepoužívejte spotřebič k čištění zvířat a osob.

Nepoužívejte vaše zařízení venku, na mokré povrchy a na mokrá vysávání.

**UPOZORNĚNÍ:** Součástí tohoto zařízení je UV zářič. Nedívejte se do zdroje světla.

**Autorizované servisní středisko Hoover najdete na internetových stránkách: [www.hoover.cz/cs\\_CZ/servis](http://www.hoover.cz/cs_CZ/servis).** Spolehlivý provoz a vysoká účinnost tohoto spotřebiče jsou zajištěny pouze v případě, že servis a opravy, bude provádět pouze autorizovaný servisní technik společnosti Hoover.

**Statická elektřina:** Některé deky mohou způsobit hromadění statické elektřiny. Vzniklé výboje statické elektřiny nejsou zdraví nebezpečné.

## SEZNAMTE SE SE SVÝM ČISTIČEM MATRACÍ

- |   |   |
|---|---|
| A. Tlačítko zapnutí/vypnutí             | I. Síťka separační jednotky Vortex Finder   |
| B. LED Displej                          | J. Těsnění zařízení Vortex Finder           |
| B1. Indikátor vlhkosti                  | K. Nádoba na prach                          |
| B2. Indikátor UV světla                 | L. Přívodní kabel                           |
| B3. Indikátor senzoru roztočů/prachu    | L1. Pásek na suchý zip                      |
| B4. Indikátor funkce sušení             | M. Ventilace                                |
| C. Nádoba na prach                      | N. UV světlo                                |
| D. Tlačítko uvolnění nádoby na prach    | O. Kolečka bezpečnostních spínačů UV světla |
| E. Separální jednotka Vortex Finder     | P. Kryt kartáče                             |
| F. Předmotorový filtr                   | P1, P2, P3. Uzamykací svorky krytu kartáče  |
| G. Předmotorová filtrační pěna          | Q. Rotační kartáč                           |
| H. Rám separační jednotky Vortex Finder | R. Řemen                                    |

## POUŽITÍ ČISTIČE MATRACÍ

Ujistěte se, že jsou všechny komponenty správně sestaveny, vyjměte napájecí kabel a zapojte do elektrické sítě [1].

Stisknete tlačítko Zap/Vyp [2], čistič matrací se zapne a automaticky se aktivují všechny 4 funkce: naklepávání, vysávání, UV světlo a sušení.

- Naklepávání:** Motorizovaný kartáč vyklepe matraci, proniká hluboko do vláken a pomáhá odstraňovat usazené roztoče a alergenů.
- Vysávání:** Díky silnému sání dochází k eliminaci roztočů a alergenů.
- UV světlo:** UV světlo pomáhá hubit bakterie a udržet vaši matraci čistou.
- Sušení:** Použití horkého vzduchu o teplotě 50 °C pomáhá vysušit matraci, aby se zabránilo šíření a růstu spór plísní.

Když je produkt zapnutý, na LED displeji se zobrazuje: detekovaná úroveň vlhkosti [B1], stav UV světla [B2], prachový senzor [B3] a funkce sušení [B4]. Dvoubarevná LED dioda senzoru prachu [B3] se rozsvítí červeně, když je detekován prach, a zeleně, když je oblast čistá.

**UPOZORNĚNÍ:** Aby se předešlo újmě na zdraví, UV světlo funguje pouze tehdy, když je spotřebič umístěn na povrchu. Kolečka bezpečnostního spínače světla na spodní části čističe umožňují, aby se UV světlo automaticky vypnulo, když byl produkt zvednut, a tím se zabránilo jakémukoli zranění.

Zařízení můžete vypnout kdykoli během použití stiskem tlačítka zapnuto/vypnuto.

## ÚDRŽBA ČISTIČE MATRACÍ

### Čištění zásobníku na nečistoty

Vypněte spotřebič [5], vytáhněte zástrčku ze zásuvky, stisknete tlačítko pro uvolnění nádoby na prach a vyjměte sestavu nádoby na prach [6]. Vytáhněte separační jednotku Vortex Finder z nádoby na prach. Vyprázdněte obsah nádoby na prach a vyčistěte ji [7]. Odstaňte předmotorový filtr, předmotorovou filtrační pěnu, rám separační jednotky Vortex Finder, síťku a těsnění Vortex Finder. Umyjte vše ručně pod teplou vodou a před vložením do spotřebiče nechte důkladně vyschnout [8]. Opláchněte a otřete veškerý prach nahromaděný na síťce separační jednotky Vortex Finder [1]. Po vyčištění znovu sestavte Vortex Finder s nádobou na prach a poté sestavu nádoby na prach nasadte zpět na spotřebič.

### Čištění omyvatelných filtrů (Předmotorový filtr a pěna)

Zajištění optimálního výkonu vyžaduje pravidelné čištění filtrů, ze kterých je třeba oklepat prach o okraj koše. Když se na filtrech nahromadí větší množství prachu, měly by se umýt pod teplou vodou. Nepoužívejte horkou vodu nebo mycí prostředky [8].

**DŮLEŽITÉ:** Všechny bezsáčkové vysavače vyžadují pravidelné čištění filtrů. V opačném případě může dojít k zablokování proudění vzduchu, přehřátí a závadě vysavače. To může to vést ke ztrátě záruky.

**DŮLEŽITÉ:** Před použitím musí být filtry vždy zcela suché. Výrobek nepoužívejte bez nasazených filtrů.

### Čištění rotačního kartáče

Chcete-li sejmout krycí desku rotačního kartáče, otočte 3× zajišťovací svorku pomocí mince, abyste odblokovali kryt rotačního kartáče a mohli jej sejmout [10, 11]. Vyjměte rotační kartáč [12]. Nůžkami z kartáče opatrně odstříhnete a odstraňte jakákoli vlákna nebo vlasy [13]. Po vyčištění rotačního kartáče opatrně zasuňte ozubené kolo kartáče do řemenu [R] a poté kartáč otočte směrem k sobě, aby zapadlo na své místo [14, 15, 16].

Po zpětné montáži kartáče nasadte kryt a zajistěte třemi zajišťovacími svorkami za pomocí mince. [17, 18].

### Čištění UV světla

Světlo jemně otřete suchým měkkým hadříkem nebo vatovým tamponem [19].

### DŮLEŽITÉ UPOZORNĚNÍ:

1. Propustnost UV světla je nízká, jakýkoli papír, olovo, sklo nebo plast může výrazně snížit intenzitu UV záření. Jakýkoli prach nebo mastnota na UV světlu přímo ovlivní jeho propustnost. UV světlo by se mělo čistit pravidelně.
2. Nedotýkejte se UV světla holými rukama – skvrny, které na nich zanecháte, ovlivní propustnost a sterilizační účinek.
3. Pravidelně kontrolujte a čistěte filtry.
4. Pokud přístroj nebudete delší dobu používat, skladujte jej prosím na suchém a chladném místě, neskladujte spotřebič ve vlhkém prostředí nebo na přímém slunečním světle.

## ŘEŠENÍ POTÍŽÍ

Následuje seznam běžných problémů a jejich řešení.

Pokud kterýkoliv z těchto problémů přetrvává, kontaktujte vašeho místního zástupce Hoover.

<b>Čistič matrací nefunguje</b>	<ol style="list-style-type: none"> <li>1. Je přístroj zapojen do funkčního zdroje napětí?</li> <li>2. Je spotřebič zapnutý?</li> </ol>	<ol style="list-style-type: none"> <li>1. Zkontrolujte zásuvku pomocí jiného spotřebiče.</li> <li>2. Stiskněte tlačítko Zapnout / Vypnout.</li> </ol>
<b>Slabý tah</b>	<ol style="list-style-type: none"> <li>1. Není spotřebič ucpaný?</li> <li>2. Není ucpaný vstupní filtr?</li> </ol>	<ol style="list-style-type: none"> <li>1. Vyčistěte sací otvor.</li> <li>2. Vyčistěte zásobník na prach a vstupní filtr.</li> </ol>
<b>UV světlo nefunguje</b>	<ol style="list-style-type: none"> <li>1. Odraz vysávaného povrchu je velmi nízký nebo je velmi daleko od spotřebiče.</li> <li>2. Zasekla se kola bezpečnostního spínače UV světla?</li> <li>3. Je UV světlo poškozené?</li> </ol>	<ol style="list-style-type: none"> <li>1. Za běžných okolností se UV světlo zapne automaticky, když se obě kolečka bezpečnostního spínače UV světla dotknou povrchu.</li> <li>2. Ujistěte se, že kolečka bezpečnostního spínače UV světla nejsou zablokována cizími předměty.</li> <li>3. Pro výměnu UV světla kontaktujte zákaznický servis společnosti Hoover.</li> </ol>
<b>Zařízení náhle přestane fungovat.</b>	<ol style="list-style-type: none"> <li>1. Nedošlo k přehřátí zařízení?</li> </ol>	<p>Zařízení je vybaveno bezpečnostním mechanismem proti přehřátí motoru. Pokud k tomu dojde, přestaňte zařízení používat a vyčistěte předmotorový filtr a nádobu na prach. Před opětovným použitím počkejte 45 minut, než se zařízení resetuje.</p>

## DŮLEŽITÉ INFORMACE

### NÁHRADNÍ DÍLY A SPOTŘEBNÍ MATERIÁLY HOOVER

Vždy používejte originální náhradní díly společnosti Hoover. Získáte je u místního prodejce výrobků Hoover nebo u servisních partnerů. Při objednávce dílů laskavě vždy uvádějte číslo modelu.

### Životní prostředí:

Symbol na výrobku označuje, že tento výrobek nesmí být likvidován jako domovní odpad. Musí být dodán do příslušného sběrného místa pro recyklaci elektrických a elektronických zařízení. Likvidace musí být provedena v souladu s místními předpisy pro ochranu životního prostředí, které se týkají likvidace odpadu. Pro další detailní informace o zacházení, regeneraci a recyklaci tohoto výrobku prosím kontaktujte váš místní úřad, místní společnost pro sběr odpadu nebo obchod, kde jste jej zakoupili.



Tento výrobek je v souladu s Evropskými směrnicemi 2014/35/EU, 2014/30/EU a 2011/65/EU.

CANDY HOOVER GROUP S.r.l. Via Comolli, 16, 20861 Brugherio (MB) Italy

## VAŠE ZÁRUKA

Záruční podmínky pro tento vysavač stanovuje náš zástupce v zemi, v níž je prodáván. Přesné znění podmínek vám poskytne prodejce, u něhož jste si zařízení zakoupili. Při reklamaci podle těchto záručních podmínek je nutno předložit doklad o koupi nebo účtenku.

Právo změny bez předchozího upozornění vyhrazeno.



## NAVODILA ZA VARNO UPORABO

Napravo uporabljajte samo za čiščenje vzmetnic, odej, vzglavnikov, zof in drugih tekstilnih površin, kot je to opisano v priročniku. Prosimo, da se pred uporabo aparata temeljito seznanite s temi navodili.

To napravo lahko uporabljajo otroci, starejši od 8 let ter osebe z zmanjšanimi telesnimi, zaznavnimi in mentalnimi sposobnostmi ali osebe s pomanjkljivimi izkušnjami in znanjem, če so pod nadzorom ali so bile ustrezno poučene o varni uporabi naprave ter se zavedajo nevarnosti, ki so povezane z njegovo uporabo. Otroci se ne smejo igrati z aparatom. Otroci ne smejo čistiti ali vzdrževati aparata brez nadzora.

Če je napajalni električni kabel poškodovan, nemudoma prenehajte z uporabo aparata. Da bi se izognili nevarnosti, mora napajalni električni kabel zamenjati pooblaščen Hooverjev serviser.

Uporabljajte le dodatke, potrošni material ali nadomestne dele, ki jih priporoča ali dobavi Hoover.

Imejte roke, noge, ohlapna oblačila in lase proč od vrtljivih krtač.

Pogosto čistite posodo za prah in sestavne dele predmotornega filtra.

Sesalnika ne puščajte priključenega na električno omrežje. Po vsaki uporabi ali pred kakršnimi koli vzdrževalnimi deli in čiščenjem naprave sesalnik vedno izklopite in izvlecite vtikač iz električne vtičnice.

Ne smete sesati trdih ali ostrih predmetov, vžigalic, vročega pepela, cigaretnih ogorkov ali drugih podobnih snovi.

Ta izdelek ima UV svetlobo, zato se izogibajte opazovanju dna naprave, ko je vklopljena, da preprečite poškodbe človeškega telesa zaradi UV sevanja. Ko je luč prižgana, svetlobnega vira nikoli ne usmerjajte v ljudi ali živali.

Ne smete pršiti ali sesati vnetljivih tekočin, čistil, osvežilcev zraka ali njihovih hlapov.

Ne uporabljajte UV svetlobe, da bi se osredotočili na delo na enem mestu za neprekinjeno delovanje, saj to lahko poškoduje predmet, ki ga čistite.

Ne smete nadaljevati z uporabo aparata, če opazite nepravilnosti v delovanju.

Sesalnika ne smete uporabljati za sesanje na živalih ali ljudeh.

Sesalnika ne smete uporabljati na prostem, na kakršni koli mokri površini ali za sesanje tekočin.

**OPOZORILO:** Naprava vsebuje UV oddajnik. Svojega pogleda ne usmerjajte v vir svetlobe.

**Hooverjev servis:** Za zagotovitev nenehnega varnega in učinkovitega delovanja naprave priporočamo, da servis ali popravila izvrši le pooblaščen Hooverjev serviser.

**Statična elektrika:** Nekaterе odeje lahko ustvarijo statično elektriko. Noben statični električni naboj ne ogroža zdravja.

## SPOZNAJTE SVOJ SESALNIK ZA VZMETNICE

- |                                       |  |
|---------------------------------------|--|
| A. Gumb za vklop/izklop               | I. Mrežica sistema za ločevanje            |
| B. LED indikator                      | J. Tesnilo sistema za ločevanje            |
| B1. Indikator vlage                   | K. Posoda za prah                          |
| B2. Indikator UV luči                 | L. Napajalni kabel                         |
| B3. Indikator senzorja za pršice/prah | L1. Velcro trak                            |
| B4. Indikator funkcije sušenja        | M. Zračnik                                 |
| C. Sestavni deli posode za prah       | N. UV luč                                  |
| D. Gumb za odpenjanje posode za prah  | O. Kolesca z varnostnim stikalom za UV luč |
| E. Sistem za ločevanje                | P. Pokrov vrtljive krtače                  |
| F. Predmotorni filter                 | P1, P2, P3. Zaklepne sponke                |
| G. Pena predmotornega filtra          | Q. Vrtljiva krtača                         |
| H. Okvir sistema za ločevanje         | R. Pas                                     |

## NAVODILA ZA UPORABO SESALNIKA ZA VZMETNICE

Preverite, ali so vsi sestavni deli pravilno nameščeni. Izvlecite napajalni kabel in ga vklopite v vtičnico [1]. Pritisnite gumb za vklop/izklop [2], sesalnik za vzmetnice se bo vklopil in vse 4 funkcije se bodo samodejno aktivirale: stepanje, sesanje, UV luč in sušenje.

- Stepanje:** Motorizirana krtača udarja po vzmetnici, prodira globoko v vlakna in pomaga odstraniti vgnezdene pršice in alergene.
- Sesalnik:** Zahvaljujoč močnemu sesanju se zmanjša izpostavljenost hišnim pršicam in alergenom.
- UV luč:** UV luč lahko pomaga zmanjšati število bakterij in ohranja vašo vzmetnico bolj svežo.
- Sušenje** Uporaba vročega zraka na 50 °C pomaga posušiti vzmetnico, da prepreči širjenje in rast plesni ter njihove spore.

Ko je izdelek vklopljen, so na LED zaslonu prikazani: zaznana raven vlažnosti [B1], stanje UV luči [B2], senzor za prah [B3] in funkcija sušenja [B4]. Dvobarvna lučka LED senzorja prahu [B3] sveti rdeče, ko je zaznan prah, in zeleno, ko je območje čisto.

**OPOZORILO:** Da bi se izognili poškodbam in nezgodam, UV luč deluje le, ko je aparat postavljen na delovno ploščo. Kolesca z varnostnim stikalom za luč pod izdelkom poskrbijo, da se UV luč samodejno izklopi, ko izdelek dvignete, da prepreči morebitne poškodbe.

Med uporabo sesalnika lahko kadarkoli pritisnete gumb za vklop/izklop in tako ugasnete napravo.

## VZDRŽEVANJE SESALNIKA ZA VZMETNICE

### Čiščenje posode za prah

Izklopite napravo [5], izvlecite vtič iz električnega omrežja, pritisnite gumb za sprostitev posode za prah in odstranite enoto posode za prah [6]. Izvlecite sistem za ločevanje iz posode za prah. Izpraznite vsebino posode za prah in jo očistite [7]. Odstranite predmotorni filter, peno predmotornega filtra, okvir sistema za ločevanje, mrežico sistema za ločevanje in tesnilo sistema za ločevanje. Ročno jih operite s toplo vodo in pustite, da se temeljito posušijo, preden jih ponovno vstavite v napravo [8]. Sperite in obrišite morebitni prah, ki se nabere na mrežici sistema za ločevanje [I]. Po čiščenju znova sestavite sistem za ločevanje na posodo za prah, nato ponovno namestite posodo za prah na glavno ohišje.

### Čiščenje pralnih filtrov (Predmotorni filter in pena)

Za ohranitev popolne učinkovitosti čiščenja redno čistite filtre in udarite ob rob posode, da očistite prah. Filtre je treba ročno oprati pod toplo vodo, v kolikor imajo prekomerno količino prahu. Ne uporabljajte vroče vode ali detergenta [8].

**POMEMBNO:** Vsi sesalci brez vrečke zahtevajo redno čiščenje. Če filtrov ne čistite, lahko to prepreči pretok zraka, pregrevanje in okvaro izdelka. To lahko izniči garancijo.

**POMEMBNO:** Pred uporabo vedno preverite, ali so filtri povsem suhi. Naprave ne uporabljajte, če filtri niso nameščeni.

### Čiščenje vrtljive krtače

Če želite odstraniti ploščo pokrova krtače, 3x zavrtite zaklepne sponke s kovancem, da odklenete ploščo pokrova krtače in jo odstranite [10,11]. Izvlecite vrtljivo krtačo [12]. S škarjami previdno odrežite in z ogrodja krtače odstranite morebitne zapletene niti, lasje idr [13]. Po čiščenju krtače zobnik krtače previdno vstavite na jermen [R], nato zavrtite krtačo proti sebi, da se prilaga na svoje mesto [14, 15, 16].

Po ponovni namestitvi krtače zamenjajte ploščo pokrova krtače in pokrov pritrdite na mesto [17,18].

### Čiščenje z UV lučjo

Lučko nežno obrišite s suho mehko krpo ali vatirano palčko [19].

### POMEMBNO:

1. Prepustnost UV luči je šibka, vsak papir, svinec, steklo ali plastika lahko močno zmanjšajo intenzivnost UV sevanja. Kakršen koli prah ali olje na UV luči bosta neposredno vplivala na prebojnost. UV luč je treba redno čistiti.
2. Ne dotikajte se UV luči z golimi prsti, saj bo madež, ki ga pustite na njej, vplival na prodor sterilizacijske svetlobe.
3. Redno preverjajte in vzdržujte filtre.
4. Če naprave ne boste uporabljali dlje časa, jo spravite v hladen in suh prostor. Naprave nikoli ne shranjujte v vlažnem prostoru ali v prostoru, kjer je izpostavljena sončni svetlobi.

## ODPRAVLJANJE TEŽAV

Seznam najpogostejših težav in rešitev.

Če katere izmed teh težav ne morete odpraviti, se obrnite na najbližji Hooverjev pooblaščen servis.

<b>Sesalnik za vzmetnice ne deluje</b>	<ol style="list-style-type: none"> <li>1. Ali je naprava priklopljena na električni tok?</li> <li>2. Ali ste prižgali napravo?</li> </ol>	<ol style="list-style-type: none"> <li>1. Prisotnost električnega toka preverite s pomočjo druge elektronske naprave.</li> <li>2. Vključite gumb za vklop/izklop.</li> </ol>
<b>Zmanjšana moč sesanja</b>	<ol style="list-style-type: none"> <li>1. Ali je naprava blokirana?</li> <li>2. Ali je predmotorni filter zamašen?</li> </ol>	<ol style="list-style-type: none"> <li>1. Očistite sesalno odprtino.</li> <li>2. Očistite posodo za prah in predmotorni filter.</li> </ol>
<b>UV luč ne deluje</b>	<ol style="list-style-type: none"> <li>1. Odsev površine predmeta je zelo šibek, ali pa je razdalja med predmetom in napravo prevelika.</li> <li>2. So se kolesca varnostnega stikala za UV luč zagostila?</li> <li>3. Je UV luč poškodovana?</li> </ol>	<ol style="list-style-type: none"> <li>1. Običajno se UV luč samodejno vklopi, ko se kolesca varnostnega stikala za UV luč dotaknejo čistilne površine.</li> <li>2. Prepričajte se, da v kolesca varnostnega stikala UV luči niso zagosteni tujki.</li> <li>3. Za zamenjavo UV luči se obrnite na poprodajno službo Hoover.</li> </ol>
<b>Naprava nenadoma neha delovati</b>	<ol style="list-style-type: none"> <li>1. Se je naprava pregrela?</li> </ol>	<p>Da bi preprečili pregrevanje motorja, smo napravi dodali tudi varnostni mehanizem. Če se to vseeno zgodi, takoj prekinite uporabo naprave ter očistite predmotorni filter in posodo za prah. Pred ponovno uporabo počakajte 45 minut, da se naprava ponastavi.</p>

## POMEMBNE INFORMACIJE

### Nadomestni deli in potrošni material Hoover

Vedno uporabljajte originalne nadomestne dele Hoover. Dobite jih pri lokalnem prodajalcu Hooverjevih izdelkov. Pri naročanju delov vedno navedite številko modela.

### Okolje:

Simbol na izdelku pomeni, da izdelka ne smete odstraniti kot gospodinjski odpadki. Oddati ga morate na zbirnem mestu za recikliranje električne in elektronske opreme. Odstranitev morate izvesti v skladu s krajevnimi okoljskimi predpisi glede odstranjevanja odpadkov. Za podrobnejše informacije o ravnanju z izdelkom, obnovi in recikliranju izdelka se obrnite na občinski urad, komunalno podjetje za odvoz gospodinjskih odpadkov ali trgovino, kjer ste izdelek kupili.



Ta naprava je v skladu z evropskimi direktivami 2014/35/EU, 2014/30/EU in 2011/65/EU.

CANDY HOOVER GROUP S.r.l. Via Comolli, 16, 20861 Brugherio (MB) Italy

## GARANCIJA

Garancijski pogoji za to napravo so taki, kot jih določi zastopnik v državi, kjer je naprava prodana. Podrobnosti glede garancijskih pogojev lahko dobite od prodajalca, pri katerem ste napravo kupili. Če želite uveljavljati kakršno koli garancijo, potrebujete potrdilo o nakupu ali račun.

Garancija se lahko spreminja brez predhodnega obvestila.

## GÜVENLİ KULLANIM TALİMATLARI

Bu aygıt yalnızca bu kullanıcı kılavuzunda açıklandığı gibi yatak, battaniye, yastık, koltuk ve diğer tekstil ürünlerinin temizliğinde kullanılmalıdır. Lütfen ürünü kullanmadan önce bu kılavuzun tam olarak anlaşıldığından emin olun.

Bu cihaz 8 yaş ve üzeri çocuklar ve yetersiz fiziksel, duyuşsal veya zihinsel kabiliyete sahip kişiler ya da deneyim ve bilgi yoksunu kişiler tarafından bir yetişkinin gözetiminde veya cihazın güvenli bir şekilde kullanımı ile ilgili talimatı ve bulunan tehlikelerin açıkça anlatılması ile kullanılabilir. Çocuklar cihaz ile oynamamalıdır. Temizleme ve bakım işlemi denetimsiz şekilde çocuklar tarafından yapılmamalıdır.

Güç kablosu hasar görürse cihazı kullanmayı derhal bırakın. Herhangi bir yaralanmaya engel olmak için güç kablosunun mutlaka yetkili bir Hoover servisi tarafından değiştirilmesi gereklidir.

Yalnızca Hoover tarafından önerilen veya sağlanan aparatları, malzemeleri ve yedek parçaları kullanın.

Ellerinizi, ayaklarınızı, bol giysileri ve saçlarınızı dönen fırçalardan uzak tutun.

Toz haznesi ve ön motor tertibatını sık sık temizleyin.

Süpürgenin fişini prize takılı bırakmayın. Cihazı kullanmadan veya temizlemeden önce ya da herhangi bir bakım işleminden önce daima kapalı konuma getirin ve fişi prizden çekin.

Sert veya keskin nesnelere, kibritleri, sıcak külleri, sigara izmaritleri veya diğer benzeri öğeleri toplamayın.

Bu ürün UV ışığa sahiptir, insan vücuduna yönelik UV radyasyonu zararını önlemek için güç açık haldeyken makinenin altını izlemekten kaçınınız. Işık açıkken, ışık kaynağını asla insanlara veya hayvanlara doğrudan doğruya göstermeyin.

Yanıcı sıvıları, temizleme sıvılarını, aerosolleri veya spreylere püskürtmeyin ya da toplamayın.

UV ışığını işe konsantre olmak için tek bir yerde sürekli kullanım amacıyla kullanmayın, bu temizlenmekte olan eşyaya zarar verebilir.

Arızalı görünüyorsa cihazınızı kullanmaya devam etmeyin.

Cihazı hayvanları veya insanları temizlemek için kullanmayın.

Cihazınızı dış mekanlarda veya ıslak yüzeylerde ya da ıslak toplama için kullanmayın.

**UYARI:** Bu cihaz, bir UV yayıcı içermektedir. Işık kaynağına doğrudan bakmayın.

**Hoover teknik servisi:** Cihazın uzun süre güvenli ve verimli kullanımını sağlamak için, servis ve bakımlarının yetkili Hoover servisinde yapılmasını tavsiye ederiz.

**Statik elektrik:** Bazı battaniyeler az miktarda statik elektrik birikimine neden olabilir. Statik elektrik deşarjı sağlığa zararlı değildir.

## YATAK TEMİZLEYİCİNİZ HAKKINDA DAHA FAZLA BİLGİ

- |                                   |   |
|-----------------------------------|---|
| A. Açma/Kapama Düğmesi            | I. Girdap Bulucusu Ağı                    |
| B. LED Ekran                      | J. Girdap Bulucusu Contası                |
| B1. Nem Göstergesi                | K. Toz haznesi                            |
| B2. UV IşığI göstergesi           | L. Güç Kablosu                            |
| B3. Akar / Toz Sensörü Göstergesi | L1. Cırtcirtli Bant                       |
| B4. Kurutma fonksiyonu göstergesi | M. Havalandırma DeliğI                    |
| C. Toz Haznesi Tertibatı          | N. UV IşığI                               |
| D. Toz haznesi açma düğmesi       | O. UV IşığI Emniyet Anahtarlı Tekerlekler |
| E. Girdap Bulucusu                | P. Karıştırıcı KapağI Levhası             |
| F. Ön motor filtresi              | P1, P2, P3. Kilitleme Bağlantıları        |
| G. Ön Motor Filtre Süngerİ        | Q. Döner Fırça                            |
| H. Girdap Bulucusu çerçevesi      | R. Kayış                                  |

## YATAK TEMİZLEYİCİNİZİN KULLANILMASI

Bileşenlerin doğru şekilde monte edildiğinden emin olun. Güç kablosunu çıkarın ve güç kaynağına takın [1].

Açık/Kapalı düğmesine [2] basın, yatak temizleyicinin gücü açılacak ve 4 fonksiyonun tamamı otomatik olarak hareket geçirilecektir. Beat&roll: Vakum, UV IşığI ve Kurutma.

- Beat&roll:** Motorlu döner fırça, yatağI döverek liflerin derinliklerine nüfuz eder ve gömülü toz akarlarının ve alerjenlerin çıkarılmasına yardımcı olur.
- Süpürme:** Güçlü emişi sayesinde, ev tozu akarlarına ve alerjenlere maruz kalma azalır.
- UV ışık :** UV ışık bakteri azaltmaya ve yatağınızı daha temiz tutmanıza yardımcı olabilir
- Kurutma** 50°C sıcak hava kullanımı, küf sporlarının yayılmasını ve büyümesini önlemek için yatağın kurutulmasına yardımcı olur.

Ürün LED ekranda olduğunda şunları gösterir: tespit edilen nem seviyesi [B1], UV ışık durumu [B2], toz sensörü [B3] ve kurutma özelliğI [B4]. İki renkli toz sensörü LED'i [B3], toz algılandığında kırmızıya, alan temiz olduğunda ise yeşile döner.

**UYARI:** Kazayla yaralanmayı önlemek için UV ışık yalnızca cihaz çalışma plakasına yerleştirilmiş haldeyken çalışacaktır. Ürünün alt kısmındaki IşığI Emniyet Anahtarlı Tekerleri herhangi bir yaralanmayı önlemek için ürün kaldırıldığında otomatik olarak kapanacaktır. Kullanım sırasında, cihazı kapatmak için Açma/Düğme Düğmesine basın.

## YATAK TEMİZLEYİCİSİNİN BAKIMI

### Toz Haznesinin Temizlenmesi

Cihazı kapatın [5], fişi güç kaynağından çıkarın, toz haznesini serbest bırakma düğmesine basın ve toz haznesi tertibatını çıkarın [6]. Girdap Bulucusunu Toz Haznesinden çekip çıkarın. Toz haznesinin içeriğini boşaltın ve temizleyin [7]. Ön motor filtresini, ön motor Filtre Süngerini, Girdap Bulucusu Çerçevesini, Girdap Bulucusu Ağını ve Girdap Bulucusu Contasını çıkarın. Elde ılık suyla yıkayın, cihaza yerleştirmeden önce iyice kurumasını bekleyin [8]. Girdap Bulucusu Ağı üzerinde biriken tozu durulayıp silerek temizleyin [I]. Temizledikten sonra, girdap bulucusunu Toz haznesi ile birlikte tekrar monte edin, ardından Toz haznesi tertibatını ana gövdeye yeniden takın.

### Yıkabilir filtrelerin temizlenmesi (Ön motor filtresi ve süngerİ)

Optimum temizleme performansını koruyabilmek için filtreleri düzenli olarak çıkarın ve kovanın yan tarafına vurarak içerindeki tozu boşaltın. Filtreler aşırı toz seviyesine sahip olduklarında elde ılık su altında yıkanmalıdır. Sıcak su veya deterjan kullanmayın [8].

**ÖNEMLİ:** Tüm torbasız süpürgelerde düzenli olarak filtre temizliğine ihtiyaç duyulur. Hava tıkanıklığı, fazla ısınma ve ürün arızası, filtrelerinizi yıkamayı aksatmanızın sonucu olabilir. Bu garantinizi geçersiz kılabilir.

**ÖNEMLİ:** Kullanmadan önce her zaman filtrelerin tamamen kuru olduğundan emin olun. Ürünü, filtreler takılı olmadan kullanmayın.

### Karıştırıcının Temizlenmesi

Döner fırça kapağı plakasını çıkarmak için, 3xkilitleme bağlantısını bir madeni para ile döndürerek döner fırça kapağı plakasının kilidini açın ve çıkarın [10,11]. Döner fırçayı [12] çekip çıkarın. Makas kullanarak, karıştırıcı gövdesindeki karışmış ip veya saç parçalarını dikkatle keserek çıkarın [13]. Döner fırçayı temizledikten sonra, döner fırçanın dışısını kayış [R] içerisine dikkatli bir şekilde takın, yerine yerleştirmek için döner fırçayı kendinize doğru döndürün [14, 15, 16].

Döner fırçayı yeniden taktıktan sonra, döner fırça kapağı plakasını yerleştirin ve kapağı yerine sabitleyin [17,18].

### UV Işık Temizliği

İşığı temizlemek için kuru yumuşak bir bez veya kulak temizleme çubuğu kullanın [19].

### ÖNEMLİ:

1. UV ışık geçirgenliği zayıftır, her türlü kağıt, kurşun, cam veya plastik UV ışın yayılımının yoğunluğunu azaltabilir. UV ışığı üzerindeki her türlü toz veya yağ geçirgenliği doğrudan etkileyebilir. UV ışık düzenli olarak temizlenmelidir.
2. UV ışığa çıplak parmaklarınız ile dokunmayın, üzerinde bıraktığınız leke sterilizasyon ışığının geçirgenliğini etkileyecektir.
3. Filtrelerinizi düzenli olarak denetleyin ve bakımını yapın.
4. Cihaz uzun bir süre kullanılmayacaksa, lütfen cihazı kuru ve serin bir yerde saklayın. Cihazı nemli koşullarda veya doğrudan güneş ışığına maruz kalabilecek şekilde saklamayın.

## SORUN GİDERME

Aşağıda en sık karşılaşılan problemler ve çözümlerinin bir listesi verilmiştir.

Eğer bu problemlerden herhangi biri devam ederse, yerel Hoover temsilcinizle irtibat kurunuz.

<b>Yatak Temizleyicisi çalışmıyor</b>	1. Cihazda elektrik geliyor mu? 2. Cihaz açık mı?	1. Güç kaynağını başka bir elektrikli ürünle kontrol edin. 2. Açma/Kapama düğmesini açın.
<b>Emiş Gücünde Azalma</b>	1. Cihazda tıkanıklık var mı? 2. Ön Motor Filtresi Tıkalı mı?	1. Emiş girişini temizleyin. 2. Toz haznesini ve Ön motor filtresini temizleyin.
<b>UV ışık çalışmıyor</b>	1. Nesne yüzeyinin yansımaları fazla zayıf ya da cihazdan fazla uzak. 2. UV ışık emniyet anahtarı tekerleri sıkışmış mı? 3. UV ışık hasar görmüş mü?	1. İki UV ışık emniyet anahtarı tekerleri temizlik yüzeyi ile temas ettiğinde normal olarak UV ışık otomatik olarak açılacaktır. 2. UV ışık emniyet anahtarı tekerlerine yabancı cisim sıkışmadığından emin olun. 3. UV ışığını değiştirmek için Hoover satış sonrası servis ile iletişime geçin.
<b>Yatakta çalışma aniden kesildi.</b>	1. Cihaz fazla mı ısındı?	Motorun aşırı ısınmasını önlemek için güvenlik mekanizmaları eklenmiştir. Bu durumun görülmesi halinde, cihazı kullanmayı kesin, Ön Motor Filtresini ve Toz Haznesini temizleyin. Tekrar kullanmadan önce cihazın sıfırlanması için 45 dakika bekleyin.

## ÖNEMLİ BİLGİLER

### HOOVER YEDEK PARÇA VE SARF MALZEMELERİ

Parçaları daima orijinal Hoover parçaları ile değiştirin. Bu parçaları Hoover servislerinden tedarik edebilirsiniz. Parça siparişi verirken mutlaka cihazın model numarasını belirtin.

#### Çevre:

Ürünün üzerindeki sembol, bu ürünün ev atığı olarak değerlendirilmeyeceğini gösterir. İmha edileceği zaman, elektrikli ve elektronik ekipman imhası için belirlenen toplama noktalarına gönderilmelidir. İmha işlemleri yerel yönetimlerin yürürlükte olan mevzuatına göre yapılmalıdır. Ürünün nasıl elden çıkarılacağı konusunda daha detaylı bilgi için bağlı bulunduğunuz muhtarlığa, çöp toplama şirketine veya ürünü satın almış olduğunuz mağazaya müracaat edin.



Bu ürün 2014/35/EU, 2014/30/EU ve 2011/65/EU' Avrupa Direktiflerine göre uygundur.

CANDY HOOVER GROUP S.r.l. Via Comolli,16,20861 Brugherio (MB) Italy

## GARANTİNİZ

Bu cihaz için garanti koşulları, cihazın satıldığı ülkedeki temsilcimiz tarafından tanımlanmaktadır. Bu koşullara ilişkin ayrıntılar cihazın satın alındığı bayiden edinilebilmektedir. Bu garanti koşulları altında yapılan talepte satış fişi(faturası) ve makbuzu ibraz edilmiş olmalıdır.

Haber verilmeksizin değişiklikler yapılabilir.



## BIZTONSÁGOS HASZNÁLAT

Ezt a készüléket kizárólag matracokhoz, takarókhoz, párnákhoz, kanapékhoz és egyéb textíliák tisztítására lehet használni az ebben az útmutatóban leírt módon. Kérjük, a készülék használata előtt bizonyosodjon meg róla, hogy az összes utasítást elolvasta és megértette.

Ezen készüléket 8 éves, vagy annál idősebb gyermekek, valamint csökkent fizikai, érzékelési, vagy mentális képességekkel, továbbá tapasztalat nélküli személyek csak felügyelet mellett használhatják, továbbá ha a készülék használatára vonatkozó útmutatásokat megkapták, és biztonságosan tudják a készüléket használni, és megértették az azzal járó veszélyeket. Ne engedje, hogy gyermekek játszanak a készülékkel. A tisztítást és a karbantartást nem végezheti gyermek felügyelet nélkül.

Ha a tápvezeték megsérült, azonnal hagyja abba a készülék működtetését. A veszélyek elkerülése érdekében a tápkábelt egy Hoover szervizmérnökkel cseréltesse ki.

Csak a HOOVER által javasolt tartozékokat, fogyóeszközöket és pótalkatrészeket használja.

A forgó keféktől tartsa távol kezét, lábát, a laza ruházatot és haját.

Tisztítsa meg rendszeresen a portartályt és az előmotor szűrőt.

A készüléket ne hagyja a hálózatra csatlakoztatva. A használatot követően, illetve tisztítási vagy karbantartási műveletek előtt mindig kapcsolja ki a készüléket és húzza ki a csatlakozót az aljzatból.

Ne szívjon fel kemény vagy éles tárgyakat, gyufát, forró hamut, cigarettacsikket vagy hasonló tárgyakat.

Ez a termék UV-fénnyel rendelkezik - ne nézze a gép alját a bekapcsoláskor, hogy elkerülje az UV-sugárzás emberi testre gyakorolt káros hatását. Ha be van kapcsolva az UV-fény, soha ne irányítsa a fényforrást emberekre vagy állatokra.

A készülékkel ne szívjon fel gyúlékony folyadékokat, tisztítófolyadékokat, aerosolokat vagy ezek gőzeit.

Kérjük, ne használja az UV-fényt egy helyen koncentráltan, folyamatosan, mert ez károsíthatja a tisztítani kívánt tárgyat.

Ha hibásnak tűnik, akkor ne használja tovább a készüléket.

A készüléket ne használja állatok vagy személyek tisztítására.

A készüléket ne használja kültéren, nedves felületen, illetve nedvesség felszívására.

**FIGYELEM:** Ez a készülék UV-sugárzást kibocsátó elemet tartalmaz. Ne nézzen a fényforrásba.

**Hoover szerviz:** A készülék biztonságos és hatékony működésének fenntartása érdekében azt javasoljuk, hogy a szervizelési és karbantartási munkálatokat kizárólag a Hoover szervizmérnökökkel végeztesse el.

**Statikus elektromosság:** Bizonyos takarók esetén kis mértékű elektrostatikus töltés keletkezhet. A statikus kisülések nem életveszélyesek.

## ISMERJE MEG MATRACTISZTÍTÓJÁT

- |  |  |
|--|--|
| <ul style="list-style-type: none"> <li>A. Ki/Be kapcsológomb</li> <li>B. LED kijelző           <ul style="list-style-type: none"> <li>B1. Páratartalom-jelző</li> <li>B2. UV-fény jelző</li> <li>B3. Poratka- / porérzékelő jelző</li> <li>B4. Szárítófunkció-jelző</li> </ul> </li> <li>C. Portartály sapka egysége</li> <li>D. Portartály-kioldó gomb</li> <li>E. Vortex kereső</li> <li>F. Előmotor szűrő</li> <li>G. Előmotorszűrő szivacs</li> <li>H. Multiciklon szűrőrendszer kerete</li> </ul> | <ul style="list-style-type: none"> <li>I. Multiciklon szűrőrendszer szűrője</li> <li>J. Multiciklon szűrőrendszer lezárása</li> <li>K. Portartály</li> <li>L. Tápvezeték           <ul style="list-style-type: none"> <li>L1. Tépőzáras pánt</li> </ul> </li> <li>M. Légtívezetés</li> <li>N. UV-fény</li> <li>O. UV-fény biztonsági kapcsoló kerék</li> <li>P. Forgókefe burkolata           <ul style="list-style-type: none"> <li>P1, P2, P3. Zárókapcsolók</li> </ul> </li> <li>Q. Forgókefe</li> <li>R. Szíj</li> </ul> |
|--|--|

## MATRACTISZTÍTÓ HASZNÁLATA

Győződjön meg arról, hogy az összes alkatrészt megfelelően összeszerelték. Húzza

ki a tápvezetéket, majd dugja be az elektromos aljzatba [1].

Nyomja meg a Be/Ki gombot [2], a matractisztító bekapcsol, és mind a 4 funkció automatikusan aktiválódik: Beat&roll, porszívózás, UV-fény és szárítás.

1. **Beat&roll:** A motoros forgókefe ütögeti a matracot, mélyen behatol a szálak közé, hogy minden megbújó poratkát és allergént eltávolítson.
2. **Porszívó:** A hatékony szívóképeségével csökkenti a házi poratkák és allergének számát.
3. **UV-fény:** Az UV-fény segít csökkenteni a baktériumok számát, és tisztábbá teszi a matracot.
4. **Szárítás:** 50 °C-os meleg levegővel szárítja a matracot, hogy megelőzze a penészspórák terjedését és fejlődését.

Amikor a termék be van kapcsolva, a LED-kijelző a következőket mutatja: érzékelt páratartalom [B1], az UV-fény [B2], a porérzékelő [B3] és a szárítási funkció [B4] állapota. A kétszínű porérzékelő LED [B3] por érzékelése esetén piros lesz, ha a terület tiszta, akkor pedig zöld.

**FIGYELEM:** A baleseti sérülések elkerülése érdekében az UV-fény csak akkor működik, ha a készüléket a munkalapra helyezik. A termék alatt található biztonsági fénykapcsoló kerekai a sérülések elkerülése érdekében automatikusan kikapcsolják az UV-fényt, ha a terméket megemelték.

Használat közben bármikor megnyomhatja a Ki/Be kapcsoló gombot a készülék leállításához.

## MATRACTISZTÍTÓ KARBANTARTÁSA

### Portartály tisztítása

Kapcsolja ki a készüléket [5], húzza ki a csatlakozót a falból és nyomja meg a portartály gombját, és távolítsa el a portartály egységet [6]. Húzza ki a multiciklon szűrőrendszert a portartályból. Őrítse ki a portartályt, és tisztítsa meg [7]. Távolítsa el az előmotor szűrőt, az előmotorszűrő szivacsát, a multiciklon szűrőrendszer keretét, a multiciklon szűrőrendszer szűrőjét és a multiciklon szűrőrendszer lezáróját. Mossa meg langyos vízzel, és mielőtt visszahelyezné a készülékbe, hagyja teljesen megszáradni [8]. Öblítse le és törölje le a felhalmozódott port a multiciklon szűrőrendszer szűrőjéről [1]. Tisztítás után szerelje össze újra a multiciklon szűrőrendszert, helyezze vissza a portartályba, majd illesse vissza a gép testére a portartályegységet.

### A mosható szűrők tisztítása (Az előmotorszűrő és a szivacs)

Az optimális tisztítási teljesítmény érdekében távolítsa el rendszeresen a szűrőket, majd a por felszabadításához ütögesse neki a tartály oldalához. Ha a szűrők nagyon porosak, mossa ki őket langyos vízzel. Ne használjon forró vizet vagy tisztítószert [8].

**FONTOS:** A porszák nélküli porszívók a szűrőt rendszeres tisztítását igénylik. A szűrők tisztításának elmulasztása a levegőáramlás megszűnését, túlmelegedést és a termék meghibásodását okozhatja. Ez garanciavesztést okozhat.

**FONTOS:** A használat előtt mindig győződjön meg arról, hogy a szűrők teljesen megszáradtak. Ne használja a terméket behelyezett szűrők nélkül.

#### Lazító tisztítása

A forgókefe fedelének eltávolításához forgassa el a három zárókapcsolót egy érme segítségével, hogy a forgókefe fedele kioldódjon, majd távolítsa el [10,11]. Vegye ki a forgókefét [12]. Óvatosan vágjon le majd távolítson el minden feltekeredett szövetszálat, hajszálat, stb. a forgókeféről [13]. A keverő tisztítása után óvatosan illesse be a keverő fogaskerekét a szíjba [R], majd forgassa a keverőt maga felé, hogy a helyére illeszkedjen [14, 15, 16].

A forgókefe visszaállítás után helyezze vissza és rögzítse a fedelét [17,18].

#### UV-fénnyel történő tisztítás

Óvatosan törölje le a lámpát [19] száraz, puha ruhával vagy fülpiszkálóval.

#### FONTOS:

1. Az UV-fény penetrációs képessége gyenge, bármilyen papír, fém, üveg vagy műanyag nagymértékben csökkentheti az UV-sugárzás intenzitását. Az UV-fénycsövön lévő por vagy szennyeződés közvetlenül befolyásolja a penetrációs képességet. Az UV-fénycsövet rendszeresen tisztítani kell.
2. Ne érintse meg az UV-fényt az ujjával, a keletkező foltok befolyásolják a sterilizáló fény penetrációját.
3. Ellenőrizze és tartsa karban rendszeresen a szűrőket.
4. Ha a készüléket hosszú időn keresztül nem használják, akkor tárolja a készüléket egy száraz, hűvös helyen. A készüléket ne tárolja nedves helyen vagy közvetlen napfényben.

## HIBAEHÁRÍTÁS

Lentebb láthatja a gyakran tapasztalható problémák és megoldások listáját.

Ha ezen problémák valamelyikét tapasztalja, akkor lépjen kapcsolatba Hoover márkaképviseletével.

<b>A matractisztító nem működik.</b>	<ol style="list-style-type: none"> <li>1. A készülék kap tápfeszültséget?</li> <li>2. A készüléket bekapcsolták?</li> </ol>	<ol style="list-style-type: none"> <li>1. Ellenőrizze a tápfeszültséget egy másik elektromos készülékel.</li> <li>2. Kapcsolja be a Ki/Be kapcsológombot.</li> </ol>
<b>Lecsökkent szívóerő</b>	<ol style="list-style-type: none"> <li>1. A készülék eltömődött?</li> <li>2. A motor előtti szűrő eltömődött?</li> </ol>	<ol style="list-style-type: none"> <li>1. Tisztítsa meg a szívónyílást</li> <li>2. Tisztítsa meg a portartály és az előmotor szűrőt.</li> </ol>
<b>AZ UV-fény nem működik</b>	<ol style="list-style-type: none"> <li>1. A fényvisszaverődés a tárgy felületén nagyon gyenge nagy nagyon messze van a készüléktől.</li> <li>2. Az UV-fény biztonsági kapcsolója beragadt?</li> <li>3. Az UV-fény sérült?</li> </ol>	<ol style="list-style-type: none"> <li>1. Normál esetben az UV-fény automatikusan bekapcsol, amikor az UV-fény biztonsági kapcsolójának két kereke megérinti a tisztítófelületet.</li> <li>2. Győződjön meg róla, hogy az UV-fény biztonsági kapcsolójának kerekei nem akadtak-e el idegen anyag miatt.</li> <li>3. Az UV-fény cseréjéhez forduljon a Hoover ügyfélszolgálatához.</li> </ol>
<b>A matractisztító működése hirtelen megáll</b>	<ol style="list-style-type: none"> <li>1. A készülék túlmelegedett?</li> </ol>	<p>A motor túlhevülésének elkerülése érdekében biztonsági eszközöket építettek be. Ha ez bekövetkezik, akkor ne használja tovább a készüléket, hanem tisztítsa meg a motor előtti szűrőt és a portartályt. Mielőtt újra használná az eszközt, várjon 45 percig, hogy visszaálljon.</p>

## FONTOS INFORMÁCIÓ

### Hoover alkatrészek és fogyóeszközök

Az alkatrészeket minden esetben eredeti Hoover pótalkatrészekkel cserélje ki. Ezeket a helyi Hoover kereskedőtől vagy közvetlenül a Hoover szerviztől vásárolhatja meg. Az alkatrészek rendelésekor mindig adja meg a készülék modellszámát.

### Környezetvédelem:

A terméken lévő szimbólum azt jelzi, hogy a készülék nem kezelhető háztartási hulladékként. A készüléket egy elektromos és elektronikus berendezések gyűjtésére szakosodott helyen kell leadni. A termék leselejtezését a szemétkelésre vonatkozó helyi környezetvédelmi jogszabályok szerint kell elvégezni. A termék újrahasznosításával kapcsolatos további információkat a helyi önkormányzatnál, a háztartási hulladékkal foglalkozó hulladékkezelő vállalatnál, vagy abban az üzletben kaphat, ahol a terméket vásárolta.



Ez a készüléket megfelel a 2014/35/EU, 2014/30/EU és 2011/65/EU európai direktíváknak.

CANDY HOOVER GROUP S.r.l. Via Comolli,16,20861 Brugherio (MB) Italy

## AZ ÖN GARANCIÁJA

A garanciális feltételeket a termék értékesítési országában lévő képvisletünk határozza meg: [www.hoover.hu](http://www.hoover.hu) Ezzel kapcsolatos információkat attól a kereskedőtől kérhet, ahol a terméket megvásárolta, vagy vegye fel a kapcsolatot a helyi képvisletünkkel. A garanciális igények érvényesítéséhez a termék vásárlását igazoló blokk vagy számla bemutatására van szükség.

A változtatás jogát előzetes bejelentés nélkül fenntartjuk.

## UPUTEZA SIGURNO KORIŠTENJE

Ovaj bi se uređaj trebao koristiti samo za čišćenje madraca, deka, jastuka i uzglavlja, kauča i drugih tekstilnih predmeta, kao što je opisano u ovim uputama. Prije korištenja uređaja budite sigurni da ste u potpunosti razumjeli ove upute.

Ovaj uređaj smiju upotrebljavati djeca iznad 8 godina starosti kao i osobe sa smanjenim psihofizičkim sposobnostima odnosno osobe s nedostatkom znanja ili iskustva ako su pod nadzorom ili su obučene za sigurnu upotrebu uređaja te shvaćaju moguće opasnosti. Djeca se ne smiju igrati s uređajem niti ga smiju čistiti ili održavati bez nadzora odraslih osoba. Nadgledajte korištenje kada s uređajem rukuju djeca.

Ako je kabel za napajanje oštećen, odmah prekinuti uporabu. Kakobi se izbjegle opasnosti, ovlašteni Hoover serviser mora izmijeniti kabel z napajanje.

Koristiti isključivo dodatke, potrošne ili dodatne materijale koje preporuča i dostavlja Hoover.

Držati ruke, noge, (široku) odjeću i kosu podalje od rotirajućih četki.

Vršite česta čišćenja spremnika za prašinu i sustava za filtriranje koji pokriva motor.

Ne ostavljajte uređaj uključen u struju. Uvijek ugasisite i isključite utikača iz utičnice nakon korištenja ili prije čišćenja uređaja ili tijekom održavanja.

Ne usisavati krute ili oštre predmete, šibice, vruć pepeo, opuške ili druge slične predmete.

Ovaj proizvod ima UV svjetlo. Nemojte gledati u dno uređaja ako je uključen kako biste spriječili štetu koju UV zračenje može nanijeti ljudskom tijelu. Nikad nemojte usmjeravati izvor svjetla prema ljudima ili životinjama ako je svjetlo upaljeno.

Ne prskati ili usisavati zapaljive tekućine, tekućine od čišćenja, sadržaj sprejeva ili njihovih isparavanja.

Nemojte upotrebljavati UV svjetlo kako biste se kontinuirano koncentrirali na čišćenje istog mjesta jer to može oštetiti predmet koji čistite.

Prestati s korištenjem ako aparat djeluje neispravno.

Nekoristiti ovaj aparat kod pranja životinja ili ljudi.

Nemojte koristiti ovaj uređaj na otvorenom, na mokrim površinama ili za mokro usisavanje.

**UPOZORENJE:** Ovaj aparat sadrži odašiljač UV zraka. Nemojte uporno gledati u izvor svjetlosti.

**Ovlašteni HOOVER servis:** Da osigurate stalan siguran i učinkovit rad uređaja, savjetujemo da svaki servis i sve popravke usisavača izvede isključivo ovlašteni Hoover serviser.

**Statičkelekticitet:** Neke deke mogu prouzrokovati stvaranje manjih količina statičkog elektriciteta. Otpuštanjestatičkog elektriciteta nije opasno za zdravlje.

## UPOZNAVANJE SA VAŠIM ČISTAĆEM MADRACA

- |   |  |
|---|--|
| A. Gumb za uključivanje/isključivanje   | I. Mreža izlazne cijevi                          |
| B. LED display                          | J. Brtva izlazne cijevi                          |
| B1. Indikator vlažnosti                 | K. Spremnik prašine                              |
| B2. Indikator UV svjetla                | L. Kabel za napajanje                            |
| B3. Indikator senzora grinja/prašine    | L1. Čičak traka                                  |
| B4. Indikator funkcije sušenja          | M. Ventilacijski otvor                           |
| C. Montiranje spremnika za prašinu      | N. UV svjetlo                                    |
| D. Tipka za otvaranje spremnika prašine | O. Kotačići sa sigurnosnom sklopom za UV svjetlo |
| E. Izlazna cijev                        | P. Ploča poklopca miješalice                     |
| F. Filtar ispred motora                 | P1, P2, P3. Kopče za zaključavanje               |
| G. Pjenasti filtari ispred motora       | Q. Rotirajuća četka                              |
| H. Okvir izlazne cijevi                 | R. Remen   |

## KORIŠTENJE VAŠEG ČISTAĆA MADRACA

Provjerite da li su svi dijelovi ispravno montirani, Izvucite kabel za napajanje i uključite utikač u utičnicu [1].

Pritisnite tipku za uključivanje/isključivanje [2] kako biste uključili usisivač za madrac i automatski aktivirali sljedeće 4 funkcije:

- 1. Beat&roll:** Motorizirana rotirajuća četka udara po madracu te prodire duboko u vlakna radi uklanjanja grinja i alergena u njemu.
- 2. Usisavanje:** Izloženost kućnim grinjama i alergenima smanjuje se zahvaljujući snažnom usisu.
- 3. UV svjetlo:** UV svjetlo može pomoći u smanjenju bakterija i održati vaš madrac svježijim.
- 4. Sušenje:** Upotreba vrućeg zraka od 50 °C pomaže u sušenju madraca kako bi se spriječilo širenje i rast spora plijesni.

Kad je proizvod uključen, na LED zaslonu prikazuje se sljedeće: otkrivena razina vlažnosti [B1], status UV svjetla [B2], senzor prašine [B3] i značajka sušenja [B4]. LED lampica senzora prašine [B3] ima dvije boje: svijetli crvenom bojom kad se otkrije prašina, a zelenom bojom kad je površina čista.

**UPOZORENJE:** Kako bi se izbjegle nezgode, UV svjetlo radi samo dok je uređaj postavljen na radnu površinu. Kotačići sa sigurnosnom sklopom za svjetlo ispod proizvoda automatski isključuju UV svjetlo kad se proizvod podigne kako bi se izbjegle bilo kakve ozljede.

U svako vrijeme tijekom korištenja, pritisnite na tipku On/Off za gašenje uređaja.

## ODRŽAVANJE ČISTAĆA MADRACA

### Čišćenje spremnika za prašinu

Isključite uređaj [5], izvucite utikač iz napajanja, pritisnite tipku za otpuštanje posude za prašinu i uklonite sklop posude za prašinu [6]. Izvucite izlaznu cijev iz posude za prašinu. Ispraznite sadržaj posude za prašinu i očistite je [7]. Uklonite filtari ispred motora, pjenasti filtari ispred motora, okvir izlazne cijevi, mrežu izlazne cijevi i brtvu izlazne cijevi. Operite ih ručno toplom vodom i ostavite da se temeljito osuše prije nego što ih ponovno stavite u uređaj [8]. Isperite i obrišite svu prašinu nakupljenu na mreži izlazne cijevi [1]. Nakon čišćenja ponovno sastavite izlaznu cijev i posudu za prašinu, a zatim ponovno postavite sklop posude za prašinu na glavno tijelo.

### Čišćenje perivih filtera (Filtar i pjenasti filtari ispred motora)

Kako biste održali optimalne performanse čišćenja, redovito izvucite filtere i laganim udarcem na stranama spremnika oslobodite prašinu. Filtre je potrebno ručno oprati toplom vodom kad se na njima nakupi previše prašine. Nemojte upotrebljavati vruću vodu ili deterdžent [8].

**VAŽNO:** Svim usisivačima bez vrećice potrebno je redovito čistiti filtre. Neizvršavanje čišćenja filtera može uzrokovati blokiranje zraka, pregrijavanje i oštećenje proizvoda. To može učiniti vaše jamstvo nevažećim.

**VAŽNO:** Uvijek provjerite da je filter potpuno suh prije korištenja. Nemojte upotrebljavati proizvod bez ugrađenih filtera.

#### Čišćenje miješalice

Za uklanjanje pokrovne ploču rotirajuće četke okrenite kopče za zaključavanje 3 x s novčićem kako biste otključali pokrovnu ploču rotirajuće četke i uklonili je [10, 11]. Izvadite rotirajuću četku [12]. Uz korištenje škara, oprezno presjecite i uklonite zapletene niti, kosu ili sl. sa tijela miješalice [13]. Nakon čišćenja rotirajuće četke pažljivo umetnite zupčanik rotirajuće četke u remen [R], a zatim okrenite rotirajuću četku prema sebi kako biste je namjestili [14, 15, 16].

Nakon ponovnog postavljanja rotirajuće četke vratite pokrovnu ploču rotirajuće četke i pričvrstite je na mjesto [17, 18].

#### Čišćenje UV svjetla

Upotrijebite suhu meku krpu ili pamučni štapić kako biste lagano obrisali svjetla [19].

#### VAŽNO:

1. UV svjetlo ima slabu prodornost te bilo kakav papir, olovo, staklo ili plastika mogu uvelike smanjiti intenzitet UV zračenja. Prašina ili ulje na UV svjetlu izravno će utjecati na prodornost. UV svjetlo potrebno je redovito čistiti.
2. Nemojte dirati UV svjetlo golim prstom jer će mrlja koju ostavite na njima utjecati na prodor svjetla za sterilizaciju.
3. Redovito provjerite i održavajte filtere.
4. Ako uređaj neće biti korišten dugo vremena, spremite ga u hladnu i suhu prostoriju, ne ostavljajte uređaj u dodiru sa vlagom ili pod direktnom sunčevom svjetlošću.

## RJEŠAVANJE PROBLEMA

Ovo što slijedi je lista uobičajenih problema i njihova rješenja.

Ako bilo koji od problema ne posustaje kontaktirajte lokalnog Hoover predstavnika.

<b>Čistač madraca ne radi</b>	<ol style="list-style-type: none"> <li>1. Da li je uređaj spojen na ispravan izvor napajanja strujom?</li> <li>2. Da li ste upalili uređaj?</li> </ol>	<ol style="list-style-type: none"> <li>1. Provjerite rad utičnice sa nekim drugim uređajem.</li> <li>2. Uključite tipku za uključivanje/isključivanje.</li> </ol>
<b>Smanjite snagu sisanja</b>	<ol style="list-style-type: none"> <li>1. Da li je uređaj blokiran?</li> <li>2. Da li je filter prije motora blokiran?</li> </ol>	<ol style="list-style-type: none"> <li>1. Očistite dovodnu cijev usisa.</li> <li>2. Očistite spremnik za prašinu i filter prije motora.</li> </ol>
<b>UV svjetlo ne radi</b>	<ol style="list-style-type: none"> <li>1. Odsjaj na površini predmeta je veoma slab ili je previše udaljen od uređaja.</li> <li>2. Jesu li se kotačići sa sigurnosnom sklopkom za UV svjetlo zaglavili?</li> <li>3. Je li UV svjetlo oštećeno?</li> </ol>	<ol style="list-style-type: none"> <li>1. Obično će se UV svjetlo automatski uključiti kad dva kotačića sa sigurnosnom sklopkom UV svjetla dodirnu površinu koja se čisti.</li> <li>2. Provjerite da se kotačići sa sigurnosnom sklopkom za UV svjetlo nisu zaglavili zbog prisutnosti stranog tijela.</li> <li>3. Obratite se postprodajnoj službi Hoover za zamjenu UV svjetla.</li> </ol>
<b>Čistač madraca iznenada prestaje raditi</b>	<ol style="list-style-type: none"> <li>1. Da li se uređaj pregrijao?</li> </ol>	<p>Kako bi se izbjeglo pregrijavanje motora, dodani su sigurnosni mehanizmi. Ako se to dogodi, prekinite korištenje uređaja, očistite filter prije motora i spremnik za prašinu. Prije ponovne upotrebe pričekajte 45 minuta da se uređaj resetira.</p>

## VAŽNE SIGURNOSNE NAPOMENE

### Hoover rezervni dijelovi i potrošni materijal

Uvijek koristite samo originalne Hoover rezervne dijelove. Sve potrebno možete nabaviti kod ovlaštenog Hoover prodavača ili izravno od Hoovera. Kada naručujete dijelove uvijek navedite broj vašeg modela usisavača.

### Zaštita prirodnog okoliša:

Simbol na proizvodu pokazuje da se proizvod ne tretira kao kućanski otpad. Umjesto toga, on se odlaže na odgovarajuće sabirno mjesto za recikliranje električne i elektroničke opreme. Odlaganje se mora provoditi u skladu s lokalnim zakonima o odlaganju otpada. Za detaljnije informacije o tretiranju, obnavljanju i recikliranju ovog proizvoda, kontaktirajte lokalnu upravu, odlagalište kućanskog otpada ili prodavaonicu u kojoj ste kupili proizvod.



Ovaj uređaj je u skladu s europskim direktivama 2014/35/ EU, 2014/30/EU i 2011/65/EU.

CANDY HOOVER GROUP S.r.l. Via Comolli,16,20861 Brugherio (MB) Italy

## JAMSTVO

Jamstvene uvjete za ovaj uređaj određuje naš predstavnik u zemlji u kojoj je prodan. Pojednosti s obzirom na uvjete jamstva mogu biti provedene i od prodavača od kojeg je uređaj kupljen. Prilikom reklamacije prema uvjetima ovoga jamstva obavezno je izdavanje računa ili primke.

Ovi navodi predmet su promjene bez prethodne obavijesti.



