



05914

DE

Gebrauchsanleitung
ab Seite 3

EN

Operating instructions
starting on page 13

FR

Mode d'emploi
à partir de la page 23

NL

Gebruiksaanwijzing
vanaf pagina 34

Z 05914 M DS V5 0423 as



Inhalt

Bestimmungsgemäßer Gebrauch	4
Sicherheitshinweise	4
Lieferumfang und Geräteübersicht	7
Vor dem ersten Gebrauch	7
Zusammenbau	8
Benutzung	9
Reinigung und Aufbewahrung	11
Fehlerbehebung	11
Technische Daten	12
Entsorgung	12

Erklärung der Symbole



Sicherheitshinweise:



Aufmerksam durchlesen
und daran halten, um
Personenschäden zu vermeiden.



Vorsicht: heiße Oberflächen!



Ergänzende Informationen



Für Lebensmittel geeignet.



Gebrauchsanleitung vor
Gebrauch lesen!

Erklärung der Signalwörter

Signalwörter bezeichnen Gefährdungen bei Nichtbeachtung der dazugehörigen Hinweise.

GEFAHR – hohes Risiko, hat schwere Verletzung oder Tod zur Folge

WARNUNG – mittleres Risiko, kann schwere Verletzung oder Tod zur Folge haben

VORSICHT – niedriges Risiko, kann geringfügige oder mäßige Verletzung zur Folge haben

HINWEIS – kann Risiko von Sachschäden zur Folge haben

Sehr geehrte Kundin, sehr geehrter Kunde,
wir freuen uns, dass Sie sich für diesen **Grill** entschieden haben.

Lesen Sie vor dem ersten Gebrauch des Gerätes die Anleitung sorgfältig durch und bewahren Sie sie zum späteren Nachlesen auf. Bei Weitergabe des Gerätes ist auch diese Anleitung mitzugeben. Hersteller und Importeur übernehmen keine Haftung, wenn die Angaben in dieser Anleitung nicht beachtet werden.

Sollten Sie Fragen zum Gerät sowie zu Ersatz-/Zubehörteilen haben, kontaktieren Sie den Kundenservice über unsere Webseite:

www.ds-group.de/kundenservice

Bestimmungsgemäßer Gebrauch

- Das Gerät ist zum Grillen von Döner, Gyros, ganzen Hähnchen und Schaschlikspießen bestimmt.
- Das Gerät ist für den Privatgebrauch, nicht für eine gewerbliche Nutzung geeignet.
- Das Gerät nur für den angegebenen Zweck und nur wie in der Anleitung beschrieben nutzen. Jede weitere Verwendung gilt als bestimmungswidrig.
- Von der Gewährleistung ausgeschlossen sind alle Mängel, die durch unsachgemäße Behandlung, Beschädigung oder Reparaturversuche entstehen. Dies gilt auch für den normalen Verschleiß.

Sicherheitshinweise

- Dieses Gerät kann von Kindern ab 8 Jahren sowie von Personen mit reduzierten physischen, sensorischen oder mentalen Fähigkeiten oder Mangel an Erfahrung und/oder Wissen benutzt werden, wenn sie beaufsichtigt oder bezüglich des sicheren Gebrauchs des Gerätes unterwiesen wurden und die daraus resultierenden Gefahren verstanden haben.
- Kinder dürfen **nicht** mit dem Gerät spielen.
- Reinigung und Benutzer-Wartung dürfen nicht durch Kinder durchgeführt werden, es sei denn, sie sind älter als 8 Jahre und werden beaufsichtigt.
- Kinder jünger als 8 Jahre und Tiere sind vom Gerät und dem Netzkabel fernzuhalten.



- **VORSICHT: Heiße Oberfläche!** Das Gerät wird während des Gebrauchs sehr heiß. Während und nach der Benutzung des Gerätes nicht mit aufgeheizten Teilen in Berührung kommen! Warten, bis sich das Gerät vollständig abgekühlt hat, bevor es transportiert bzw. verstaut wird. Geeignete Küchenhandschuhe im Umgang mit dem Gerät benutzen.
- Das Gerät, das Netzkabel und den Netzstecker niemals in Wasser oder andere Flüssigkeiten eintauchen und sicherstellen, dass diese nicht ins Wasser fallen oder nass werden können.
- Das Gerät ist bei nicht vorhandener Aufsicht und vor dem Zusammenbau, dem Auseinandernehmen oder vor dem Reinigen stets vom Netz zu trennen.

- Das Gerät ist nicht dazu bestimmt, mit einer externen Zeitschaltuhr oder einem separaten Fernwirkssystem betrieben zu werden.
- Vor jeder Inbetriebnahme das Gerät auf Beschädigungen überprüfen. Das Gerät nur benutzen, wenn das Gerät, das Netzkabel und der Netzstecker keine Schäden aufweisen!
- Keine Veränderungen am Gerät vornehmen. Auch das Netzkabel nicht selbst austauschen. Wenn das Gerät, das Netzkabel oder der Netzstecker des Gerätes beschädigt sind, müssen diese Teile durch den Hersteller, Kundenservice oder eine ähnlich qualifizierte Person (z. B. Fachwerkstatt) ersetzt werden, um Gefährdungen zu vermeiden.
- Unbedingt Reinigungshinweise in „Reinigung und Aufbewahrung“ beachten!



GEFAHR – Stromschlaggefahr durch Wasser

- Das Gerät nur in geschlossenen Räumen verwenden und lagern. Das Gerät nicht in Räumen mit hoher Luftfeuchtigkeit betreiben.
- Sollte das Gerät ins Wasser fallen, sofort die Stromzufuhr unterbrechen. Nicht versuchen, es aus dem Wasser zu ziehen, während es am Stromnetz angeschlossen ist!
- Das Gerät, das Netzkabel und den Netzstecker niemals mit feuchten Händen berühren, wenn diese Komponenten an das Stromnetz angeschlossen sind.
- Das Gerät nicht verwenden, wenn es eine Fehlfunktion hatte, heruntergefallen oder ins Wasser gefallen ist. Vor erneuter Inbetriebnahme in einer Fachwerkstatt überprüfen lassen.



WARNUNG – Stromschlaggefahr durch Schäden und unsachgemäße Benutzung

- Das Gerät nur an eine vorschriftsmäßig installierte Steckdose mit Schutzkontakten anschließen. Die Steckdose muss auch nach dem Anschließen gut zugänglich sein, damit die Netzverbindung schnell getrennt werden kann. Die Netzspannung muss mit den technischen Daten des Gerätes übereinstimmen.
- Das Gerät nicht in Verbindung mit Verlängerungskabeln nutzen.



WARNUNG – Brandgefahr

- Das Gerät nicht in Räumen benutzen, in denen sich leichtentzündliche oder explosive Substanzen befinden.
- Das Gerät nicht in der Nähe von brennbarem Material betreiben. Keine brennbaren Materialien (z. B. Pappe, Papier, Kunststoff) auf oder in das Gerät legen.
- Das Gerät nicht zusammen mit anderen Verbrauchern (mit hoher Wattleistung) an eine Mehrfachsteckdose anschließen, um eine Überlastung und ggf. einen Kurzschluss (Brand) zu vermeiden.

- Das Gerät während des Betriebs nicht abdecken, um einen Gerätebrand zu vermeiden. Für ausreichende Belüftung sorgen, während das Gerät in Betrieb ist.
- Nahrungsmittel nicht in Frischhaltefolie, Kunststoffbeuteln oder Aluminium verpackt im Gerät verwenden.
- Das Gerät nicht als Heizung verwenden.
- **Im Brandfall:**
 - Unbedingt sofort den Netzstecker ziehen.
 - Heißes Fett/Öl kann sich bei Überhitzen entzünden. Brennendes Fett/Öl nicht mit Wasser löschen, sondern die Flammen mit einer Löschdecke o.Ä. ersticken oder einen Fettbrand mit einem Feuerlöscher, der zum Löschen von Speisefettbränden geeignet ist, löschen!
 - Zum Löschen KEIN Wasser verwenden, da durch den Wasserdampf zusätzlich Verbrühungsrisiko entsteht.
 - Das Gerät entsorgen.



VORSICHT – Verletzungsgefahr

- Die Spieße sind spitz! Vorsicht im Umgang mit diesen.

Verbrennungsgefahr!

- Während des Betriebes werden auch die Kunststoffgriffe der Spieße heiß. Diese abkühlen lassen, bevor die Spieße aus dem Gerät genommen werden.
- Das Netzkabel darf nicht von der Aufstellfläche herabhängen, um ein Herunterreißen des Gerätes zu verhindern.
- Das Gerät während des Gebrauchs nicht bewegen.
- **Sturzgefahr!** Darauf achten, dass das angeschlossene Netzkabel keine Stolpergefahr darstellt.

HINWEIS – Risiko von Material- und Sachschäden

- Das Gerät immer auf einem trockenen, ebenen, festen und hitzeunempfindlichen Untergrund mit ausreichend Freiraum zu allen Seiten (ca. 30 cm) sowie nach oben aufstellen. Nicht unter Küchenoberflächen o. Ä. stellen. Durch den aufsteigenden Dampf könnten diese Schaden nehmen!
- Darauf achten, dass das Netzkabel nicht gequetscht, geknickt oder über scharfe Kanten gelegt wird und nicht mit heißen Flächen in Berührung kommt (dies gilt auch für die heißen Flächen des Gerätes!).
- Das Gerät ausschalten und den Netzstecker aus der Steckdose ziehen, wenn während des Betriebes ein Fehler auftritt oder vor einem Gewitter.
- Das Gerät niemals am Netzkabel ziehen oder tragen. Wenn der Netzstecker aus der Steckdose gezogen wird, immer am Netzstecker und nie am Netzkabel ziehen.
- Das Netzkabel nicht um das Gerät wickeln.
- Das Gerät vor Hitze, offenem Feuer, extremen Temperaturen, lang anhaltender Feuchtigkeit, Nässe und Stößen schützen.
- Nur Original-Zubehörteile des Herstellers verwenden.

Lieferumfang und Geräteübersicht



BEACHTEN!

- **WARNUNG – Erstickungsgefahr!** Kinder und Tiere vom Verpackungsmaterial fernhalten.
 - Niemals das Typenschild und eventuelle Warnhinweise entfernen!
-
1. Den Lieferumfang auspacken und auf Vollständigkeit sowie Transportschäden überprüfen. Falls das Gerät, der Netzstecker oder das Netzkabel Schäden aufweisen sollten, das Gerät nicht (!) verwenden, sondern den Kundenservice kontaktieren.
 2. Sämtliches Verpackungsmaterial sowie eventuell vorhandene Schutzfolien, die zum Transportschutz dienen, entfernen.

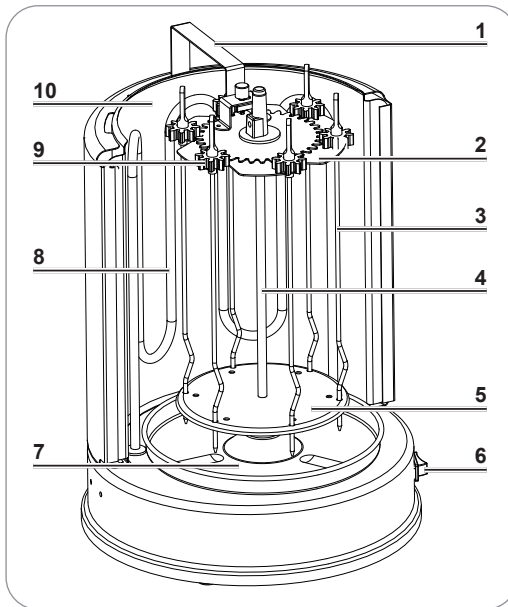

- 1 Halterung
- 2 Mittelspieß-Zahnrad
- 3 Schaschlikspieße (6 x)
- 4 Mittelspieß
- 5 Spießsteller
- 6 Ein-/Ausschalter I/O mit Betriebsleuchte
- 7 Fettauffangschale
- 8 Heizelement
- 9 Kunststoffzahnrad des Schaschlikspießes (6 x)
- 10 Hitzeschutz

Nicht abgebildet:

- Netzkabel mit Stecker

Vor dem ersten Gebrauch



BEACHTEN!

- Bei der ersten Benutzung kann es zu einer Geruchsentwicklung kommen. Wir empfehlen, das Gerät zunächst einige Minuten **OHNE** Inhalt zu betreiben, um eventuelle Produktionsrückstände durch Hitze zu beseitigen. Dabei für einen gut durchlüfteten Raum, z. B. durch weit geöffnete Fenster, sorgen!
- Das Gerät kann mit möglichen Produktionsrückständen behaftet sein. Um gesundheitliche Beeinträchtigungen zu vermeiden, das Gerät gründlich vor dem ersten Gebrauch reinigen (siehe Kapitel „Reinigung und Aufbewahrung“).

1. Das Gerät auf eine trockene und hitzebeständige, ebene Fläche mit ausreichend Abstand zu allen Seiten und nach oben (ca. 30 cm) aufstellen.
2. Den Netzstecker in eine vorschriftsmäßig installierte Steckdose stecken.
3. Das Gerät einschalten, indem der Ein-/Ausschalter (6) auf die Position I (An) gestellt wird. Die Betriebsleuchte leuchtet. Das Gerät ca. 5 Minuten aufheizen lassen, um eventuelle Produktionsrückstände zu beseitigen.
4. Das Gerät ausschalten, indem der Ein-/Ausschalter (6) auf die Position 0 (Aus) gestellt wird.
5. Den Netzstecker aus der Steckdose ziehen.
6. Das Gerät abkühlen lassen und anschließend erneut reinigen.

Zusammenbau

1. Das Gerät auf eine trockene und hitzebeständige, ebene Fläche mit ausreichend Abstand zu allen Seiten und nach oben (ca. 30 cm) aufstellen

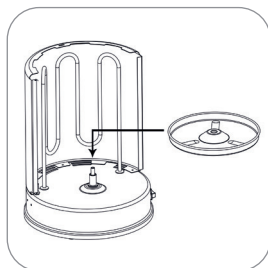

2. Die Fettauffangschale (7) auf die Nabe des Mittelspießes im Geräteboden setzen.

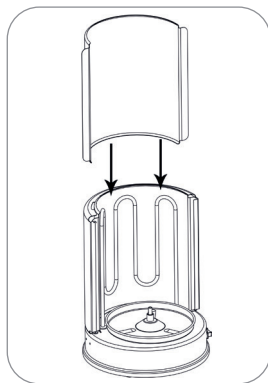

3. Den Hitzeschutz (10) zwischen das Heizelement (8) und die Rückwand des Gerätes stecken.

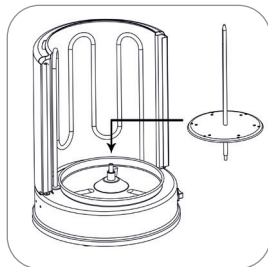

4. Den Mittelspieß (4) mit dem unteren Ende in die Nabe im Geräteboden stecken.

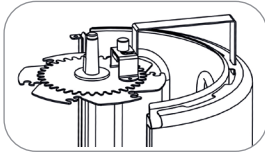

5. Das Mittelspieß-Zahnrad (2) auf das obere Ende des Mittelspießes (4) setzen.
6. Die Halterung (1) mit dem längeren Ende in den Schlitz in die Rückenwand des Gerätes setzen.

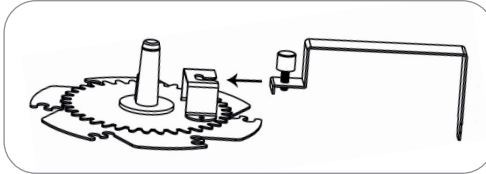

7. Die Schraube am anderen Ende der Halterung (1) in die Aussparung des Bügels am Mittelspieß-Zahnrad (2) führen. Die Schraube rechts einhaken.
8. Die Schraube festdrehen, um die Halterung (1) zu fixieren.

Um das Gerät auseinanderzubauen, in umgekehrter Reihenfolge vorgehen.

Benutzung



BEACHTEN!

- Das Gerät niemals ohne Hitzeschutz benutzen. Beachten, dass er richtig befestigt ist, bevor das Gerät in Betrieb genommen wird.



- Auf dem Mittelspieß können Sie bis zu 4 kg Fleisch oder ein ganzes Hähnchen grillen.
- Die Fleischscheiben nicht zu dick schneiden, damit sie einfacher auf den Spieß aufspießt werden können.
- Die Schaschlikspieße benutzen, um gemischte und vegetarische Spieße, Würstchen oder Kebab zu grillen.

Döner/Gyros grillen

1. Das gewünschte Fleisch in Scheiben schneiden.
2. Die Fleischscheiben nacheinander auf den Mittelspieß (4) spießen. **Beachten, dass die Fleischscheiben nicht über den Spießstellerrand hinausragen.**
3. Das Gerät wie in der Anleitung beschrieben zusammenbauen (siehe Kapitel „Zusammenbau“).
4. Den Netzstecker in eine vorschriftsmäßig installierte Steckdose stecken.
5. Das Gerät einschalten, indem der Ein-/Ausschalter (6) auf die Position I (An) gestellt wird. Das Gerät beginnt zu heizen. Die Betriebsleuchte leuchtet und der Mittelspieß (4) rotiert. Das Fleisch wird gegrillt.



Wenn der Mittelspieß (4) nicht frei rotieren kann, das Gerät auseinander- und wieder zusammenbauen. Beachten, dass die Halterung (1) fest in der Rückwand sitzt und richtig am Mittelspieß-Zahnrad (2) befestigt ist.

6. Wenn der gewünschte Bräunungsgrad erreicht ist, das Gerät ausschalten, indem der Ein-/Ausschalter (6) auf die Position 0 (Aus) gestellt wird. Mit einem scharfen Messer die äußere Schicht des Fleisches abschneiden und das Fleisch mit einem passenden Gefäß auffangen. Das Gerät wieder einschalten. Diesen Schritt wiederholen, bis das Fleisch vollständig gegrillt wurde.

7. Das Gerät ausschalten, indem der Ein-/Ausschalter (6) auf die Position 0 (Aus) gestellt wird.
8. Das Gerät nach der Benutzung vom Stromnetz trennen und abkühlen lassen, bevor es gereinigt und verstaut wird.

Hähnchen grillen

1. Das Hähnchen senkrecht auf den Mittelspieß (4) spießen. **Beachten, dass es nicht über den Spießstellerrand hinausragt.**
2. Das Gerät wie in der Anleitung beschrieben zusammenbauen (siehe Kapitel „Zusammenbau“).
3. Den Netzstecker in eine vorschriftsmäßig installierte Steckdose stecken.
4. Das Gerät einschalten, indem der Ein-/Ausschalter (6) auf die Position I (An) gestellt wird. Das Gerät beginnt zu heizen. Die Betriebsleuchte leuchtet und der Mittelspieß (4) rotiert. Das Hähnchen wird gegrillt.



Wenn der Mittelspieß (4) nicht frei rotieren kann, das Gerät auseinander- und wieder zusammenbauen. Beachten, dass die Halterung (1) fest in der Rückwand sitzt und richtig am Mittelspieß-Zahnrad (2) befestigt ist.

5. Das Gerät ausschalten, indem der Ein-/Ausschalter (6) auf die Position 0 (Aus) gestellt wird.
6. Das Gerät abkühlen lassen.
7. Die Halterung abnehmen (siehe Kapitel „Zusammenbau“) und das fertig gegrillte Hähnchen entnehmen.
8. Das Gerät nach der Benutzung vom Stromnetz trennen und abkühlen lassen, bevor es gereinigt und verstaut wird.

Schaschlikspieße grillen

1. Die Kunststoffzahnäder (9) von oben auf die Schaschlikspieße (3) stecken. Die glatte Seite des Zahnrades muss nach oben zeigen und es muss vollständig einrasten.
2. Die gewünschten Lebensmittel auf die Schaschlikspieße (3) spießen.
3. Das Gerät wie in der Anleitung beschrieben zusammenbauen (siehe Kapitel „Zusammenbau“).
4. Die unteren Enden der Schaschlikspieße (3) in die äußeren Löcher des Spießstellers (5) führen.
5. Die Schaschlikspieße (3) mit den Griffen in die äußeren Aussparungen am Mittelspieß-Zahnrad (2) hängen. Beachten, dass das Kunststoffzahnrad des Schaschlikspießes (9) und das Mittelspieß-Zahnrad (2) ineinandergreifen.
6. Das Gerät einschalten, indem der Ein-/Ausschalter (6) auf die Position I (An) gestellt wird. Das Gerät beginnt zu heizen. Die Betriebsleuchte leuchtet und der Mittelspieß (4) rotiert. Die Lebensmittel auf den Schaschlikspießen (3) werden gegrillt.



Wenn der Mittelspieß (4) nicht frei rotieren kann, das Gerät auseinander- und wieder zusammenbauen. Beachten, dass die Halterung (1) fest in der Rückwand sitzt und richtig am Mittelspieß-Zahnrad (2) befestigt ist.

7. Das Gerät ausschalten, indem der Ein-/Ausschalter (6) auf die Position 0 (Aus) gestellt wird.



Die Griffe der Schaschlikspieße (3) werden während des Gebrauch heiß! Die Griffe abkühlen lassen, bevor die Schaschlikspieße (3) entnommen werden. Wir empfehlen Küchenhandschuhe für den Umgang mit dem Gerät.

- Das Gerät nach der Benutzung vom Stromnetz trennen und abkühlen lassen, bevor es gereinigt und verstaut wird.

Reinigung und Aufbewahrung



BEACHTEN!

- Vor Beginn der Reinigung die Sicherheitshinweise im Kapitel „Sicherheitshinweise“ beachten!
- Das Gerät nach jedem Gebrauch reinigen, um Keimbildung zu vermeiden.
- Der Mittelspieß mit Spießsteller, die Schaschlikspieße und die Fettauffangschale sind spülmaschineneeignet.
- Keine Reinigungsmittel direkt auf das Gerät sprühen.
- Zum Reinigen keine ätzenden oder scheuernden Reinigungsmittel, rauen Schwämme oder Messer verwenden. Diese können die Oberflächen beschädigen.

- Das Gerät auseinandernehmen (siehe Kapitel „Zusammenbau“).
- Das Gerät mit einem feuchten, weichen Tuch und etwas mildem Spülmittel reinigen.
- Die oben genannten Zubehörteile mit etwas mildem Spülmittel und warmem Wasser oder in der Spülmaschine reinigen.



Mit der Zeit können sich Fettreste auf dem Hitzeschutz (10) festbrennen. Das führt zu Verfärbungen, schränkt die Funktionsfähigkeit des Gerätes jedoch nicht ein.

- Das Gerät und die Zubehörteile gründlich abtrocknen, bevor das Gerät zusammengebaut und / oder verstaut wird.
- Das Gerät an einem trockenen, vor Sonne geschützten sowie für Kinder und Tiere unzugänglichen Ort aufbewahren.

Fehlerbehebung

Sollte das Gerät nicht ordnungsgemäß funktionieren, überprüfen, ob ein Problem selbst behoben werden kann. Lässt sich mit den genannten Schritten das Problem nicht lösen, den Kundenservice kontaktieren.



Nicht versuchen ein defektes, elektrisches Gerät eigenständig zu reparieren!

Problem	mögliche Ursache/Lösung
Das Gerät funktioniert nicht. Die Betriebsleuchte leuchtet nicht auf.	<ul style="list-style-type: none"> Steckt der Netzstecker richtig in der Steckdose? Ist die Steckdose defekt? Eine andere Steckdose ausprobieren. Die Sicherung des Netzanschlusses überprüfen.

Problem	mögliche Ursache / Lösung
Der Mittelspieß (4) rotiert nicht.	<ul style="list-style-type: none"> • Ragt das Grillgut über den Spießstellerrand hinaus? • Sind die Zahnräder an den Schaschlikspießen (3) richtig montiert? Die glatte Fläche muss nach oben zeigen!

Technische Daten

Artikelnr.:	05914
Modell:	HS-R10A
Spannungsversorgung:	220 – 240 V ~ 50 Hz
Leistung:	max. 1400 W
Schutzklasse:	I



Entsorgung



Das Verpackungsmaterial umweltgerecht entsorgen und der Wertstoffsammlung zuführen.



Das nebenstehende Symbol (durchgestrichene Mülltonne mit Unterstrich) bedeutet, dass Altgeräte nicht in den Hausmüll, sondern in spezielle Sammel- und Rückgabesysteme gehören.

Besitzer von Altgeräten aus privaten Haushalten können diese bei den Sammelstellen der öffentlich-rechtlichen Entsorgungsträger oder bei den von Herstellern und Vertriebern im Sinne des ElektroG eingerichteten Rücknahmestellen unentgeltlich abgeben, damit sie einer umweltschonenden Entsorgung sowie einer Wiedergewinnung von wertvollen Rohstoffen zugeführt werden können. Bei einer unsachgemäßen Entsorgung können giftige Inhaltsstoffe in die Umwelt gelangen, die gesundheitsschädigende Wirkungen auf Menschen, Tiere und Pflanzen haben. Rücknahmepflichtig sind auch Geschäfte, die Elektro- und Elektronikgeräte auf dem Markt bereitstellen.

Die Abfallvermeidung leistet einen noch wertvolleren Beitrag zum Umweltschutz. Sofern möglich, ist daher neben einer weiteren eigenen Nutzung oder Reparatur auch die Abgabe an Zweitnutzer eine ökologisch wertvolle Alternative zur Entsorgung.

Importeur:

DS Produkte GmbH · Am Heisterbusch 1 · 19258 Gallin · Deutschland

Kundenservice:

Am Heisterbusch 1 · 19258 Gallin · Deutschland

☎ +49 38851 314650*

* Anruf in das deutsche Festnetz zum Tarif Ihres Anbieters.

www.ds-group.de/kundenservice

Alle Rechte vorbehalten.

Contents

Intended Use _____	14
Safety Instructions _____	14
Items Supplied and Device Overview _____	17
Before Initial Use _____	17
Assembly _____	18
Use _____	19
Cleaning and Storage _____	21
Troubleshooting _____	21
Technical Data _____	22
Disposal _____	22

Explanation of the Symbols



Safety instructions:



Read through these carefully and follow them to prevent personal injury.



Caution: hot surfaces!



Supplementary information



Suitable for food use.



Read operating instructions before use!

Explanation of the Signal Words

Signal words indicate hazards if the associated notices are not followed.

DANGER – high risk, results in serious injury or death

WARNING – medium risk, may result in serious injury or death

CAUTION – low risk, may result in slight or moderate injury

NOTICE – may result in risk of damage to material

Dear Customer,

We are delighted that you have chosen this **grill**.

Before using the device for the first time, please read the operating instructions through carefully and keep them for future reference. If the device is given to someone else, these operating instructions should also be handed over with it. The manufacturer and importer do not accept any liability if the information in these operating instructions is not complied with.

If you have any questions about the device and about spare parts/accessories, contact the customer service department via our website:

www.ds-group.de/kundenservice

Intended Use

- The device is intended for grilling kebabs, döner kebab and whole chickens.
- This device is for personal use only and is not intended for commercial applications.
- Use the device only for the intended purpose and as described in the operating instructions. Any other use is deemed to be improper.
- The following are excluded from the warranty: all defects caused by improper handling, damage or unauthorised attempts at repair. This also applies to normal wear and tear.

Safety Instructions

- This device may be used by children aged 8 and over and by people with reduced physical, sensory or mental abilities or a lack of experience and / or knowledge if they are supervised or have received instruction on how to use the device safely and have understood the dangers resulting from failure to comply with the relevant safety precautions.
- Children must **not** play with the device.
- Cleaning and user maintenance may not be performed by children, unless they are older than 8 years of age and are supervised.
- Children younger than 8 years of age and animals must be kept away from the device and the mains cable.



- **CAUTION: Hot surface!** The device will become very hot during use. Do not come into contact with heated parts while or after using the device! Wait until the device has cooled down fully before it is transported or stored away. Use suitable oven gloves when handling the device.
- Never immerse the device, mains cable or mains plug in water or other liquids and ensure that they cannot fall into water or become wet.
- The device must always be disconnected from the mains power when left unattended and before assembling, disassembling or cleaning it.
- The device is not designed to be operated with an external timer or a separate remote control system.

- Check the device for damage each time before you use it. Only use the device if the device, mains cable and mains plug have no signs of damage!
- Do not make any modifications to the device. Also do not replace the mains cable yourself. If the device, the mains cable or the mains plug of the device are damaged, these parts must be replaced by the manufacturer, customer service department or a similarly qualified person (e. g. specialist workshop) in order to avoid any hazards.
- It is essential to note the cleaning instructions in “Cleaning and Storage”!



DANGER – Danger of Electric Shock from Water

- Use and store the device only in closed rooms. Do not operate the device in rooms with high humidity.
- Should the device fall into water, switch off the power supply immediately. Do not attempt to pull it out of the water while it is still connected to the mains power!
- Never touch the device, mains cable or mains plug with wet hands when these components are connected to the mains power.
- Do not use the device if it has malfunctioned, fallen or been dropped in water. Have it checked in a specialist workshop before using it again.



WARNING – Danger of Electric Shock from Damage and Inappropriate Use

- The device should only be connected to a properly installed socket with safety contacts. The socket must also be readily accessible after connection so that the connection to the mains can quickly be isolated. The mains voltage must match the technical data of the device.
- Do not use the device in conjunction with extension cables.



WARNING – Danger of Fire

- Do not use the device in rooms containing easily ignitable or explosive substances.
- Do not operate the device in the vicinity of combustible material. Do not place any combustible materials (e. g. cardboard, paper or plastic) on or in the device.
- Do not connect the device along with other consumers (with a high wattage) to a multiple socket in order to prevent overloading and a possible short circuit (fire).
- Do not cover the device during operation in order to prevent it from catching fire. Ensure that there is sufficient ventilation while the device is in operation.
- Do not use food wrapped in cling film, plastic bags or aluminium foil with the device.
- Do not use the device for heating.

- **In the event of a fire:**

- Pull the mains plug out immediately.
- Hot fat / oil may catch fire if it is overheated. Do not extinguish burning fat / oil with water, but smother the flames with a fire blanket or similar cloth or extinguish a fat fire with a fire extinguisher which is capable of extinguishing fires involving cooking fat!
- Do NOT use water to extinguish the fire as the steam can pose an additional risk of scalding.
- Dispose of the device.



CAUTION – Danger of Injury

- The skewers have sharp points. Take care when handling them.

Danger of burns!

- During operation the plastic handles of the skewers also become hot. Allow the skewers to cool down before they are removed from the device.
- The mains cable must not hang down from the surface on which the device is placed in order to prevent the device from being pulled down.
- Do not move the device during use.
- **Danger of tripping!** Make sure that the connected mains cable does not present a trip hazard.

NOTICE – Risk of Damage to Material and Property

- Always set up the device with enough clearance on all sides (approx. 30 cm) and above and on a dry, even, stable and heat-resistant surface. Do not place it below kitchen wall units or similar cupboards. The rising steam could cause damage to them!
- Make sure that the mains cable is not squashed, bent or laid over sharp edges and does not come into contact with hot surfaces (this also applies to the hot surfaces of the device!).
- Switch off the device and pull the mains plug out of the plug socket if an error occurs during operation or before a thunderstorm.
- Never pull or carry the device by the mains cable. When the mains plug is removed from the plug socket, always pull on the mains plug and never the mains cable.
- Do not wrap the mains cable around the device.
- Protect the device from heat, naked flames, extreme temperatures, persistent moisture, wet conditions and collisions.
- Use only original spare parts from the manufacturer.

Items Supplied and Device Overview



PLEASE NOTE!

- **WARNING – Danger of suffocation!** Keep children and animals away from the packaging material.
 - Never remove the rating plate and any possible warnings!
-
1. Unpack the items supplied and check them for completeness and transport damage. If the device, the mains plug or the mains cable does have damage, do not (!) use the device, but contact our customer service department.
 2. Remove all packaging materials and any possible protective films used for protection during transportation.

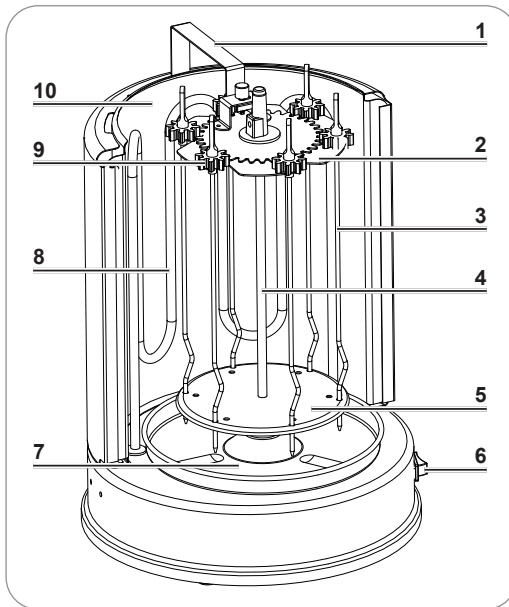

- 1 Retaining bracket
- 2 Cog – central spit
- 3 Skewers (6 x)
- 4 Central spit
- 5 Skewer plate
- 6 On/Off switch I/O with operating lamp
- 7 Fat collecting tray
- 8 Heating element
- 9 Plastic cogs for skewers (6 x)
- 10 Heat shield

Not shown:

- Mains cable with plug

Before Initial Use



PLEASE NOTE!

- You may notice a strange smell the first time you use the device. We therefore recommend that you initially operate the device for a few minutes **WITHOUT** any contents in order to burn off any production residues that may remain. During this time, make sure the room is well ventilated, e. g. with wide-open windows!
- There may still be some production residues on the device. To avoid harmful effects to your health, thoroughly clean the device before you use it for the first time (see "Cleaning and Storage" chapter).

1. Place the device on a dry, heat-resistant, flat surface with sufficient clearance on all sides and above (around 30 cm).
2. Insert the plug into a properly installed socket.
3. Switch the device on by moving the On/Off switch (6) to Position I (On). The operating lamp lights up. Allow the device to heat up for around 5 minutes to remove any production residues.
4. Switch the device off by moving the On/Off switch (6) to Position 0 (Off).
5. Remove the plug from the socket.
6. Allow the device to cool down and then clean it again.

Assembly

1. Place the device on a dry, heat-resistant, flat surface with sufficient clearance on all sides and above (around 30 cm).

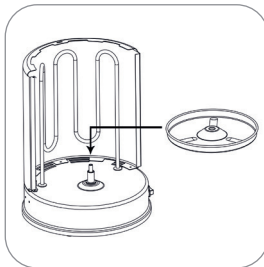

2. Place the fat collecting tray (7) in the hub of the central spit in the base of the device.

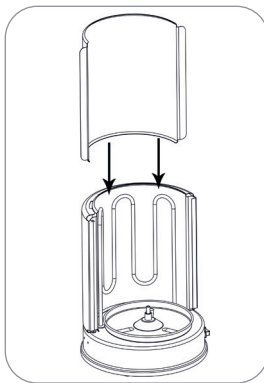

3. Place the heat shield (10) between the heating element (8) and the rear wall of the device.

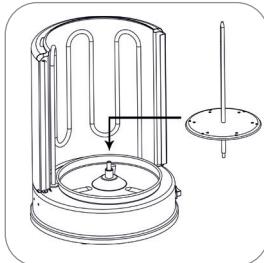

4. Place the lower end of the central spit (4) in the hub in the base of the device.

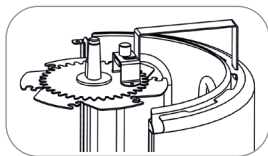

5. Place the cog of the central spit (2) on the upper end of the central spit (4).
6. Place the longer end of the retaining bracket (1) into the slit in the rear wall of the device.

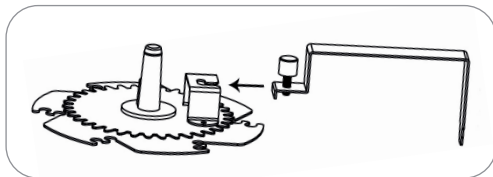

7. Place the screw at the other end of the retaining bracket (1) into the opening in the clamp on the cog of the central spit (2). Slide the screw into position on the right.
8. Tighten the screw to fix the retaining bracket (1) into place.

Perform the steps in reverse order to dismantle the device.

Use



PLEASE NOTE!

- Never operate the device without the heat shield. Make sure that it is fitted correctly before operating the device.



- On the central spit you can grill up to 4 kg meat or a whole chicken.
- Make sure the meat is not cut too thickly, so that it fits easily on the spit.
- Use the skewers to grill sausages or meat/mixed/vegetarian kebabs.

Grilling döner kebab

1. Cut the meat into slices.
2. Place the slices on the central spit (4) one after the other. **Make sure that the slices of meat do not protrude beyond the edge of the skewer plate.**
3. Assemble the device (see the "Assembly" chapter).
4. Insert the plug into a properly installed socket.
5. Switch the device on by moving the On/Off switch (6) to Position I (On). The device starts to heat up. The operating lamp lights up and the central spit (4) rotates. The meat is grilled.



- If the central spit (4) cannot rotate freely, you should dismantle the device and assemble it again. Make sure that the retaining bracket (1) is fitted correctly to the cog of the central spit (2).
6. When the meat is brown enough, switch the device off by moving the On/Off switch (6) to Position 0 (Off). Use a sharp knife to cut off the outer layer of the meat, and catch the meat in a suitable container. Switch the device on again. Repeat the procedure until all the meat has been grilled.
 7. Switch the device off by moving the On/Off switch (6) to Position 0 (Off).
 8. Disconnect the device from the mains power after use and allow it to cool down before you clean it.

Grilling a whole chicken

1. Skewer the chicken vertically on the central spit (4). **Make sure that it does not protrude above the edge of the skewer plate.**
2. Assemble the device (see the “Assembly” chapter).
3. Insert the plug into a properly installed socket.
4. Switch the device on by moving the On/Off switch (6) to Position I (On). The device starts to heat up. The operating lamp lights up and the central spit (4) rotates. The chicken is grilled.



If the central spit (4) cannot rotate freely, you should dismantle the device and assemble it again. Make sure that the retaining bracket (1) is fitted correctly to the cog of the central spit (2).

5. Switch the device off by moving the On/Off switch (6) to Position 0 (Off).
6. Allow the device to cool down.
7. Remove the retaining bracket (see the “Assembly” chapter) and remove the grilled chicken.
8. Disconnect the device from the mains power after use and allow it to cool down before you clean it.

Grilling kebabs

1. Place the plastic cogs (9) on the skewers (3) from above. The smooth side of the cog must be facing upwards and the cog has to click into place completely.
2. Place the food on the skewers (3).
3. Assemble the device (see the “Assembly” chapter).
4. Insert the base of the skewers (3) into the outer holes of the skewer plate (5).
5. Fit the handles of the skewers (3) into the outer gaps in the cog of the central spit (2). Make sure that the plastic cog of each skewer (9) and the cog of the central spit (2) mesh correctly.
6. Switch the device on by moving the On/Off switch (6) to Position I (On). The device starts to heat up. The operating lamp lights up and the central spit (4) rotates. The kebabs on the skewers (3) are grilled.



If the central spit (4) cannot rotate freely, you should dismantle the device and assemble it again. Make sure that the retaining bracket (1) is fitted correctly to the cog of the central spit (2).

7. Switch the device off by moving the On/Off switch (6) to Position 0 (Off).



During operation the handles of the skewers (3) become hot! Allow them to cool down before you remove the skewers (3). We recommend that you wear oven gloves when handling the device.

8. Disconnect the device from the mains power after use and allow it to cool down before you clean it.

Cleaning and Storage



PLEASE NOTE!

- **Before commencing the cleaning, note the safety instructions in the “Safety Instructions” chapter!**
- Clean the device after every use to prevent the formation of germs.
- The central spit with the skewer plate, the skewers and the fat collecting tray are suitable for the dishwasher.
- Do not spray cleaning agents directly onto the device.
- Do not use corrosive or abrasive cleaning agents, rough sponges or knives to clean the device. These could damage the surfaces.

1. Dismantle the device (see the “Assembly” chapter).
2. Clean the device with a slightly damp, soft cloth and a little mild washing-up liquid.
3. Clean the above mentioned accessory parts with a little mild washing-up liquid and warm water or in the dishwasher.



- Over time residues of fat can burn into the heat shield (10). This leads to discolouration, but does not affect the performance of the device.
4. Dry the device and the accessories thoroughly before you assemble and / or store away the device.
 5. Store the device in a dry place that is protected from sunlight and is not accessible to children and animals.

Troubleshooting

If the device stops working properly, first check whether you are able to correct the problem yourself. If the problem cannot be solved with the steps that are listed, contact the customer service department.



Do not attempt to repair a defective electrical device yourself!

Problem	Possible cause / solution
The device does not work. The operating lamp does not light up.	<ul style="list-style-type: none"> • Is the plug inserted in the socket correctly? • Is the socket defective? Try another socket. • Check the fuse of your mains connection.
The central spit (4) does not rotate.	<ul style="list-style-type: none"> • Does the food protrude beyond the edge of the skewer plate? • Are the cogs fitted correctly to the skewers (3)? The smooth surface must be facing upwards!

Technical Data

Article No.: 05914
Model: HS-R10A
Voltage supply: 220–240 V ~ 50 Hz
Power: max. 1400 W
Protection class: I



Disposal



Dispose of the packaging material in an environmentally friendly manner so that it can be recycled.



The adjacent symbol (crossed-out bin underlined) means that used devices should not be disposed of in the domestic waste, but should instead be taken to special collection and return systems.

Owners of used devices from private households can take them free of charge to the collection points of the public waste disposal authorities or the disposal points which are set up by manufacturers and distributors under the Electrical Equipment Act so that they can be disposed of in an environmentally friendly way and valuable raw materials can be recovered. If they are not disposed of properly, toxic ingredients may escape into the environment and cause harm to the health of humans, animals and plants. Businesses which market electrical and electronic devices are also obliged to take back used devices.

Waste prevention makes an even more valuable contribution to protecting the environment. This means if possible, as well as continuing to use or repair a device yourself, passing it on to another user also represents an ecologically beneficial alternative to disposal.

Importeur:

DS Produkte GmbH · Am Heisterbusch 1 · 19258 Gallin · Germany

Kundenservice:

Am Heisterbusch 1 · 19258 Gallin · Germany

☎ +49 38851 314650*

* Calls to German landlines are subject to your provider's charges.

www.ds-group.de/kundenservice

Alle Rechte vorbehalten.

Contenu

Utilisation conforme _____	24
Consignes de sécurité _____	24
Composition et vue générale de l'appareil _____	27
Avant la première utilisation _____	27
Assemblage _____	28
Utilisation _____	29
Nettoyage et rangement _____	31
Dépannage _____	32
Caractéristiques techniques _____	32
Mise au rebut _____	33

Explication des symboles utilisés



Consignes de sécurité : lisez et observez-les attentivement afin de prévenir tout dommage corporel.



Avertissement, surfaces brûlantes !



Informations complémentaires



Pour usage alimentaire.



Veillez lire le présent mode d'emploi avant utilisation !

Explication des mentions d'avertissement

Les mentions d'avertissement désignent les risques qu'implique le non-respect des consignes correspondantes.

DANGER – Risque accru induisant des blessures graves, voire mortelles

AVERTISSEMENT – Risque moyen pouvant induire des blessures graves, voire mortelles

ATTENTION – Risque faible pouvant induire des blessures bénignes ou de moyenne gravité

AVIS – Risque de dégâts matériels

Chère cliente, cher client,

Nous vous félicitons d'avoir fait l'acquisition de ce **gril**.

Veillez lire attentivement le présent mode d'emploi avant la première utilisation de l'appareil et le conserver précieusement pour toute consultation ultérieure. Si vous donnez ou prêtez cet appareil à une tierce personne, n'oubliez pas d'y joindre ce mode d'emploi. Le fabricant et l'importateur déclinent toute responsabilité en cas de non-observation des operating instructions qu'il contient.

Pour toute question concernant l'appareil et ses pièces de rechange et accessoires, vous pouvez contacter le service après-vente à partir de notre site Internet :

www.ds-group.de/kundenservice

Utilisation conforme

- L'appareil est destiné à faire griller la viande à kebab, gyros, les poulets entiers et les brochettes.
- L'appareil est conçu pour un usage exclusivement domestique, non professionnel.
- Cet appareil doit être utilisé uniquement dans le but indiqué et tel que stipulé dans le présent mode d'emploi. Toute autre utilisation est considérée comme non conforme.
- Tout défaut imputable à une utilisation non conforme, à une détérioration ou à des tentatives de réparation est exclu de la garantie. L'usure normale est également exclue de la garantie.

Consignes de sécurité

- Cet appareil peut être utilisé par les enfants à partir de 8 ans et les personnes dont les capacités physiques, sensorielles ou mentales sont réduites ou manquant d'expérience et / ou de connaissances lorsqu'elles sont sous surveillance ou qu'elles ont été instruites quant à l'utilisation de l'appareil en toute sécurité et qu'elles ont compris les risques en découlant.
- Les enfants **ne** doivent **pas** jouer avec l'appareil.
- Le nettoyage et l'entretien utilisateur ne doivent pas être réalisés par les enfants sauf s'ils ont plus de 8 ans et qu'ils sont sous surveillance.
- Tenez l'appareil et son cordon d'alimentation hors de portée des animaux et des enfants de moins de 8 ans.



ATTENTION : surfaces chaudes ! À l'utilisation, l'appareil devient très chaud. N'entrez pas en contact avec les parties chaudes pendant ou après l'utilisation de l'appareil. Attendez que l'appareil ait entièrement refroidi avant de le transporter ou de le ranger. Utilisez des gants de cuisine appropriés pour manipuler l'appareil.

- Ne plongez pas l'appareil ni le cordon dans l'eau ou dans tout autre liquide. S'il arrivait que l'appareil tombe dans l'eau, coupez immédiatement l'alimentation électrique.
- L'appareil doit toujours être débranché du secteur lorsqu'il n'est pas sous surveillance, avant d'être assemblé, démonté ou nettoyé.
- L'appareil n'est pas destiné à fonctionner avec une minuterie externe ou avec un système de télécommande séparé.

- Pour sa propre sécurité, l'utilisateur doit contrôler l'appareil, le cordon et la fiche avant chaque mise en marche et s'assurer qu'ils ne sont pas endommagés. N'utilisez l'appareil que s'il est entièrement fonctionnel !
- Ne procédez à aucune modification sur l'appareil. Ne remplacez pas le cordon d'alimentation vous-même. Si l'appareil lui-même, son cordon d'alimentation ou sa fiche sont endommagés, c'est au fabricant, au service après-vente ou à toute personne aux qualifications similaires (par ex. un atelier spécialisé) qu'il revient de le réparer afin d'éviter tout danger.
- Il est essentiel d'observer les consignes données au « Nettoyage et rangement ».



DANGER – Risque d'électrocution au contact de l'eau !

- Utilisez et entreposez l'appareil uniquement dans des pièces fermées. N'utilisez pas l'appareil dans des pièces à fort taux d'humidité.
- Si l'appareil devait tomber à l'eau, coupez immédiatement l'alimentation électrique. N'essayez pas d'extraire l'appareil de l'eau tant qu'il est encore raccordé au réseau électrique !
- Ne saisissez jamais l'appareil, le cordon d'alimentation et la fiche secteur à mains humides lorsque ces composants sont raccordés au réseau électrique.
- N'utilisez pas l'appareil en cas de dysfonctionnement, s'il est tombé par terre ou encore dans l'eau. Avant toute remise en service, faites-le contrôler dans un atelier spécialisé.



AVERTISSEMENT – Risque d'électrocution par suite d'un endommagement et d'une utilisation inadéquate !

- Branchez l'appareil uniquement sur une prise de courant correctement installée et mise à la terre, et correspondant aux caractéristiques techniques de l'appareil. La prise doit rester facilement accessible même après le branchement de telle sorte à pouvoir rapidement couper l'alimentation de l'appareil.
- N'utilisez pas l'appareil avec une rallonge électrique.



AVERTISSEMENT – Risque d'incendie !

- N'utilisez pas l'appareil dans des locaux renfermant des substances facilement inflammables ou des vapeurs nocives ou explosives.
- N'utilisez pas l'appareil à proximité de matériaux inflammables. Ne mettez pas de matières inflammables (par ex. du carton, du papier, du bois ou du plastique) à l'intérieur de l'appareil, et n'en posez pas non plus sur lui.
- Ne branchez pas l'appareil avec d'autres consommateurs (puissants) sur une multiprise afin d'éviter toute surcharge, voire un court-circuit (incendie).

- Afin d'éviter tout risque d'incendie de l'appareil, ne le couvrez pas lorsqu'il est en cours de fonctionnement. Veillez à une ventilation suffisante durant le fonctionnement de l'appareil.
- Ne utilisez pas avec l'appareil des aliments enveloppés dans un film protecteur ou un sac en plastique ou de l'alu.
- N'utilisez pas l'appareil comme moyen de chauffage.
- **En cas d'incendie :**
 - Il faut impérativement débrancher sans délai la fiche de la prise de courant.
 - La graisse ou l'huile très chaude peuvent s'enflammer en cas de surchauffe. Ne cherchez pas à éteindre de la graisse ou de l'huile en flammes avec de l'eau, mais étouffez les flammes par exemple à l'aide d'une couverture ignifuge, ou éteignez la graisse ou l'huile en feu à l'aide d'un extincteur adapté aux feux causés par la graisse alimentaire.
 - N'utilisez PAS d'eau pour éteindre le feu car la vapeur d'eau créerait un risque de brûlure supplémentaire.
 - Mettez l'appareil au rebut.



ATTENTION – Risque de blessures !

- Les broches sont pointues ! Elles sont à manipuler avec précaution !
- **Risque de brûlures !**
 - Durant l'utilisation, les poignées en plastique des broches peuvent également être chaudes. Laissez-les refroidir avant de retirer les broches de l'appareil.
 - Le cordon d'alimentation ne doit pas pendre de la surface d'appui pour ne pas risquer d'entraîner l'appareil et de le faire tomber.
 - Ne déplacez pas l'appareil pendant son utilisation.
- **Risque de trébucher !** Afin que personne ne risque de trébucher, veillez à ce que le cordon d'alimentation branché ne gêne pas le passage.

AVIS – Risque de dégâts matériels

- Placez toujours l'appareil sur un support sec, plan, solide et insensible à la chaleur, en conservant un dégagement suffisant de part et d'autre ainsi qu'au dessus de l'appareil (environ 30 cm). Ne le placez pas en dessous de placards suspendus ou d'autres volumes. Ils pourraient être endommagés par la vapeur ascendante !
- Veillez à ce que le cordon d'alimentation ne soit ni pincé, ni coincé, ni posé sur des bords saillants et qu'il n'entre pas en contact avec des surfaces chaudes (ceci vaut également pour les surfaces chaudes de l'appareil !).
- Arrêtez l'appareil et retirez la fiche de la prise de courant si un dysfonctionnement survient en cours d'utilisation ou en cas d'orage.
- N'utilisez jamais le cordon d'alimentation pour tirer ou porter l'appareil. Pour débrancher l'appareil, tirez toujours sur la fiche, jamais sur le cordon d'alimentation !
- N'enroulez pas le cordon autour de l'appareil même.
- Veillez à ce que l'appareil ne soit pas soumis à des chocs ; maintenez-le éloigné de toute source de chaleur ou flamme, ne l'exposez pas à des températures extrêmes, ni trop longtemps à l'humidité et ne le mouillez pas.
- Utilisez uniquement des accessoires d'origine du fabricant.

Composition et vue générale de l'appareil



À OBSERVER !

- **AVERTISSEMENT – Risque d'asphyxie !** Ne laissez pas les emballages à la portée des enfants ou des animaux.
- N'ôtez jamais la plaque signalétique de l'appareil ni les éventuelles mises en garde apposées !

1. En le débballant, assurez-vous que l'ensemble livré est complet et qu'il ne présente pas de dommages éventuellement imputables au transport. En cas d'endommagement de l'appareil, de sa fiche ou de son cordon d'alimentation, n'utilisez pas l'appareil. Contactez le service après-vente.
2. Ôtez tous les emballages et les éventuels films protecteurs qui ont servi de protection pendant le transport.

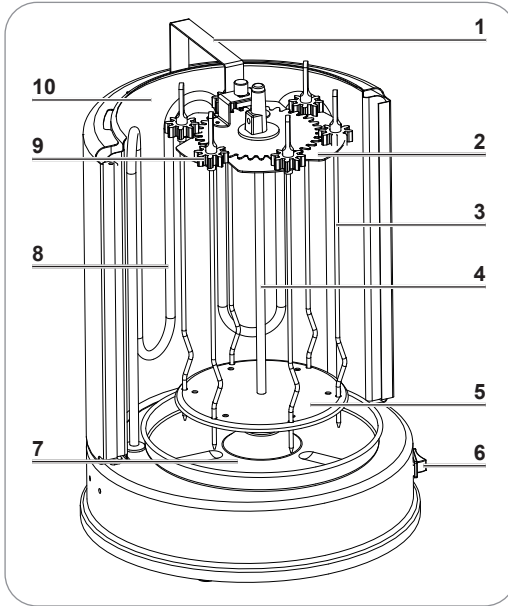

- 1 Support
- 2 Roue dentée de la broche médiane
- 3 Pics à brochette (6 x)
- 4 Broche médiane
- 5 Socle de la broche tournante
- 6 Interrupteur marche / arrêt I/O avec témoin lumineux indicateur de l'état de marche
- 7 Bac de récupération de la graisse
- 8 Résistance thermique
- 9 Roue dentée en plastique des pics à broche (6 x)
- 10 Protection thermique

Non illustré :

- Cordon d'alimentation avec fiche

Avant la première utilisation



À OBSERVER !

- À la première utilisation, un dégagement d'odeur peut se produire. C'est pourquoi nous vous recommandons de faire d'abord fonctionner l'appareil pendant quelques minutes SANS contenu afin d'éliminer par la chaleur les éventuels résidus de production. Veillez ce faisant à bien ventiler la pièce par ex. en laissant la fenêtre grande ouverte.

- Des résidus de production peuvent encore adhérer à l'appareil. Afin éviter tout risque pour la santé, nettoyez-le intégralement avant la première utilisation (voir paragraphe « Nettoyage et rangement »)
1. Placez l'appareil sur une surface sèche, plane et insensible à la chaleur avec un espace libre suffisant tout autour et en hauteur (environ 30 cm).
 2. Branchez la fiche de l'appareil sur une prise installée de façon réglementaire.
 3. Mettez l'appareil en marche en plaçant l'interrupteur marche/arrêt (6) sur la position I (marche). Le témoin lumineux indicateur de l'état de marche s'allume. Laissez l'appareil chauffer à vide pendant env. 5 minutes de sorte à éliminer tous les éventuels résidus de production.
 4. Arrêtez l'appareil en plaçant l'interrupteur marche/arrêt (6) sur la position 0 (arrêt).
 5. Retirez la fiche de la prise de courant.
 6. Laissez refroidir l'appareil et nettoyez-le ensuite à nouveau.

Assemblage

1. Placez l'appareil sur une surface sèche, plane et insensible à la chaleur avec un espace libre suffisant tout autour et en hauteur (environ 30 cm).

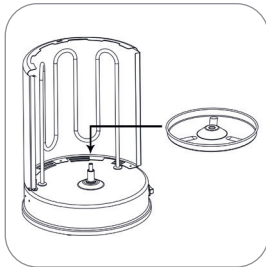

2. Placez le bac de récupération de la graisse (7) sur le moyeu de la broche médiane placé sur le socle de l'appareil.

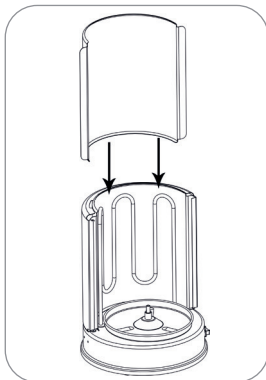

3. Insérez la protection thermique (10) entre la résistance thermique (8) et la paroi arrière de l'appareil.

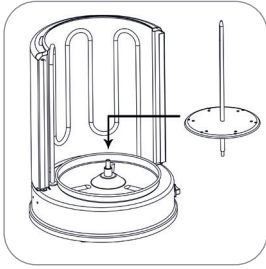

4. Insérez l'extrémité inférieure de la broche médiane (4) dans le moyeu placé sur le socle de l'appareil.

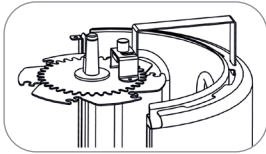

5. Placez la roue dentée de la broche médiane (2) sur l'extrémité supérieure de la broche médiane (4).
6. Positionnez l'extrémité la plus longue du support (1) dans la fente de la paroi arrière de l'appareil.

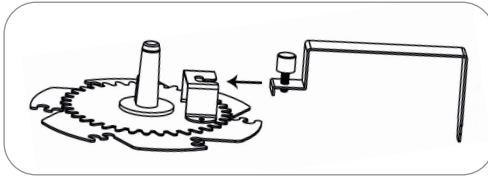

7. Introduisez la vis à l'autre extrémité du support (1) dans l'évidement de l'étrier logé sur la roue dentée de la broche médiane (2). Accrochez la vis à droite.
8. Vissez-la afin de fixer le support (1).

Pour démonter l'appareil, procédez aux mêmes étapes dans l'ordre inverse.

Utilisation



À OBSERVER !

- N'utilisez jamais l'appareil sans protection thermique. Assurez-vous que celle-ci soit correctement en place avant de vous servir de l'appareil.



- La broche médiane vous permet de faire griller jusqu'à 4 kg de viande ou un poulet entier.
- Ne tranchez pas la viande trop épaisse, ceci facilitant la confection des brochettes.
- Utilisez les pics à brochettes pour la cuisson de brochettes mixtes et végétariennes, de saucisses ou de kebab.

Préparation de kebab / gyros

1. Coupez la viande de votre choix en tranches.
2. Embrochez les tranches les unes sur les autres sur la broche médiane (4). **Veillez à ce que les tranches de viande ne dépassent pas le socle de la broche tournante.**
3. Assemblez l'appareil tel qu'indiqué dans le mode d'emploi (voir paragraphe « Assemblage »).
4. Branchez la fiche de l'appareil sur une prise installée de façon réglementaire.

5. Mettez l'appareil en marche en plaçant l'interrupteur marche/arrêt (6) sur la position I (marche). L'appareil commence à chauffer. Le témoin lumineux indicateur de l'état de marche s'allume et la broche médiane (4) tourne. La viande grille.



Lorsque la broche médiane (4) ne peut pas tourner librement, démontez l'appareil et remontez-le. Veillez à ce que le support (1) soit bien calé dans la paroi arrière et bien fixé à la roue dentée de la broche médiane (2).

6. Une fois le degré de rôtissage atteint, arrêtez l'appareil en plaçant l'interrupteur marche/arrêt (6) sur la position 0 (arrêt). Détachez à l'aide d'un couteau affûté la partie extérieure de la viande grillée en prenant soin de rassembler les morceaux dans un récipient approprié. Redémarrez l'appareil. Répétez l'opération jusqu'à ce que toute la viande ait grillé.
7. Arrêtez l'appareil en plaçant l'interrupteur marche/arrêt (6) sur la position 0 (arrêt).
8. Débranchez l'appareil de la prise de courant après utilisation et laissez-le refroidir avant de le nettoyer et de le ranger.

Cuisson du poulet

1. Embrochez le poulet à la verticale sur la broche médiane (4). **Veillez à ce qu'il ne dépasse pas le socle de la broche tournante.**
2. Assemblez l'appareil tel qu'indiqué dans le mode d'emploi (voir paragraphe « Assemblage »).
3. Branchez la fiche de l'appareil sur une prise installée de façon réglementaire.
4. Mettez l'appareil en marche en plaçant l'interrupteur marche/arrêt (6) sur la position I (marche). L'appareil commence à chauffer. Le témoin lumineux indicateur de l'état de marche s'allume et la broche médiane (4) tourne. Le poulet grille.



Lorsque la broche médiane (4) ne peut pas tourner librement, démontez l'appareil et remontez-le. Veillez à ce que le support (1) soit bien calé dans la paroi arrière et bien fixé à la roue dentée de la broche médiane (2).

5. Arrêtez l'appareil en plaçant l'interrupteur marche/arrêt (6) sur la position 0 (arrêt).
6. Laissez l'appareil refroidir.
7. Retirez le support (voir paragraphe « Assemblage ») et extrayez le poulet cuit.
8. Débranchez l'appareil de la prise de courant après utilisation et laissez-le refroidir avant de le nettoyer et de le ranger.

Cuisson de brochettes

1. Positionnez les roues dentées en plastique (9) par le haut sur les pics à brochette (3). La face lisse de la roue dentée doit être orientée vers le haut et la roue doit s'enclencher intégralement.
2. Embrochez les aliments de votre choix sur les pics à brochette (3).
3. Assemblez l'appareil tel qu'indiqué dans le mode d'emploi (voir paragraphe « Assemblage »).
4. Introduisez les extrémités inférieures des pics à brochette (3) dans les perforations extérieures du socle de broche tournante (5).
5. Suspendez les pics à brochette (3), les poignées reposant dans les évidements extérieurs de la roue dentée de la broche médiane (2). Veillez à ce que la roue dentée en plastique des pics à brochette (9) et la roue dentée de la broche médiane (2) soient bien engagées l'une dans l'autre.

6. Mettez l'appareil en marche en plaçant l'interrupteur marche/arrêt (6) sur la position I (marche). L'appareil commence à chauffer. Le témoin lumineux indicateur de l'état de marche s'allume et la broche médiane (4) tourne. Les aliments sur les brochettes (3) grillent.



Lorsque la broche médiane (4) ne peut pas tourner librement, démontez l'appareil et remontez-le. Veillez à ce que le support (1) soit bien calé dans la paroi arrière et bien fixé à la roue dentée de la broche médiane (2).

7. Arrêtez l'appareil en plaçant l'interrupteur marche/arrêt (6) sur la position 0 (arrêt).



Les poignées des pics à brochettes (3) deviennent chaudes durant l'utilisation ! Laissez-les refroidir avant de retirer les pics à brochettes (3). Nous recommandons d'utiliser des gants pour manipuler l'appareil.

8. Débranchez l'appareil de la prise de courant après utilisation et laissez-le refroidir avant de le nettoyer et de le ranger.

Nettoyage et rangement



À OBSERVER !

- **Avant de commencer le nettoyage, veuillez observer les consignes de sécurité du paragraphe « Consignes de sécurité ».**
- Nettoyez l'appareil après chaque utilisation afin d'éviter toute formation de germes.
- La broche médiane avec le socle de broche tournante, les pics à brochette et le bac de récupération de la graisse sont lavables au lave-vaisselle.
- Ne pulvérisez pas de détergent directement sur l'appareil.
- N'utilisez pas de produits ni de disques de nettoyage corrosifs ou abrasifs, d'éponges rugueuses ni de couteaux pour l'entretien. De tels produits risquent d'endommager les surfaces.

1. Démontez l'appareil (voir paragraphe « Assemblage »).
2. Nettoyez l'appareil avec un chiffon doux et légèrement humidifié et un peu de produit vaisselle.
3. Nettoyez les accessoires susmentionnés à l'eau chaude avec un peu de produit vaisselle doux ou au lave-vaisselle.



Avec le temps, des résidus graisseux peuvent encrasser la protection thermique (10). Cela cause des décolorations sans toutefois restreindre le bon fonctionnement de l'appareil.

4. Essuyez soigneusement l'appareil et ses accessoires avant de tout assembler et / ou ranger.
5. Rangez l'appareil dans un endroit sec à l'abri du soleil, hors de portée des enfants et des animaux domestiques.

Dépannage

Si l'appareil ne fonctionne pas correctement, examinez tout d'abord le problème pour constater si vous pouvez y remédier vous-même. Si vous ne parvenez pas à résoudre le problème selon les indications suivantes, veuillez vous adresser à notre service après-vente.



N'essayez pas de réparer vous-même un appareil électrique défectueux !

Problème	Cause possible / solution
L'appareil ne fonctionne pas. Le témoin lumineux indicateur de l'état de marche ne s'allume pas.	<ul style="list-style-type: none"> • La fiche est-elle correctement introduite dans la prise de courant ? • La prise est-elle défectueuse ? Essayez avec une autre prise de courant. • Contrôlez le fusible du secteur.
La broche médiane (4) ne tourne pas.	<ul style="list-style-type: none"> • La viande à griller dépasse-t-elle du socle de la broche tournante ? • Les roues dentées sont-elles correctement assemblées sur les pics à broche (3)? La surface lisse doit être orientée vers le haut !

Caractéristiques techniques

Réf. art : 05914
 Modèle : HS-R10A
 Tension d'alimentation : 220–240 V ~ 50 Hz
 Puissance : max. 1400 W
 Classe de protection : I



Mise au rebut



Se débarrasser des matériaux d'emballage dans le respect de l'environnement en les déposant à un point de collecte prévu à cet effet.



Le symbole ci-contre (conteneur à déchets barré et souligné) signifie que les appareils usagés ne doivent pas être jetés avec les ordures ménagères, mais déposés dans des centres de collecte et de recyclage spécifiques.

Les particuliers propriétaires d'appareils usagés peuvent les déposer gratuitement dans les points de collecte d'organismes de recyclage de droit public ou bien dans les points de recyclage mis en place par les fabricants et les revendeurs au sens de la loi allemande sur les équipements électriques et électroniques, ce en vue de leur mise au rebut respectueuse de l'environnement et d'une valorisation des matières premières qui les composent. Une mise au rebut impropre peut causer la diffusion dans l'environnement de substances toxiques ayant des effets nocifs sur la santé des personnes, des animaux et des végétaux. Les commerces qui mettent des équipements électriques et électroniques sur le marché sont également tenus de les reprendre.

La prévention des déchets est une contribution encore plus précieuse en faveur de la protection de l'environnement. La cession à un autre utilisateur, lorsqu'elle est possible, représente donc aussi une précieuse alternative sur le plan écologique par rapport au propre réemploi ou à la réparation.

Importeur:

DS Produkte GmbH · Am Heisterbusch 1 · 19258 Gallin · Allemagne

Kundenservice:

Am Heisterbusch 1 · 19258 Gallin · Allemagne

☎ +49 38851 314650*

* Prix d'un appel vers le réseau fixe allemand au tarif de votre fournisseur.

www.ds-group.de/kundenservice

Alle Rechte vorbehalten.

Inhoud

Doelmatig gebruik _____	35
Veiligheidsaanwijzingen _____	35
Leveringsomvang en apparaatoverzicht _____	38
Vóór het eerste gebruik _____	38
Montage _____	39
Gebruik _____	40
Reinigen en opbergen _____	42
Storingen verhelpen _____	42
Technische gegevens _____	43
Afvoeren _____	43

Uitleg van de symbolen



Veiligheidsaanwijzingen:
aandachtig doorlezen en
opvolgen om lichamelijk letsel te
voorkomen.



Voorzichtig: hete oppervlakken!



Aanvullende informatie



Geschikt voor levensmiddelen.



Gebruiksaanwijzing vóór gebruik
lezen!

Uitleg van de signaalwoorden

Signaalwoorden duiden op gevaren die ontstaan als de bijbehorende aanwijzingen niet in acht worden genomen.

GEVAAR – hoog risico, heeft ernstige verwonding of de dood tot gevolg

WAARSCHUWING – gemiddeld risico, kan ernstig letsel of de dood tot gevolg hebben

VOORZICHTIG – laag risico, kan lichte tot matige verwonding tot gevolg hebben

AANWIJZING – kan materiële schade tot gevolg hebben

Geachte klant,

Wij zijn blij dat u hebt besloten tot de aankoop van deze **grill**.

Gelieve vóór het eerste gebruik van het apparaat de gebruiksaanwijzing zorgvuldig door lezen en deze te bewaren om later nog eens na te kunnen nalezen. Wanneer u het apparaat aan iemand anders geeft, moet tevens deze gebruiksaanwijzing worden overhandigd. Fabrikant en importeur aanvaarden geen aansprakelijkheid wanneer de informatie in deze gebruiksaanwijzing niet in acht wordt genomen.

Neem bij vragen over het apparaat en over reserveonderdelen/toebehoren contact op met de klantenservice via onze website:

www.ds-group.de/kundenservice

Doelmatig gebruik

- Het apparaat is bedoeld voor het grillen van döner, gyros, hele kippen en sjasliekspiesen.
- Het apparaat is ontworpen voor particulier gebruik, niet voor commerciële doeleinden.
- Gebruik het apparaat uitsluitend waarvoor het is bedoeld en zoals beschreven in de gebruiksaanwijzing. Elk ander gebruik geldt als niet-doelmatig.
- Alle gebreken die zijn ontstaan door onvakkundige behandeling, beschadiging of reparatiepogingen, zijn uitgesloten van garantie. Dit geldt ook voor de normale slijtage.

Veiligheidsaanwijzingen

- Dit apparaat mag worden gebruikt door kinderen vanaf 8 jaar en door personen met beperkte lichamelijke, sensorische of geestelijke vermogens of personen die niet beschikken over ervaring en / of kennis, wanneer zij onder toezicht staan en instructies hebben gekregen hoe het apparaat op een veilige manier kan worden gebruikt en wanneer zij de daarmee gepaard gaande gevaren hebben begrepen.
- Kinderen mogen niet met het apparaat spelen.
- Reiniging en gebruikersonderhoud mogen niet worden uitgevoerd door kinderen, tenzij zij ouder zijn dan 8 jaar en onder toezicht staan.
- Kinderen jonger dan 8 jaar en dieren moeten uit de buurt worden gehouden van het apparaat en het netsnoer.



- **VOORZICHTIG: heet oppervlak!** Het apparaat wordt tijdens het gebruik zeer heet. Tijdens en na het gebruik van het apparaat niet in aanraking komen met opgewarmde delen! Wacht tot het apparaat volledig is afgekoeld voordat het wordt getransporteerd resp. wordt opgeborgen. Gebruik geschikte keukenhandschoenen, wanneer u het apparaat gebruikt.
- Dompel het apparaat, het netsnoer en de netstekker nooit in water of andere vloeistoffen en zorg ervoor dat deze niet in het water kunnen vallen of nat kunnen worden.
- Wanneer het apparaat niet onder toezicht staat, en vóór het monteren, demonteren of reinigen moet het altijd van het stroomnet worden geïsoleerd.

- Het apparaat is niet bedoeld om te worden ingezet in combinatie met een externe tijdschakelaar of een apart afstandsbedieningssysteem.
- Controleer vóór elke ingebruikneming het apparaat op beschadigingen. Gebruik het apparaat alleen wanneer het apparaat, het netsnoer en de netstekker geen schade vertonen!
- Geen veranderingen aan het apparaat aanbrengen. Ook het netsnoer niet zelf vervangen. Wanneer het apparaat, het netsnoer of de netstekker van het apparaat is beschadigd, dan moeten deze onderdelen door de fabrikant, klantenservice of een soortgelijk gekwalificeerde persoon (bijv. gespecialiseerde werkplaats) worden vervangen, om gevaren te voorkomen.
- Neem beslist de reinigingsinstructies in het hoofdstuk “Reinigen en opbergen” in acht!



GEVAAR – Gevaar voor een elektrische schok door water

- Het apparaat uitsluitend in gesloten ruimten gebruiken en bewaren. Het apparaat niet gebruiken in ruimten met een hoge luchtvochtigheid.
- Mocht het apparaat in het water vallen, onderbreekt u meteen de stroomtoevoer. Probeer niet om het uit het water te trekken, terwijl het is aangesloten op het stroomnet!
- Raak het apparaat, het netsnoer en de netstekker nooit aan met vochtige handen als deze onderdelen zijn aangesloten op het stroomnet.
- Gebruik het apparaat niet wanneer het niet goed functioneerde, op de grond of in het water is gevallen. Laat het vóór ingebruikneming controleren in een gespecialiseerde werkplaats.



WAARSCHUWING – Gevaar voor een elektrische schok door schade en ondeskundig gebruik

- Sluit het apparaat alleen aan op een geaarde contactdoos die is geïnstalleerd volgens de voorschriften. De contactdoos moet ook na het aansluiten goed toegankelijk zijn, zodat de verbinding met het stroomnet snel kan worden ontkoppeld. De netspanning moet overeenstemmen met de technische gegevens van het apparaat.
- Gebruik het apparaat niet in combinatie met verlengsnoeren.



WAARSCHUWING – Brandgevaar

- Gebruik het apparaat niet in ruimten met licht ontvlambare of explosieve substanties.
- Gebruik het apparaat niet in de buurt van brandbaar materiaal. Leg geen brandbare materialen (bijv. karton, papier, kunststof) op of in het apparaat.
- Sluit het apparaat niet samen met andere apparaten (met een hoog stroomverbruik) aan op een meervoudige contactdoos, om overbelasting en eventueel kortsluiting (brand) te voorkomen.

- Dek het apparaat tijdens de werking niet af, om ontbranden van het apparaat te voorkomen. Zorg voor voldoende ventilatie, wanneer het apparaat in bedrijf is.
- Levensmiddelen niet in vershoudfolie, plastic zakjes, papier of aluminium verpakt met het apparaat gebruiken.
- Het apparaat niet gebruiken als verwarming.
- **Bij brand:**
 - Beslist direct de netstekker eruit trekken.
 - Heet vet / hete olie kan bij oververhitting ontbranden. Blus brandend vet / brandende olie niet met water maar doof de vlammen met een blusdeken en dergelijke of blus een vetbrand met een brandblusser die is geschikt voor het blussen van branden met spijsoolie!
 - Gebruik voor het blussen GEEN water omdat door de waterdamp extra verbrandingsgevaar ontstaat.
 - Het apparaat afdanken.



VOORZICHTIG – Gevaar voor verwondingen

- De spiesen zijn puntig. Voorzichtig in de omgang hiermee.

Verbrandingsgevaar!

- Tijdens het gebruik worden ook de kunststof grepen van de spiesen heet. Deze laten afkoelen voordat de spiesen uit het apparaat worden genomen.
- Het netsnoer mag niet naar beneden hangen vanaf de standplaats van het apparaat, om te voorkomen dat het apparaat naar beneden wordt getrokken.
- Het apparaat tijdens het gebruik niet bewegen.
- **Valgevaar!** Zorg ervoor dat niemand kan struikelen over het aangesloten netsnoer.

AANWIJZING – Gevaar voor materiële schade

- Het apparaat altijd op een droge, vlakke, stevige en hittebestendige ondergrond met voldoende afstand naar alle zijanten (ca. 30 cm) en naar boven plaatsen. Niet onder keukenkastjes en dergelijke plaatsen. Door de opstijgende stoom zouden deze beschadigd kunnen raken!
- Erop letten dat het netsnoer niet bekneld raakt, geknikt wordt of op scherpe randen wordt gelegd en niet in aanraking komt met hete oppervlakken (dit geldt ook voor de hete oppervlakken van het apparaat!).
- Schakel het apparaat uit en trek de netstekker uit de contactdoos, wanneer tijdens gebruik een storing optreedt of vóór een onweersbui.
- Trek of draag het apparaat nooit aan het netsnoer. Wanneer de netstekker uit de contactdoos wordt getrokken, altijd aan de netstekker en nooit aan het netsnoer trekken.
- Wikkel het netsnoer niet om het apparaat.
- Bescherm het apparaat tegen hitte, open vuur, extreme temperaturen, lang aanhoudend vocht, natheid en schokken.
- Gebruik uitsluitend originele reserveonderdelen van de fabrikant.

Leveringsomvang en apparaatoverzicht



LET OP!

- **WAARSCHUWING – Verstikkingsgevaar!** Houd kinderen en dieren uit de buurt van het verpakkingsmateriaal.
 - Verwijder nooit het typeplaatje en eventuele waarschuwingen!
1. Pak de levering uit en controleer deze op volledigheid en transportschade. Gebruik het niet (!) als het apparaat, de netstekker of het netsnoer beschadigd zijn, maar neem contact op met de klantenservice.
 2. Verwijder al het verpakkingsmateriaal en eventueel aanwezige beschermfolie die het apparaat tijdens het transport moet beschermen.

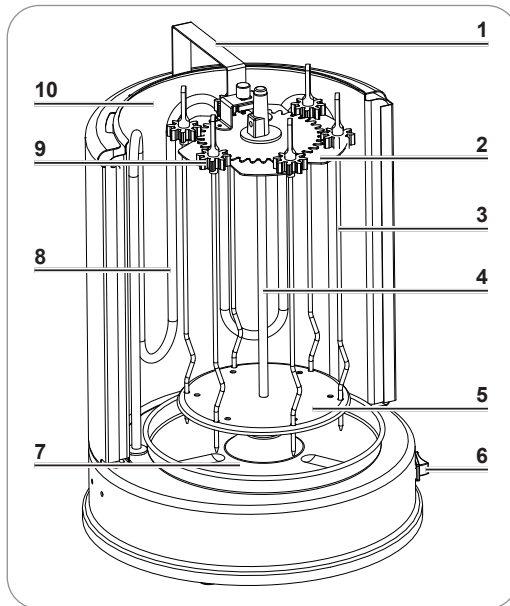

- 1 Houder
- 2 Tandwiel van het draaispit
- 3 Sjasliekspiesen (6 x)
- 4 Draaispit
- 5 Bord
- 6 Aan-/uitschakelaar I/O met controlelampje
- 7 Vetopvangschaal
- 8 Verwarmingselement
- 9 Kunststof tandwiel van de sjasliekspies (6 x)
- 10 Hittebescherming

Niet afgebeeld:

- Netsnoer met stekker

Vóór het eerste gebruik



LET OP!

- Bij het eerste gebruik kan er geurontwikkeling ontstaan. Wij raden u daarom aan, het apparaat eerst enkele minuten **ZONDER** inhoud te gebruiken, om eventuele productieresten door hitte te verwijderen. Zorg gedurende deze tijd voor een goed doorgeluchte ruimte, bijv. door middel van wijd geopende ramen!
- Er kunnen eventueel nog productieresten zijn achtergebleven op het apparaat. Om schade aan de gezondheid te voorkomen, dient u het apparaat grondig te reinigen alvorens het voor de eerste keer te gebruiken (zie hoofdstuk "Reinigen en opbergen").

1. Plaats het apparaat op een droge en hittebestendige, vlakke ondergrond met voldoende afstand aan alle kanten en naar boven (ca. 30 cm).
2. Steek de netstekker in een correct geïnstalleerde contactdoos.
3. Schakel het apparaat in door de aan-/uit-knop (6) op stand I (aan) te zetten. Het controlelampje brandt. Laat het apparaat ca. 5 minuten opwarmen om eventuele productieresten te verwijderen.
4. Schakel het apparaat uit door de aan-/uit-knop (6) op stand 0 (uit) te zetten.
5. Trek de netstekker uit de contactdoos.
6. Laat het apparaat afkoelen en reinig het vervolgens opnieuw.

Montage

1. Plaats het apparaat op een droge en hittebestendige, vlakke ondergrond met voldoende afstand aan alle kanten en naar boven (ca. 30 cm).

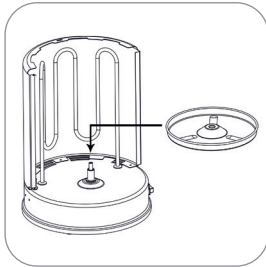

2. Plaats de vetopvangschaal (7) op de naaf van het draaispit in de bodem van het apparaat.

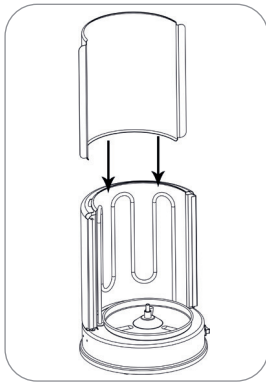

3. Plaats de hittebescherming (10) tussen het verwarmingselement (8) en de achterwand van het apparaat.

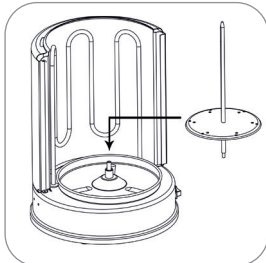

4. Plaats het draaispit (4) met het onderste uiteinde in de naaf van de bodem van het apparaat.

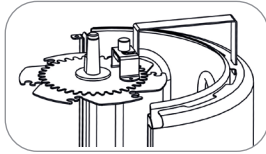

5. Plaats het tandwiel van het draaispit (2) op het bovenste uiteinde van het draaispit (4).
6. Plaats de houder (1) met het langere uiteinde in de gleuf in de achterwand van het apparaat.

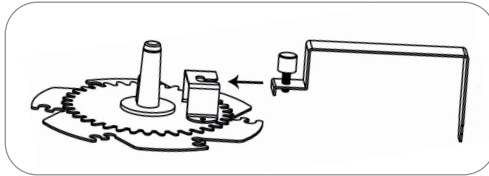

7. Leid de schroef op het andere uiteinde van de houder (1) in de uitsparing van de beugel op het tandwiel van het draaispit (2). Haak de schroef rechts in.
8. Draai de schroef vast om de houder (1) te fixeren.

Om het apparaat te demonteren gaat u in de omgekeerde volgorde te werk.

Gebruik



LET OP!

- Gebruik het apparaat nooit zonder hittebescherming. Let erop dat hij juist is bevestigd voordat u het apparaat in bedrijf neemt.



- Op het draaispit kunt u tot 4 kg vlees of een hele kip grillen.
- Snijd de plakken vlees niet te dik zodat u ze eenvoudiger op het draaispit kunt prikken.
- Gebruik de sjasliëkspiesen om gemengde of vegetarische spiesen, worstjes of kebab te grillen.

Döner/gyros grillen

1. Snijd het gewenste vlees in plakken.
2. Prik de plakken vlees één voor één op het draaispit (4). **Let erop dat de plakken vlees niet uitsteken over de rand van het bord.**
3. Monteer het apparaat zoals beschreven in de gebruiksaanwijzing (zie hoofdstuk "Montage").
4. Steek de netstekker in een correct geïnstalleerde contactdoos.
5. Schakel het apparaat in door de aan-/uit-knop (6) op stand **I** (aan) te zetten. Het apparaat begint op te warmen. Het controlelampje brandt en het draaispit (4) draait. Het vlees wordt gegrild.
- 
 Wanneer het draaispit (4) niet vrij kan draaien, neemt u het apparaat uit elkaar en zet u het weer in elkaar. Let erop dat de houder (1) vast in de achterwand zit en op de juiste wijze is bevestigd op het tandrad van het draaispit (2).
6. Wanneer de gewenste bruiningsgraad is bereikt, schakelt u het apparaat uit door de aan-/uit-knop (6) op stand **0** (uit) te zetten. Snijd met een scherp mes de buitenste laag van het vlees eraf en vang het vlees op met een passende container. Schakel het apparaat weer in.
Herhaal deze stap tot het vlees volledig werd gegrild.
7. Schakel het apparaat uit door de aan-/uit-knop (6) op stand **0** (uit) te zetten.

8. Ontkoppel het apparaat na gebruik van het stroomnet en laat het afkoelen, voordat u het reinigt en opbergt.

Kip grillen

1. Prik de kip loodrecht op het draaispit (4). **Let erop dat deze niet uitsteekt over de rand van het bord.**
2. Monteer het apparaat zoals beschreven in de gebruiksaanwijzing (zie hoofdstuk "Montage").
3. Steek de netstekker in een correct geïnstalleerde contactdoos.
4. Schakel het apparaat in door de aan-/uit-knop (6) op stand I (aan) te zetten. Het apparaat begint op te warmen. Het controlelampje brandt en het draaispit (4) draait. De kip wordt gegrild.



Wanneer het draaispit (4) niet vrij kan draaien, neemt u het apparaat uit elkaar en zet u het weer in elkaar. Let erop dat de houder (1) vast in de achterwand zit en op de juiste wijze is bevestigd op het tandrad van het draaispit (2).

5. Schakel het apparaat uit door de aan-/uit-knop (6) op stand 0 (uit) te zetten.
6. Laat het apparaat afkoelen.
7. Verwijder de houder (zie hoofdstuk "Montage") en neem de gegrilde kip eraf.
8. Ontkoppel het apparaat na gebruik van het stroomnet en laat het afkoelen, voordat u het reinigt en opbergt.

Sjasliekspiesen grillen

1. Breng de kunststof tandwielen (9) van bovenaf aan op de sjasliekspiesen (3). De gladde zijde van het tandwiel moet naar boven wijzen en het moet volledig vastklikken.
2. Prik de gewenste levensmiddelen op de sjasliekspiesen (3).
3. Monteer het apparaat zoals beschreven in de gebruiksaanwijzing (zie hoofdstuk "Montage").
4. Leid de onderste uiteinden van de sjasliekspiesen (3) in de buitenste gaten van het bord (5).
5. Hang de sjasliekspiesen (3) met de grepen in de buitenste uitsparingen op het tandwiel van het draaispit (2). Let erop dat het kunststof tandwiel van de sjasliekspies (9) en het tandwiel van het draaispit (2) in elkaar grijpen.
6. Schakel het apparaat in door de aan-/uit-knop (6) op stand I (aan) te zetten. Het apparaat begint op te warmen. Het controlelampje brandt en het draaispit (4) draait. De levensmiddelen op de sjasliekspiesen (3) worden gegrild.



Wanneer het draaispit (4) niet vrij kan draaien, neemt u het apparaat uit elkaar en zet u het weer in elkaar. Let erop dat de houder (1) vast in de achterwand zit en op de juiste wijze is bevestigd op het tandrad van het draaispit (2).

7. Schakel het apparaat uit door de aan-/uit-knop (6) op stand 0 (uit) te zetten.



De grepen van de sjasliekspiesen (3) worden tijdens het gebruik heet! Laat ze afkoelen, voordat u de sjasliekspiesen (3) verwijdert. Voor de hantering van het apparaat raden wij aan om keukenhandschoenen te gebruiken.

8. Ontkoppel het apparaat na gebruik van het stroomnet en laat het afkoelen, voordat u het reinigt en opbergt.

Reinigen en opbergen



LET OP!

- **Neem vóór het begin van de reiniging de veiligheidsaanwijzingen in het hoofdstuk “Veiligheidsaanwijzingen” in acht!**
- Reinig het apparaat na elk gebruik om de vorming van ziektekiemen te voorkomen.
- Het draaispit met bord, de sjasliekspiesen en de vetopvangschaal zijn geschikt voor de vaatwasser.
- Sproei geen schoonmaakproducten rechtstreeks op het apparaat.
- Gebruik voor het reinigen geen bijtende of schurende reinigingsmiddelen, ruwe sponzen of messen. Deze zouden de oppervlakken kunnen beschadigen.

1. Haal het apparaat uit elkaar (zie hoofdstuk “Montage”).
2. Reinig het apparaat met een licht vochtige, zachte doek en een beetje mild afwasmiddel.
3. Reinig de bovengenoemde toebehoren met een beetje mild afwasmiddel en warm water of in de vaatwasser.



Na verloop van tijd kunnen vetresten op de hittebescherming **(10)** vastbranden. Dat leidt tot verkleuringen, maar beïnvloedt de werking van het apparaat echter niet.

4. Droog het apparaat en de toebehoren grondig af, voordat u het apparaat monteert en / of opbergt.
5. Bewaar het apparaat op een droge, tegen zonlicht beschermde alsook voor kinderen en dieren onbereikbare plaats.

Storingen verhelpen

Wanneer het apparaat niet naar behoren functioneert, gelieve dan eerst na te gaan of u een probleem zelf kunt verhelpen. Neem contact op met de klantenservice als het probleem met de genoemde stappen niet kan worden opgelost.



Probeer niet om een defect elektrisch apparaat zelf te repareren!

Probleem	Mogelijke oorzaak / oplossing
Het apparaat werkt niet. Het controlelampje gaat branden.	<ul style="list-style-type: none"> • Zit de netstekker goed in de contactdoos? • Is de contactdoos defect? Probeer een andere contactdoos. • Controleer de zekering van uw netaansluiting.
Het centrale spit draait (4) niet.	<ul style="list-style-type: none"> • Steekt het te grillen levensmiddel uit over de rand van het bord? • Zijn de tandwielen op de sjasliekspiesen (3) juist gemonteerd? De gladde zijde moet naar boven wijzen!

Technische gegevens

Artikelnr.:	05914
Model:	HS-R10A
Spanningsvoorziening:	220–240 V ~ 50 Hz
Vermogen:	max. 1400 W
Beschermingsklasse:	I



Afvoeren



Gooi het verpakkingsmateriaal op milieuvriendelijke wijze weg en zorg dat het gerecycled wordt.



Het symbool hiernaast (doorgestreepte vuilnisbak met streep eronder) betekent dat oude apparaten niet bij het huisvuil, maar in speciale inzamel- en teruggavesystemen terecht moeten komen.

Eigenaars van oude apparaten uit particuliere huishoudens kunnen deze op de inzamelpunten van de openbare afvaldiensten of bij de door producenten en verkopers in de zin van de wet inzake elektronica (ElektroG) ingerichte inneempunten gratis afgeven, opdat deze milieuvriendelijk worden verwerkt en waardevolle grondstoffen gerecycled kunnen worden. Bij een onjuiste manier van weggooien kunnen giftige inhoudsstoffen in het milieu terechtkomen wat een schadelijk effect heeft op de gezondheid van mensen, dieren en planten. Ook winkels die elektrische en elektronische apparatuur op de markt aanbieden, zijn verplicht tot het innemen van afgedankte apparaten.

Het vermijden van afval levert een nog waardevollere bijdrage aan de bescherming van het milieu. Indien mogelijk is dus naast zelf verder gebruiken of repareren ook afgeven aan een andere gebruiker een ecologisch waardevol alternatief voor weggooien.

Importeur:

DS Produkte GmbH · Am Heisterbusch 1 · 19258 Gallin · Duitsland

Kundenservice:

Am Heisterbusch 1 · 19258 Gallin · Duitsland

☎ +49 38851 314650*

* Bellen naar het Duitse vaste netwerk tegen het tarief van uw provider.

www.ds-group.de/kundenservice

Alle Rechte vorbehalten.

