

Knistereffekt für Elektro-, Ethanol- und Gaskamine

DE

Bedienelemente:

(1) On/off Schalter:

Schaltet das Gerät ein/aus

(2) Mode Schalter:

Wechsel zwischen Bluetooth und SD-Karte

(3) Next/Volume +:

Erhöht die Lautstärke und startet den nächsten Song

(4) Play/pause:

Stoppt/startet die Wiedergabe und triggert die Annahme von Anrufen

(5) Last/Volume -:

Verringert die Lautstärke und startet den Vorherigen Song

(6) Micro-Phone: Mikrofoneingang

(7) TF card: TF/SD-Kartenslot

(8) Line-in: AUX-Eingang

(9) Micro-USB: USB-Anschluss zum Laden

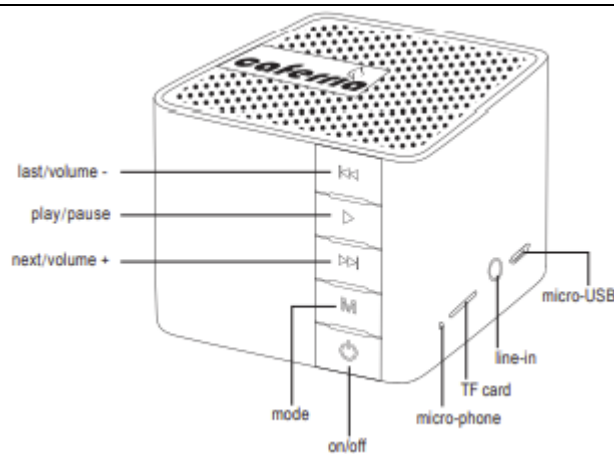

Fernbedienung:

(1) On/off Schalter:

Schaltet das Gerät ein/aus

(2) Play/pause:

Stoppt/startet die Wiedergabe

(3) Volume +:

Erhöht die Lautstärke

(4) Volume -:

Verringert die Lautstärke

(5) Last:

Startet den Vorherigen Song

(6) Next:

Startet den nächsten Song

(7) BT- Schalter:

Aktiviert die BT-Suche

(8) Mode Schalter:

Wechsel zwischen Bluetooth und SD-Karte

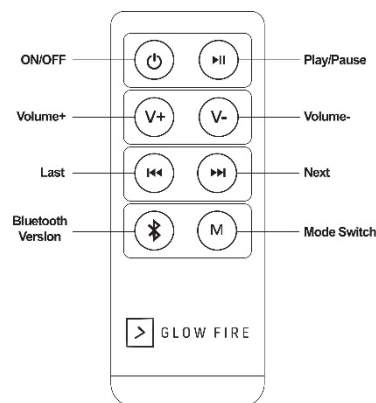

Vor dem Gebrauch:

- Um die optimale Batterieleistung zu erhalten, laden Sie das Gerät vor Inbetriebnahme vollständig auf,
- Die normale Ladezeit beträgt in der Regel **4-6** Stunden,
- Laden Sie die Batterie nur auf, wenn das Gerät sich ausschaltet oder die Klangqualität deutlich verschlechtert ist,
- Wenn Sie den Lautsprecher über längere Zeit nicht nutzen, muss dieser mindestens einmal im Monat geladen werden.

Bluetooth Verbindungsmodus: Schalten Sie Ihren Lautsprecher an und wechseln Sie in den Bluetooth-Modus durch das Drücken des **Mode-Schalters (2)**. Die blauen LED blinken und signalisieren Ihnen damit, dass das Gerät bereit ist zum Verbinden.

Das blaue LED wird schnell blinken, während Ihr Gerät gesucht wird und während der Verbindung hergestellt wird. Wenn Sie die beiden Geräte erkennen, wird der Lautsprecher als Caferria erscheinen. Wählen Sie den Lautsprecher im Bluetoothmenü Ihres Endgeräts aus. Es wird kein Passwort benötigt. Wenn die Verbindung hergestellt ist, ist die blaue LED an und Sie hören eine akustische Bestätigung. Wenn die Verbindung beendet wird, werden Sie ebenfalls eine akustische Bestätigung bekommen.

Inbetriebnahme: Zunächst muss die Micro SD-Karte in das Gerät gesteckt werden. Dafür nehmen Sie bitte die SD-Karte ohne den Adapter und stecken ihn mit der goldenen Kontaktfläche nach unten in den **TF/SD Kartenslot (7)** ein. Schalten Sie das Gerät ein, indem Sie den **On/ OFF Schalter (1)** 2 Sekunden lang gedrückt halten. Die blauen LEDs leuchten einmal auf, um die Inbetriebnahme zu bestätigen. Zusätzlich sagt Ihnen eine Stimme den eingestellten Wiedergabemodus an.

Über die **Mode-Taste (2)** können Sie zwischen Bluetooth und TF Karte wechseln und somit den Knistereffekt in Betrieb nehmen. Durch das Drücken der **Play/Pause Taste (4)** können Sie die Wiedergabe unterbrechen und wieder starten. Die **Lautstärke** regeln Sie, indem Sie die **Volume + (3)** oder **Volume - (5)** Taste gedrückt halten. Bitte beachten Sie, dass bei den maximalen Einstellungen ein Piepton ertönt. Über die mitgelieferten SD-Karte wird eine Musikdatei in endlos Schleife abgespielt. Sofern Sie die Box mit weiterer Musik nutzen, können Sie mit kurzem Drücken der **Next/Volume + (3)** oder **Last/Volume - (5)** die Titel vor- und zurückschalten.

AUX IN: Mit dem mitgelieferten Kabel, verbinden Sie die Zusatzbuchse mit dem Audio Ausgang Ihres Gerätes und diese mit dem Kabel in Ihren Lautsprecher über den Aux Input. Sobald das Kabel eingesteckt wurde, wechselt der Lautsprecher automatisch in den Aux-Modus. Die Lautsprecher passen zu jedem Gerät mit einem 3,5 mm Ausgang (z.B. Smartphones, Computer, MP3-Player, Tablet etc.).

Telefonie: Sobald ein Endgerät an den Lautsprecher angeschlossen ist, dass Anrufe jeder Art entgegennehmen, kann ist die Telefonfunktion inkl. Mikrofon aktiv. Nehmen Sie anrufe bequem über das Drücken der **Play/Pause Taste (4)** an und sprechen Sie direkt in das **Mikrofon (6)**. Der Abstand sollte dabei nicht größer als 60cm sein. Um den Anruf zu beenden betätigen sie die **Play/Pause Taste (4)** ein weiteres mal.

Aufladen der Batterie: Verwenden Sie das vorgesehene Kabel um den Lautsprecher über den **Micro-USB Anschluss (9)** und dem USB-Anschluss Ihres Computers oder eines geeigneten Adapters zu laden. Die rote LED zeigt an, dass das Gerät geladen wird.

LED-Anzeige Status:

Blaues LED blinkend: Bereit zum Verbinden via Bluetooth

Blaues LED durchgängig: Verbunden via Bluetooth

Rotes LED blinkend: Batterie niedrig

Rotes LED durchgängig: Ladeanzeige

Spezifikationen:

Model: NE10

Ausgangsleistung: 5 W

Frequenzgang: 60 Hz bis 18 KHz

Empfindlichkeit: 100 db \pm 5 db

Rauschabstand: \geq 95 DB

Verzerrung: \leq 0,5 %

Musikformat: Mp3/ WAV

Akku:

Laufzeit: 8 h (volle Lautstärke) bis 12 h

Typ: wiederaufladbarer Lithium Ion Akku

Kapazität: 2000mAh

Stromspannung: 3,7 V

Ladedauer: 6 h (beim erstmaligen Aufladen bitte mehr Zeit einplanen)

Warnhinweise:

- dieses Gerät ist kein Kinderspielzeug.
- Schützen Sie das Gerät vor Stößen.
- Keinen hohen Temperaturen aussetzen.
- Nicht ins Feuer legen.
- Vermeiden Sie Wasserspritzer auf dem Gerät. Nicht in Wasser eintauchen.

Hinweis: Das Überladeschutzsystem des Lautsprechers schaltet den Strom, wenn die Spannung 4,2 V und mehr beträgt.

Spezifikationen:

Version: Wireless 5.0 + EDR

Strahlungsleistung: > 4,0 dBm

Kommunikationsprotokoll: A2DP, AVRCP

Frequenz: 2,5-2,48 GHz

Größe: 75x75x55 mm

Gewicht: 305 Gramm

Anschlüsse:

- Micro SD
- 3,5 mm Aux
- Micro USB

Lieferumfang:

- MP3 Bluetooth Player
- Micro SD-Karte
- USB-Ladekabel
- 3.5 mm Lautsprecherkabel
- Fernbedienung
- Bedienungsanleitung



Elektrische und elektronische Geräte sowie Batterien enthalten Materialien, Komponenten und Substanzen, welche für Sie und Ihre Umwelt schädlich sein können, sofern die Abfallmaterialien (entsorgte elektrische und elektronische Altgeräte sowie Batterien) nicht korrekt gehandhabt werden.

Elektrische und elektronische Geräte sowie Batterien sind mit der durchgestrichenen Mülltonne, wie unten abgebildet, kenntlich gemacht. Dieses Symbol bedeutet, dass elektrische und elektronische Altgeräte sowie Batterien nicht mit dem Hausmüll entsorgt werden dürfen, sie müssen separat entsorgt werden.

Für mehr Informationen zu Sammlung und Recycling, wenden Sie sich bitte an Ihren örtlichen Abfallentsorgungsdienstleister.



Hiermit erklärt die Kaminlicht GmbH, dass der Funkanlagentyp Knistereffekt für Elektro-, Ethanol- und Gaskamine der Richtlinie 2014/53/EU entspricht. Der vollständige Text der EU-Konformitätserklärung ist unter der folgenden Internetadresse verfügbar: <https://kaminlicht.de/media/pdf/42/b1/6a/Konformitätserklärung-002.pdf>

Importiert durch die
Kaminlicht GmbH
James-Franck-Straße 23
12489 Berlin

Made in China

Crackling effect for electric, ethanol and gas fireplaces

ENG

Controls:

(1) On/off button:

Turns the speaker on/off

(2) Mode button:

Press to switch between TF and BT mode

(3) Next/Volume +:

Increases the volume and skips the current song

(4) Play/pause:

Plays/pauses the current song and accepts and Ends calls

(5) Last/Volume -:

Decreases the volume and goes back to the last song

(6) Micro phone:

Micro phone entrance

(7) TF card:

TF-card slot

(8) Line-in:

AUX-line in

(9) Micro-USB:

USB-entrance for charging

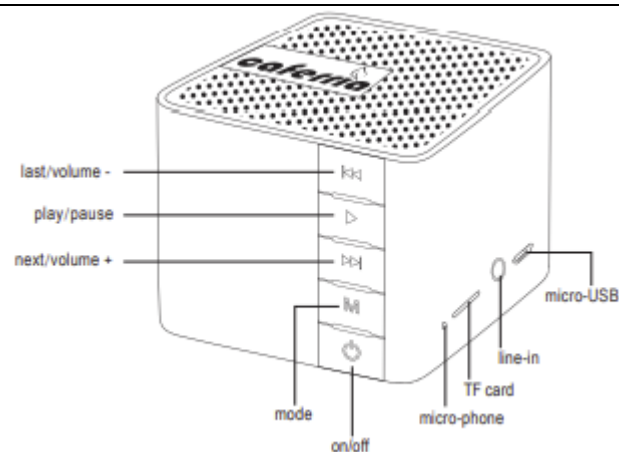

Remote control:

(1) On/off switch:

Turns the speaker on/off

(2) Play/pause:

Stops/starts playback

(3) Volume +:

Increases the volume

(4) Volume -:

Decreases the volume

(5) Last:

Starts the previous song

(6) Next:

Starts the next song

(7) BT switch:

Activates the BT search

(8) Mode Switch:

Switches between Bluetooth and SD card

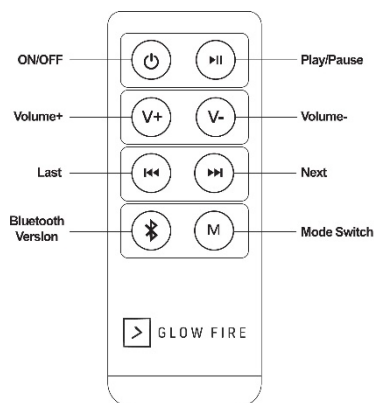

Before use:

- To get the best battery performance, charge the device completely before putting it into operation,
- The normal charging time is usually between 4 to 6 hours,
- Only charge the battery if the device switches off or the sound quality is significantly reduced,
- If you do not use the loudspeaker for a long time, it must be charged at least once a month.

Bluetooth connection mode: Turn on the speaker and press the **mode button (2)** in order to switch to the Bluetooth mode. The blue LED lights will star flashing to indicate the pairing mode.

The blue LED will flash quickly while it is searching for your device and while connecting. As soon as the device is recognized, the speaker will appear as Caferria. Choose the speaker in the BT menu of your device. No password is required. When the connection is established, the blue LED is on and you will hear a voice. When the connection is ended you will hear another voice.

Commissioning: First, the micro TF card must be inserted into the device. To do this, please take the TF card and insert it into the **TF card slot (7)** with the golden contact surface facing down. Switch the device on by pressing the **on/off button (1)** for two seconds. The blue LED light turns on.

You can use the **mode button (2)** to switch between Bluetooth and TF mode and turn the crackling effect on and off. If you long press the **Next/Volume + button (3)**, you will increase the volume. You can adjust the volume accordingly by pressing the **Last/Volume - button (5)** for a long time. Please note that a beep will sound at the maximum settings. A music file is played in an endless loop using the supplied SD card. If you use the box with other music, you can switch the tracks forwards and backwards by briefly pressing the **Next/Volume + button (3)** and **Last/Volume - button (5)**.

Charging the battery: Use the cable provided to charge the loudspeaker via the micro-USB input via the USB port on your computer or a suitable adapter (not included). The red LED indicates that the device is charging.

LED display status:

AUX IN: With the supplied cable, connect your device to the speaker at the **line in (8)**. The speaker will switch to Aux mode automatically. The speakers fit any device with a 3.5 mm output (e.g. smartphones, computers, MP3 players, tablets, etc.).

Telephone: The speaker can be used as a hands-free telephone device, as long as a device that is capable of accepting or issuing calls in any form is connected. Accept and end calls by pressing the **play/pause button (4)** and speak to the **micro-phone (6)**. The distance between the user and the microphone should not exceed a maximum of 60cm.

Specifications:

Loudspeaker: NE10
Output power: 5 W
Frequency response: 60 Hz to 18 KHz

Battery:

running time: 8 h (full volume) to 12 h
Type: rechargeable lithium ion battery
capacity: 2000mAh

<p>Blue LED flashing: Pairing mode Steady blue LED: Connected to a device Red battery indicator flashes: Low battery Steady red LED: battery indicator. Charging Red battery indicator goes off: Fully charged</p>	<p>Sensitivity: 100db ± 5db Signal-to-noise ratio: ≥95 DB Music format: Mp3 / WAV Distortion: ≤ 5%</p>	<p>Voltage: 3.7V Charging time: 6 h (when charging for the first time, please be patient it may take more time)</p>
<p>Warnings:</p> <ul style="list-style-type: none"> - This device is not a children's toy. - Protect the device from impacts. - Do not expose to high temperatures. - Don't put it in the fire. - Avoid splashing water on the device. Do not immerse in water. <p>Note: The speaker's overcharge protection system switches the current when the voltage is 4.2 V and more.</p>	<p>Specifications:</p> <p>Version: Wireless 5.0 + EDR Radiated power:> 4.0 dBm Communication protocol: A2DP, AVRCP Frequency: 2.5-2.48 GHZ</p> <p>Connections:</p> <ul style="list-style-type: none"> - Micro TF - 3,5 mm Aux - Micro USB 	<p>Size: 75x75x55 mm Weight: 305 gr</p>
<div data-bbox="125 485 286 740"> </div> <p>Electrical and electronic devices and batteries contain materials, components and substances that can be harmful to you and your environment if the waste materials (discarded electrical and electronic devices and batteries) are not handled correctly. Electrical and electronic devices as well as batteries are marked with the crossed-out garbage can, as shown below. This symbol means that old electrical and electronic equipment and batteries must not be disposed of with household waste; they must be disposed of separately. For more information on collection and recycling, please contact your local waste disposal service.</p> <div data-bbox="533 788 685 890"> </div> <p>Kaminlicht GmbH hereby declares that the radio system type crackling effect for electric, ethanol and gas fireplaces complies with Directive 2014/53 / EU. The full text of the EU declaration of conformity is available at the following Internet address:https://kaminlicht.de/media/pdf/42/b1/6a/Konformitatserklärung-002.pdf</p> <p>Imported by the Kaminlicht GmbH James-Franck-Straße 23 12489 Berlin</p> <p>Made in China</p>	<p>Scope of delivery:</p> <ul style="list-style-type: none"> - MP3 bluetooth player - MicroSD card - USB charging cable - 3.5 mm speaker cable - Remote control - Operation manual 	

Effet de crépitement

Pour les cheminées électriques, à l'éthanol et au gaz

FR

Contrôle:

(1) Bouton marche/arrêt:

Allume/éteint le haut-parleur

(2) Bouton de mode:

Appuyez sur cette touche pour du mode TF au mode BT

(3) Suivant/Volume +:

Augmenter le volume et saute la chanson en cours

(4) Lecture/pause:

Joue ou met en pause la chanson en cours/accepte et termine les appels

(5) Dernier volume -:

Diminue le volume et retourne à la dernière chanson

(6) Micro téléphone:

Entrée du micro téléphone

(7) Carte TF:

Fente pour carte TF

(8) Line-in:

Entrée de ligne AUX

(9) Micro-USB:

Entrée USB pour le chargement

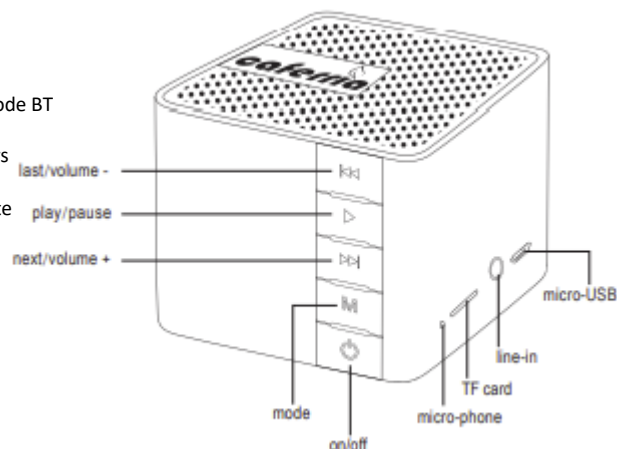

Télécommande :

(1) Interrupteur marche/arrêt :

Allume/éteint le haut-parleur

(2) Lecture/pause :

Arrêt/démarrage de la lecture

(3) Volume + :

Augmenter le volume

(4) Volume - :

Diminuer le volume

(5) En dernier lieu :

Commencer la chanson précédente

(6) Suivant :

Commencer la chanson suivante

(7) Commutateur BT :

Active la recherche BT

(8) Changement de mode :

Commutation entre Bluetooth et carte SD

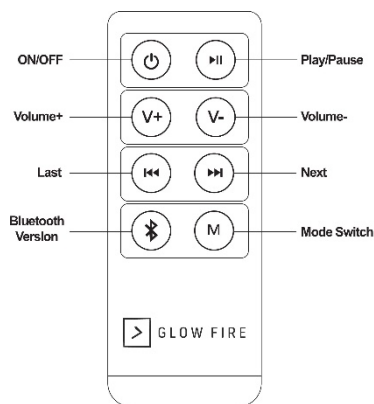

Avant l'utilisation :

- Pour obtenir les meilleures performances de la batterie, chargez complètement l'appareil avant de le mettre en service,

- Le temps de chargement normal est généralement de 4 à 6 heures,

- Ne rechargez la batterie que si l'appareil s'éteint ou si la qualité sonore est sensiblement réduite,

- Si vous n'utilisez pas le haut-parleur pendant une longue période, il doit être rechargé au moins une fois par mois

Mode de connexion Bluetooth : Allumez le haut-parleur et appuyez sur la touche **mode (2)** afin de passer en mode Bluetooth. Les voyants LED bleus clignoteront en étoile pour indiquer le mode d'appairage.

La LED bleu clignote rapidement pendant la recherche de votre appareil et pendant la connexion. Dès que l'appareil est reconnu, le haut-parleur apparaîtra sous le nom de Caferria. Choisissez le haut-parleur dans le menu BT de votre appareil. Aucun mot de passe n'est nécessaire. Lorsque la connexion est établie, la LED bleue sera allumée et vous entendrez une voix. Lorsque la connexion est terminée, vous entendrez une autre voix.

Mise en service: Tout d'abord, la carte micro TF doit être insérée dans l'appareil. Pour ce faire, veuillez prendre la carte TF et l'insérer dans la fente pour **carte TF (7)** avec la surface de contact dorée vers le bas. Allumez l'appareil en appuyant sur le **bouton marche/arrêt (1)** pendant deux secondes. Le voyant LED bleu s'allumera.

Vous pouvez utiliser le **bouton de mode (2)** pour passer du mode Bluetooth au mode TF et activer ou désactiver l'effet de crépitement. Si vous appuyez longtemps sur le bouton **Next/Volume + (3)**, vous augmenterez le volume. Vous pouvez ajuster le volume en conséquence en appuyant longuement sur le bouton **Last/Volume - (5)**. Veuillez noter qu'un signal sonore retentit lorsque le volume est au maximum. Un fichier musical est joué en boucle infinie à l'aide de la carte SD fournie. Si vous utilisez la boîte avec d'autres musiques, vous pouvez passer d'une piste à l'autre en appuyant brièvement sur le bouton **Next/Volume + (3)** et sur le bouton **Last/Volume - (5)**.

Rechargement de la batterie: Utilisez le câble fourni pour charger le haut-parleur via l'entrée micro-USB via le port USB de votre ordinateur ou un adaptateur approprié (non inclus). Le voyant rouge indique que l'appareil est en cours de chargement.

AUX In: Avec le câble fourni, connectez votre appareil avec votre haut-parleur à l'**entrée ligne (8)**. Le haut-parleur passera automatiquement en mode Aux. Les haut-parleurs s'adaptent à tout appareil ayant une sortie de 3,5 mm (par exemple, les smartphones, les ordinateurs, les lecteurs MP3, les tablettes, etc.)

Téléphone: Le haut-parleur peut être utilisé comme un dispositif téléphonique mains libres, à condition qu'un appareil capable de recevoir ou d'émettre des appels sous toutes les formes soit connecté. Acceptez et mettez fin aux appels en appuyant sur la touche de **lecture/pause (4)** et **parlez au micro (6)**. La distance entre l'utilisateur et le microphone ne doit pas dépasser 60 cm maximum.

Spécifications: Batterie:

Haut-parleur: NE10

Puissance de sortie: 5 W

Réponse en fréquence: 60 Hz à 18 KHz

autonomie: 8 h (plein volume) à 12 h

Type: batterie lithium-ion rechargeable

capacité: 2000 mAh

<p>Etat de l'affichage LED : LED bleue clignotante : Mode d'appairage LED bleu fixe : Connectée à un appareil Le voyant rouge de la batterie clignote : Pile faible LED rouge fixe : indicateur de batterie. Chargement Le voyant rouge de la batterie s'éteint : Charge pleine</p>	<p>Sensibilité: 100db ± 5db Rapport signal / bruit: ≥95 DB Temps de Format de musique: Mp3 / WAV Distorsion: prévoir ≤ 5%</p>	<p>Tension: 3,7 V charge: 6 h (lors de la première charge, veuillez patienter plus</p>
<p>Avertissements :</p> <ul style="list-style-type: none"> - Cet appareil n'est pas un jouet pour enfants. - Protégez l'appareil contre les chocs. - Ne l'exposez pas à des températures élevées. - Ne le mettez pas dans le feu. - Évitez les éclaboussures d'eau sur l'appareil. Ne l'immergez pas dans l'eau. <p>Remarque : le système de protection contre la surcharge du haut-parleur commute le courant lorsque la tension est de 4,2 V et plus.</p>	<p>Caractéristiques:</p> <p>Version: Wireless 5.0 + EDR Puissance rayonnée:> 4,0 dBm Protocole de communication: A2DP, AVRCP Fréquence: 2,5-2,48 GHz</p> <p>Connexions:</p> <ul style="list-style-type: none"> - Micro TF - 3,5 mm Aux - Micro USB <p>Contenu de la livraison:</p> <ul style="list-style-type: none"> - Lecteur bluetooth MP3 - Carte MicroSD - Câble de chargement USB - Câble de haut-parleur de 3,5 mm - Télécommande - Manuel d'utilisation 	<p>Taille: 75x75x55 mm Poids: 305 gr</p>
<div data-bbox="129 502 286 758"> </div> <p>Les appareils électriques et électroniques et les piles contiennent des matériaux, des composants et des substances qui peuvent être nocifs pour vous et votre environnement si les déchets (appareils électriques et électroniques et piles mis au rebut) ne sont pas manipulés correctement.</p> <p>Les appareils électriques et électroniques ainsi que les piles sont marqués avec une poubelle barrée, comme indiqué ci-dessous. Ce symbole signifie que les anciens appareils électriques et électroniques et les piles ne doivent pas être jetés avec les ordures ménagères; ils doivent être éliminés séparément.</p> <p>Pour plus d'informations sur la collecte et le recyclage, veuillez contacter votre service local d'élimination des déchets.</p> <div data-bbox="537 798 683 909"> </div> <p>Kaminlicht GmbH déclare que l'effet de crépitement de type système radio pour les cheminées électriques, à éthanol et à gaz est conforme à la directive 2014/53 / UE. Le texte complet de la déclaration de conformité de l'UE est disponible à l'adresse Internet suivante: https://kaminlicht.de/media/pdf/42/b1/6a/Konformitatserklärung-002.pdf</p> <p>Importé par le Kaminlicht GmbH James-Franck-Straße 23 12489 Berlin</p> <p>Made in China</p>		

Effetto crepitio per camini elettrici, a etanolo e a gas

IT

Controlli:

(1) Pulsante on/off:

Accende e spegne l'altoparlante

(2) Pulsante Mode:

Premere per passare dalla modalità TF a quella BT

(3) Prossimo/Volume +:

Aumenta il volume e salta la canzone corrente

(4) Gioca/pausa:

Riproduce/pausa la canzone corrente e accetta e

Termina le chiamate

(5) Ultimo/Volume -:

Diminuisce il volume e torna all'ultimo canzone

(6) Microtelefono: Ingresso microtelefono

(7) Carta TF: Slot per schede TF

(8) Line-in: AUX-line in

(9) Micro-USB: Ingresso USB per la ricarica

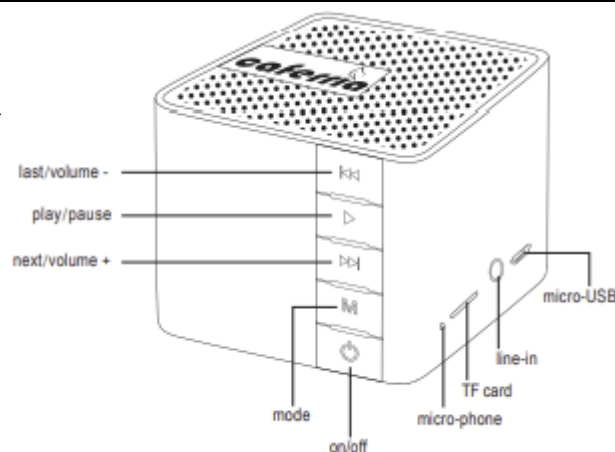

Telecomando:

(1) Interruttore on/off:

Accende e spegne l'altoparlante

(2) Gioca/pausa:

Ferma/avvia la riproduzione

(3) Volume +:

Aumenta il volume

(4) Volume -:

Diminuisce il volume

(5) Ultimo:

Inizia la canzone precedente

(6) Prossimo:

Inizia la prossima canzone

(7) Interruttore BT:

Attiva la ricerca BT

(8) Interruttore di modo:

Commuta tra Bluetooth e scheda SD

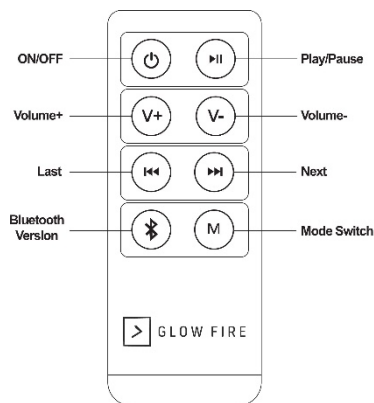

Prima dell'uso:

- Per ottenere le migliori prestazioni della batteria, caricare completamente il dispositivo prima di metterlo in funzione,

- Il tempo di ricarica normale è di solito tra le 4 e le 6 ore,

- Caricare la batteria solo se l'apparecchio si spegne o se la qualità del suono si riduce notevolmente,

- Se non si utilizza l'altoparlante per un lungo periodo di tempo, deve essere caricato almeno una volta al mese.

Modalità di connessione Bluetooth: Accendere l'altoparlante e premere il **tasto mode (2)** per passare alla modalità Bluetooth. Il LED blu lampeggerà per indicare la modalità di accoppiamento.

Il LED blu lampeggerà rapidamente durante la ricerca del dispositivo e durante la connessione. Non appena il dispositivo viene riconosciuto, l'altoparlante apparirà come Caferria. Scegliere l'altoparlante nel menu BT del dispositivo. Non è richiesta alcuna password. Quando la connessione è stabilita, il LED blu è acceso e si sente una voce. Quando la connessione è terminata, si sentirà un'altra voce.

Messa in servizio: Per prima cosa, la scheda micro TF deve essere inserita nell'apparecchio. A tale scopo, prendere la scheda TF e inserirla nella fessura per **schede TF (7)** con la superficie di contatto dorata rivolta verso il basso. Accendere l'apparecchio premendo il **tasto on/off (1)** per due secondi. La luce LED blu si accende.

Con il tasto **mode (2)** si può passare dalla modalità Bluetooth alla modalità TF e attivare e disattivare l'effetto crepitio. Se si preme a lungo il pulsante **Next/Volume + (3)**, si aumenta il volume. Potete regolare il volume di conseguenza premendo a lungo il pulsante **Last/Volume - (5)**. Si prega di notare che alle impostazioni massime verrà emesso un segnale acustico. Un file musicale viene riprodotto in un loop infinito utilizzando la scheda SD in dotazione. Se si utilizza la scatola con altra musica, è possibile cambiare i brani in avanti e indietro premendo brevemente il pulsante **Next/Volume + (3)** e **Last/Volume - (5)**.

Caricare la batteria: Utilizzare il cavo in dotazione per caricare l'altoparlante tramite l'ingresso micro-USB tramite la porta USB del computer o un adattatore adatto (non incluso). Il LED rosso indica che il dispositivo è in carica.

Stato del display a LED:

LED blu lampeggiante: Modalità di accoppiamento

AUX IN: Con il cavo in dotazione, collegare il dispositivo all'altoparlante alla **linea in (8)**. L'altoparlante passerà automaticamente alla modalità Aux. Gli altoparlanti si adattano a qualsiasi dispositivo con un'uscita di 3,5 mm (ad es. smartphone, computer, lettori MP3, tablet, ecc.).

Telefono: L'altoparlante può essere utilizzato come dispositivo telefonico vivavoce, a condizione che sia collegato un dispositivo in grado di accettare o di effettuare chiamate in qualsiasi forma. Accettare e terminare le chiamate premendo il **tasto play/pausa (4)** e parlare al **microfono (6)**. La distanza tra l'utente e il microfono non deve superare un massimo di 60 cm.

Specifiche:

Altoparlante: NE10

Potenza in uscita: 5 W

Risposta in frequenza: da 60 Hz a 18 KHz

Sensibilità: 100 dB ± 5 dB

batteria:

autonomia: da 8 h (a tutto volume) a 12 h

Tipo: batteria agli ioni di litio ricaricabile

capacità: 2000 mAh

Tensione: 3,7 V.

<p>LED blu fisso: Collegato ad un dispositivo L'indicatore rosso della batteria lampeggia: Batteria scarica LED rosso fisso: indicatore della batteria. Ricarica L'indicatore rosso della batteria si spegne: Completamente carica</p>	<p>Rapporto segnale-rumore: ≥ 95 DB Formato musicale: Mp3 / WAV</p> <p>Tempo di ricarica: 8 h (quando si carica per la prima volta, per favore Distorsione: pianificare per $\leq 5\%$ di tempo in più)</p>
<p>Avvertenze:</p> <ul style="list-style-type: none"> - Questo dispositivo non è un giocattolo per bambini. - Proteggere il dispositivo dagli urti. - Non esporre a temperature elevate. - Non metterlo nel fuoco. - Evitare spruzzi d'acqua sul dispositivo. Non immergere in acqua. <p>Nota: il sistema di protezione da sovraccarico dell'altoparlante commuta la corrente quando la tensione è 4,2 V e oltre.</p> <div data-bbox="123 427 286 683"> </div> <p>I dispositivi elettrici ed elettronici e le batterie contengono materiali, componenti e sostanze che possono essere dannosi per l'utente e per l'ambiente se i rifiuti (dispositivi elettrici ed elettronici e batterie scartati) non vengono gestiti correttamente. I dispositivi elettrici ed elettronici e le batterie sono contrassegnati con il bidone della spazzatura barrato, come mostrato di seguito. Questo simbolo significa che le vecchie apparecchiature elettriche ed elettroniche e le batterie non devono essere smaltite con i rifiuti domestici; devono essere smaltiti separatamente. Per ulteriori informazioni sulla raccolta e il riciclaggio, contattare il servizio locale di smaltimento dei rifiuti.</p> <div data-bbox="533 730 683 837"> </div> <p>Con la presente Kaminlicht GmbH dichiara che l'effetto crepitio del tipo di sistema radio per camini elettrici, a etanolo e a gas è conforme alla Direttiva 2014/53 / UE. Il testo completo della dichiarazione di conformità UE è disponibile al seguente indirizzo Internet: https://kaminlicht.de/media/pdf/42/b1/6a/Konformitatserklarung-002.pdf</p> <p>Importé par le Kaminlicht GmbH James-Franck-Straße 23 12489 Berlin</p> <p>Made in China</p>	<p>Versione:</p> <p>Wireless 5.0 + EDR Potenza irradiata: > 4,0 dBm Protocollo di comunicazione: A2DP, AVRCP Frequenza: 2,5-2,48 GHz</p> <p>Dimensioni: 75x75x55 mm Peso: 305 gr</p> <p>Collegamenti:</p> <ul style="list-style-type: none"> - Micro TF - 3,5 mm Aux - Micro USB <p>Fornitura:</p> <ul style="list-style-type: none"> - Lettore MP3 bluetooth - Scheda MicroSD - Cavo di ricarica USB - Cavo per altoparlanti da 3,5 mm - Telecomando - Manuale operativo

Efecto crepitante para chimeneas eléctricas, de etanol y de gas

ES

Controles:

(1) Botón de encendido/apagado:

Enciende y apaga el altavoz

(2) Botón de modo:

Pulsar para cambiar entre el modo TF y BT

(3) Siguiente/Volumen +:

Aumenta el volumen y se salta la canción actual

(4) Reproducir/pausar:

Reproduce/pausa la canción actual y acepta y termina las llamadas

(5) Anterior/Volumen -:

Disminuye el volumen y vuelve a la última canción

(6) Micrófono: Entrada del micrófono

(7) Tarjeta TF: Ranura para tarjeta TF

(8) Entrada line in línea: Entrada line-in AUX

(9) Micro-USB: Entrada USB para la carga

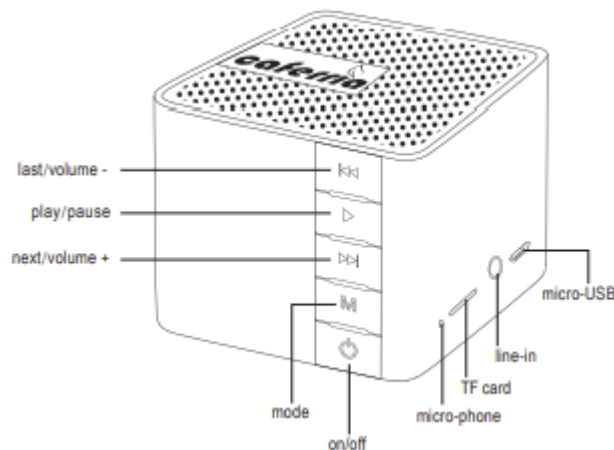

Mando a distancia:

(1) Botón de encendido y apagado:

Enciende y apaga el altavoz

(2) Reproducir/pausar:

Detiene/inicia la reproducción

(3) Volumen +:

Aumenta el volumen

(4) Volumen -:

Disminuye el volumen

(5) Anterior:

Reproduce la canción anterior

(6) Siguiente:

Reproduce la siguiente canción

(7) Boton de BT:

Activa la búsqueda de BT

(8) Boton de modo:

Cambia entre el Bluetooth y la tarjeta SD

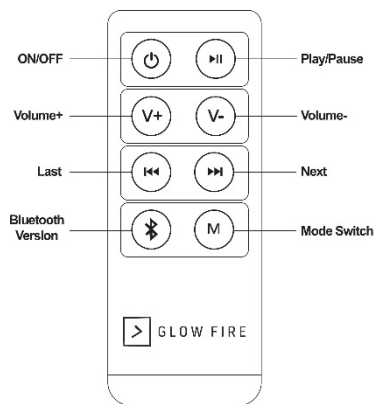

Antes del uso:

- Para obtener un mejor rendimiento de la batería cargue el dispositivo completamente antes de ponerlo en funcionamiento

- El tiempo de carga es normalmente entre 4 y 6 horas

- Cargue la batería sólo si el dispositivo se apaga o si la calidad del sonido se reduce significativamente

- Si no se utiliza el altavoz durante mucho tiempo, debe ser cargado al menos una vez al mes.

Modo de conexión Bluetooth: Encienda el altavoz y pulse el **botón de modo (2)** para cambiar al modo Bluetooth. Las luces LED azules comenzarán a parpadear para indicar el modo de emparejamiento.

El LED azul parpadeará rápidamente mientras busca su dispositivo y mientras se conecta. Tan pronto como se reconozca el dispositivo, el altavoz aparecerá como Caferría. Elija el altavoz en el menú BT de su dispositivo. No se requiere contraseña. Cuando se establezca la conexión, el LED azul se encenderá y escuchará una voz. Cuando la conexión termine, oírás otra voz.

Puesta en marcha: Primero, la tarjeta micro TF debe ser insertada en el dispositivo. Para ello, por favor, tome la tarjeta TF e insértela en la ranura para **tarjetas TF (7)** con la superficie de contacto dorada hacia abajo. Encienda el dispositivo presionando el **botón de encendido/apagado (1)** durante dos segundos. La luz LED azul se encenderá.

Puede utilizar el **botón de modo (2)** para cambiar entre el modo Bluetooth y el modo TF y activar y desactivar el efecto crepitante. Si presiona durante mucho tiempo el **botón Siguiente/Volumen + (3)**, aumentará el volumen. Puede ajustar el volumen en consecuencia pulsando durante mucho tiempo el **botón Anterior/Volumen - (5)**. Tenga en cuenta que en los ajustes máximos sonará un pitido. Un archivo de música se reproduce en un bucle sin fin utilizando la tarjeta SD suministrada. Si utiliza la caja con otra música, puede cambiar las pistas hacia adelante y hacia atrás pulsando brevemente los **botones Siguiente/Volumen + (3) y Anterior/Volumen - (5)**.

Cargando de la batería: Utilice el cable suministrado para cargar el altavoz a través de la entrada micro-USB mediante el puerto USB de su ordenador o un adaptador adecuado (no incluido). El LED rojo indica que el dispositivo se está cargando.

El LED indica el estado de la pantalla:

Entrada line in AUX: Con el cable suministrado, conecte su dispositivo al altavoz a la **línea de entrada (8)**. El altavoz cambiará automáticamente al modo auxiliar. Los altavoces se adaptan a cualquier dispositivo con una salida de 3,5 mm (por ejemplo, teléfonos inteligentes, ordenadores, reproductores MP3, tabletas, etc.).



Teléfono: El altavoz puede utilizarse como un dispositivo telefónico de manos libres, siempre y cuando esté conectado un dispositivo capaz de aceptar o emitir llamadas de cualquier forma. Acepte y finalice las llamadas pulsando el **botón de reproducción/pausa (4)** y hable con el **micrófono (6)**. La distancia entre el usuario y el micrófono no debe exceder un máximo de 60 cm.

Especificaciones:

Altavoz: NE10
máximo volumen) a 12 h
Potencia de salida: 5 W
Respuesta de frecuencia: 60 Hz a 18 KHz

Batería:

Tiempo de funcionamiento: de 8 h (a
Tipo: batería de iones de litio recargable
Capacidad: 2000 mAh

<p>LED azul intermitente: Modo de emparejamiento LED azul fijo: Conectado a un dispositivo El indicador rojo de la batería parpadea: Batería baja. LED rojo fijo: Indicador de batería. Cargando El indicador rojo de la batería se apaga: Completamente cargada.</p>	<p>Sensibilidad: 100db ± 5db Relación señal / ruido: ≥95 DB Formato de música: MP3 / WAV Distorsión: planifique ≤ 5%</p>	<p>Voltaje: 3.7V Tiempo de carga: 6 h (al cargar por primera vez, puede tardar más.)</p>
<p>Advertencias:</p> <ul style="list-style-type: none"> - Este dispositivo no es un juguete para niños. - Proteger el dispositivo de los impactos. - No exponer a altas temperaturas. - No arrojar al fuego. - Evitare salpicaduras de agua sobre el dispositivo. No sumergir en agua. <p>Nota: el sistema de protección de sobrecarga del altavoz cambia la corriente cuando el voltaje es de 4,2 V y más</p>	<p>Especificaciones:</p> <p>Versión: Wireless 5.0 + EDR Potencia irradiada: > 4.0 dBm Protocolo de comunicación: A2DP, AVRCP Frecuencia: 2.5-2.48 GHZ</p> <p>Conexiones:</p> <ul style="list-style-type: none"> - Micro TF - 3,5 mm Aux - Micro USB <p>Volumen de suministro:</p> <ul style="list-style-type: none"> - Reproductor de MP3 bluetooth - Tarjeta microSD - Cable de carga USB - Cable de altavoz de 3,5 mm - Mando a distancia - Manual de instrucciones 	<p>Tamaño: 75x75x55 mm Peso: 305 gr</p>
<div data-bbox="123 446 286 702">  </div> <p>Los dispositivos eléctricos y electrónicos y las baterías contienen materiales, componentes y sustancias que pueden ser dañinos para usted y el medio ambiente si los materiales de desecho (dispositivos eléctricos y electrónicos y baterías desechable) no se manipulan correctamente.</p> <p>Los dispositivos eléctricos y electrónicos, así como las baterías, están marcados con el cubo de basura tachado, como se muestra a continuación. Este símbolo significa que los equipos eléctricos y electrónicos viejos y las baterías no deben desecharse con la basura doméstica; deben desecharse por separado.</p> <p>Para obtener más información sobre la recolección y el reciclaje, comuníquese con su servicio de eliminación de desechos local.</p> <div data-bbox="533 750 683 853">  </div> <p>Kaminlicht GmbH declara por la presente que el tipo de sistema de radio con efecto crepitante para chimeneas eléctricas, de etanol y de gas cumple con la Directiva 2014/53 / UE. El texto completo de la declaración UE de conformidad está disponible en la siguiente dirección de Internet: https://kaminlicht.de/media/pdf/42/b1/6a/Konformitatserklarung-002.pdf</p> <p>Importado por el Kaminlicht GmbH James-Franck-Straße 23 12489 Berlin</p> <p>Fabricado e China</p>		

Efeito crepitante para lareiras elétricas, a etanol e a gás

PG

Controlos:

(1) Botão Ligar/desligar:

Liga/desliga a caixa de som

(2) Botão de modo:

Premir para alternar entre o modo micro SD e BT

(3) Seguinte/Volume +:

Aumenta o volume e salta a faixa actual

(4) Reproduzir/pausar:

Reproduz/pausa a faixa atual e aceita e termina chamadas

(5) Anterior/Volume -:

Diminui o volume e regressa a faixa anterior

(6) Microfone: Entrada de microfone

(7) Cartão TF: Ranhura para cartão micro SD

(8) Line-in: Entrada AUX

(9) Micro-USB: Entrada USB para carregamento

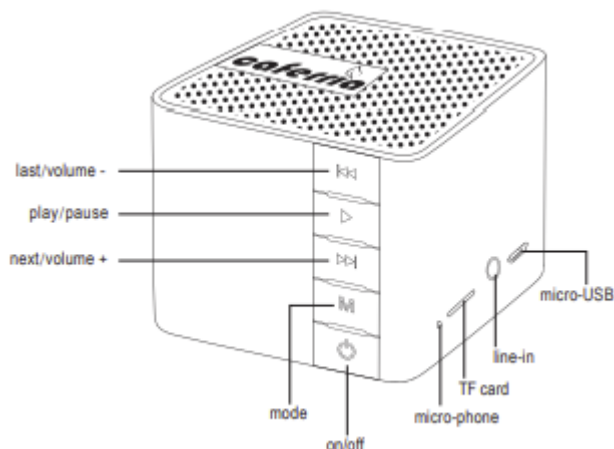

Controlo remoto:

(1) Botão de ligar/desligar:

Liga/desliga a Caixa de som

(2) Reproduzir/pausar:

Inicia/para a reprodução

(3) Volume +:

Aumenta o volume

(4) Volume -:

Diminui o volume

(5) Anterior:

Inicia a faixa anterior

(6) Seguinte:

Começa a próxima faixa

(7) Botão BT:

Activa a procura da BT

(8) Mudança de Modo:

Alterna entre os modos Bluetooth e de cartão micro SD

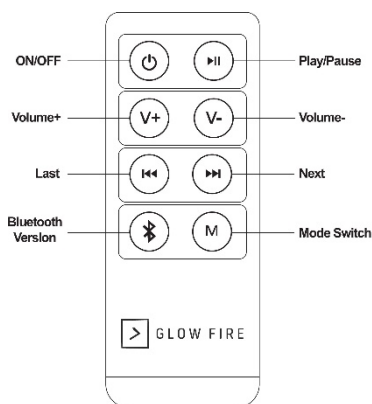

Antes de utilizar:

- Para obter o melhor desempenho da bateria, carregue o dispositivo completamente antes de o colocar em funcionamento,

- O tempo normal de carregamento é de 4 a 6 horas,

- Só carregar a bateria se o dispositivo se desligar ou se a qualidade do som for significativamente reduzida,

- Se não utilizar a Caixa de som durante períodos prolongados, carregue a, pelo menos, uma vez por mês.

Modo de ligação Bluetooth: Ligue a Caixa de som e prima o **botão de mudança de modo (2)** a fim de mudar para o modo Bluetooth. As luzes LED azuis piscarão para indicar o modo de emparelhamento.

O LED azul piscará rapidamente enquanto procura o seu dispositivo e durante a ligação. Assim que o dispositivo for reconhecido, a Caixa de som será exibida com o nome Caferra. Selecione a Caixa de som no menu BT do seu aparelho. Não é necessária qualquer palavra-passe. Quando a ligação for estabelecida, o LED azul estará aceso e ouvirá um alerta de voz. Quando a ligação for terminada, ouvirá outro alerta de voz.

Colocação em funcionamento: Primeiro, introduza o cartão micro SD no dispositivo. Para tal, pegue no cartão micro SD e insira-o na ranhura para **cartões micro SD (7)** com a superfície de contacto dourada virada para baixo. Ligue o dispositivo pressionando o **botão ligar/desligar (1)** durante dois segundos. A luz LED azul acende.

Pode usar o **botão de mudança de modo (2)** para alternar entre os modos Bluetooth e micro SD e ligar e desligar o efeito crepitante. Se premir longamente o **botão Seguinte/Volume + (3)**, irá aumentar o volume. Pode também reduzi-lo, premindo longamente o **botão Anterior/Volume - (5)**. Tenha em atenção que soará um sinal sonoro nas definições máximas. E reproduzido um ficheiro de som em loop infinito utilizando o cartão SD fornecido. Se utilizar a caixa para reproduzir outras faixas de música, poderá avançar/recuar entre elas premindo brevemente o **botão Seguinte/Volume + (3)** e **Anterior/Volume - (5)**.

Carregamento da bateria: Utilize o cabo fornecido para carregar a caixa ligando sua entrada micro-USB porta USB do seu computador ou a um adaptador adequado (não incluído). O LED vermelho indica que o dispositivo está a carregar.

Luzes LED de indicação de estado:

LED azul intermitente: Modo de emparelhamento

LED azul fixo: Ligado a um dispositivo

Entrada AUX: Com o cabo fornecido, ligue o seu dispositivo à Caixa de som utilizando a sua **entrada AUX (8)**. O modo AUX será automaticamente acionado na caixa de som. A Caixa de som é compatível com qualquer dispositivo com uma saída de 3,5 mm (por exemplo, smartphones, computadores, leitores de MP3, tablets, etc.).

Telefone: A Caixa de som pode ser utilizada como acessório mãos livres de um dispositivo móvel, desde que seja ligado a um dispositivo capaz de aceitar ou realizar chamadas. Pode aceitar e terminar chamadas premindo o **botão reproduzir/pause (4)** e falar para o **microfone (6)**. A distância entre o utilizador e o microfone não deve exceder um máximo de 60cm.

Especificações:

Alto-falante: NE10

Potência de saída: 5 W

Resposta de frequência: 60 Hz a 18 KHz,

Sensibilidade: 100db ± 5db

Bateria:

Autonomia: 8 h (volume total) a 12 h

Tipo: bateria recarregável de íões de lítio

Capacidade: 2000mAh

Tensão: 3,7V

<p>Indicador vermelho de bateria intermitente: Bateria fraca LED vermelho fixo: indicador de bateria em carregamento Indicador vermelho da bateria desligado: Totalmente carregado</p>	<p>Relação sinal-ruído: ≥95 DB Formatos de música: Mp3 / WAV Distorção: ≤ 5%</p> <p>Tempo de carregamento: 6 h (ao carregar pela primeira vez, por favor, seja paciente, poderá demorar mais).</p>
<p>Avisos:</p> <ul style="list-style-type: none"> - Este dispositivo não é um brinquedo. - Proteja o dispositivo de impactos. - Não expor a altas temperaturas. - Não coloque no fogo. - Evite salpicar água no dispositivo. Não mergulhar em água. <p>Nota: O sistema de proteção contra sobrecarga da Caixa de som desliga a corrente quando a tensão é de 4,2 V ou mais.</p>	<p>Especificações:</p> <p>Versão: Wireless 5.0 + EDR Potência irradiada: > 4,0 dBm Protocolo de comunicação: A2DP, AVRCP Frequência: 2,5-2,48 GHz</p> <p>Dimensões: 75x75x55 mm Peso: 305 gr</p>
<div data-bbox="125 448 286 699"> </div> <p>Os equipamentos elétricos e eletrônicos, bem como as pilhas que os acompanham, contêm materiais, componentes e substâncias que podem ser perigosos para a sua saúde e para o meio ambiente, caso não sejam eliminados corretamente.</p> <p>Os equipamentos elétricos e eletrônicos, bem como as pilhas, vêm marcados com um símbolo composto de um caixote do lixo e um X, como mostrado abaixo. Este símbolo significa que estes equipamentos, bem como as suas pilhas, não devem ser eliminados em conjunto com o lixo doméstico, mas separadamente.</p> <p>Para informações adicionais sobre recolha e reciclagem deste tipo de equipamentos, por favor, contacte o seu departamento de recolha de resíduos local</p> <div data-bbox="533 746 685 855"> </div> <p>Kaminlicht GmbH declara que a Caixa de som com efeito crepitante para lareiras elétricas, a etanol e a gás está em conformidade com a Diretiva 2014/53 / UE. O texto completo da declaração de conformidade da UE está disponível no seguinte endereço de Internet: https://kaminlicht.de/media/pdf/42/b1/6a/Konformitatserklärung-002.pdf</p> <p>Importado por Kaminlicht GmbH James-Franck-Straße 23 12489 Berlin</p> <p>Fabricado na China</p>	<p>Ligações:</p> <ul style="list-style-type: none"> - Micro SD - 3,5 mm AUX - Micro USB <p>Conteúdos da embalagem:</p> <ul style="list-style-type: none"> - Leitor de mp3 bluetooth - Cartão MicroSD - Cabo de carregamento USB - Cabo de altifalante de 3,5 mm - Controlo remoto - Manual de funcionamento

Knetterend effect voor elektrische, ethanol en gashaarden

NL

Bedieningselementen:

(1) Aan/uit-knop:

Schakelt de luidspreker aan/uit

(2) Modusknop:

Druk om te schakelen tussen TF en BT-modus

(3) Volgende/Volume +:

Verhoogt het volume en slaat het huidige nummer over.

(4) Speel/Pauzeer:

Speelt/pauzeert het huidige nummer en accepteert en Beëindigt oproepen

(5) Laatste/Volume -:

Verlaagt het volume en gaat terug naar het laatste lied

(6) Microfoon: Microfoon ingang

(7) TF-kaart: TF-kaartgroef

(8) Line-in: AUX-lijn in

(9) Micro-USB: USB-ingang voor opladen

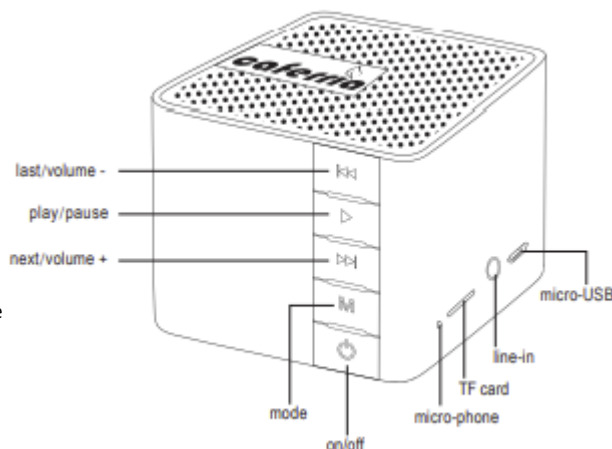

Afstandsbediening:

(1) Aan/uit-schakelaar:

Schakelt de luidspreker aan/uit

(2) Speel/Pauzeer:

Stoppen/beginnen met afspelen

(3) Volume +:

Verhoogt het volume

(4) Volume -:

Verlaagt het volume

(5) Laatste:

Begint het vorige nummer

(6) Volgende:

Begint het volgende nummer

(7) BT-schakelaar:

Activeert het zoeken naar BT

(8) Modusschakelaar:

Schakelt tussen Bluetooth en SD-kaart

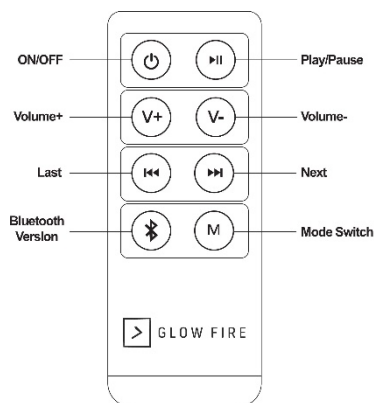

Voor gebruik:

- Laad het apparaat volledig op voordat u het gaat gebruiken om de beste prestaties van de batterij te krijgen

- De normale oplaadtijd ligt meestal tussen de 4 en 6 uur,

- Laad de batterij alleen op als het apparaat wordt uitgeschakeld of als de geluidskwaliteit aanzienlijk wordt verminderd,

- Als u de luidspreker lange tijd niet gebruikt, moet deze minstens één keer per maand worden opgeladen.

Bluetooth-verbindingsmodus: Schakel de luidspreker in en druk op de **modusknop (2)** om over te schakelen naar de Bluetooth-modus. De blauwe LED-lampjes zullen gaan knipperen om de koppelingsmodus aan te geven.

Het blauwe LED-lampje zal tijdens het zoeken naar uw apparaat en tijdens het verbinden snel knipperen. Zodra het apparaat wordt herkend, zal de luidspreker verschijnen als „Caferria“. Kies de luidspreker in het BT menu van uw apparaat. Er is geen wachtwoord nodig. Als de verbinding tot stand is gebracht, brandt het blauwe LED-lampje en hoort u een stem. Wanneer de verbinding wordt verbroken, hoort u een andere stem.

Inbedrijfstelling: Eerst moet de micro-TF-kaart in het apparaat worden geplaatst. Neem hiervoor de TF-kaart en steek deze in de **TF-kaartgroef (7)** met het gouden contactoppervlak naar beneden. Schakel het apparaat in door de **aan/uit-knop (1)** twee seconden lang in te drukken. Het blauwe LED-lampje gaat aan.

U kunt de **modusknop (2)** gebruiken om te schakelen tussen Bluetooth en TF-modus en het knetterende effect aan en uit te zetten. Als u lang op de **Next/ Volume + knop (3)** drukt, verhoogt u het volume. U kunt het volume overeenkomstig aanpassen door lang op de **knop Last/Volume - (5)** te drukken. Houd er rekening mee dat er een pieptoon klinkt bij de maximale instellingen. Een muziekbestand wordt in een oneindige lus afgespeeld met behulp van de meegeleverde SD-kaart. Als u de box met andere muziek gebruikt, kunt u de tracks naar voren en naar achteren schakelen door kort op de **knop Next/Volume + (3) en Last/Volume - (5)** te drukken.

Het opladen van de batterij: Gebruik de meegeleverde kabel om de luidspreker op te laden via de micro-USB-ingang via de USB-poort van uw computer of gebruik een geschikte adapter (niet meegeleverd). Het rode LED-lampje geeft aan dat het apparaat wordt opgeladen.

AUX IN: Sluit uw apparaat met de meegeleverde kabel aan op de luidspreker aan de **line-in (8)**. De luidspreker schakelt automatisch over naar de AUX-modus. De luidsprekers zijn geschikt voor elk apparaat met een 3,5 mm uitgang (bijv. smartphones, computers, MP3-spelers, tablets, etc.).

Telefoon: De luidspreker kan worden gebruikt als een handsfree telefoontoestel, zolang er een apparaat is aangesloten dat in staat is om oproepen in welke vorm dan ook aan te nemen of uit te voeren. Accepteer en beëindig gesprekken door op de **play-/pauzeknop (4)** te drukken en spreek met de **microfoon (6)**. De afstand tussen de gebruiker en de microfoon mag niet meer dan 60 cm bedragen.

Specificaties:

Luidspreker: NE10

Uitgangsvermogen: 5 W

Frequentiebereik: 60 Hz tot 18 KHz

Batterij:

looptijd: 8 uur (volledig volume) tot 12 uur

Type: oplaadbare lithium-ion batterij

capaciteit: 2000 mAh

<p>LED-indicatiestatus: Blauwe LED knippert: Koppelingsmodus Stabiele blauwe LED: Aangesloten op een apparaat Rode batterij-indicator knippert: Batterij bijna leeg Stabiele rode LED: batterij-indicator. Opladen Rode batterij-indicator gaat uit: Volledig opgeladen</p>	<p>Gevoeligheid: 100db ± 5db Signaal-ruisverhouding: ≥95 DB Vervorming: plan voor ≤ 5% Muziekformaat: Mp3 / WAV</p> <p>Spanning: 3,7V Oplaadtijd: 6 uur (bij de eerste keer opladen)</p>
<p>Waarschuwingen:</p> <ul style="list-style-type: none"> - Dit apparaat is geen kinderspeelgoed. - Bescherm het apparaat tegen stoten. - Niet blootstellen aan hoge temperaturen. - Stop het niet in het vuur. - Voorkom dat er water op het apparaat terecht komt. Niet onderdompelen in water. <p>Opmerking: het beveiligingssysteem tegen overlading van de luidspreker schakelt de stroom wanneer de spanning 4,2 V of meer is.</p>	<p>Specificaties:</p> <p>Versie: Draadloos 5.0 + EDR Uitgestraald vermogen: > 4,0 dBm Communicatieprotocol: A2DP, AVRCP Frequentie: 2,5-2,48 GHZ</p> <p>Grootte: 75x75x55 mm Gewicht: 305 gr</p> <p>Verbindingen:</p> <ul style="list-style-type: none"> - Micro TF - 3,5 mm AUX - Micro USB <p>Leveringsomvang:</p> <ul style="list-style-type: none"> - MP3 Bluetooth-speler - MicroSD-kaart - USB-oplaadkabel - 3,5 mm luidsprekerkabel - Afstandsbediening - Bedieningshandleiding
<div data-bbox="129 502 286 758"> </div> <p>Elektrische en elektronische apparaten en batterijen bevatten materialen, componenten en stoffen die schadelijk kunnen zijn voor u en uw omgeving als de afvalmaterialen (afgedankte elektrische en elektronische apparaten en batterijen) niet correct worden verwerkt. Elektrische en elektronische apparaten en batterijen zijn gemarkeerd met de doorgekruiste vuilnisbak, zoals hieronder weergegeven. Dit symbool betekent dat oude elektrische en elektronische apparatuur en batterijen niet bij het huisvuil mogen worden gegooid; ze moeten afzonderlijk worden afgevoerd. Neem voor meer informatie over inzameling en recycling contact op met uw plaatselijke afvalverwerkingsbedrijf.</p> <div data-bbox="533 802 689 906"> </div> <p>Kaminlicht GmbH verklaart hierbij dat het radiosysteem type knetterendeffect voor elektrische, ethanol en gashaarden voldoet aan richtlijn 2014/53 / EU. De volledige tekst van de EU-conformiteitsverklaring is beschikbaar op het volgende internetadres: https://kaminlicht.de/media/pdf/42/b1/6a/Konformitatserklarung-002.pdf</p> <p>Geïmporteerd door de Kaminlicht GmbH James-Franck-Straße 23 12489 Berlin</p> <p>Made in China</p>	

Sprakande effekt för eldstäder för el, etanol och gas

SWE

Kontroller:

(1) På / av-knapp:

Slår på / av högtalaren

(2) Lägesknapp:

Tryck för att växla mellan TF- och BT-läge

(3) Nästa / Volym +:

Ökar volymen och hoppar över den aktuella låten

(4) Spela upp / pausa:

Spelar upp / pausar den aktuella låten och accepterar och avslutar samtal

(5) Senaste / volym -:

Sänker volymen och går tillbaka till det sista låt

(6) Mikrotelefon: Ingång till mikrotelefon

(7) TF-kort: TF-kortplats

(8) Line-in: AUX-line in

(9) Micro-USB: USB-ingång för laddning

Fjärrkontroll:

(1) Strömbrytare:

Slår på / av högtalaren

(2) Spela upp / pausa:

Stoppas / startas uppspelning

(3) Volym +:

Ökar volymen

(4) Volym -:

Sänker volymen

(5) Senaste:

Startar föregående låt

(6) Nästa:

Startar nästa låt

(7) BT-omkopplare:

Aktiverar BT-sökning

(8) Lägesomkopplare:

Växlar mellan Bluetooth och SD-kort

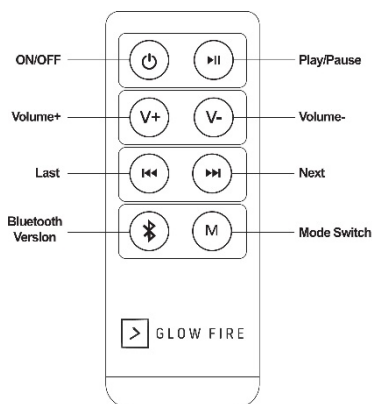
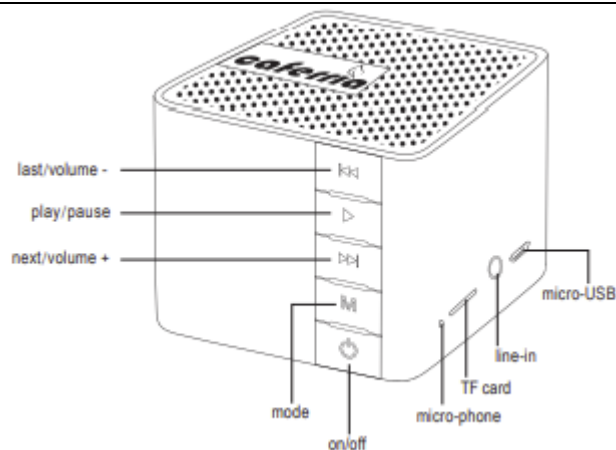

Innan användning:

- För att få bästa batteriprestanda, ladda enheten helt innan den tas i drift.
- Den normala laddningstiden är vanligtvis mellan 4 och 6 timmar,
- Ladda endast batteriet om enheten stängs av eller ljudkvaliteten försämras avsevärt.
- Om du inte använder högtalaren på länge måste den laddas minst en gång i månaden.

Bluetooth-anslutningsläge: Slå på högtalaren och tryck på **lägesknappen (2)** för att växla till Bluetooth-läge. De blå LED-lamporna kommer att blinka för att indikera parningsläget.

Den blå lysdioden blinkar snabbt när den söker efter din enhet och när du ansluter. Så snart enheten känns igen visas högtalaren som Caferra. Välj högtalaren i BT-menyn på din enhet. Inget lösenord krävs. När anslutningen upprättas lyser den blå lysdioden och du hör en röst. När anslutningen är avslutad hör du en annan röst.

Idrifttagning: Först måste TF-kortet sättas in i enheten. För att göra detta, ta TF-kortet och sätt in det i **TF-kortplatsen (7)** med den gyllene kontaktytan nedåt. Slå på enheten genom att trycka på **på / av-knappen (1)** i två sekunder. Den blå LED-lampan tänds.

Du kan använda **lägesknappen (2)** för att växla mellan Bluetooth- och TF-läge och slå på och av krakningseffekten. Om du länge trycker på **Nästa / Volym + -knappen (3)** ökar du volymen. Du kan justera volymen i enlighet med detta genom att trycka länge på **knappen Last / Volume - (5)**. Observera att ett pip hörs vid maximala inställningar. En musikfil spelas i en oändlig slinga med det medföljande SD-kortet. Om du använder rutan med annan musik kan du växla spåren framåt och bakåt genom att kort trycka på **Nästa / Volym + -knappen (3)** och **Sista / Volym - -knappen (5)**.

Ladda batteriet: Använd den medföljande kabeln för att ladda högtalaren via mikro-USB-ingången via USB-porten på din dator eller en lämplig adapter (ingår ej). Den röda lysdioden indikerar att enheten laddas.

LED-displaystatus:

Blå lysdiod blinkar: Parningsläge

AUX IN: Med den medföljande kabeln ansluter du enheten till högtalaren vid **linjen in (8)**. Högtalaren växlar automatiskt till Aux-läge. Högtalarna passar alla enheter med 3,5 mm-utgång (t.ex. smartphones, datorer, MP3-spelare, surfplattor etc.).

Telefon: Högtalaren kan användas som en handsfree-telefon, så länge som en enhet som kan ta emot eller ringa samtal i någon form är ansluten. Ta emot och avsluta samtal genom att trycka på **play / pause-knappen (4)** och tala till **mikrofonen (6)**. Avståndet mellan användaren och mikrofonen får inte överstiga högst 60 cm.

Specifikationer: Batteri:

Högtalare: NE10

Uteffekt: 5 W

Frekvensrespons: 60 Hz till 18 KHz



Känslighet: 100db ± 5db

körtid: 8 timmar (full volym) till 12 timmar

Typ: uppladdningsbart litiumjonbatteri

kapacitet: 2000 mAh

Spänning: 3,7V

<p>Konstant blå lysdiod: Ansluten till en enhet Röd batteriindikator blinkar: svagt batteri Stadig röd lysdiod: batteriindikator. Laddar Röd batteriindikator släcks: Fulladdad</p>	<p>Signal / brusförhållande: ≥ 95 DB Musikformat: Mp3 / WAV</p>	<p>Laddningstid: 6 timmar (vid laddning för första gången, ha tålmod det kan ta Distorsion: $\leq 5\%$ mer tid)</p>
<p>Varningar:</p> <ul style="list-style-type: none"> - Den här enheten är inte en barnleksak. - Skydda enheten från stötar. - Utsätt inte för höga temperaturer. - Lägg inte i elden. - Undvik att stänka vatten på enheten. Sänk inte ner dem i vatten. <p>Obs! Högtalarens skyddssystem för överladdning växlar strömmen när spänningen är 4,2 V och mer.</p> <div data-bbox="129 485 286 735">  </div> <p>Elektrisk och elektronisk utrustning och batterier innehåller material, komponenter och ämnen som kan vara skadliga för dig och din miljö om avfallsmaterialet (kasserad elektrisk och elektronisk utrustning och batterier) inte kasseras på rätt sätt. Elektrisk och elektronisk utrustning och batterier är märkta med den överkorsade soptunken, som visas nedan. Denna symbol betyder att gammal elektrisk och elektronisk utrustning och batterier inte ska kasseras med hushållsavfall. de måste kasseras separat. Kontakta ditt lokala avfallshanteringsföretag för mer information om insamling och återvinning.</p> <div data-bbox="539 786 685 890">  </div> <p>Kaminlicht GmbH förklarar härmed att radiosystemets krakningseffekt för eldstäder, etanol och gas uppfyller kraven i direktiv 2014/53 / EU. Den fullständiga texten till EU-försäkran om överensstämmelse finns på följande internetadress: https://kaminlicht.de/media/pdf/42/b1/6a/Konformitatserklaring-002.pdf</p> <p>Importerad av Kaminlicht GmbH James-Franck-Straße 23 12489 Berlin</p> <p>Tillverkad i Kina</p>	<p>Specifikationer:</p> <p>Version: Trådlös 5.0 + EDR Strålad effekt: $> 4,0$ dBm Kommunikationsprotokoll: A2DP, AVRCP Frekvens: 2,5-2,48 GHz</p> <p>Anslutningar:</p> <ul style="list-style-type: none"> - Micro TF - 3,5 mm Aux - Micro USB <p>Leveransomfattning:</p> <ul style="list-style-type: none"> - MP3-bluetooth-spelare - MicroSD-kort - USB-laddningskabel - 3,5 mm högtalarkabel - Fjärrkontroll - Bruksanvisning 	<p>Storlek: 75x75x55 mm Vikt: 305 gr</p>

Efekt trzeszczenia do kominków elektrycznych, etanolowych i gazowych

PL

Kontrolki:

(1) Przycisk On/off:

Włącza/wyłącza głośnik

(2) Przycisk trybu:

Naciśnij, aby przełączyć między trybem TF a BT

(3) Next/Volume +:

Zwiększa głośność i pomija bieżący utwór

(4) Odtwarzanie/pauza:

Odtwarza/pauzuje aktualny utwór i akceptuje oraz kończy połączenia

(5) Last/Volume -:

Zmniejsza głośność i wraca do ostatniego utworu

(6) Mikrofon: Wejście na mikrofon

(7) Karta TF: Gniazdo karty TF

(8) Line-in: Wejście AUX

(9) Micro-USB: Wejście USB do ładowania

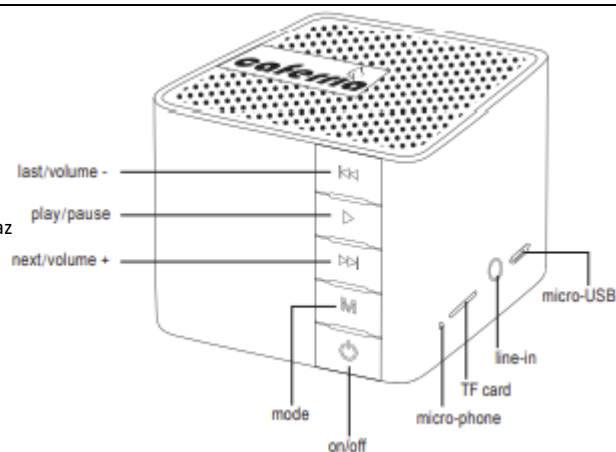

Pilot zdalnego sterowania:

(1) Przycisk on/off:

Włącza/wyłącza głośnik

(2) Przycisk play/pause:

Zatrzymuje/rozpoczyna odtwarzanie

(3) Volume +:

Zwiększa głośność

(4) Volume -:

Zmniejsza głośność

(5) Last:

Rozpoczyna poprzedni utwór

(6) Next:

Rozpoczyna kolejny utwór

(7) Przełącznik BT:

Aktywuje wyszukiwanie BT

(8) Przełącznik trybu pracy:

Przełącza między modulem Bluetooth a kartą SD

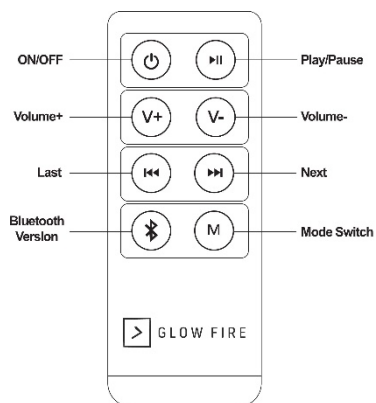

Przed użyciem:

- Aby uzyskać najlepszą wydajność baterii, przed uruchomieniem należy całkowicie naładować urządzenie,
- Normalny czas ładowania wynosi zazwyczaj od 4 do 6 godzin,
- Baterię należy ładować tylko wtedy, gdy urządzenie się wyłączy lub jakość dźwięku ulegnie znacznemu pogorszeniu,
- Jeśli głośnik nie będzie używany przez dłuższy czas, musi być ładowany co najmniej raz w miesiącu.

Tryb połączenia Bluetooth: Włącz głośnik i naciśnij **przycisk trybu (2)**, aby przejść do trybu Bluetooth. Niebieska dioda LED zacznie migać, wskazując tryb parowania.

Niebieska dioda LED będzie szybko migać podczas wyszukiwania Twojego urządzenia i podczas łączenia. Jak tylko urządzenie zostanie rozpoznane, głośnik pojawi się jako Caferria. Wybierz głośnik w menu BT urządzenia. Hasło nie jest wymagane. Po nawiązaniu połączenia, niebieska dioda LED się zaświeci i usłyszysz głos. Gdy połączenie zostanie zakończone, usłyszysz inny głos.

Uruchomienie: Najpierw należy włożyć kartę micro TF do urządzenia. W tym celu należy wziąć kartę TF i włożyć ją do **gniazda karty TF (7)** złotą powierzchnią stykową skierowaną w dół. Włącz urządzenie, naciskając przez dwie sekundy **przycisk on/off (1)**. Zapali się niebieska dioda LED.

Za pomocą **przycisku trybu (2)** możesz się przełączać pomiędzy trybem Bluetooth a TF i włączać lub wyłączać efekt trzeszczenia. Długie naciśnięcie **przycisku Next/Volume + (3)** spowoduje zwiększenie głośności. Głośność można odpowiednio dostosować, naciskając przez długi czas **przycisk Last/Volume - (5)**. Należy pamiętać, że po dojściu do maksymalnej głośności głośnik wyda krótki i wysoki dźwięk. Plik muzyczny jest odtwarzany w niekończącej się pętli za pomocą dołączonej karty SD. W przypadku korzystania z odtwarzacza z inną muzyką, można przełączać ścieżki dźwiękowe do przodu i do tyłu, naciskając krótko przycisk **Next/Volume + (3)** i przycisk **Last/Volume - (5)**.

Ładowanie baterii: Za pomocą dołączonego kabla należy naładować głośnik przez wejście micro-USB za pomocą portu USB komputera lub za pomocą odpowiedniego adaptera (nie dołączonego do zestawu). Czerwona dioda LED wskazuje, że urządzenie jest w trakcie ładowania.

AUX IN: Za pomocą dołączonego kabla należy podłączyć urządzenie do głośnika na **wejściu AUX (8)**. Głośnik automatycznie przełączy się na tryb Aux. Głośniki pasują do każdego urządzenia z wejściem 3.5 mm (np. do smartfonów, komputerów, odtwarzaczy MP3, tabletów itp.).

Telefon: Głośnik może być używany jako urządzenie telefoniczne głośnomówiące, o ile podłączone jest urządzenie zdolne do odbierania lub wykonywania połączeń w dowolnej formie. Przyjmuj i kończ połączenia naciskając **przycisk play/pause (4)** oraz mów do **mikrofonu (6)**. Odległość pomiędzy użytkownikiem a mikrofonem nie powinna przekraczać maksymalnie 60 cm.

Specyfikacja:

Głośnik: NE10
Moc wyjściowa: 5 W

Bateria:

Czas Pracy 8h (pełna głośność) do 12h
Typ: Bateria litowo-jonowa wielokrotnego ładowania

Stan wyświetlacza LED:

Niebieska dioda LED miga: Tryb parowania
Stała niebieska dioda LED: Połączenie z urządzeniem
Czerwony wskaźnik baterii miga: Słaba bateria
Stała czerwona dioda LED: Wskaźnik baterii. Ładowanie
Czerwony wskaźnik baterii wygasa: Pełne naładowanie

Charakterystyka częstotliwościowa: 60 Hz do 18 KHz pojemność 2000mAh
Czułość: 100db ± 5db Napięcie: 3.7V
Stosunek sygnału do szumu: ≥95 DB Czas ładowania 6h (przy ładowaniu za pierwszym razem może to potrwać dłużej, prosimy o cierpliwość.)
Format muzyczny: MP3/WAV
Zniekształcenie: ≤ 5% więcej czasu)

Ostrzeżenia:

- To urządzenie nie jest zabawką dla dzieci.
- Chroń urządzenie przed uderzeniami.
- Nie wystawiaj na działanie wysokich temperatur.
- Nie wrzucaj urządzenia do ognia.
- Unikaj rozpryskiwania wody na urządzenie. Nie zanurzaj urządzenia w wodzie.

Uwaga: System zabezpieczenia przed przecięciem głośnika wyłącza prąd, gdy napięcie wynosi 4.2 V i więcej.

Specyfikacja:

Wersja: Bezprzewodowy 4.2 + EDR Rozmiar: 75x75x55 mm
Moc wypromieniowana: > 4,0 dBm Waga: 305 gr
Protokół komunikacyjny: A2DP, AVRCP
Częstotliwość: 2.5-2.48 GHz

Połączenia:

- Micro TF
- 3.5 mm AUX
- Mikro USB

W zestawie:

- Odtwarzacz MP3 Bluetooth
- Karta MicroSD
- Kabel do ładowania USB
- Kabel głośnikowy 3.5 mm
- Pilot zdalnego sterowania
- Instrukcja obsługi



Urządzenia elektryczne i elektroniczne oraz baterie zawierają materiały, części składowe i substancje, które mogą być szkodliwe dla użytkownika i jego środowiska, jeśli zużyte materiały (wyrzucone urządzenia elektryczne i elektroniczne oraz baterie) nie są traktowane prawidłowo.

Urządzenia elektryczne i elektroniczne oraz baterie są oznaczone przekreślonym pojemnikiem na śmieci, jak pokazano poniżej. Ten symbol oznacza, że starych urządzeń elektrycznych i elektronicznych oraz baterii nie wolno wyrzucać razem z odpadami domowymi; należy je wyrzucać oddzielnie.

Aby uzyskać więcej informacji na temat wyrzucania i recyklingu, prosimy o kontakt z lokalnym serwisem utylizacji odpadów.



Firma Kaminlicht GmbH oświadcza niniejszym, że system radiowy typu crackling effect dla kominków elektrycznych, etanolowych i gazowych jest zgodny z dyrektywą 2014/53 / UE. Pełny tekst deklaracji zgodności UE jest dostępny pod następującym adresem internetowym: <https://kaminlicht.de/media/pdf/42/b1/6a/Konformitatserklarung-002.pdf>.

Importowane przez
Kaminlicht GmbH
James-Franck-Straße 23
12489 Berlin

Wyprodukowano w Chinach