

Drawer Dresser

Instruction Manual

CAB-8BC



EN: Instruction Manual
DE: Bedienungsanleitung
FR: Manuel d'instructions

1 Component List

A X1

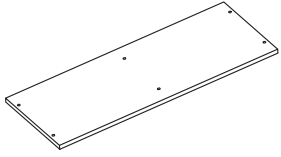

Top Board

B X1

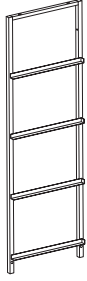

Side Frame

C X1

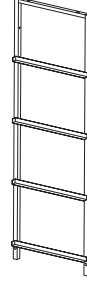

Side Frame

D X1

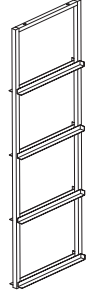

Middle Frame

E X2

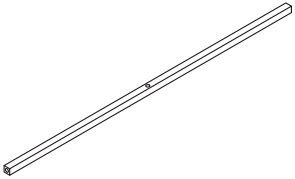

Cross Tube

F X2

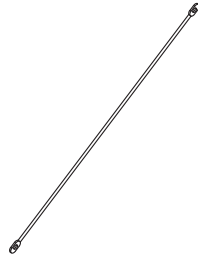

Reinforcement Bar

G X8

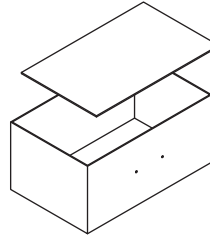

Drawer

2 Supplied Parts and Hardware

1 X12

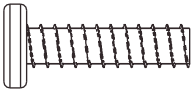

Bolts
M6x25mm

2 X3

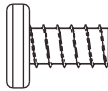

Bolts
M6x12mm

3 X16



Bolts
M4x10

4 X8



Drawer Handle

5 X4

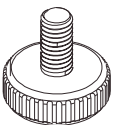

Adjusting Foot

6 X2



Bolts & Tube
M4x60mm

7

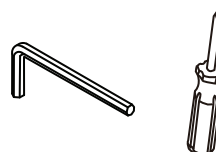

Wrench & Screwdriver

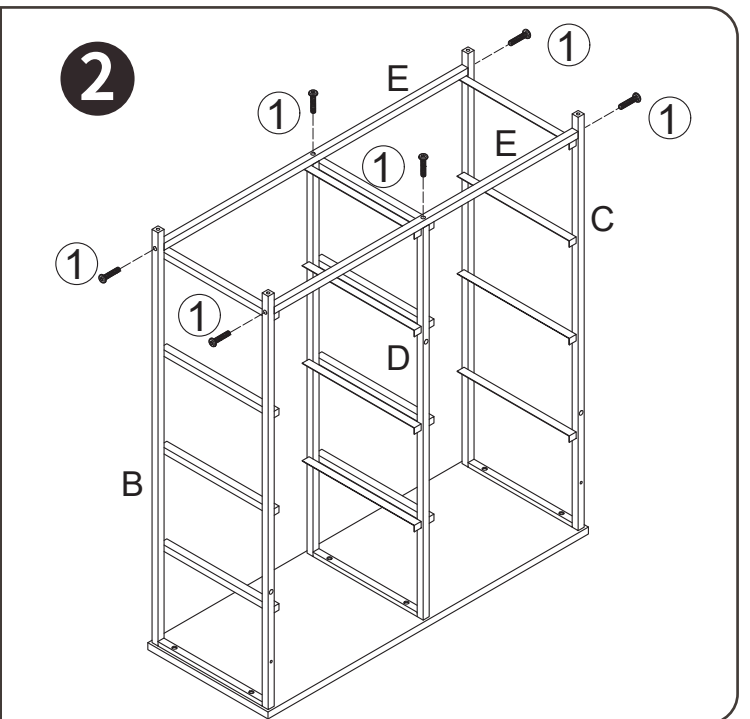
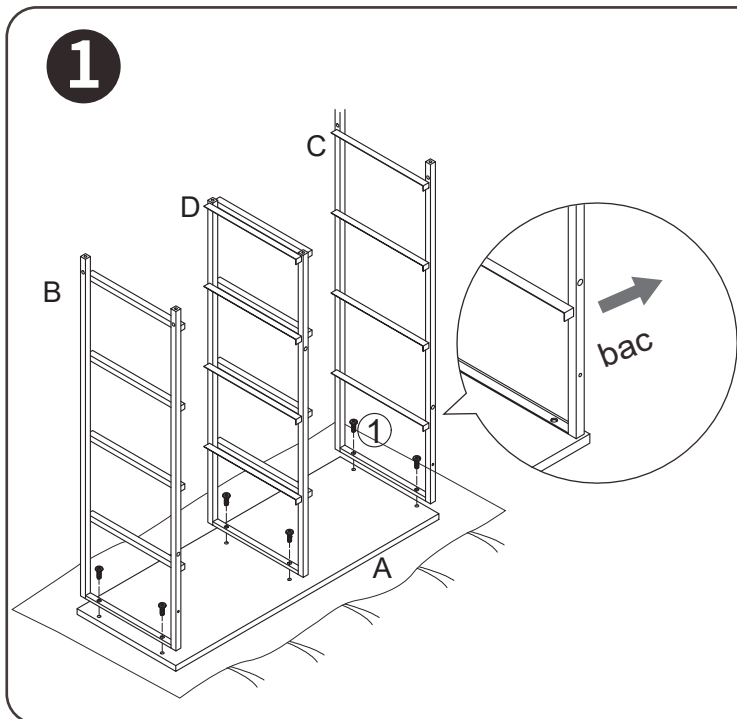
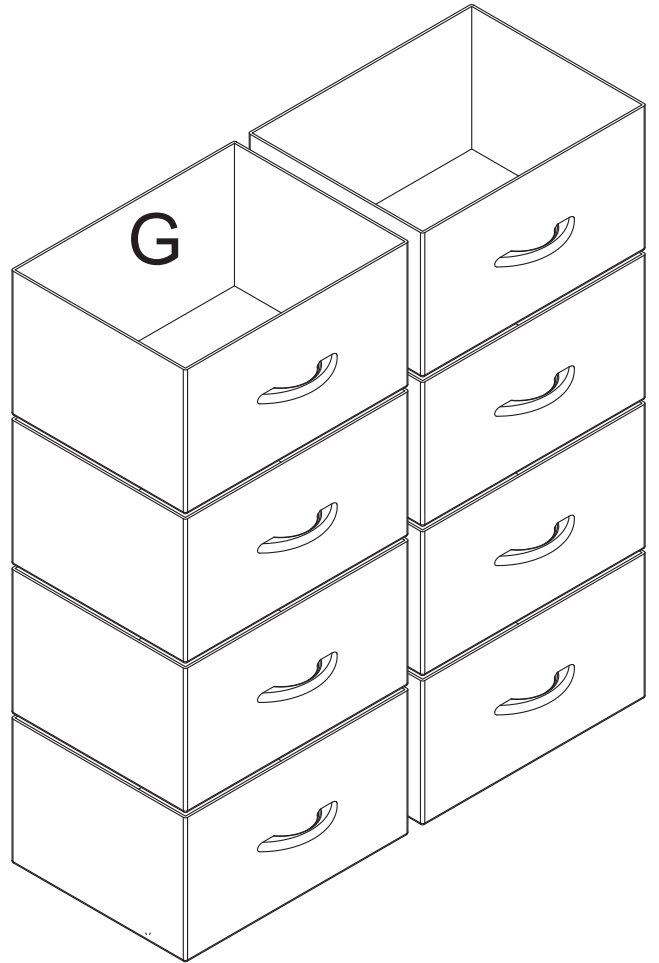
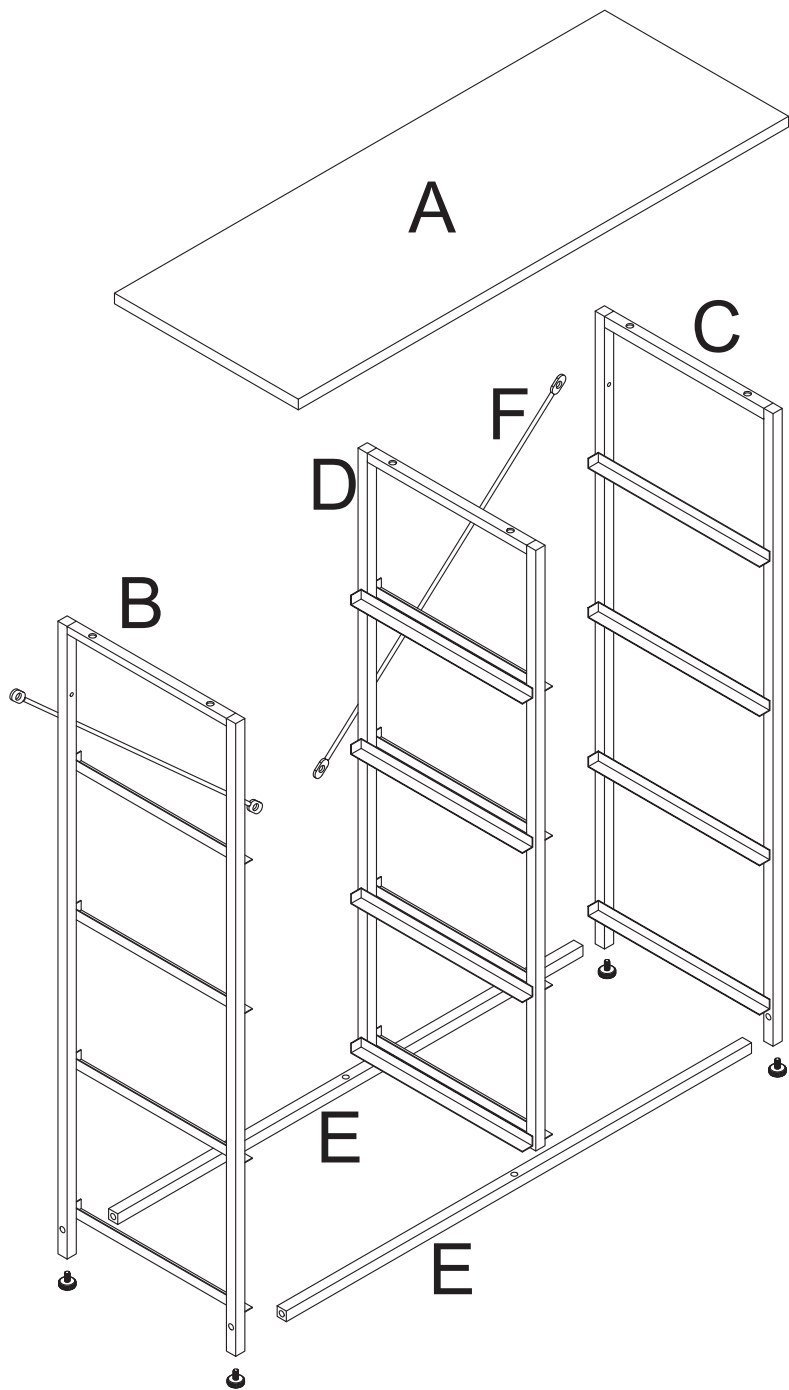

3

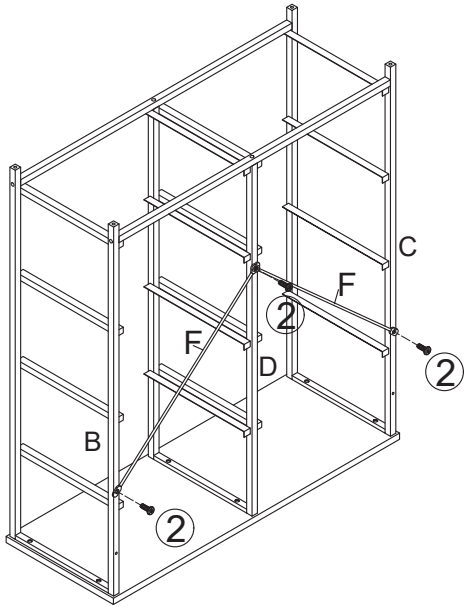

4

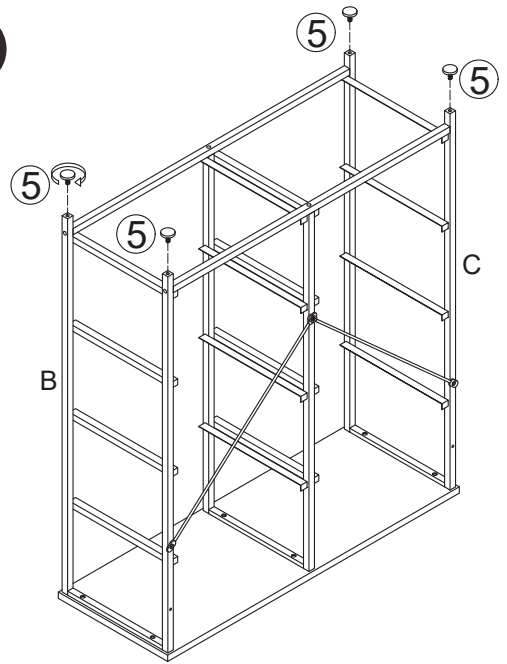

5

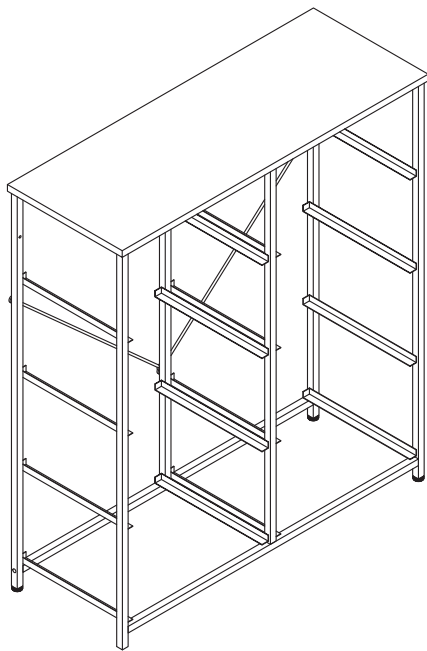

6

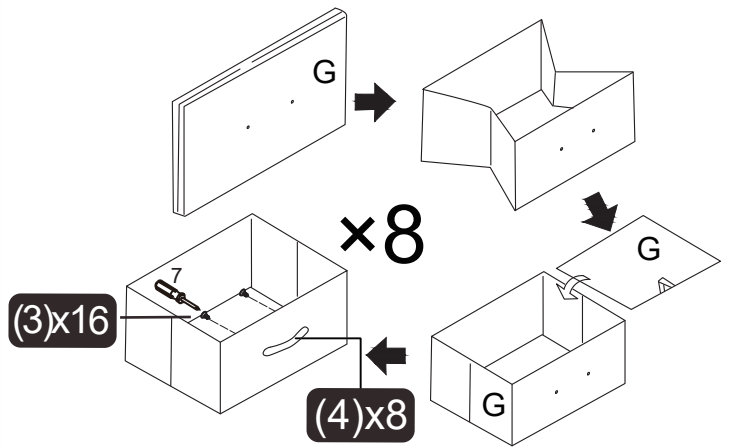

7

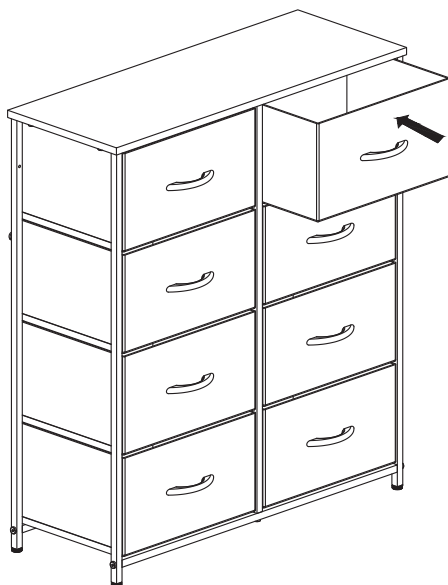
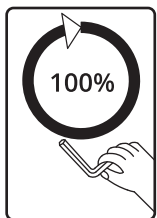

8

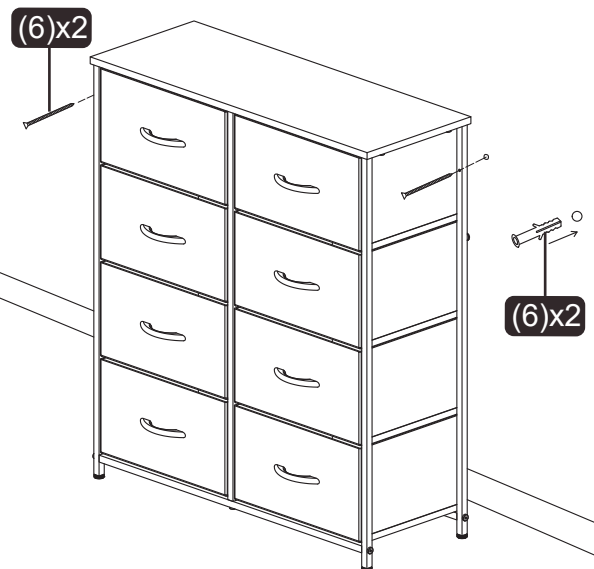

EN

- 1 As shown, fix the Side Frames (B&C) to both ends of Top Board (A) and fix the Middle Frame (D) to the middle of (A) with Bolts (1)*6.

NOTE:

1. Put a blanket under the Top Board to avoid scratches or damage.
2. Frames (B&C&D) face the same direction.

- 2 Install Cross Tube (E)*2 to the top of Frames (B&C&D) with Bolts (1)*6.
 - 3 Use Bolts (2)*3 to fix the Reinforcement Bar (F)*2 to the Frames (B&C&D) as shown.
 - 4 Install Adjusting Foot (5)*4 to the Side Frames (B&C).
 - 5 Turn the cabinet over, make its back face backward.
 - 6 Place Base Board for Drawer (G) into the expanded Drawer (G), and install the Drawer Handle (4) with Bolts (3)*2. Install the eight Drawers (G)*8 in the same way.
 - 7 Place the installed Drawers into the Dresser.
- NOTE:**
Make sure all Bolts are 100% tightened before use.
- 8 If you need to fix the Drawer Dresser to the wall, drill holes in the wall with an electric drill, then insert Expansion Tube (6)*2 and fix the Drawer Dresser with Bolts (6)*2.

DE

- 1 Wie gezeigt, befestigen Sie mit den Schrauben (1)*6 die Seitengestelle (B&C) an beiden Enden der Oberplatte (A) und das Mittelgestell (D) in der Mitte der Oberplatte (A).

HINWEIS:

1. Legen Sie eine Decke unter die Oberplatte, um Kratzer oder Beschädigungen zu vermeiden.
2. Die Seiten- und Mittelgestelle (B&C&D) müssen in die gleiche Richtung zeigen.

- 2 Befestigen Sie die Querträger (E)*2 an den Gestellen (B&C&D) mit den Schrauben (1)*6.
 - 3 Befestigen Sie die Verstärkungsstange (F)*2 wie gezeigt an den Gestellen (B&C&D) mit den Schrauben (2)*3.
 - 4 Befestigen Sie die verstellbaren Füße (5)*4 an den Seitengestellen (B&C).
 - 5 Stellen Sie die Kommode aufrecht auf mit der Rückseite nach hinten.
 - 6 Legen Sie die Bodenplatte (G) in die entfaltete Schublade (G) und montieren Sie den Schubladengriff (4) mit den Schrauben (3)*2. Bauen Sie die acht Schubladen (G)*8 auf die gleiche Weise auf.
 - 7 Legen Sie die aufgebauten Schubladen in die Kommode.
- HINWEIS:**
Stellen Sie sicher, dass alle Schrauben zu 100 % festgezogen sind, bevor Sie das Möbelstück verwenden.
- 8 Wenn Sie die Schubladenkommode an der Wand befestigen möchten, bohren Sie mit einem elektrischen Bohrer Löcher in die Wand. Setzen Sie die Dübel (6)*2 ein und befestigen Sie die Schubladenkommode mit den Schrauben (6)*2.

FR

- 1 Comme indiqué, fixez les cadres latéraux (B et C) aux deux extrémités du plateau supérieur (A) et fixez le cadre du milieu (D) au milieu de (A) avec les boulons (1)*6.

REMARQUE :

1. Placez une couverture sous le plateau supérieur pour éviter les éraflures ou les dommages.
2. Les cadres (B, C et D) doivent être orientés dans la même direction.

- 2 Installez le tube transversal (E)*2 sur le dessus des cadres (B, C et D) avec les boulons (1)*6.
 - 3 Utilisez les boulons (2)*3 pour fixer la barre de renforcement (F)*2 aux cadres (B, C et D) comme indiqué.
 - 4 Installez le pied ajustable (5)*4 sur les cadres latéraux (B et C).
 - 5 Retournez la commode, en faisant en sorte que son dos soit dirigé vers l'arrière.
 - 6 Placez le socle du tiroir (G) dans le tiroir étendu (G), et installez la poignée du tiroir (4) avec les boulons (3)*2. Installez les huit tiroirs (G)*8 de la même manière.
 - 7 Placez les tiroirs installés dans la commode.
- REMARQUE :**
Assurez-vous que tous les boulons sont serrés à 100 % avant utilisation.
- 8 Si vous devez fixer la commode à tiroirs au mur, percez des trous dans le mur avec une perceuse électrique, puis insérez les chevilles d'expansion (6)*2 et fixez la commode à tiroirs avec les boulons (6)*2.

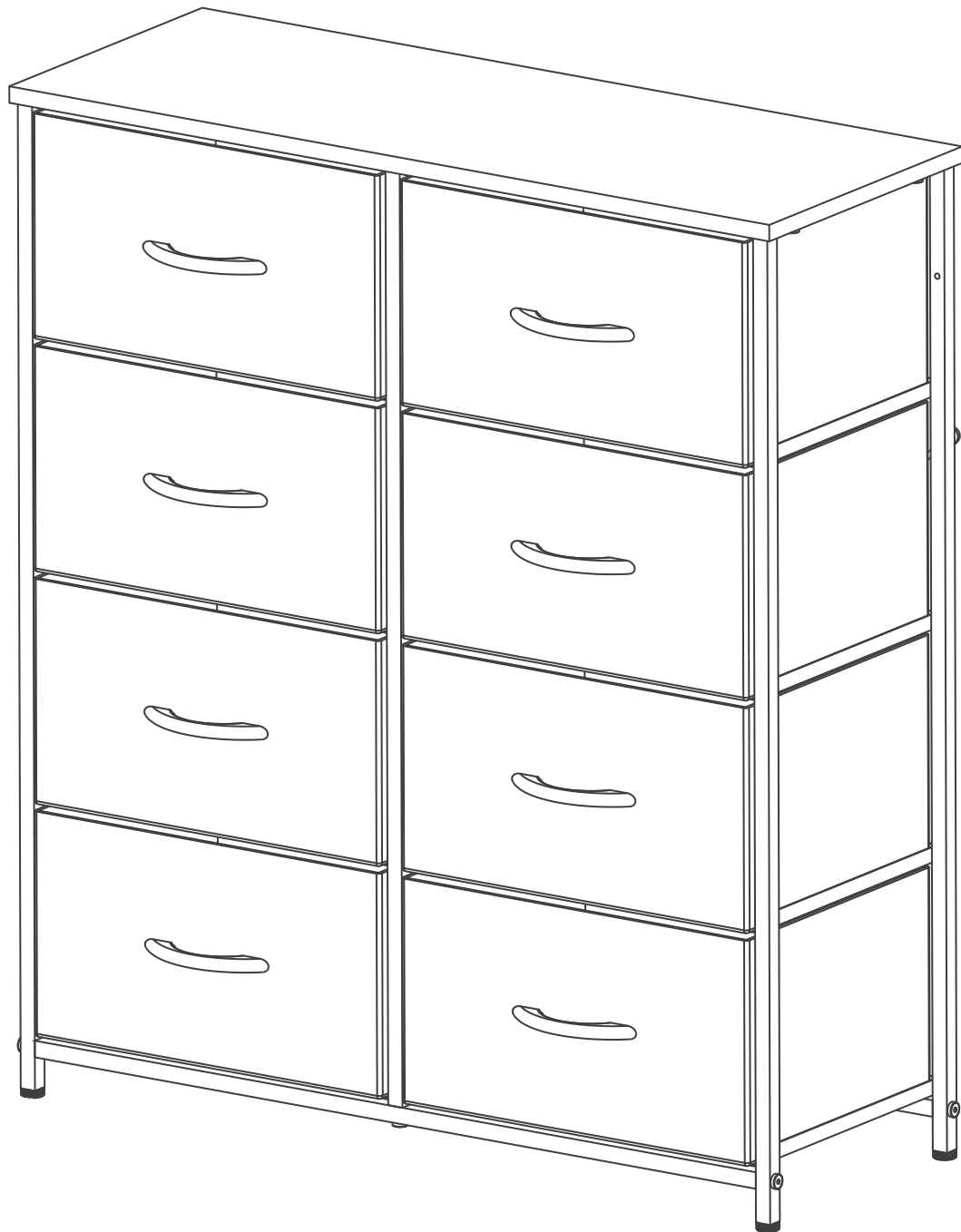

✉ eur-support@sweetcrispy.com

☎ +49 (0) 176 87965810

🌐 www.sweetcrispy.de

EN Thank you for choosing our product. We are committed to delivering the highest quality products and service in the industry. If you encounter any issues, please feel free to reach out to us. Your satisfaction is our priority.

DE Vielen Dank, dass Sie sich für unser Produkt entschieden haben. Wir sind bestrebt, Produkte und Dienstleistungen von höchster Qualität in der Branche zu liefern. Wenn Sie auf Probleme stoßen, können Sie sich gerne an uns wenden. Ihre Zufriedenheit ist unsere Priorität.

FR Merci d'avoir choisi notre produit. Nous nous engageons à fournir des produits de la plus haute qualité et un service de premier ordre dans l'industrie. Si vous rencontrez le moindre problème, n'hésitez pas à nous contacter. Votre satisfaction est notre priorité.