

# Bluetooth-Party-Lautsprecher

Model-Nr.: PS100BT



*Bluetooth-Party-Lautsprecher mit UKW / AUX IN / USB / Mikrofon Eingang / integrierten Akku*

**Deutsche Bedienungsanleitung: Seite 1**

*Bluetooth party speaker with FM / AUX IN / USB / microphone input / integrated rechargeable battery*







**English user manual: page 18**

Lesen Sie die Bedienungsanleitung sorgfältig vor der Erstinbetriebnahme und verwahren Sie die Anleitung zum späteren Nachschlagen auf.





<b>SICHERHEITSHINWEISE</b> .....	4
<b>GERÄT FÜR DIE NUTZUNG VORBEREITEN</b> .....	5
Auspacken und Einrichten .....	5
Lieferumfang .....	5
<b>BEDIENTASTEN UND ANSCHLÜSSE</b> .....	6
Ansicht von oben .....	6
Ansicht von vorne und hinten .....	8
<b>GRUNDBEDIENUNG</b> .....	9
Akkuladen .....	9
Einschalten / Ausschalten .....	9
Modus auswählen .....	9
Lautstärke .....	9
Mikrofon-Lautstärke .....	9
Automatische Abschaltung .....	9
Hinweise zur elektrostatischen Entladung .....	10
Equalizer-Funktion .....	10
Mikrofon Echo-Effekt .....	10
Mikrofon-Effekt .....	10
Smartphone Laden .....	10
Party-Licht-Modus .....	10
Mikrofon-Funktion .....	10
<b>RADIO-MODUS</b> .....	11
Radio Sender manuell einstellen .....	11
Radio-Sendersuchlauf .....	11
Gespeicherten Radio-Sender auswählen .....	11
Radio Sender manuell speichern .....	11
<b>USB-MODUS</b> .....	11
Wiedergabe-Modus .....	12
<b>BLUETOOTH-MODUS</b> .....	12
<b>AUX-IN-MODUS</b> .....	13
<b>TWS-MODUS</b> .....	13
<b>TECHNISCHE INFORMATIONEN</b> .....	14
<b>VEREINFACHTE EU- KONFORMITÄTSERKLÄRUNG UND ENTSORGUNGSHINWEISE</b> .....	15
Vereinfachte EU- Konformitätserklärung .....	15
Entsorgungshinweise .....	15
Batterie-Entsorgungshinweise .....	15
<b>GEWÄHRLEISTUNG</b> .....	16

	<p>Gefährliche Spannungen im inneren des Gerätes. Stecken Sie keine Gegenstände in Gehäuseöffnungen. Es besteht die Gefahr eines lebensgefährlichen Stromschlags.</p>
	<p>Bedienungs- und Wartungsanweisungen (Service) in diesem Handbuch sind unbedingt zu befolgen. Eine Verwendung des Gerätes anders als in dieser Anleitung beschrieben, kann zu gesundheitlichen Schäden, einem Defekt des Gerätes und zum Ausschluss der Garantie führen.</p>
	<p>Um die Gefahr elektrischer Schläge auszuschließen, öffnen Sie das Gerät nicht. Das Öffnen des Gerätes führt zum Ausschluss der Garantie. Reparaturen dürfen nur von einer autorisierten Fachwerkstatt und qualifizierten Personen durchgeführt werden. Im Innern befinden sich keine vom Benutzer selbst instandsetzbaren Teile.</p>
	<p>Dieses Gerät ist ein elektrisches Gerät der Klasse II oder doppelt isoliert. Es wurde so konstruiert, dass es keine Sicherheitsverbindung zur elektrischen Erde benötigt.</p>
<p><b>AC 230V</b></p>	<p>Dieses Gerät ist für AC 100–240V~50/60Hz Netzspannung ausgelegt. Bei längerer Nichtbenutzung des Geräts ziehen Sie das Netzkabel vom Gerät ab.</p>
	<p>Setzen Sie das Gerät kein Spritzwasser oder hoher Luftfeuchtigkeit aus und stellen Sie keine mit Flüssigkeiten gefüllten Gegenstände wie Vasen auf das Gerät.</p>
	<p>Stellen Sie das Gerät so auf, dass immer eine ungestörte Frischluftzufuhr sichergestellt ist. Stellen Sie das Gerät keinesfalls auf Teppiche oder in die Nähe von Gardinen auf und bauen Sie das Gerät nicht in Bücherregale ein.</p>
	<p>Setzen Sie das Gerät weder direkter Sonneneinstrahlung noch Wärmequellen wie Heizungen oder Öfen aus und stellen Sie keine offenen Flamen wie Kerzen auf das Gerät.</p>
	<p>Beachten Sie bei der Verwendung dieses Bluetooth-Lautsprechersystems immer die grundlegenden Sicherheitsvorkehrungen, insbesondere wenn Kinder anwesend sind.</p>

1. Lesen Sie diese Bedienungsanleitung sorgfältig durch, bevor Sie das Gerät das erste Mal in Betrieb nehmen.
2. Diese Bedienungsanleitung zum späteren Nachschlagen gut aufbewahren.
3. Das Gerät nur so wie in dieser Bedienungsanleitung beschrieben verwenden. Eine Verwendung anders als in dieser Anleitung beschrieben führt zum Ausschluss der Garantie.
4. Das Gerät darf keinem Tropf oder Spritzwasser ausgesetzt werden und es dürfen keine mit Flüssigkeiten gefüllten Gegenstände wie Vasen auf das Gerät gestellt werden. Nur in trockenen Regionen benutzen.
5. Setzen Sie das Gerät weder direkter Sonneneinstrahlung noch Wärmequellen wie Heizungen oder Öfen aus und stellen Sie keine offenen Flamen wie Kerzen auf das Gerät.
6. Kinder sollten beaufsichtigt werden, um sicherzustellen, dass sie nicht mit dem Gerät spielen.
7. Das Gerät wird mit AC 100 – 240V betrieben. Das Stromkabel dient als Trennvorrichtung und muss gut erreichbar sein. Um Beschädigungen am Gerät zu vermeiden verwenden Sie nur Zubehör und Ersatzteile die vom Hersteller frei gegeben sind.
8. Stellen Sie das Gerät nur in ausreichend belüfteten Umgebungen auf. Stellen Sie das Gerät auf eine ebene und stabile Oberfläche.
9. Nicht Temperaturen über 35 ° C aussetzen. Beim Aufstellort darauf achten das 30 cm nach hinten und der Oberseite des Gerätes und 5 cm von jeder Seite eingehalten werden.
10. Entsorgen Sie verbrauchte Batterien / Akkus umweltgerecht und beachten Sie die Entsorgungshinweise in dieser Anleitung.
11. Achten Sie stets darauf, dass Sie das Gerät vor dem Transport oder der Reinigung vom Netzteil trennen. Reinigen Sie das Gerät nur mit einem trockenen Tuch.
12. Wenn der Akku vollgeladen ist oder bei Gewitter trennen Sie das Gerät vom Stromnetz.
13. Dieses Gerät hat keine durch den Nutzer zu wartenden Teile. Versuche Sie nicht, dieses Gerät selbst zu reparieren. Nur qualifiziertes Servicepersonal darf die Wartung durchführen. Bei einem Defekt reklamieren Sie das Gerät bei Ihrem Händler oder dem Herstellerservice.
14. Lassen Sie das Gerät niemals unbeaufsichtigt und beachten Sie, dass keine Gegenstände durch die Lüftungsöffnungen in das Gerät gesteckt werden. Dies kann zu einem tödlichen elektrischen Schlag führen.
15. Stellen Sie das Gerät nicht in der Nähe von Fernsehgeräten, Lautsprechern und anderen Objekten, die starke Magnetfelder erzeugen auf.
16. Der Netzstecker oder Gerätestecker dient der Trennung des Gerätes vom Stromnetz und sollte jederzeit problemlos zu erreichen sein.
17. Beachten Sie das kleine Kinder nicht unbeaufsichtigt mit dem Gerät spielen und beachten Sie, dass das Gerät nicht ohne Aufsicht genutzt wird.

## GERÄT FÜR DIE NUTZUNG VORBEREITEN

### Auspacken und Einrichten

1. Nehmen Sie das Gerät vorsichtig aus dem Karton, entfernen Sie das gesamte Verpackungsmaterial vom Gerät, entnehmen Sie das Zubehör und kontrollieren Sie dieses auf Vollständigkeit.
2. Wickeln Sie das Stromkabel und die Antenne ab und ziehen Sie diese auf die vollständige Länge aus.
3. Stellen Sie das Gerät auf eine stabile und ebene Fläche.
4. Verbinden Sie das Stromkabel mit dem Gerät und einer Haushaltssteckdose (AC 100-240V).
5. Vor der ersten Nutzung laden Sie den integrierten Akku vollständig auf (ca. 7 Stunden).
6. Ist der Akku vollständig geladen ziehen Sie das Stromkabel von dem Gerät ab.

### Lieferumfang

- 1x Hauptgerät
- 1x Stromkabel
- 1x UKW Antenne
- 1x Kabelgebundenes-Mikrofon
- 1x Bedienungsanleitung

Ansicht von oben

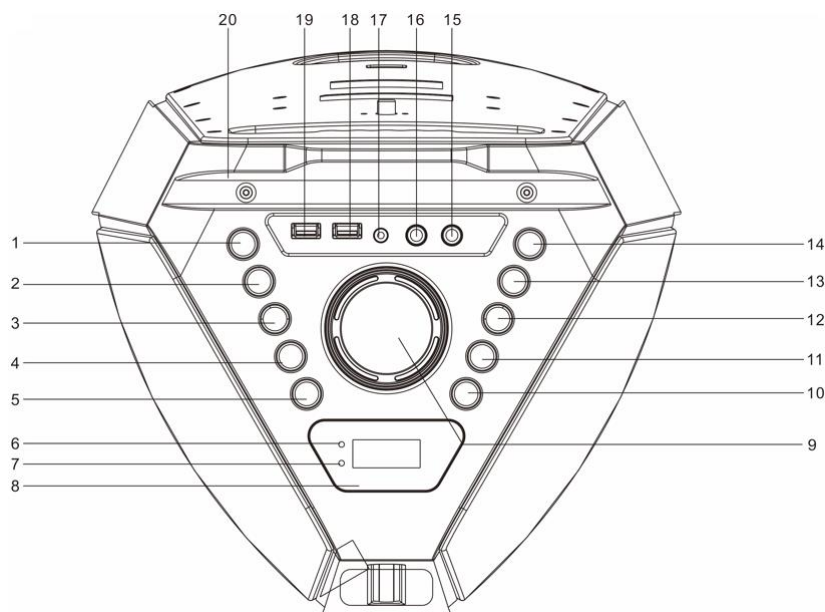

NR.	TASTEN	BESCHREIBUNG
1.	EQ / ECHO	<ul style="list-style-type: none"> <li>• <b>EQ:</b> Drücken Sie die Taste mehrfach, um die voreingestellten Equalizer auszuwählen.</li> <li>• <b>Echo:</b> Taste für ca. 3 Sekunden gedrückt halten, um die Echo-Funktion für das Mikrofon Ein- oder Aus zu schalten.</li> </ul>
2.	P-MODE / MEM. / VOICE	<ul style="list-style-type: none"> <li>• Im USB Modus, um den Wiedergabe-Modus auszuwählen.</li> <li>• Im Radio Modus, um einen Sender zu speichern.</li> <li>• Taste Gedrückt halten, um den Mikrofon-Effekt auszuwählen.</li> </ul>
3.	◀◀ / TUN.(-)	<ul style="list-style-type: none"> <li>• Im USB/Bluetooth-Modus drücken Sie die Taste, um den vorherigen Titel auszuwählen. Halten Sie die Taste gedrückt, um im Titel auf einen gewünschten punkt zurück zu spulen.</li> <li>• Im Radio-Modus drücken Sie die Taste, um die vorherige Frequenz auszuwählen. Halten Sie die Taste gedrückt, um nach den vorherigen Radio Sender zu suchen.</li> </ul>
4.	10 / M. / FOLD(-)	<ul style="list-style-type: none"> <li>• Im USB-Modus drücken, um Titel in 10er Schritten auszuwählen.</li> <li>• Im USB-Modus gedrückt halten, um einen Ordner auszuwählen.</li> </ul>
5.	MIC VOL. / TWS	<ul style="list-style-type: none"> <li>• Drücken, um die Mikrofon-Lautstärke zu verändern.</li> <li>• Gedrückt halten, um die TWS Funktion ein oder aus zu schalten.</li> </ul>
6.	CHARGE-LED	Zeigt den Lade-Status an.
7.	PAIR LED	Zeigt den Bluetooth-Kopplungs-Status an.
8.	DISPLAY	Zeigt Titel-Nummer und Lautstärke usw. an.
9.	VOLUME REGLER	Stellen Sie die gewünschte Lautstärke ein.
10.	LIGHT	Stellen Sie den Party-Beleuchtungs-Modus ein.
11.	10 / M. / FOLD.(+)	<ul style="list-style-type: none"> <li>• Im USB-Modus drücken, um Titel in 10er Schritten auszuwählen.</li> <li>• Im USB-Modus gedrückt halten, um einen Ordner auszuwählen.</li> </ul>

NR.	TASTEN	BESCHREIBUNG
12.	▶▶ / TUN.(+)	<ul style="list-style-type: none"> <li>• Im USB/Bluetooth-Modus drücken Sie die Taste, um den nächsten Titel auszuwählen. Halten Sie die Taste gedrückt, um im Titel auf einen gewünschten punkt vor zu spulen.</li> <li>• Im Radio-Modus drücken Sie die Taste, um die nächste Frequenz auszuwählen. Halten Sie die Taste gedrückt, um nach den nächsten Radio Sender zu suchen.</li> </ul>
13.	▶  / PAIR / SCAN (📶)	<ul style="list-style-type: none"> <li>• Im USB Modus drücken Sie die Taste, um die Wiedergabe zu pausieren oder fortzusetzen.</li> <li>• Halten Sie die Taste im Radio-Modus gedrückt, um den Suchlauf zu starten.</li> <li>• Im Bluetooth-Modus drücken und halten Sie die Taste, um die Bluetooth-Kopplung zu unterbrechen.</li> </ul>
14.	POWER ⏻ / FUNC.	<ul style="list-style-type: none"> <li>• Gedrückt halten um das Gerät ein oder aus zu schalten.</li> <li>• Kurzer Tastendruck im eingeschalteten zustand, um den Modus auszuwählen.</li> </ul>
15.	MIC 2	6,3mm Mikrofon-Anschluss.
16.	MIC 1	6,3mm Mikrofon-Anschluss.
17.	AUX-IN	3,5mm AUX-IN Anschluss.
18.	USB	<b>USB Wiedergabe-Anschluss (max. 32GB / FAT32, 5v 200mA)</b>
19.	USB CHARGE-	<b>USB Lade-Anschluss. Zum Laden externer Geräte (5V 1A).</b>
20.	SMARTPHONE-ABLAGE	Legen Sie hier Ihr Smartphone oder Tablet ab.

Ansicht von vorne und hinten

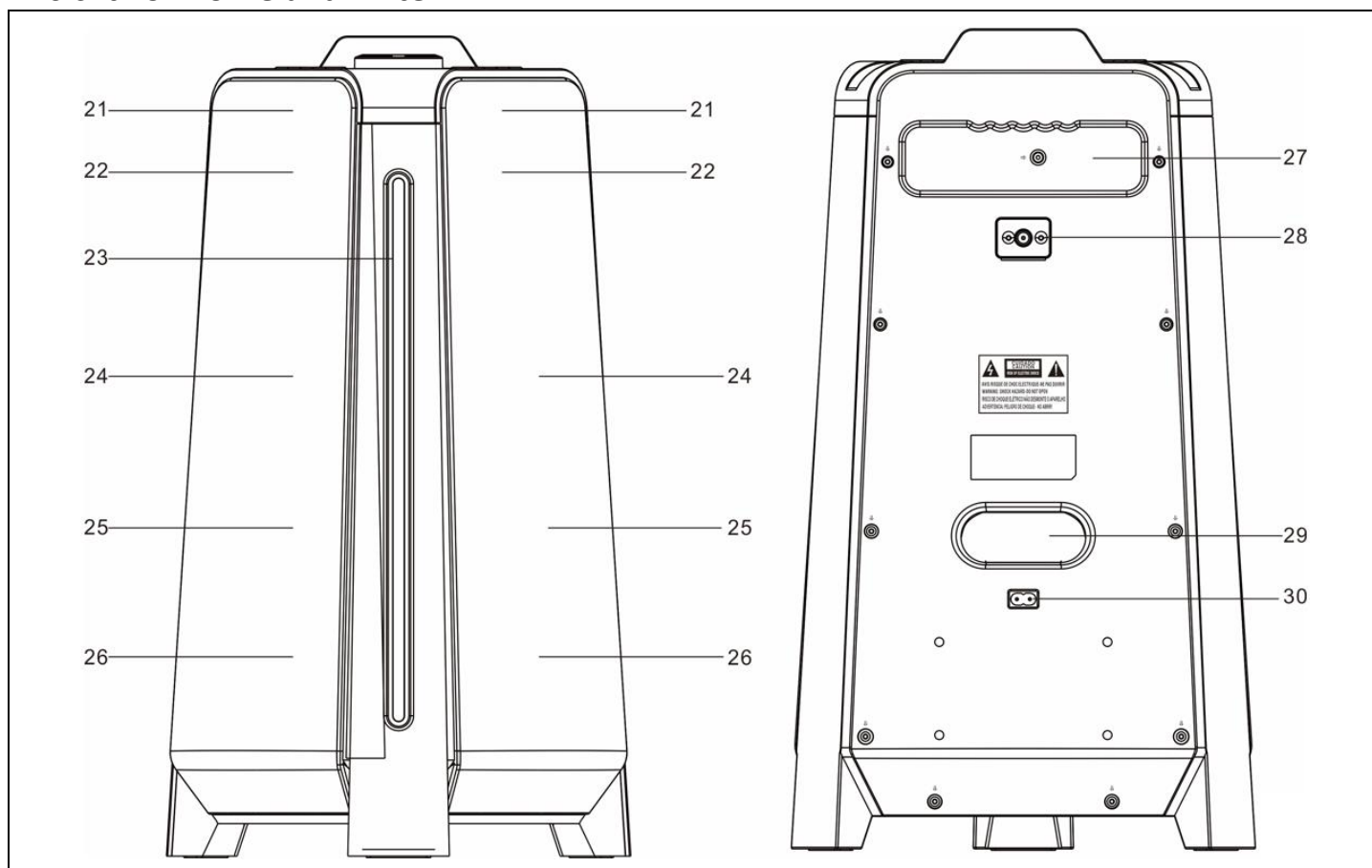

NR.	TASTEN	BESCHREIBUNG
21.	<b>STROBE LIGHT</b>	LED-Effekte im Musikrhythmus
22.	<b>HOCHTÖNER</b>	Tonausgabe der hohen Töne.
23.	<b>PARTY LED LICHT</b>	Leuchtet je nach eingestelltem Modus in einer anderen Sequenz und einer anderen Farbe.
24.	<b>LAUTSPRECHERGRILL</b>	Schutz der Lautsprecher.
25.	<b>LAUTSPRECHER</b>	Tonausgabe der mittleren und Tiefen Töne.
26.	<b>LAUTSPRECHER PARTY-LICHT</b>	Leuchtet je nach eingestelltem Modus in einer anderen Sequenz und einer anderen Farbe.
27.	<b>TRAGEGRIFF</b>	Tragegriff für eine einfaches Handling des Lautsprechers.
28.	<b>UKW-ANSCHLUSS</b>	Verbinden Sie eine UKW-Antenne mit dem Anschluss für ein optimalen UKW-Empfang.
29.	<b>LÜFTUNGSLÖCHER</b>	Verdecken Sie keine der Belüftungsöffnungen.
30.	<b>AC-BUCHSE</b>	Schließen Sie hier das Strom-Kabel an, um den integrierten Akku aufzuladen.



## Akkuladen

Dieses Gerät arbeitet mit einem wieder aufladbaren Blei-Säure-Akku (Akkukapazität 4000mAh). Laden Sie das Gerät vollständig auf (ca. 7 Stunden), bevor Sie es zum ersten Mal verwenden. Die Wiedergabezeit bei vollständig geladenen Akku beträgt bis zu 10 Stunden je nach eingestelltem Lautstärkepegel.

1. Stecken Sie das Stromkabel in die Steckdose und in den AC Anschluss auf der Rückseite vom Gerät.
2. Die **Ladeanzeige** zeigt den aktuellen Akku-Status während des Ladevorgangs an.
  - **Akku wird geladen:** Die **Charge-LED** leuchtet während des Ladevorgangs rot.
  - **Akkustand niedrig:** Die **Charge-LED** blinkt rot. Schließen Sie das Gerät zum Laden an das Stromkabel an.
  - **Akku vollgeladen:** Ist der Akku vollständig geladen leuchtet die Lade-Anzeige grün. Ziehen Sie das Stromkabel ab, um in den Akku-Betrieb des Gerätes zu wechseln.
3. Ziehen Sie das Stromkabel nach dem der Akku geladen ist aus der Steckdose, um den Ladevorgang abzuschließen.

### Hinweis:

- Wenn das Gerät voll aufgeladen ist, ziehen Sie den Netzstecker vom Gerät ab, um den Akku vor Überladung zu schützen.
- Der Akku ist fest verbaut und kann nicht vom Nutzer selber ausgetauscht werden. Der Akku darf nur qualifizierten Fach-Personal ausgetauscht werden.

## Einschalten / Ausschalten

1. Um das Gerät einzuschalten, halten Sie die **Power-Taste** ca. 3 Sekunden gedrückt.
2. Um das Gerät auszuschalten, halten Sie die **Power-Taste** ca. 3 Sekunden gedrückt.

### Hinweis:

- Das Gerät startet beim Einschalten mit dem zuletzt aktiven Modus und Lautstärke.

## Modus auswählen

1. Drücken Sie die **Funktions-Taste** wiederholt, um in den entsprechenden Modus zu wechseln.
2. Der Modus wird im Display angezeigt.
3. Die folgenden Modi stehen zur Verfügung: **Bluetooth / Radio / AUX / USB**

## Lautstärke

1. Die gewünschte Lautstärke stellen Sie mit dem **Volume-Regler** ein.
2. Beim Einschalten startet das Gerät mit der zuletzt ausgewählten Lautstärke-Einstellung.

## Mikrofon-Lautstärke

1. Um die Mikrofon-Lautstärke einzustellen drücken Sie die **MIC.VOL / TWS-Taste** und drehen Sie dann den **Volume-Regler**, um die Mikrofonlautstärke zu verändern.

## Automatische Abschaltung

- Das Gerät verfügt über eine Stromsparfunktion nach der Europäischen ErP-Norm, die das Gerät nach 15 Minuten ohne Audio-Signal in den Standby-Modus wechseln lässt. Drücken Sie die **Power-Taste**, um das Gerät wieder einzuschalten.
- Bitte beachten Sie, dass eine niedrige Lautstärkeeinstellung der Audioquelle als "**kein Audiosignal**" erkannt werden kann. Das kann die Fähigkeit der Signalerkennung des Gerätes beeinträchtigen und ebenfalls ein automatisches Umschalten in den Standby-Modus auslösen. In diesem Fall reaktivieren Sie bitte die Audiosignalübertragung oder erhöhen Sie die Lautstärkeeinstellung der Audioquelle, um die Wiedergabe fortzusetzen.

## Hinweise zur elektrostatischen Entladung

Es kann vorkommen das sich das Gerät aufgrund von elektrostatischer Entladung nicht bedienen lässt. Schalten Sie das Gerät aus und wieder ein und das Gerät lässt sich wieder normal nutzen.

## Equalizer-Funktion

Drücken Sie mehrfach die **EQ / Echo-Taste**, um die voreingestellten Equalizer auszuwählen.

## Mikrofon Echo-Effekt

Halten Sie die **EQ / ECHO-Taste** für ca. 3 Sekunden gedrückt, um den Mikrofon-Echo-Effekt ein oder aus zu schalten.

## Mikrofon-Effekt

Verändern Sie Ihre Stimmer indem Sie den Mikrofoneffekt einstellen der Ihre Stimme verändert.

1. Schließen Sie ein Mikrofon an das Gerät an.
2. Halten Sie **P-MODE / MEM. / VOICE-Taste** für ca. 3 Sekunden gedrückt, im Display wird „H-1“ angezeigt.
3. Halten Sie mehrmals die **P-MODE / MEM. / VOICE-Taste** gedrückt, um die Modi „H1-H4“ durchzuschalten.
4. Halten Sie die **P-MODE / MEM. / VOICE-Taste** mehrmals gedrückt bis „Off“ im Display angezeigt wird, um den Mikrofon-Effekt auszuschalten.

## Smartphone Laden

Dieses Gerät verfügt über einen 5V 1A USB-Ladeanschluss zum Aufladen Ihres Smartphones. Schließen Sie das USB-Kabel Ihres Smartphones zum Aufladen an den **USB CHARGE-Anschluss** an.

## Party-Licht-Modus

Es gibt 5 Licht-Modi für die Lautsprecher.

1. Drücken Sie wiederholt die **LIGHT-Taste**, um die Leuchtmodi „L1-L5“ auszuwählen.
2. Um das Licht auszuschalten, drücken Sie die **LIGHT-Taste** so oft, bis "LOFF" auf dem Display angezeigt wird.

Es gibt 5 Beleuchtungs-Modi für den LED Streifen auf der Vorderseite.

1. Halten Sie die **LIGHT-Taste** für ca. 3 Sekunden gedrückt, um die Beleuchtungsmodi „E1-E5“ auszuwählen.
2. Um das Licht auszuschalten, halten Sie die **LIGHT-Taste** wiederholt für ca. 3 Sekunden gedrückt, bis "EOFF" auf dem Display angezeigt wird.

### Hinweis:

- Die Volume-Regler-Beleuchtung und die Strobe-LED sind in den Beleuchtungsmodi „E1-E5“ mit enthalten.
- Um die Strobe-LED auszuschalten halten Sie die **LIGHT-Taste** so lange gedrückt, bis „E6“ im Display angezeigt wird.
- Um die Volume-Regler-Beleuchtung auszuschalten halten Sie die **LIGHT-Taste** so oft hintereinander für ca. 3 Sekunden gedrückt bis „EOFF“ im Display angezeigt wird.

## Mikrofon-Funktion

Der Mikrofoneingang ist in allen Modi verfügbar.

1. Schließen Sie das enthaltene Mikrofon an den 6,3-mm-Mikrofon-Anschluss des Geräts an.
2. Drücken Sie die **MIC VOL. / TWS-Taste** und drehen Sie den **VOLUME-Regler**, um die Mikrofonlautstärke zu erhöhen oder zu verringern.
3. Halten Sie die **EQ / ECHO-Taste** für ca. 3 Sekunden gedrückt, um den Echoeffekt des Mikrofons ein- oder auszuschalten.

1. Drücken Sie die **POWER / Funktions-Taste** so oft, bis auf dem Display „**FM**“ angezeigt wird und eine Radio-Frequenz zu sehen ist.
2. Stecken Sie die UKW-Antenne aus dem Lieferumfang in die **FM-Buchse** auf der Rückseite des Gerätes.
3. Ziehen Sie die Antenne auf ihre volle Länge aus, um den besten Empfang zu erhalten.

### Radio Sender manuell einstellen

1. Drücken Sie die Tasten **◀◀ / TUN.(-)** oder **▶▶ / TUN.(+)** wiederholt, um ein Radio-Sender manuell einzustellen.
2. Halten Sie die Tasten **◀◀ / TUN.(-)** oder **▶▶ / TUN.(+)** für ca. 3 Sekunden gedrückt, um die Suche nach dem nächsten Radio Sender zu starten.

### Radio-Sendersuchlauf

1. Halten Sie die Taste **▶▶ / PAIR / SCAN** für ca. 3 Sekunden gedrückt, um den automatischen Suchlauf zu starten. Gefundene Radio Sender werden automatisch gespeichert.
2. Nachdem der Suchlauf abgeschlossen ist beginnt die Radio-Wiedergabe mit dem als erstes gespeicherten Radio-Sender „**P-01**“. Nach Beendigung des Suchlaufs stellt das Gerät automatisch den Sender Nummer 1 (P-01) ein.

### Gespeicherten Radio-Sender auswählen

1. Um den nächsten gespeicherten Radio-Sender auszuwählen, drücken Sie die **10 / M. / FOLD(+)-Taste**.
2. Um den vorherigen gespeicherten Radio-Sender auszuwählen, drücken Sie die **10 / M. / FOLD(-)-Taste**.

### Radio Sender manuell speichern

1. Drücken Sie die Tasten **◀◀ / TUN.(-)** oder **▶▶ / TUN.(+)**, um ein Radio-Sender auszuwählen den Sie manuell speichern möchten.
2. Drücken Sie die **P-MODE/MEM./VOICE-Taste**.
3. Auf dem Display blinkt "**P-01**", um anzuzeigen, dass Sie den Sender auf dem Speicherplatz 01 speichern.
4. Um die Nummer zu ändern, drücken Sie die Tasten **10 / M. / FOLD(+)** oder **10 / M. / FOLD(-)**.
5. Drücken Sie die **P-MODE / MEM. / VOICE-Taste**, um das Speichern des Senders abzuschließen.
6. Um einen weiteren Radio-Sender zu speichern, wiederholen Sie die Schritte 1 bis 5. Sie können bis zu 30 UKW-Sender speichern.

## USB-MODUS



Geben Sie Musik von Ihrem USB-Stick auf der PS100BT wieder. Es werden USB Stick bis maximal 32GB im FAT32 Format unterstützt. Festplatten werden nicht unterstützt. Verwenden Sie keine USB-Verlängerung, um einen USB-Stick an das Gerät anzuschließen. Sie gehen Gefahr, den USB-Anschluss zu überlasten und die PS100BT und das angeschlossene Gerät zu beschädigen. Trennen Sie die USB-Verbindung erst wenn die USB-Wiedergabe pausiert ist oder das Gerät ausgeschaltet wurde. Gehen Sie wie folgt vor, um die USB-Wiedergabe zu starten.

1. Drücken Sie die **Power/Funktions-Taste (⏻)** so oft bis „**USB**“ im Display angezeigt wird.
2. Stecken Sie einen USB-Stick in die „**USB**“ Buchse ein. Die Wiedergabe beginnt automatisch mit dem ersten Titel.
3. Die Wiedergabezeit wird im Display angezeigt.
4. Die Wiedergabe steuern Sie mit den folgenden Tasten.

Wiedergabe / Pause	▶   / PAIR / SCAN (kurzer Tastendruck)
Nächster Titel / Vorheriger Titel	▶▶/TUN.(+) oder ◀◀/TUN.(-) (kurzer Tastendruck)
Vorspulen / Zurückspulen	▶▶/TUN.(+) oder ◀◀/TUN.(-) (gedrückt halten bis die gewünschte Passage erreicht ist)
Titel in 10er schritten auswählen	10 / M. / FOLD(+) oder 10 / M. / FOLD(-)
Ordner auswählen	Um einen Ordner auszuwählen (wenn das USB-Gerät mehr als einen Ordner enthält), halten Sie die <b>10 / M. / FOLD(+)</b> oder <b>10 / M. / FOLD-Taste</b> für ca. 3 Sekunden gedrückt, um jeweils einen Ordner vorwärts oder rückwärts zu springen, und drücken Sie dann die Tasten <b>▶▶/TUN.(+)</b> oder <b>◀◀/TUN.(-)</b> , um den gewünschten Titel auszuwählen.

### Wiedergabe-Modus

Sie können einen Titel oder alle Titel auf dem USB-Gerät wiederholt abspielen. Drücken Sie mehrmals während der Wiedergabe die **P-MODE / MEM. / VOICE-Taste** am Gerät, um die Wiedergabe-Modi auszuwählen. Der aktuelle Wiedergabe-Modus wird im Display angezeigt. Die folgenden Modi stehen zur Auswahl. Wenn im Display keines der aufgeführten Symbole angezeigt wird ist kein Wiedergabe-Modus aktiv und die Wiedergabe findet in normaler statt.

	Ein Titel wiederholen
	Alle Titel wiederholen
 FOLDER	Einen Ordner wiederholen (nur wenn mehrere Ordner auf dem USB-Speicher verfügbar sind)
RAND	Zufällige Wiedergabe

### BLUETOOTH-MODUS

Verbinden Sie Ihr externes Gerät drahtlos via Bluetooth mit der PS100BT, um Musik von Ihrem externen Gerät auf der PS100BT Wiedergeben. Es wird nur Bluetooth Empfangen und nicht gesendet. Es können keine Geräte wie externe Bluetooth-Lautsprecher oder Bluetooth-Kopfhörer mit der PS100BT für eine externe Wiedergabe verbunden werden. Gehen Sie wie folgt vor, um die Bluetooth-Wiedergabe zu starten.

1. Drücken Sie die **Power/Funktions-Taste (⏻)** so oft bis „bt“ im Display angezeigt wird.
2. Der Verbindungsstatus wird anhand der **Pair-LED** im Display angezeigt.
  - **Verbunden:** Die Pair-Anzeige leuchtet.
  - **Nicht verbunden:** Die Pair-Anzeige blinkt.
3. Starten Sie an Ihrem externen Bluetooth-Gerät die Bluetooth-Suche und wählen Sie das Gerät PS100BT in der Liste der gefundenen Geräte aus.
4. Wenn die Geräte erfolgreich verbunden wurden ertönt ein Ton und die Pair-Anzeige leuchtet dauerhaft.
5. Starten Sie die Wiedergabe an Ihrem externen Gerät.
6. Die Lautstärke steuern Sie an Ihrem externen Gerät und der PS100BT.
7. Die Wiedergabe steuern Sie an Ihrem externen Gerät oder mit den folgenden Tasten an der PS100BT:

Wiedergabe / Pause	▶II / PAIR / SCAN (kurzer Tastendruck)
Nächster Titel	▶▶I/TUN.(+) oder ◀◀/TUN.(-) (kurzer Tastendruck)
Vorheriger Titel	▶▶I/TUN.(+) oder ◀◀/TUN.(-) (gedrückt halten bis die gewünschte Passage erreicht ist)

8. Um die Bluetooth-Verbindung zu unterbrechen drücken und halten Sie die **▶II / PAIR / SCAN-Taste**.

**Hinweis:**

- Eine zu niedrig eingestellte Grundlautstärke an Ihrem externen Gerät kann zu Folge haben das kein Sound aus der PS100BT zu hören ist. Erhöhen Sie in diesem Fall die Lautstärke an Ihrem externen Gerät.
- Bluetooth funktioniert am besten innerhalb von 10 Metern und im freien ohne Hindernisse.

## AUX-IN-MODUS

Verbinden Sie ein externes Gerät wie z.B. ein Smartphone oder ein MP3-Player mit einem 3,5mm Audio-Kabel mit der PS100BT, um Musik von Ihrem externen Gerät kabelgebunden wiederzugeben (MP3 Player und Smartphone sind nicht enthalten).

1. Drücken Sie die **Power/Funktions-Taste (⏻)** so oft bis „AUX“ im Display angezeigt wird.
2. Verbinden Sie Ihr Gerät mit einem 3,5mm Audio-Kabel mit der PS100BT (Audio-Kabel ist nicht enthalten).
3. Starten Sie an Ihrem externen Gerät die Wiedergabe.
4. Die Wiedergabe steuern Sie an Ihrem externen Gerät.
5. Die Lautstärke steuern Sie an Ihrem externen Gerät oder der PS100BT.

**Hinweis:**

- Eine zu niedrig eingestellte Grundlautstärke an Ihrem externen Gerät kann zu Folge haben das kein Sound aus der PS100BT zu hören ist. Erhöhen Sie in diesem Fall die Lautstärke an Ihrem externen Gerät.

## TWS-MODUS

Sie können zwei PS100BT Geräte drahtlos zu einem Stereo-System koppeln. Der TWS-Modus ist nur im Bluetooth-Modus verfügbar. Um zwei PS100BT Geräte zu einem TWS-System zu verbinden gehen Sie bitte wie folgt vor.

1. Verbinden Sie ein externes Bluetooth-Gerät mit der PS100BT. Diese PS100BT ist nun das **Master-Gerät**.
2. Schalten Sie das zweite PS100BT-Gerät ein und wechseln Sie in den Bluetooth-Modus.
3. Halten Sie die **MIC VOL. / TWS-Taste** am **Master-Gerät** gedrückt. Jetzt verbinden sich die beiden Geräte automatisch und ein Ton wird ausgegeben, um zu zeigen das die Geräte verbunden sind. Auf dem Hauptgerät wird „tS R“ (rechter Lautsprecher) angezeigt und auf dem zweiten Gerät wird „tS L“ (linker Lautsprecher) angezeigt.
4. Die folgenden Dinge können an beiden Lautsprechern eingestellt werden: **Equalizer, Lautstärke, Wiedergabe, Pause, nächster Titel, vorheriger Titel und Party-Licht-Modus**
5. Um die TWS-Funktion zu unterbrechen und die beiden Geräte zu trennen halten Sie die **MIC VOL. / TWS-Taste** an einem der beiden Geräte gedrückt.
6. Um die Bluetooth-Verbindung zu Ihrem externen Gerät zu trennen halten Sie die **▶II / PAIR / SCAN-Taste** für ca. 3 Sekunden gedrückt.

<b>ALLGEMEIN</b>	
Stromversorgung Gerät	AC 100 – 240V ~ 50/60Hz
Schutzart	Schutzklasse II
Maximaler Stromverbrauch	Max. 40W
Standby-Stromverbrauch	< 0,5W
Akku-Typ	Eingebauter wieder aufladbarer Blei-Säure (4000mAh / 12V)
AUX-IN Anschluss	3,5mm
Mikrofon-Anschluss	6,3mm
Arbeitstemperatur	5°C - +35°C
Max. Musikleistung	Max. 800W
Radio-Frequenz	87,5 – 108 MHz (FM PLL Radio), 30 Speicherplätze
<b>USB</b>	
Wiedergabe-Formate	MP3
USB-Wiedergabe Anschluss	5V / 200ma Max. 32GB / FAT32
USB-Charge Anschluss	5V 1A
<b>BLUETOOTH</b>	
Version / Frequenz	V 5.3 / 2,4GHz
Reichweite	Ca. 10 Meter (Sichtlinie)
Profile	Advanced Audio Distribution Profile (A2DP)
<b>Abmessungen</b>	
Maße (L / T / H) in mm	315 x 301 x 555mm
Gewicht	8,20 Kg

Änderungen von Design und Spezifikationen, auch ohne Vorankündigung vorbehalten.

## Vereinfachte EU- Konformitätserklärung

Hiermit erklärt UltraMedia GmbH & Co. Handels KG, dass der Funkanlagentyp PS100BT der Richtlinie 2014/53/EU entspricht.

Der vollständige Text der EU-Konformitätserklärung ist unter der folgenden Internetadresse verfügbar.

<https://www.ultramedia.de/produktansicht/PS100BT.html>

Wir wünschen Ihnen viel Freude mit dem Gerät.

Ihr UltraMedia Team



## Entsorgungshinweise



Dieses Symbol auf dem Produkt oder in der Anleitung bedeutet, dass das Gerät sowie Elektrische- und Elektronische Geräte sowie Batterien am Ende seiner Lebensdauer getrennt von Ihrem Hausmüll entsorgt werden müssen. Es gibt getrennte Sammelsysteme für das Recycling in der EU. Für weitere Informationen wenden Sie sich bitte an die örtliche Behörde oder Ihren Händler.

## Batterie-Entsorgungshinweise

BATTERIEN UND AKKUS DÜRFEN NICHT IN DEN HAUSMÜLL ENTSORGT WERDEN! DURCH DAS NICHT FACHGERÄCHTE ENTSORGEN VON BATTERIEN UND AKKUS ENTSTEHEN UMWELTBELASTUNGEN / UMWELTSCHÄDEN.

JEDER VERBRAUCHER IST GESETZLICH VERPFLICHTET, BATTERIEN UND AKKUS AM ENDE DES LEBENS ZYKLUS AN GEEIGNETEN SAMMELSTENN WIE ZUM BEISPIEL, SEINER GEMEINDE/SEINES STADTTEILS ODER IM HANDEL ABZUGEBEN.

DAS ABGEBEN AN SAMMELSTELLEN IST KOSTENFREI. DURCH DAS ABGEBEN AN SAMMELSTELLEN WERDEN BATTERIEN UND AKKUS RECYCELT UND SO UMWELTSCHONEND DER ENTSORGUNG ZUGEFÜHRT.

DURCH DAS ENTSORGEN IN DEN HAUSMÜLL WERDEN BATTERIEN UND AKKUS NICHT DER UMWELTSCHONENDEN ENTSORGUNG ZUGEFÜHRT UND ES KANN ZU UMWELTSCHÄDIGUNGEN FÜHREN.

**BATTERIEN UND AKKUS MÜSSEN VOR DER ENTSORGUNG DEM GERÄT ENTNOMMEN WERDEN. BITTE NUR IMENTLADENEN ZUSTAND ABGEBEN!**

**\*) GEKENNZEICHNET MIT:**

**CD = CADMIUM,**

**HG = QUECKSILBER,**

**PB = BLEI**



Sehr geehrte Kundin, sehr geehrter Kunde,

vielen Dank, dass Sie sich für eines unserer Produkte entschieden haben. Unsere Produkte unterlaufen im Zuge der Produktion einer genauen Qualitätskontrolle.

Sollte Ihnen eines unserer Geräte dennoch Anlass zur Reklamation geben, oder Sie haben Fragen zu einem unserer Geräte, rufen Sie gerne unseren Kunden-Support an.

Auf TV- und SAT Geräte geben wir eine Gewährleistung von 36 Monaten, auf DVD-portable und Audio-Geräte eine Gewährleistung von 24 Monaten ab Kaufdatum.

Außerhalb der Gewährleistung bieten wir Ihnen eine kostenpflichtige Reparatur nach Kostenvoranschlag an. Bitte setzen Sie sich vor dem Einsenden mit unserem Kunden-Support in Verbindung.

Die Gewährleistung bezieht sich auf Material und Produktionsfehler. Während der Gewährleistung wird Ihr Gerät repariert bzw. ausgetauscht. Eine Erstattung des Kaufbetrags ist durch die Firma UltraMedia leider nicht möglich. Ausgeschlossen von der Gewährleistung sind Beschädigungen, die durch unsachgemäßen Gebrauch, durch die Nutzung von Fremdzubehör, Sturz-, Staub-, Wasserschäden und Verschleißerscheinungen (z.B. Kratzer, optische Abnutzungen), die durch den Kunden oder Fremdeinwirkungen hervorgerufen worden sind.

Um die Gewährleistungsansprüche geltend zu machen, senden Sie das Gerät mit kompletten Zubehör, einer Rechnungskopie und der Fehlerbeschreibung an die unten angegebene Adresse ein. Geräten denen kein Kaufbeleg beiliegt kann leider keine Gewährleistung berücksichtigt werden. Bitte vergessen Sie für eventuelle Rückfragen nicht Ihre komplette Anschrift, eine Telefonnummer / E-Mail Adresse mit anzugeben.

Der Versand zu uns findet auf eigene Kosten statt. Unfreie Pakete können nicht angenommen werden und gehen an den Absender zurück.

Bitte verpacken Sie das Gerät transportsicher. Für Transportschäden, die auf dem Transportweg zu uns entstehen, übernimmt die Firma UltraMedia keine Haftung. Nach Erhalt Ihrer Einsendung werden wir Ihr Gerät schnellstmöglich bearbeiten und an Sie zurücksenden.

Bitte setzen Sie sich vor dem Einsenden Ihres Gerätes mit unserem Kunden-Support oder Ihrem Fachhändler in Verbindung, da sich viele Probleme auch telefonisch lösen lassen können.

UltraMedia GmbH & Co. Handels KG  
Friedrich-Penseler-Str. 28  
D-21337 Lüneburg  
[www.ultramedia.de](http://www.ultramedia.de)

[service@ultramedia.de](mailto:service@ultramedia.de)  
Tel.: +49 / (0) 4131/9239-20  
Mo.-Do.: 08:00-17:00  
Fr.: 08:00-14:30





# Bluetooth party speaker

Model no.: PS100BT



*Bluetooth-Party-Lautsprecher mit UKW / AUX IN / USB / Mikrofon Eingang / integrierten Akku*









**Deutsche Bedienungsanleitung: Seite 1**

*Bluetooth party speaker with FM / AUX IN / USB / microphone input / integrated rechargeable battery*

**English user manual: page 18**

Read the manual carefully before using the appliance for the first time and keep it in a safe place for future reference.



	<p>Dangerous voltages inside the unit. Do not insert any objects into the openings in the housing. There is a risk of fatal electric shock.</p>
	<p>The operating and maintenance instructions (service) in this manual must be followed. Use of the appliance other than as described in this manual may result in damage to health, a defect in the appliance and invalidation of the warranty.</p>
	<p>To eliminate the risk of electric shock, do not open the unit. Opening the appliance will invalidate the warranty. Repairs may only be carried out by an authorised specialist workshop and qualified persons. There are no parts inside that can be repaired by the user.</p>
	<p>This appliance is a Class II or double insulated electrical appliance. It has been designed so that it does not require a safety connection to electrical earth.</p>
<p><b>AC 230V</b></p>	<p>This unit is designed for AC 100–240V~50/60Hz mains voltage. If the unit is not to be used for a long period of time, disconnect the power supply from the unit.</p>
	<p>Do not expose the appliance to splashing water or high humidity and do not place objects filled with liquids, such as vases, on the appliance.</p>
	<p>Position the unit so that an undisturbed supply of fresh air is always ensured. Do not place the unit on carpets or near curtains and do not install the unit in bookshelves.</p>
	<p>Do not expose the appliance to direct sunlight or heat sources such as heaters or stoves and do not place naked flames such as candles on the appliance.</p>
	<p>Always observe basic safety precautions when using this Bluetooth speaker system, especially when children are present.</p>

1. Read these operating instructions carefully before using the appliance for the first time.
2. Keep this manual in a safe place for future reference.
3. Use the appliance only as described in this manual. Use other than as described in these instructions will invalidate the warranty.
4. The appliance must not be exposed to dripping or splashing and no objects filled with liquids, such as vases, must be placed on the appliance. Use only in dry regions.
5. Do not expose the appliance to direct sunlight or heat sources such as radiators or stoves, and do not place naked flames such as candles on the appliance.
6. Children should be supervised to ensure that they do not play with the appliance.
7. The unit is operated with AC 100 - 240V. The power cable serves as a disconnecting device and must be easily accessible. To avoid damage to the appliance, only use accessories and spare parts approved by the manufacturer.
8. Only place the unit in sufficiently ventilated environments. Place the unit on a flat and stable surface.
9. Do not expose to temperatures above 35 °C. When installing the appliance, make sure that it is 30 cm from the back and the top of the appliance and 5 cm from each side.
10. Dispose of used batteries / rechargeable batteries in an environmentally friendly manner and follow the disposal instructions in this manual.
11. Always make sure that you disconnect the appliance from the power supply before transporting or cleaning it. Only clean the unit with a dry cloth.
12. When the battery is fully charged or during a thunderstorm, disconnect the unit from the mains.
13. This unit has no user-serviceable parts. Do not attempt to repair this appliance yourself. Only qualified service personnel may perform maintenance. In the event of a defect, return the unit to your dealer or the manufacturer's service department.
14. Never leave the appliance unattended and ensure that no objects are inserted into the appliance through the ventilation openings. This may result in a fatal electric shock.
15. Do not place the unit near televisions, loudspeakers and other objects that generate strong magnetic fields.
16. The mains plug or appliance plug is used to disconnect the appliance from the mains and should be easily accessible at all times.
17. Do not allow small children to play with the appliance unsupervised and ensure that the appliance is not used without supervision.

## PREPARE THE DEVICE FOR USE

### Unpacking and setting up

1. Carefully take the unit out of the box, remove all packaging material from the unit, take out the accessories and check that they are complete.
2. Unwind the power cable and the antenna and unplug them to their full length.
3. Place the unit on a stable and level surface.
4. Connect the power cable to the appliance and a household socket (AC 100-240V).
5. Before first use, fully charge the built-in battery (approx. 7 hours).
6. When the battery is fully charged, disconnect the power cable from the unit.

### What's in the box?

- x1 Main unit
- x1 Power cable
- FM antenna
- x1 Cable microphone
- x1 User manual

## Top view

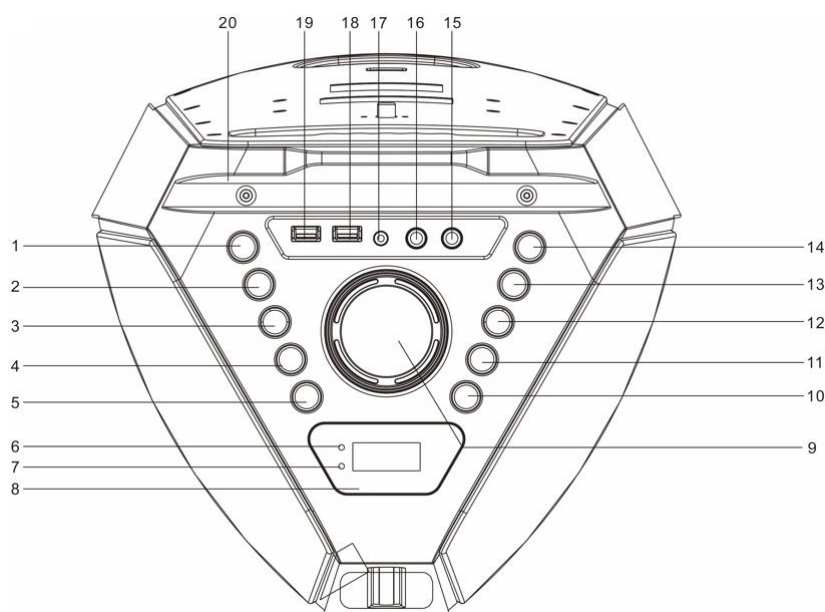

NO.	KEYS	DESCRIPTION
1.	EQ / ECHO	<ul style="list-style-type: none"> <li>• <b>EQ:</b> Press the button several times to select the preset equalisers.</li> <li>• <b>Echo:</b> Press and hold the button for approx. 3 seconds to switch the echo function for the microphone on or off.</li> </ul>
2.	P-MODE / MEM. / VOICE	<ul style="list-style-type: none"> <li>• In USB mode, to select the playback mode.</li> <li>• In radio mode, to save a station.</li> <li>• Press and hold the button to select the microphone effect.</li> </ul>
3.	⏮ / TUN.(-)	<ul style="list-style-type: none"> <li>• In USB/Bluetooth mode, press the button to select the previous track. Press and hold the button to rewind the track to a desired point.</li> <li>• In radio mode, press the button to select the previous frequency. Press and hold the button to search for the previous radio station.</li> </ul>
4.	10 / M. / FOLD(-)	<ul style="list-style-type: none"> <li>• In USB mode, press to select tracks in steps of 10.</li> <li>• In USB mode, press and hold to select a folder.</li> </ul>
5.	MIC VOL. / TWS	<ul style="list-style-type: none"> <li>• Press to change the microphone volume.</li> <li>• Press and hold to switch the TWS function on or off.</li> </ul>
6.	CHARGE-LED	Displays the charging status.
7.	PAIR LED	Displays the Bluetooth pairing status.
8.	DISPLAY	Displays track number and volume, etc.
9.	VOLUME REGLER	Set the desired volume.
10.	LIGHT	Set the party lighting mode.
11.	10 / M. / FOLD.(+)	<ul style="list-style-type: none"> <li>• In USB mode, press to select tracks in steps of 10.</li> <li>• In USB mode, press and hold to select a folder.</li> </ul>

NO.	KEYS	DESCRIPTION
12.	▶▶ / TUN.(+)	<ul style="list-style-type: none"> <li>• In USB/Bluetooth mode, press the button to select the next track. Press and hold the button to fast-forward the track to a desired point.</li> <li>• In radio mode, press the button to select the next frequency. Press and hold the button to search for the next radio station.</li> </ul>
13.	▶   / PAIR / SCAN (📶)	<ul style="list-style-type: none"> <li>• In USB mode, press the button to pause or resume playback.</li> <li>• In radio mode, press and hold the button to start scanning.</li> <li>• In Bluetooth mode, press and hold to stop Bluetooth pairing.</li> </ul>
14.	POWER ⏻ / FUNC.	<ul style="list-style-type: none"> <li>• Press and hold to switch the unit on or off.</li> <li>• Press the button briefly when the unit is on to select the mode.</li> </ul>
15.	MIC 2	6.3mm microphone jack.
16.	MIC 1	6.3mm microphone jack.
17.	AUX-IN	3.5mm AUX-IN jack.
18.	USB	USB playback port (max. 32GB / FAT32, 5v 200mA)
19.	USB CHARGE-	USB charging port. For charging external devices (5V 1A).
20.	SMARTPHONE HOLDER	Place your smartphone or tablet here.

## Front and rear view

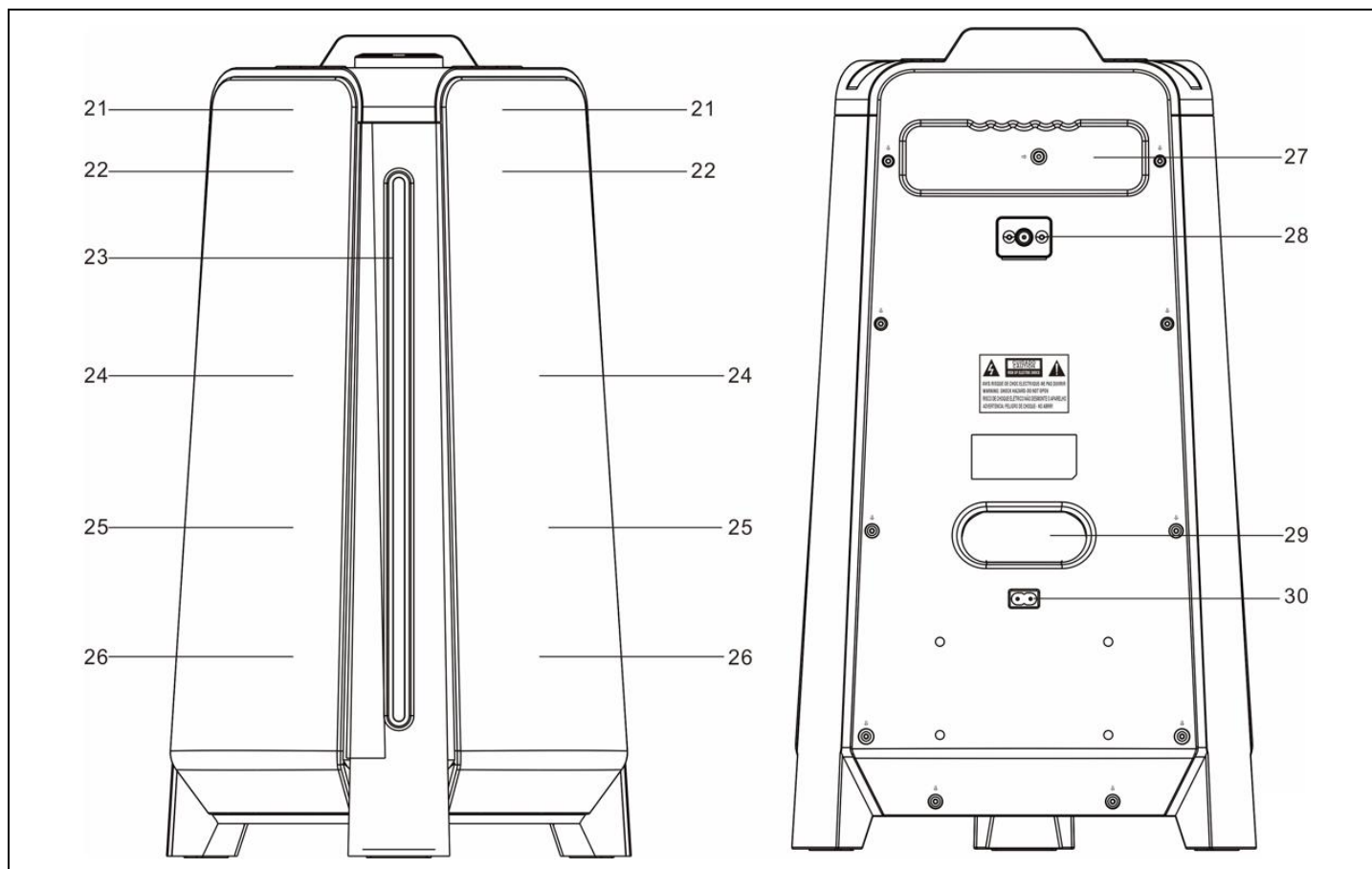

NO.	KEYS	DESCRIPTION
21.	<b>STROBE LIGHT</b>	Flashing with the music beat.
22.	<b>TWEETER</b>	Sound output of the high tones.
23.	<b>PARTY LED LIGHT</b>	Lights up in a different sequence and colour depending on the mode set.
24.	<b>SPEAKER GRILL</b>	Protection of the speakers.
25.	<b>SPEAKER</b>	Sound output of the mid and low tones.
26.	<b>LOUDSPEAKER PARTY LIGHT</b>	Lights up in a different sequence and colour depending on the mode set.
27.	<b>CARRIER</b>	Carrying handle for easy handling of the speaker.
28.	<b>FM JACK</b>	Connect an FM antenna to the connector for optimum FM reception.
29.	<b>VENT HOLES</b>	Do not cover any of the ventilation openings.
30.	<b>AC-JACK</b>	Connect the power cable here to charge the integrated battery.

## Battery charging



This unit uses a rechargeable lead-acid battery (battery capacity 4000mAh). Fully charge the unit (approx. 7 hours) before using it for the first time. The playback time with a fully charged battery is up to 10 hours depending on the volume level set.

1. Plug the power cable into the mains socket and into the AC socket on the back of the unit.
2. The **charging indicator** shows the current battery status during charging.
  - **The battery is being charged:** The charging indicator lights up red during charging.
  - **Battery level low:** The charging indicator flashes red. Connect the unit to the power cable to charge.
  - **Battery fully charged:** When the battery is fully charged, the charging indicator lights up green. Disconnect the power cable to change the battery mode of the unit.
3. After the battery is charged, unplug the power cable from the socket to complete the charging process.

### Notes:

- When the unit is fully charged, disconnect the mains plug from the unit to protect the battery from overcharging.
- The battery is permanently installed and cannot be replaced by the user. The battery may only be replaced by qualified personnel.

## Einschalten / Ausschalten

1. To switch on the unit, press and hold the **POWER**  / **FUNC.** for about 3 seconds.
2. To switch off the unit, press and hold the **POWER**  / **FUNC.** for about 3 seconds.

### Note:

- The unit starts with the last active mode and volume when it is switched on.

## Select mode

1. Press the **POWER**  / **FUNC.** repeatedly to switch to the corresponding mode.
2. The mode is shown in the display.
3. The following modes are available: **Bluetooth / Radio / AUX / USB**

## Volume

1. Set the desired volume with the **volume control**.
2. When the unit is switched on, it will start with the last selected volume setting and mode selection.

## Microphone volume

To adjust the microphone volume, press the MIC.VOL / TWS button and then turn the volume control to adjust the microphone volume.

## Automatic switch off

- The unit has a power saving function according to the European ErP standard, which makes the unit switch to standby mode after 15 minutes without an audio signal. Press the power button to switch the unit back on.
- Please note that a low volume setting of the audio source may be detected as "no audio signal". This may affect the unit's signal detection capability and also trigger an automatic switch to standby mode. In this case, please reactivate the audio signal transmission or increase the volume setting of the audio source to resume playback.



## Notes on electrostatic discharge

It may happen that the unit cannot be operated due to electrostatic discharge. Switch the unit off and on again and the unit can be used normally again.

## Equaliser function

Press the EQ / Echo button several times to select the preset equalisers.

## Microphone echo mode

Press and hold the EQ / ECHO button for approx. 3 seconds to switch the microphone echo effect on or off.

## Microphone effect

Change your voice by adjusting the microphone effect that changes your voice.

1. Connect a microphone to the unit.
2. Press and hold the **P-MODE / MEM / VOICE button** for about 3 seconds, the display shows "**H-1**".
3. Press and hold the **P-MODE / MEM / VOICE button** several times to cycle through the modes "**H1-H4**".
4. Press and hold the **P-MODE / MEM / VOICE button** repeatedly until "**Off**" is shown in the display to switch off the microphone effect.

## Smartphone charging

This unit has a 5V 1A USB charging port for charging your smartphone. Connect the USB cable of your smartphone to the USB CHARGE port for charging.

## Party light mode

There are 5 light modes for the speakers.

1. Press the **LIGHT button** repeatedly to select the light modes "**L1-L5**".
2. To switch off the light, press the **LIGHT button** repeatedly until "**LOFF**" appears on the display.

There are 5 lighting modes for the LED strip on the front.

1. Press and hold the **LIGHT button** for approx. 3 seconds to select the lighting modes "**E1-E5**".
2. To switch off the light, press and hold the **LIGHT button** repeatedly for approx. 3 seconds until "**E0FF**" appears on the display.

### Note:

- The volume control lighting and the strobe LED are included in the lighting modes "**E1-E5**".
- To switch off the strobe LED, press and hold the **LIGHT button** until "**E6**" appears in the display.
- To switch off the volume control illumination, press and hold the **LIGHT button** for approx. 3 seconds until "**E0FF**" is shown in the display.

## Microphone function

The microphone input is available in all modes.

1. Connect the included microphone to the 6.3 mm microphone connector on the unit.
2. Press the **MIC VOL / TWS button** and turn the **VOLUME knob** to increase or decrease the microphone volume.
3. Press and hold the **EQ / ECHO button** for about 3 seconds to turn the microphone's echo effect on or off.

4. Press the **POWER / Function** button repeatedly until the display shows "**FM**" and a radio frequency is visible.
5. Insert the supplied FM antenna into the **FM socket** on the back of the unit.
6. Extend the antenna to its full length to get the best reception.

### Set radio station manually

1. Press the **◀◀ / TUN.(-)** or **▶▶ / TUN.(+)** buttons repeatedly to tune in a radio station manually.
2. Press and hold the **◀◀ / TUN.(-)** or **▶▶ / TUN.(+)** buttons for about 3 seconds to start searching for the next radio station.

### Radio station search

1. Press and hold the **▶▶ / PAIR / SCAN** button for about 3 seconds to start the automatic scan. Found radio stations are automatically stored.
2. After the search is completed, radio playback starts with the first radio station stored, "**P-01**". After the search is completed, the unit automatically tunes in to station number 01 (P-01).

### Select a saved radio station

1. To select the next stored radio station, press the **10 / M. / FOLD(+)** button.
2. To select the previous stored radio station, press the **10 / M. / FOLD(-)** button.

### Manually save radio stations

1. Press the **◀◀ / TUN.(-)** or **▶▶ / TUN.(+)** buttons to select a radio station you want to store manually.
2. Press the **P-MODE/MEM/VOICE** button.
3. „**P-01**“ flashes on the display to indicate that you are storing the station in memory location „**01**“.
4. To change the number, press the **10 / M. / FOLD(+)** or **10 / M. / FOLD(-)** buttons.
5. Press the **P-MODE / MEM / VOICE** button to finish storing the station.
6. To store another radio station, repeat steps 1 to 5. You can store up to 30 FM stations.

## USB MODE



Play music from your USB stick on the PS100BT. USB sticks up to a maximum of 32GB in FAT32 format are supported. Hard drives are not supported. Do not use a USB extension to connect a USB stick to the unit. You risk overloading the USB connection and damaging the PS100BT and the connected device. Disconnect the USB connection only when USB playback is paused or the unit is switched off. Follow the steps below to start USB playback.

1. Press the **power/function key (⏻)** repeatedly until "**USB**" appears in the display.
2. Insert a USB flash drive into the **USB socket**. Playback starts automatically with the first track.
3. The playback time is shown in the display.
4. You can control the playback with the following buttons.

Play / Pause	▶   / PAIR / SCAN (short key press)
Next Title / Previous Title	▶▶/TUN.(+) or ◀◀/TUN.(-) (short key press)
Fast forward / rewind	▶▶/TUN.(+) or ◀◀/TUN.(-) (keep pressed until the desired passage is reached)
Select titles in steps of 10	10 / M. / FOLD(+) or 10 / M. / FOLD(-)
Select folder	To select a folder (if the USB device contains more than one folder), press and hold the 10 / M. / FOLD(+) or 10 / M. / FOLD(-) button for about 3 seconds to skip forward or backward one folder at a time, then press the ▶▶ / TUN.(+) or ◀◀ / TUN.(-) buttons to select the desired track.

## Playback mode

You can play a track or all tracks on the USB device repeatedly. Press the **P-MODE / MEM. / VOICE** button on the unit several times during playback to select the playback modes. The current playback mode is shown in the display. The following modes are available for selection. If none of the listed symbols are shown in the display, no playback mode is active and playback takes place in normal mode.

	Repeat a title
	Repeat all titles
 FOLDER	Repeat a folder (only if several folders are available on the USB memory)
RAND	Random playback

## BLUETOOTH MODE

Connect your external device wirelessly via Bluetooth to the PS100BT to play music from your external device on the PS100BT. Only Bluetooth is received and not transmitted. No devices such as external Bluetooth speakers or Bluetooth headphones can be connected to the PS100BT for external playback. Follow the steps below to start Bluetooth playback.

1. Press the **power/function button** (⏻) repeatedly until "bt" appears in the display.
2. The connection status is indicated by the **pair LED** in the display.
  - **Connected:** The pair indicator lights up.
  - **Not connected:** The pair indicator flashes.
3. Start the Bluetooth search on your external Bluetooth device and select the PS100BT device from the list of devices found.
4. When the devices are successfully connected, you will hear a sound and the pair indicator will light up continuously.
5. Start playback on your external device.
6. You can control the volume on your external device and the PS100BT.
7. Control the playback on your external device or with the following buttons on the PS100BT:

Play / Pause	▶   / PAIR / SCAN (short key press)
Next title	▶▶/TUN.(+) oder ◀◀/TUN.(-) (short key press)
Previous title	▶▶/TUN.(+) oder ◀◀/TUN.(-) (keep pressed until the desired passage is reached)

8. To disconnect the Bluetooth connection, press and hold the ▶|| / PAIR / SCAN button.

**Note:**

- If the basic volume on your external device is set too low, you may not be able to hear any sound from the PS100BT. In this case, increase the volume on your external device.
- Bluetooth works best within 10 metres and outdoors without obstructions.

## AUX-IN MODE

Connect an external device such as a smartphone or MP3 player to the PS100BT with a 3.5mm audio cable to play music from your external device wired (MP3 player and smartphone are not included).

1. Press the **power/function button** (⏻) repeatedly until "AUX" appears in the display.
2. Connect your device to the PS100BT with a 3.5 mm audio cable (audio cable not included).
3. Start playback on your external device.
4. Control the playback on your external device.
5. Control the volume on your external device or on the PS100BT.

**Note:**

- If the basic volume on your external device is set too low, you may not be able to hear any sound from the PS100BT. In this case, increase the volume on your external device.

## TWS MODE

You can pair two PS100BT units wirelessly to create a stereo system. TWS mode is only available in Bluetooth mode. To pair two PS100BT units into a TWS system, please follow the steps below.

1. Connect an external Bluetooth device to the PS100BT. This PS100BT is now the **master device**.
2. Switch on the second PS100BT device and switch to Bluetooth mode.
3. Press and hold the **MIC VOL / TWS button** on the master unit. Now the two devices will connect automatically and a sound will be emitted to indicate that the devices are connected. The master unit will display "tS R" (right speaker) and the second unit will display "tS L" (left speaker).
4. The following things can be adjusted on both speakers: **Equaliser, volume, play, pause, next track, previous track and party light mode**.
5. To interrupt the TWS function and disconnect the two units, press and hold the **MIC VOL / TWS button** on either unit.
6. To disconnect the Bluetooth connection to your external device, press and hold the ▶|| / PAIR / SCAN button for approx. 3 seconds.

<b>GENERAL</b>	
Power supply unit	AC 100 – 240V ~ 50/60Hz
Protection class	Protection class II
Maximum power consumption	Max. 40W
Standby power consumption	< 0,5W
Battery type	Built-in rechargeable lead-acid (4000mAh / 12V)
AUX-IN connection	3,5mm
Microphone connection	6,3mm x2
Working temperature	5°C - +35°C
Max. Music power	Max. 800W
FM frequency	87,5 – 108 MHz (FM PLL radio), 30 preset stations
<b>USB</b>	
Playback formats	MP3
USB playback connection	5V / 200ma Max. 32GB / FAT32
USB charge port	5V 1A
<b>BLUETOOTH</b>	
Version / Frequency	V 5.3 / 2,4GHz
Range	Approx. 10 metres (line of sight)
Profiles	Advanced Audio Distribution Profile (A2DP)
<b>Dimensions</b>	
Dimensions (L / D / H) in mm	315 x 301 x 555mm
Weight	8,20 Kg

Design and specifications are subject to change without notice.

## Simplified EU Declaration of Conformity

Herewith UltraMedia GmbH & Co. Handels KG that the radio equipment type PS100BT complies with Directive 2014/53/EU.

The full text of the EU Declaration of Conformity is available at the following internet address.

<https://www.ultramedia.de/produktansicht/PS100BT.html>

We hope you enjoy using the device.

Your UltraMedia Team



## Disposal instructions



This symbol on the product or in the instructions means that the appliance, electrical and electronic equipment and batteries must be disposed of separately from your household waste at the end of their working life. There are separate collection systems for recycling in the EU. For more information, please contact your local authority or your dealer.

## Battery disposal instructions

**BATTERIES AND RECHARGEABLE BATTERIES MUST NOT BE DISPOSED OF WITH HOUSEHOLD WASTE! NON-PROFESSIONAL DISPOSAL OF BATTERIES AND RECHARGEABLE BATTERIES CAUSES ENVIRONMENTAL POLLUTION / DAMAGE.**

EVERY CONSUMER IS LEGALLY OBLIGED TO RETURN BATTERIES AND ACCUMULATORS AT THE END OF THEIR LIFE CYCLE TO SUITABLE COLLECTION POINTS SUCH AS THEIR LOCAL AUTHORITY/BOROUGH OR TO RETAILERS. DROP-OFF AT COLLECTION POINTS IS FREE OF CHARGE. BY HANDING THEM IN AT COLLECTION POINTS, BATTERIES AND ACCUMULATORS ARE RECYCLED AND THUS DISPOSED OF IN AN ENVIRONMENTALLY FRIENDLY WAY.

DISPOSING OF BATTERIES AND ACCUMULATORS IN HOUSEHOLD WASTE DOES NOT ENSURE ENVIRONMENTALLY FRIENDLY DISPOSAL AND MAY CAUSE ENVIRONMENTAL DAMAGE.

**BATTERIES AND ACCUMULATORS MUST BE REMOVED FROM THE APPLIANCE BEFORE DISPOSAL. PLEASE RETURN ONLY IN DISCHARGED CONDITION!**

**\*) MARKED WITH:**

**CD = CADMIUM,**

**HG = MERCURY,**

**PB = LEAD**



Dear Customer,

Thank you for choosing one of our products. Our products undergo precise quality control in the course of production. If one of our devices gives you cause for complaint, or you have questions about one of our devices, please call our customer support.

We give a 36 month warranty on TV and SAT devices, and a 24 month warranty on portable DVD and audio devices from the date of purchase. Outside of the warranty, we offer you a paid repair based on a cost estimate. Please contact our customer support before submitting.

The warranty relates to material and production defects. Your device will be repaired or replaced during the warranty period. Unfortunately, UltraMedia cannot reimburse the purchase price. Damage caused by improper use, the use of third-party accessories, falls, dust, water damage and signs of wear (e.g. scratches, optical wear and tear) caused by the customer or external influences are excluded from the guarantee.

In order to assert the warranty claims, send the device with all accessories, a copy of the invoice and the description of the fault to the address given below. Devices that do not have a proof of purchase cannot be guaranteed. Please do not forget to include your full address and a telephone number / email address for any queries.

Shipping to us takes place at your own expense. Unpaid parcels cannot be accepted and are returned to the sender.

Please pack the device securely for transport. UltraMedia assumes no liability for damage in transit that occurs on the way to us. After receiving your submission, we will process your device as soon as possible and send it back to you.

Before sending your device in, please contact our customer support or your specialist dealer, as many problems can also be solved over the phone.

UltraMedia GmbH & Co. Handels KG	<a href="mailto:service@ultramedia.de">service@ultramedia.de</a>
Friedrich-Penseler-Str. 28	Phone: +49 / (0) 4131/9239-20
D-21337 Lüneburg	Mon.-Thu.: 08:00-17:00
<a href="http://www.ultramedia.de">www.ultramedia.de</a>	Fri.: 08:00-14:30