



PORTABLE GAS STOVE

Practical camping solution

MODEL PX-C20

INSTRUCTION MANUAL

English
Deutsch
Български език

Keep these instructions for future reference

Important:

Read the instruction manual carefully in order to familiarize yourself with the appliance before you use it. We recommend that you keep this booklet for future references.

1. Proper use of the appliance:

This appliance must be used with a butane gas cartridge, only outdoors or in well-ventilated environment.

2. Safety Information:

Make sure that the rubber protection between the appliance and the gas cartridge is in good condition, before use.

Do not use the appliance if the rubber protection is thorn or damaged.

Always place the appliance in a firm, horizontal surface and away from flammable materials.

Do not use the appliance near ovens, cookers or other appliances for cooking or heating.

Do not use the appliance without the trivet.

Do not use vessels that are covering any part of the gas cartridge chamber.

The gas cartridge has to be replaced in a well-ventilated place, preferably outdoors away from any kind of flammable sources.

If you find a gas leak (odor, noise), immediately move the appliance in a well-ventilated environment where you can find the leak and stop it. Check the appliance for gas leaks outdoors by using soap water only.

NEVER CHECK FOR GAS LEAKS WITH OPEN FIRE.

WARNING!!!

The parts of the appliance can become very hot. Keep children away from the appliance at any time.

Never try to move the appliance while it is working.

The appliance has a safety device which stops the gas flow if the pressure in the gas cartridge gets too high (caused from overheating).

3. When you use the appliance for the first time:

- Get the appliance out of the packaging box and remove the additional wrappings.
- Before use, make sure that you have put the trivet correctly on the burner.
- Make sure that the lever on the gas cartridge is in position "UNLOCK" and the regulator button is in position "OFF".
- Open the gas cartridge chamber by pulling the lid. Remove the safety tap and put the gas cartridge in place. Look at picture.
- Close the lid of the gas cartridge chamber.
- Place the lever of the chamber in position "LOCK". If it does not move smoothly check that you have placed the gas cartridge correctly. Do not move the lever with force.
- Turn the regulator button counter-clockwise to position "IGNITION" until you hear click. If the appliance does not light repeat the process again.
- After you lit the appliance adjust the regulator button in the desired position in order to control the flame.
- In case of strange noise, check if the gas cartridge is placed correctly. Turn the regulator button in "OFF" position, as well as the lever of the gas cartridge in "UNLOCK" position. Make sure that you have placed the cartridge correctly, and if it is not, take it out and put it again.

4. After use:

- Turn the regulator button in position "OFF".
- Make sure that the burner is out, before you remove the gas cartridge.
- Place the lever in "UNLOCK" position if you have to stop the gas supply in case of emergency.
- Always remove the gas cartridge after use, for your safety.
- Store the gas cartridge in well-ventilated areas and always put the safety tap on.
- Clean the appliance after every use with hot soapy water. Never use detergent materials to clean the appliance.

5. How to replace the gas cartridge.

- Turn the regulator button in "OFF" position.
- Make sure that the burner is out, before you remove the gas cartridge.
- In order to remove the gas cartridge from the chamber you have to place the lever in "UNLOCK" position.
- Open the lid of the cartridge chamber.
- Remove the clamp that holds the cartridge in place. Wait a few minutes for the gas cartridge to cool off in a well-ventilated area. Please throw away the gas cartridge in the assigned places.
- Replace the cartridge by following the steps from 3-9 in the "When you use the appliance for the first time" section.

6. Possible problems and solutions

- No gas supply – no gas in the cartridge; it is placed incorrectly; Replace the cartridge with a full one; place the cartridge correctly; shake the cartridge and place it correctly.
- No ignition spark - the ignition device is dirty. Gently clean the burner with a brush.

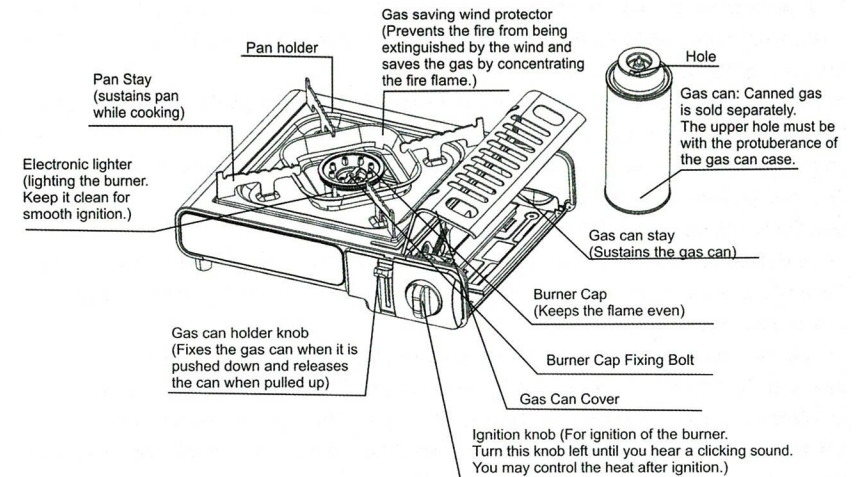

WICHTIG

Diese Gebrauchsanleitung ist aufmerksam zu lesen, damit Sie sich vor dem Anschluss an die Gasquelle mit dem Gerät vertraut machen. Bewahren Sie diese Anleitung zum Nachlesen

EINFÜHRUNG

Nur im Freien und in gut belüfteten Räumen,
Nicht in Zelten, Booten, Wohnwagen und in geschlossenen, nicht gut belüfteten Räumen zu verwenden.

SICHERHEITSMITTEILUNG

Vergewissern Sie sich vor dem Gebrauch, dass die Dichtung (zwischen dem Gerät und der Gasflasche) in gutem Zustand ist. Das Gerät nicht benutzen, falls die Dichtung verschlissen oder beschädigt ist.

Vor dem Gebrauch das Gerät immer auf feste waagerechte Oberfläche in mind. 1 Meter Abstand von entzündbaren Stoffen stellen.

Das Gerät nie in unmittelbarer Nähe von anderen Öfen/ Kochern oder ähnlichen Koch- oder Heizgeräten verwenden.

Den Kötcher nie ohne Dreifuß verwenden (Ständer für die Gefäße).

Keine Gefäße verwenden, die beliebiges Teil der Kammer für die Gasflasche decken.

Die Gasflasche nur in gut belüfteter Stelle austauschen, am besten im Freien, fern von anderen Zündquellen.

Im Fall, dass Sie Gasausströmen feststellen (Gasgeruch oder Zischgeräusch), versetzen Sie den Kocher unverzüglich in einer gut belüfteten Stelle, wo Sie das Ausströmen finden und entfernen können. Das Gerät immer im Freien oder in gut belüfteten Räumen auf Gasausströmen prüfen. Zu diesem Zweck Seifenlauge verwenden.

Gasausströmen nie mit Hilfe von Flamme prüfen.

ACHTUNG! Die zugänglichen Teile können sehr heiß werden. Kleinkinder jederzeit fern vom Gerät halten.

Versuchen Sie nie, den Kocher während der Arbeit zu versetzen.

Das Gerät ist mit einer Sicherheitseinrichtung versehen, die den Gastrom einstellt, falls der Druck in der Gasflasche zu hoch wird (z.B. durch Überhitzung).

Beim ersten Gebrauch des Geräts:

1. Holen Sie das Gerät aus dem Koffer und entfernen Sie die Polyethylenverpackung.
2. Vor dem Gebrauch prüfen, ob der Dreifuß (der Ständer für die Gefäße) richtig auf dem Brenner gestellt ist. Zur Erleichterung ist der Dreifuß bei der Verpackung und beim Tragen umgekehrt gestellt. Beim Gebrauch ist der Dreifuß nach oben zu stellen, so dass die herausragenden Teile nach oben zeigen.

3. Vergewissern Sie sich, dass der Hebel der Gasflasche in Position "UNLOCK" steht und der Reglerknopf - in Position "OFF".
4. Öffnen Sie die Sektion der Gasflasche indem Sie die kleine Tür ziehen. Entfernen Sie die Schutzkappe und stellen Sie die Gasflasche. Siehe die nachfolgenden Bilder.
5. Die Tür der Sektion für die Gasflasche schließen.
6. Den Hebel für die Gasflasche in Position "LOCK" stellen. Wenn er sich nicht stufenlos bewegt, prüfen Sie, ob Sie die Spitze der Gasflasche richtig im Eingang des Kochers gestellt haben. Den Hebel nie mit Gewalt bewegen. Bei Schwierigkeiten ist folgendes zu prüfen: ob der Dreifuß und die Gasflasche richtig gestellt sind.
7. Den Reglerknopf gegen den Uhrzeigersinn drehen, bis die Position "IGNITION" erreicht wird- Sie hören dabei ein Klickgeräusch. Wird der Kocher nicht angezündet, müssen Sie den Vorgang wiederholen.
8. Nachdem Sie den Kocher anzünden stellen Sie den Reglerknopf in die gewünschte Position ein, um die Flamme zu kontrollieren.
9. Im Fall, dass Sie ein Zischgeräusch hören, prüfen Sie bitte ob die Flasche richtig gestellt ist. Den Reglerknopf in Position "OFF" drehen und den Hebel in Position "UNLOCK" stellen. Prüfen Sie die richtige Stellung der Flasche und falls das nicht der Fall ist, stellen Sie diese noch einmal.

Nach dem Gebrauch

1. Den Reglerknopf in Position "OFF" drehen.
2. Bevor Sie die Gasflasche herausnehmen, prüfen Sie ob der Brenner eingestellt ist.
3. Im Notfall, wenn der Gaszutritt unverzüglich einzustellen ist, verstellen Sie den Hebel für die Gasflasche in Position "UNLOCK".
4. Für Ihre Sicherheit nehmen Sie immer nach dem Gebrauch die Gasflasche heraus.
5. Die Gasflasche in gut belüfteten Räumen bewahren, indem Sie immer die Schutzkappe aufstellen.
6. Nach dem Gebrauch den Kocher immer gut reinigen (besonders bei Fettresten). Verwenden Sie warme Seifenlauge. Nie scheuernde Mittel für die Reinigung des Geräts verwenden.

Austausch der Gasflasche.

1. Den Reglerknopf in Position "OFF" drehen.
2. Bevor Sie die Gasflasche herausnehmen, prüfen Sie ob der Brenner eingestellt ist.
3. Den Hebel für die Gasflasche in Position "UNLOCK" verstellen, um die Flasche zu befreien.
4. Die kleine Tür der Sektion für die Gasflasche öffnen.
5. Die Schelle am Hals der Gasflasche entfernen und diese vorsichtig herausnehmen. Warten Sie ab, bis die Gasflasche in einem belüfteten Raum kalt wird. Die leere Gasflasche auf die dazu vorgesehen Stellen entsorgen.
6. Die Gasflasche mit einer neuen austauschen, indem Sie Schritte 3 bis 9 einhalten.

/BEIM ERSTEN GEBRAUCH DES GERÄTS/

MÖGLICHE STÖRUNGEN

-Kein Gaszutritt: in der Flasche ist kein Gas - Die Flasche mit einer neuen ersetzen; die Flasche ist nicht richtig gestellt - die Gasflasche richtig stellen; die Flasche schütteln und wieder stellen.

-Kein Zündfunken vorhanden: die Zündeinrichtung ist verschmutzt - Den Brenner vorsichtig mit Reinigungsbürste reinigen.

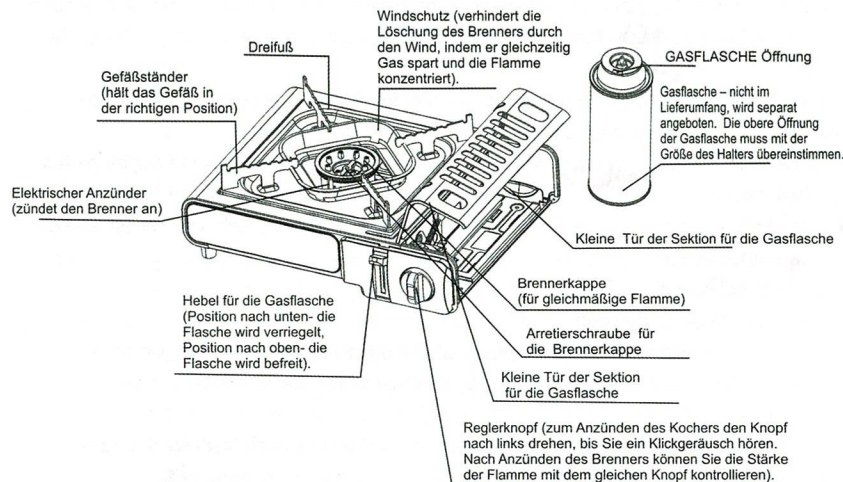

ВАЖНО

Прочетете тези инструкции за употреба внимателно, за да се запознаете с уреда преди да го свържете с източник на газ. Запазете тези инструкции за бъдещи справки.

ВЪВЕДЕНИЕ

Този уред трябва да се използва с бутилка за бутан газ:

Само на открито и в добре вентилирано помещение.

Да не се използва в палатки, лодки, каравани и затворени без добра вентилация помещения.

ИНФОРМАЦИЯ ЗА БЕЗОПАСНОСТ

Уверете се, че уплътнението (между уреда и бутилката за газ) е в добро състояние, преди употреба. Не използвайте уреда, ако уплътнението е износено или повредено.

Винаги при употреба поставяйте котлона на твърда хоризонтална повърхност и най-малко 1 метър разстояние от запалими материали.

Никога не използвайте уреда в непосредствена близост до други печки/котлони или подобни уреди за готвене или отопление.

Никога не използвайте котлона без да поставите триногата (поставката за съдове).

Не използвайте съдове, които покриват която и да е част от камерата за газовата бутилка.

Газовите бутилки трябва да бъдат подменени в добре проветриво място, за предпочитане навън, далеч от всякакви източници на запалване.

Ако откриете теч на газ (мириз на газ или съскащ шум),

веднага преместете котлона на място с добра вентилация, където ще можете да откриете теча да го спрете. Винаги проверявайте уреда за течове на открито или в добре проветриви помещения. За целта използвайте сапунен разтвор.

Никога не проверявайте за теч на газ с пламък.

ВНИМАНИЕ! Достъпните части могат да станат много горещи. Дръжте малките деца далеч от уреда по всяко време. Никога не се опитвайте да преместите котлона, докато той е в употреба. Уредът е снабден с устройство за безопасност, който спира притока на газ, ако налягането в газовата бутилка стане твърде високо (например, причинено от прегряване).

При първа употреба на уреда:

1. Извадете уреда от куфарчето и след това премахнете полиетиленовата опаковка.
2. Преди употреба се убедете, че сте поставили триногата (поставката за съдове) правилно върху горелката. За улеснение при опаковането и пренасянето триногата е поставена на обратно. При употреба триногата трябва да се обърне и стърчащите страни да сочат нагоре.

3. Убедете се че лоста за газовата бутилка е на позиция "UNLOCK" и копчето на регулатора е на позиция "OFF".
4. Отворете отделението за газовата бутилка, като дръпнете вратичката. Махнете предпазната капачка и поставете бутилката. Вижте снимките по-долу.
5. Затворете вратичката на отделението за газовата бутилка.
6. След това преместете лоста за газовата бутилка на позиция "LOCK". Ако не се премести плавно, проверете дали сте поставили върха на газовата бутилка правилно във входа на котлона. Никога не премествайте лоста със сила. Ако се затруднявате при преместването му трябва да проверите : дали сте поставили триногата и газовата бутилка правилно.
7. Завъртете копчето на регулатора в посока обратно на часовниковата стрелка до позиция "IGNITION" докато чуete щракване. Ако котлона не се запали, повторете процеса отново.
8. След като запалите котлона, нагласете копчето на регулатора на желаната от вас позиция за да контролирате пламъка.
9. В случай, че чуete съскащ звук проверете дали бутилката е поставена правилно. Завъртете копчето на регулатора на позиция "OFF" както и лоста за газовата бутилка на позиция "UNLOCK". Проверете дали бутилката е поставена правилно и в случай, че не е я поставете отново.

След употреба

1. Завъртете копчето на регулатора на позиция "OFF".
2. Уверете се, че горелката е загаснала преди да извадите газовата бутилка.
3. В случай на необходимост от спешно прекъсване на притока на газ преместете лоста за газовата бутилка на позиция "UNLOCK".
4. За ваша безопасност винаги изваждайте газовата бутилка след употреба.
5. Съхранявайте я в проветриви помещения и винаги поставяйте защитната капачка.
6. Винаги почиствайте котлона след употреба (особено при наличието на остатъчна мазнина). Използвайте топла сапунена вода. Никога не използвайте абразивни материали за почистване на уреда.

Подмяна на газовата бутилка.

1. Завъртете копчето на регулатора на позиция "OFF".
2. Уверете се, че горелката е загаснала преди да извадите газовата бутилка.
3. Преместете лоста за газовата бутилка на позиция "UNLOCK" за да освободите бутилката.
4. Отворете вратичката на отделението за газовата бутилка.
5. Премахнете скобата задържаща гърлото на газовата бутилка и внимателно я извадете . Изчакайте газовата бутилка да се охлади в проветриво помещение. Моля изхвърляйте празната газова бутилка на предназначените за това места.
6. Подменете газовата бутилка с нова, като спазвате стъпки от 3 до 9 в секция. /ПРИ ПЪРВА УПОТРЕБА НА УРЕДА/

ВЪЗМОЖНИ ПРОБЛЕМИ

- Няма приток на газ: в бутилката няма газ - сменете я с пълна; не е поставена правилно - поставете газовата бутилка правилно; разклатете бутилката и я поставете отново.
- Няма запалваща искра: запалващото устройство е замърсено - внимателно почистете горелката с четка за миене.

