



Dirk Lawinsky · Lange Straße 30 · 49176 Hilter a. T. W.  
Telefon: 05424 - 225572 · Mail: [mail@lawa-lifestyle.de](mailto:mail@lawa-lifestyle.de)





# GETRÄNKEKISTENREGAL DR01 INSTALLATIONSANLEITUNG

---

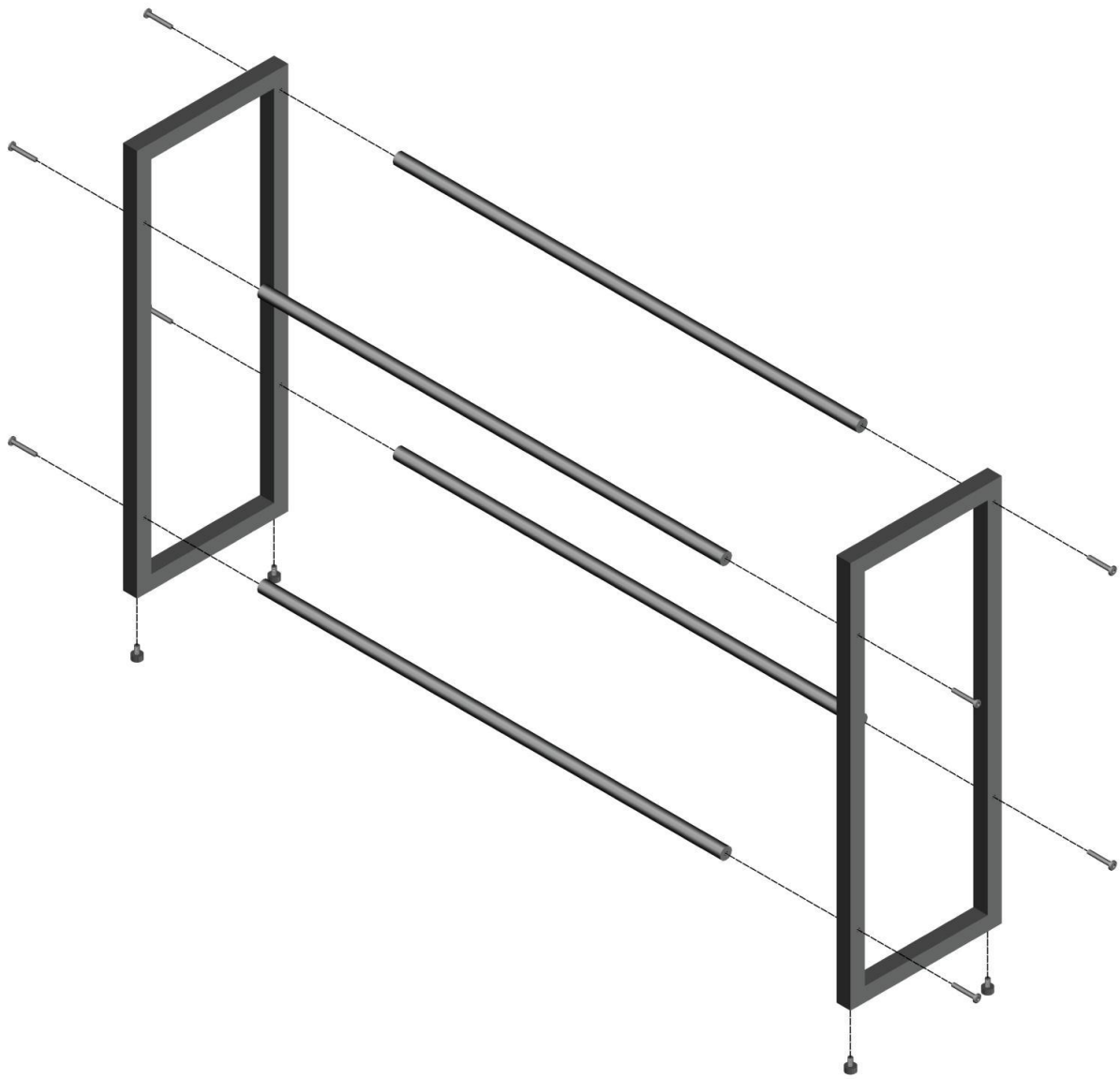
## DRINK CRATE RACK DR01 INSTALLATION MANUAL





Teilenummer	Grafik	Menge
1		2
2		4
3	 M8*50	8
4		4

## Deutsch

### Allgemeine Informationen

Bitte lesen Sie die Bedienungsanleitung vor der Benutzung des Getränkekenregals sorgfältig durch. Bewahren Sie die Bedienungsanleitung zur weiteren Verwendung auf. Verwenden Sie das Regal nur wie in dieser Bedienungsanleitung beschrieben. Jede andere Verwendung gilt als nicht bestimmungsgemäß und kann zu Sach- und Personenschäden führen. Der Hersteller oder Verkäufer kann nicht für Schäden haftbar gemacht werden, die durch unsachgemäßen oder falschen Gebrauch entstehen.

### Sicherheitshinweise

Halten Sie Kinder, Kleinkinder und Haustiere von dem montierten Getränkekenregal fern, da sie versuchen könnten, sich daran hochzuziehen oder darauf zu klettern. Das Getränkekenregal ist kein Spielzeug oder Klettergerüst für Kinder. Reinigung und Wartung dürfen nicht von Kindern durchgeführt werden. Achten Sie darauf, dass Kinder nicht mit der Verpackung, den Plastiktüten und Schutzfolien spielen. Kinder können sich beim Spielen in diesen Gegenständen verfangen und ersticken. Das Getränkekenregal enthält Kleinteile (z. Bsp. Schrauben, Muttern und Stopfen), die bei Verschlucken eine Erstickungsgefahr darstellen. Halten Sie Kinder, Personen mit eingeschränkten Fähigkeiten und mangelnder Erfahrung oder Kenntnis sowie Haustiere während der Montage vom Getränkekenregal fern. Überschreiten Sie nicht die maximale Tragfähigkeit. Überprüfen Sie das Getränkekenregal regelmäßig auf lose Schrauben und Muttern, Verformungen, gerissene Schweißnähte und andere Anzeichen von Schäden.

Verteilen Sie das Gewicht sinnvoll und gleichmäßig. Dies trägt zu einem sicheren Stand bei. Nach der Erstmontage kann die Oberfläche zum Beispiel mit einem Wachsspray geschützt und versiegelt werden.

Kontaktieren Sie gegebenenfalls den Verkäufer unter folgender Serviceadresse:



Dirk Lawinsky · Lange Straße 30 · 49176 Hilter a. T. W.  
Telefon: 05424 - 225572 · Mail: [mail@lawa-lifestyle.de](mailto:mail@lawa-lifestyle.de)

### Montage:

Suchen Sie eine flache, ebene Fläche in der Nähe des Ortes, an dem Sie das Getränkekenregal aufstellen möchten. Um bei der Montage die Position der einzelnen Teile bei Bedarf noch anpassen zu können, warten Sie bis zum Ende der Montage mit dem endgültigen Festziehen der einzelnen Schrauben. Sortieren Sie sich die einzelnen Bauteile und Schrauben vor der Montage gemäß der Anleitung.

## English

### **General information**

Please read the operating instructions carefully before using the crate rack. Keep the operating instructions for future reference. Only use the rack as described in these operating instructions. Any other use is considered improper and can lead to property damage and personal injury. The manufacturer or seller cannot be held liable for damage caused by improper or incorrect use.

### **Safety instructions**

Keep children, infants and pets away from the assembled beverage crate rack, as they could try to pull themselves up or climb on it. The beverage crate rack is not a toy or climbing frame for children. Cleaning and maintenance must not be carried out by children. Make sure that children do not play with the packaging, plastic bags and protective film. Children can become entangled in these objects while playing and suffocate. The drinks crate rack contains small parts (e.g. screws, nuts and plugs) that pose a choking hazard if swallowed. Keep children, people with limited abilities and lack of experience or knowledge and pets away from the beverage crate rack during assembly. Do not exceed the maximum load capacity. Check the crate rack regularly for loose bolts and nuts, deformation, cracked weld seams and other signs of damage.

Distribute the weight of the crate evenly and sensibly. This contributes to a secure stand. After initial assembly, the surface can be protected and sealed with a wax spray, for example.

If necessary, contact the seller at the following service address:



Dirk Lawinsky · Lange Straße 30 · 49176 Hilter a. T. W.  
Telefon: 05424 - 225572 · Mail: [mail@lawa-lifestyle.de](mailto:mail@lawa-lifestyle.de)

### **Mounting:**

Find a flat, level surface near the place where you want to set up the drinks crate rack. In order to be able to adjust the position of the individual parts during assembly if necessary, wait until the end of assembly before finally tightening the individual screws. Sort the individual components and screws according to the instructions before assembly.

## Informations générales

Veillez lire attentivement le mode d'emploi avant d'utiliser le rayonnage pour caisses de boissons. Conservez le mode d'emploi pour une utilisation ultérieure. N'utilisez le rayonnage que comme décrit dans ce mode d'emploi. Toute autre utilisation est considérée comme non conforme et peut entraîner des dommages matériels et corporels. Le fabricant ou le vendeur ne peuvent être tenus responsables des dommages résultant d'une utilisation non conforme ou incorrecte.

## Consignes de sécurité

Tenez les enfants, les jeunes enfants et les animaux domestiques à l'écart de l'étagère pour caisses de boissons montée, car ils pourraient essayer de s'y hisser ou d'y grimper. L'étagère pour caisses de boissons n'est pas un jouet ou une structure d'escalade pour les enfants. Le nettoyage et l'entretien ne doivent pas être effectués par des enfants. Veillez à ce que les enfants ne jouent pas avec l'emballage, les sacs en plastique et les films de protection. En jouant, les enfants peuvent se prendre les pieds dans ces objets et s'étouffer. L'étagère pour caisses de boissons contient de petites pièces (par exemple des vis, des écrous et des bouchons) qui présentent un risque d'étouffement en cas d'ingestion. Tenez les enfants, les personnes aux capacités réduites et manquant d'expérience ou de connaissances ainsi que les animaux domestiques éloignés de l'étagère pour caisses de boissons pendant le montage. Ne dépassez pas la capacité de charge maximale. Vérifiez régulièrement que l'étagère pour caisses de boissons ne présente pas de vis ou d'écrous desserrés, de déformations, de soudures fissurées ou d'autres signes de dommages.

Répartissez le poids de manière raisonnable et uniforme. Cela contribue à une bonne stabilité. Après le premier montage, la surface peut être protégée et vitrifiée, par exemple à l'aide d'un spray de cire.

Le cas échéant, contactez le vendeur à l'adresse de service suivante:



Dirk Lawinsky · Lange Straße 30 · 49176 Hilter a. T. W.  
Telefon: 05424 - 225572 · Mail: [mail@lawa-lifestyle.de](mailto:mail@lawa-lifestyle.de)

## Montage:

Cherchez une surface plate et plane à proximité de l'endroit où vous souhaitez installer le rayonnage pour caisses de boissons. Pour pouvoir encore ajuster la position des différents éléments lors du montage si nécessaire, attendez la fin du montage avant de serrer définitivement les différentes vis. Avant le montage, triezy les différents éléments et les vis conformément aux instructions.

## Všeobecné informácie

Pred použitím nosiča na prepravky si pozorne prečítajte návod na obsluhu. Návod na obsluhu si uschovajte pre budúce použitie. Regál používajte len tak, ako je popísané v tomto návode na obsluhu. Akékoľvek iné použitie sa považuje za nesprávne a môže viesť k poškodeniu majetku a zraneniu osôb. Výrobca ani predajca nenesú zodpovednosť za škody spôsobené nevhodným alebo nesprávnym používaním.

## Bezpečnostné pokyny

K zmontovanému stojanu na prepravky na nápoje nepribližujte deti, dojčatá a domáce zvieratá, pretože by sa mohli pokúsiť vytiahnuť sa naň alebo naň vyliezť. Stojan na prepravky na nápoje nie je hračka ani preliezačka pre deti. Čistenie a údržbu nesmú vykonávať deti. Zabezpečte, aby sa deti nehrali s obalom, plastovými vreckami a ochrannou fóliou. Deti sa môžu do týchto predmetov pri hre zamotať a udusiť sa. Stojan na prepravky na nápoje obsahuje malé časti (napr. skrutky, matice a zástrčky), ktoré v prípade prehltnutia predstavujú nebezpečenstvo udusenía. Počas montáže držte deti, osoby s obmedzenými schopnosťami a nedostatkom skúseností alebo znalostí a domáce zvieratá mimo dosahu stojana na prepravky. Neprekračujte maximálnu nosnosť. Stojan na prepravky pravidelne kontrolujte, či nie sú uvoľnené skrutky a matice, deformácie, popraskané zvarové spoje a iné známky poškodenia.

Hmotnosť prepravky rozložte rovnomerne a rozumne. Prispieva to k bezpečnému stojanu. Po prvej montáži je možné povrch chrániť a utesniť napríklad voskovým sprejom.

V prípade potreby kontaktujte predajcu na nasledujúcej servisnej adrese:



Dirk Lawinsky · Lange Straße 30 · 49176 Hilter a. T. W.  
Telefon: 05424 - 225572 · Mail: [mail@lawa-lifestyle.de](mailto:mail@lawa-lifestyle.de)

## Montáž:

Nájdite rovný, rovný povrch v blízkosti miesta, kde chcete stojan na prepravky na nápoje postaviť. Aby ste mohli v prípade potreby upraviť polohu jednotlivých dielov počas montáže, počkajte s konečným utiahnutím jednotlivých skrutiek až do konca montáže. Pred montážou roztriedte jednotlivé komponenty a skrutky podľa návodu.

## Obecné informace

Před použitím regálu na bedny si pečlivě přečtěte návod k obsluze. Návod k obsluze si uschovejte pro budoucí použití. Regál používejte pouze způsobem popsáním v tomto návodu k obsluze. Jakékoli jiné použití je považováno za nesprávné a může vést k poškození majetku a zranění osob. Výrobce ani prodejce nenesou odpovědnost za škody způsobené nesprávným nebo nesprávným používáním.

## Bezpečnostní pokyny

Nedovolte dětem, kojencům a domácím zvířatům, aby se k sestavenému stojanu na nápoje přibližovali, protože by se mohli pokusit vytáhnout nahoru nebo na něj vylézt. Stojan na přepravky na nápoje není hračka ani prolézačka pro děti. Čištění a údržbu nesmí provádět děti. Zajistěte, aby si děti nehrály s obalem, plastovými sáčky a ochrannou fólií. Děti se mohou do těchto předmětů při hře zamotat a udusit se. Stojan na přepravky na nápoje obsahuje malé části (např. šrouby, matice a zátky), které v případě spolknutí představují nebezpečí udušení. Během montáže udržujte děti, osoby s omezenými schopnostmi a nedostatkem zkušeností nebo znalostí a domácí zvířata mimo dosah stojanu na přepravky. Nepřekračujte maximální nosnost. Pravidelně kontrolujte stojan na přepravky, zda nejsou uvolněné šrouby a matice, zda nedochází k deformacím, prasklým svárům a jiným známkám poškození.

Rozumně a rovnoměrně rozložte hmotnost. To přispívá k bezpečnému stojanu. Po první montáži lze povrch chránit a utěsnit například voskovým sprejem.

V případě potřeby kontaktujte prodejce na následující servisní adrese:



Dirk Lawinsky · Lange Straße 30 · 49176 Hilter a. T. W.  
Telefon: 05424 - 225572 · Mail: [mail@lawa-lifestyle.de](mailto:mail@lawa-lifestyle.de)

## Montáž:

Najděte si rovný a rovný povrch v blízkosti místa, kde chcete stojan na přepravky na nápoje postavit. Abyste mohli v případě potřeby upravit polohu jednotlivých dílů během montáže, počkejte s konečným utažením jednotlivých šroubů až na konec montáže. Před montáží seřadte jednotlivé součásti a šrouby podle návodu.

## Nederlands

### **Algemene informatie**

Lees de gebruiksaanwijzing zorgvuldig door voordat u het krattenrek gebruikt. Bewaar de gebruiksaanwijzing voor toekomstig gebruik. Gebruik het rek alleen zoals beschreven in deze gebruiksaanwijzing. Elk ander gebruik wordt beschouwd als onjuist en kan leiden tot materiële schade en persoonlijk letsel. De fabrikant of verkoper kan niet aansprakelijk worden gesteld voor schade veroorzaakt door onjuist of oneigenlijk gebruik.

### **Veiligheidsinstructies**

Houd kinderen, baby's en huisdieren uit de buurt van het gemonteerde drankkratrek, omdat ze kunnen proberen zich eraan op te trekken of erop te klimmen. Het drankkratrek is geen speelgoed of klimrek voor kinderen. Reiniging en onderhoud mogen niet door kinderen worden uitgevoerd. Zorg ervoor dat kinderen niet spelen met de verpakking, plastic zakken en beschermfolie. Kinderen kunnen tijdens het spelen verstrikt raken in deze voorwerpen en stikken. Het rek voor drankkratten bevat kleine onderdelen (bijv. schroeven, moeren en pluggen) die een verstikkingsgevaar vormen als ze worden ingeslikt. Houd kinderen, mensen met beperkte vaardigheden en gebrek aan ervaring of kennis en huisdieren uit de buurt van het krattenrek tijdens de montage. Overschrijd het maximale draagvermogen niet. Controleer het kratrek regelmatig op losse bouten en moeren, vervormingen, gescheurde lasnaden en andere tekenen van schade.

Verdeel het gewicht verstandig en gelijkmatig. Dit draagt bij aan een veilige standaard. Na de eerste montage kan het oppervlak worden beschermd en verzegeld met bijvoorbeeld een waxespray.

Neem indien nodig contact op met de verkoper op het volgende serviceadres:



Dirk Lawinsky · Lange Straße 30 · 49176 Hilter a. T. W.  
Telefon: 05424 - 225572 · Mail: [mail@lawa-lifestyle.de](mailto:mail@lawa-lifestyle.de)

### **Montage:**

Zoek een vlakke, egale ondergrond in de buurt van de plek waar je het drankkratrek wilt neerzetten. Om de positie van de afzonderlijke onderdelen tijdens de montage indien nodig te kunnen aanpassen, wacht je tot het einde van de montage voordat je de afzonderlijke schroeven definitief vastdraait. Sorteert de afzonderlijke onderdelen en schroeven volgens de instructies voor de montage.



## Informazioni generali

Prima di utilizzare il portacasse, leggere attentamente le istruzioni per l'uso. Conservare le istruzioni per l'uso per un futuro riferimento. Utilizzate lo scaffale solo come descritto nelle presenti istruzioni per l'uso. Qualsiasi altro uso è da considerarsi improprio e può causare danni a cose e persone. Il produttore o il venditore non possono essere ritenuti responsabili per i danni causati da un uso improprio o non corretto.

## Istruzioni di sicurezza

Tenere i bambini, i neonati e gli animali domestici lontani dal portabevande assemblato, perché potrebbero tentare di tirarsi su o di arrampicarsi. Il portacasse non è un giocattolo o una struttura per arrampicarsi per i bambini. La pulizia e la manutenzione non devono essere eseguite dai bambini. Assicuratevi che i bambini non giochino con l'imballaggio, i sacchetti di plastica e la pellicola protettiva. I bambini possono rimanere impigliati in questi oggetti durante il gioco e soffocare. Il portabevande contiene piccole parti (ad es. viti, dadi e tappi) che rappresentano un pericolo di soffocamento se ingerite. Durante il montaggio, tenere lontani dal portacasse i bambini, le persone con capacità limitate e senza esperienza o conoscenza e gli animali domestici. Non superare la capacità di carico massima. Controllare regolarmente il portacasse per verificare che non vi siano bulloni e dadi allentati, deformazioni, saldature incrinare e altri segni di danneggiamento.

Distribuire il peso in modo sensato e uniforme. Questo contribuisce alla sicurezza del supporto. Dopo il montaggio iniziale, la superficie può essere protetta e sigillata con una cera spray, ad esempio.

Se necessario, contattare il venditore al seguente indirizzo di assistenza:



Dirk Lawinsky · Lange Straße 30 · 49176 Hilter a. T. W.  
Telefon: 05424 - 225572 · Mail: [mail@lawa-lifestyle.de](mailto:mail@lawa-lifestyle.de)

## Montaggio:

Individuare una superficie piana e livellata vicino al luogo in cui si desidera montare il portacasse. Per poter eventualmente regolare la posizione dei singoli componenti durante il montaggio, attendere la fine del montaggio prima di serrare definitivamente le singole viti. Prima del montaggio, ordinare i singoli componenti e le viti secondo le istruzioni.

# LAWA

*Living and Lifestyle*

