



# Liege Stühle

## Montage Beschreibung

**WF304361**

**WF304362**

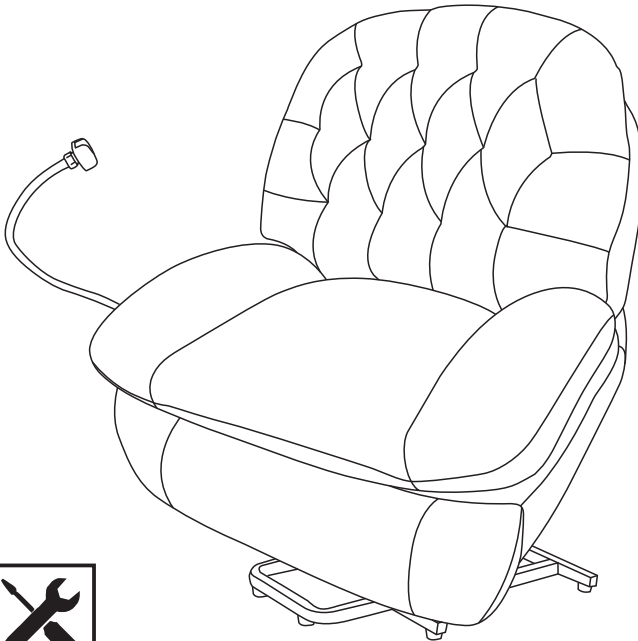

Die Stühle werden in zwei Kartons geliefert und kommen möglicherweise nicht am selben Tag an.  
Wir empfehlen, dass Sie alle Kartons erhalten, bevor Sie das Set zusammenstellen.

The chairs come in two boxes and may not arrive on the same day,  
we recommend that you receive all boxes before putting the set together.

Les chaises sont livrées dans deux cartons et peuvent ne pas arriver le même jour.  
Nous vous recommandons de recevoir tous les cartons avant d'assembler l'ensemble.

# Zubehör-Display

**HINWEIS:** Nach Erhalt aller Pakete, überprüfen Sie bitte zuerst, ob das Paket alle unten aufgeführten Teile und Mengen enthält. Wenn die Teile im Paket fehlen, kontaktieren Sie uns bitte, wir werden innerhalb von 24 Stunden antworten und unser Bestes versuchen, das Problem zu lösen.

**Warme Tipps:** Um den Transport zu erleichtern, sind die Rückenlehne, das Kissen und die Armlehnen vakuumverpackt in einem Plastikbeutel. Das empfangene Produkt wird nicht so voll sein, wie das Bild zeigt. Bitte machen Sie sich keine Sorgen, nachdem Sie es aus dem Beutel nehmen, müssen Sie sanft pat es für ein paar Minuten, oder legen Sie es in der Sonne für einen Tag zu trocknen, nach 7 Stunden am meisten, kann es bis zu 95% der Elastizität wiederherstellen.

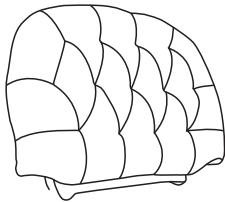

**1. Rückenkissen\* 1**



**2. Rückenrahmen\* 1**

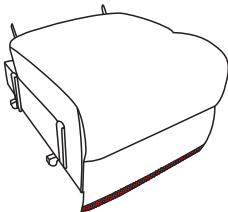

**3. Sitz\* 1**

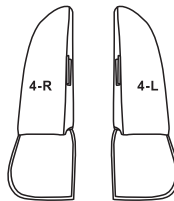

**4. Rückenlehnen-Ohrteil\* 2**

# Zubehör-Display

---

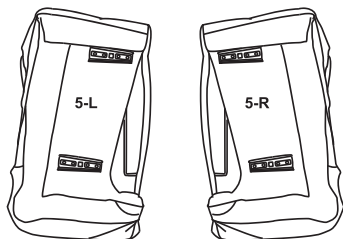

**5. Armlehne\* 2**

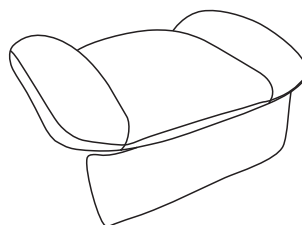

**6. Sitzkissen\*1**

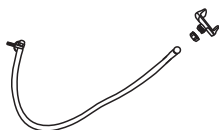

**7. Handy Ständer \*1**



**8. Fußstütze \*1**



**9. Schraube\*2**

# Zubehör-Display

**HINWEIS:** Nach Erhalt aller Pakete, überprüfen Sie bitte zuerst, ob das Paket alle unten aufgeführten Teile und Mengen enthält. Wenn die Teile im Paket fehlen, kontaktieren Sie uns bitte, wir werden innerhalb von 24 Stunden antworten und unser Bestes versuchen, das Problem zu lösen.

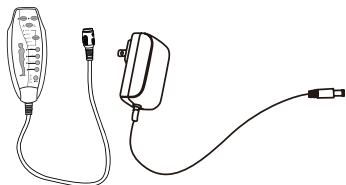

**A** Massagefernbedienung und Netzkabel \*1

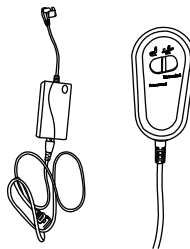

**B** Hebe Fernbedienung und Netzkabel\* 1

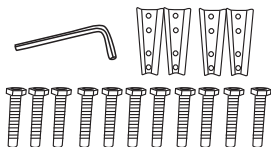

Kurze Schraube X 10

**C** Schraubensatz\* 1

WF304361	WF304362
2x1	1x1
3x1	6x1
4x2	8x2
5x2	Ax1
7x1	Bx1
	Cx1

Bitte drehen Sie den Boden des Sofas um,

Kompeonen:4L,4R,A,B,C

im Sofabereich aufbewahrt

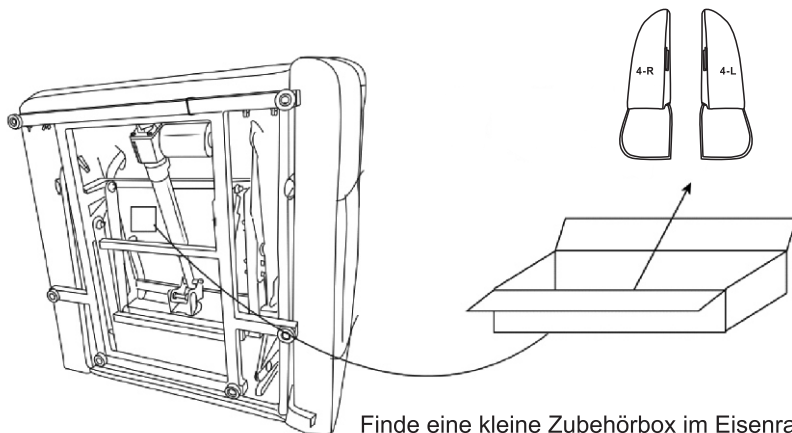

Finde eine kleine Zubehörbox im Eisenrahmen, nimm sie heraus und montiere die Accessoires auf dem Sofa

# Montage des Handlaufs

**ACHTUNG:** Zur sicheren Durchführung dieser Aufgabe sind mindestens zwei Erwachsene erforderlich.



Andere Hebeversuche können aufgrund großer und schwerer Teile zu Rückenverletzungen führen.

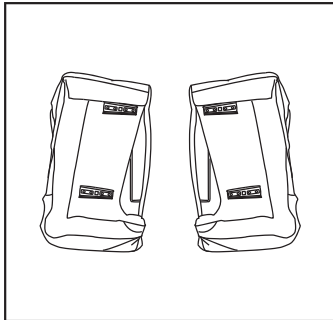

## 01

Nehmen Sie nach dem Öffnen der Verpackung die linke Armlehne **5-L** und die rechte Armlehne **5-R** heraus und legen Sie sie flach auf den Boden.



## 02

Es wird empfohlen, die Armlehnen vertikal auszurichten.

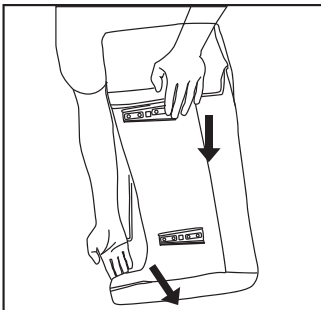

## 03

Die Armlehne lässt sich leichter von unten öffnen.

# Montage des Handlaufs

**ACHTUNG:** Zur sicheren Durchführung dieser Aufgabe sind mindestens zwei Erwachsene erforderlich.



Andere Hebeversuche können aufgrund großer und schwerer Teile zu Rückenverletzungen führen.

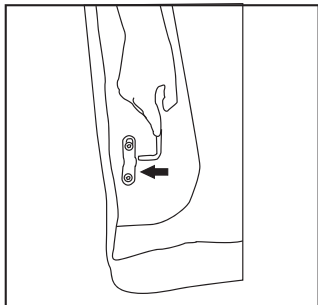

## 04

Sobald die Innenhalterung vollständig geöffnet ist, stecken Sie sie in das dafür vorgesehene Loch.

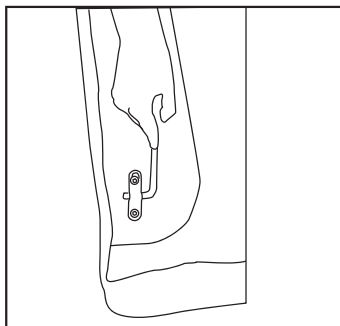

## 05

Stellen Sie sicher, dass sie vollständig eingesetzt und die Armlehne montiert ist.

\*Bitte montieren Sie die linke Armlehne **5-L** und rechte Armlehne **5-R** nach der gleichen Methode wie Schritte **01-06**.

# Armlehnenbaugruppe

ACHTUNG : Zur sicheren Durchführung dieser Aufgabe sind mindestens zwei Erwachsene erforderlich.



Andere Hebeversuche können aufgrund großer und schwerer Teile zu Rückenverletzungen führen.

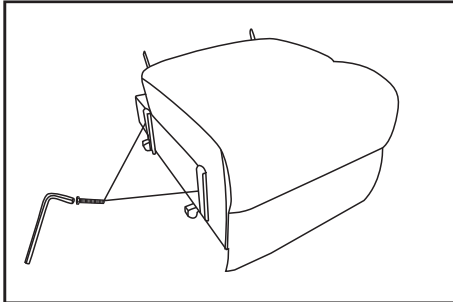

## 01

Zubehör C auf dem Sitz installieren

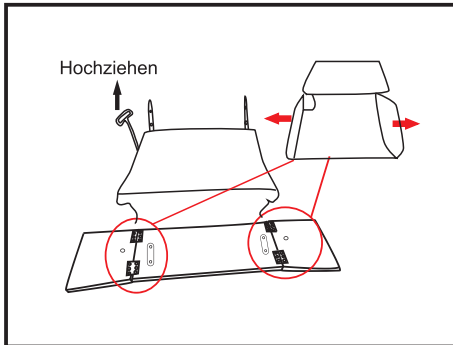

## 02

Ziehen Sie das innere Zughandlett und öffnen Sie das Fußpedal.

Bitte achten Sie beim Zusammenbau auf die Position des Zugrings, um Knoten und Verknappungen an den Armlehnen zu vermeiden, die dazu führen können, dass der Stuhl später nicht mehr geöffnet werden kann!

\*Die Montage der linken und rechten Armlehnen ist abgeschlossen.



# Armlehnenbaugruppe

ACHTUNG : Zur sicheren Durchführung dieser Aufgabe sind mindestens zwei Erwachsene erforderlich.



Andere Hebeversuche können aufgrund großer und schwerer Teile zu Rückenverletzungen führen.

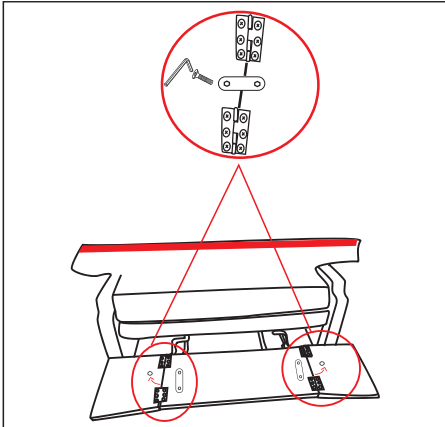

## 03

Ziehen Sie die Eisenplatte mit den Schrauben des Zubehör 9 fest

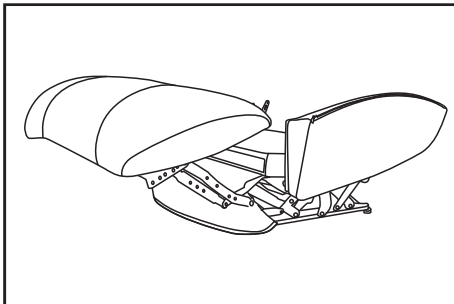

## 04

Richten Sie das Sitzkissen aus und kleben Sie es auf den Sitzrahmen

# Sitzmontage

**ACHTUNG:** Zur sicheren Durchführung dieser Aufgabe sind mindestens zwei Erwachsene erforderlich.



Andere Hebeversuche können aufgrund großer und schwerer Teile zu Rückenverletzungen führen.

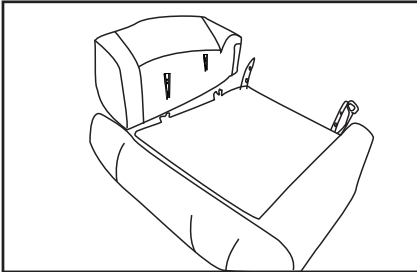

## 01

Richten Sie die Stifte an der Armlehne mit den Stiften am Sitz aus und drücken Sie sie nach unten, um die Armlehne am Sitz zu installieren.

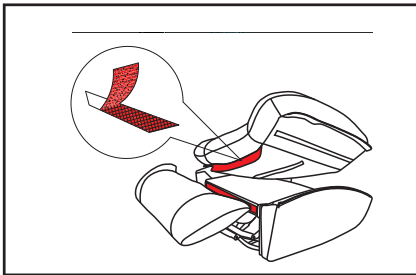

## 02

Ausrichten, kleben und Reißverschluss des Sitzkissens mit Sitzrahmen

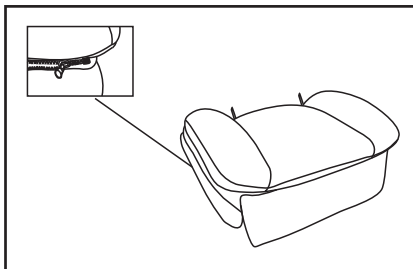

## 03

Richten Sie den Reißverschluss der Armlehne mit dem Reißverschluss auf dem Sitz aus und ziehen Sie ihn zusammen

# Rückenlehnenmontage

**ACHTUNG:** Zur sicheren Durchführung dieser Aufgabe sind mindestens zwei Erwachsene erforderlich.



Andere Hebeversuche können aufgrund großer und schwerer Teile zu Rückenverletzungen führen.

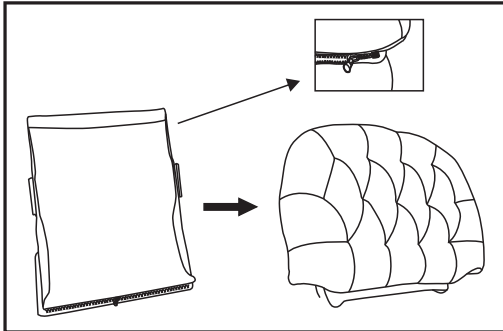

## 01

Setzen Sie Teil **1** und Teil **2** zusammen und schließen Sie sie mit einem Reißverschluss.

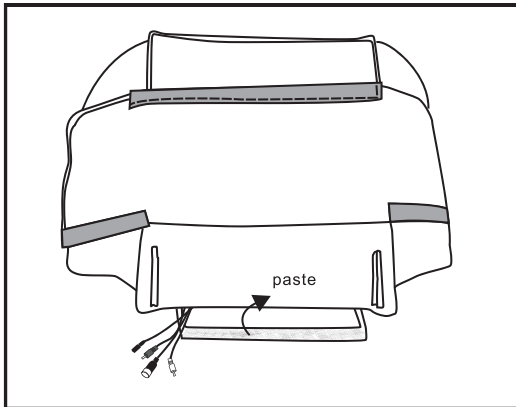

## 02

Place the power cord at the end of the backrest and attach the Velcro.

# Sofamontage

**ACHTUNG:** Zur sicheren Durchführung dieser Aufgabe sind mindestens zwei Erwachsene erforderlich.  
Andere Hebeversuche können aufgrund großer und schwerer Teile zu Rückenverletzungen führen.

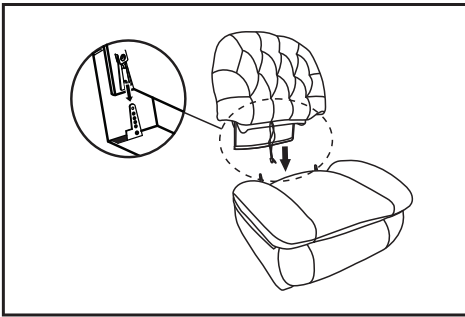

## 01

Richten Sie die Stifte der Rückenlehne an den Stiften des Sitzes aus und drücken Sie sie nach unten, um Rückenlehne und Sitz zusammenzubauen.

Versuchen Sie, die Rückenlehne nach der Installation zu schütteln, wenn eine Seite auf und ab wackelt, ist sie nicht vollständig montiert.

Bitte stellen Sie sicher, dass Sie ein 'Klick' Geräusch hören

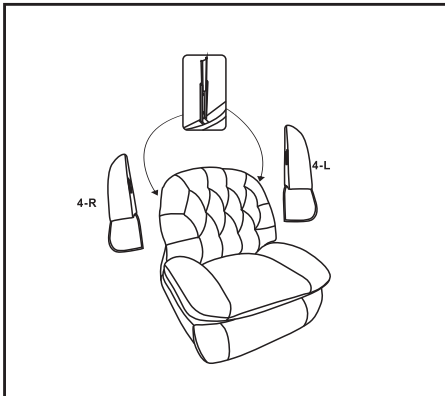

## 02

Montieren Sie Teil **4-L**, indem Sie die Stifte darauf mit den Stiften auf der Rückseite der Rückenlehne ausrichten.

Bauen Sie die andere Seite auf die gleiche Weise zusammen;

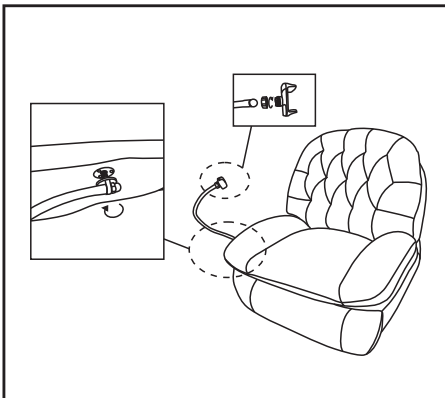

## 03

Richten Sie den Handständer. Verriegeln Sie ihn in die Seitenmutter des Handlaufs und verriegeln Sie ihn fest.

# Draht montage

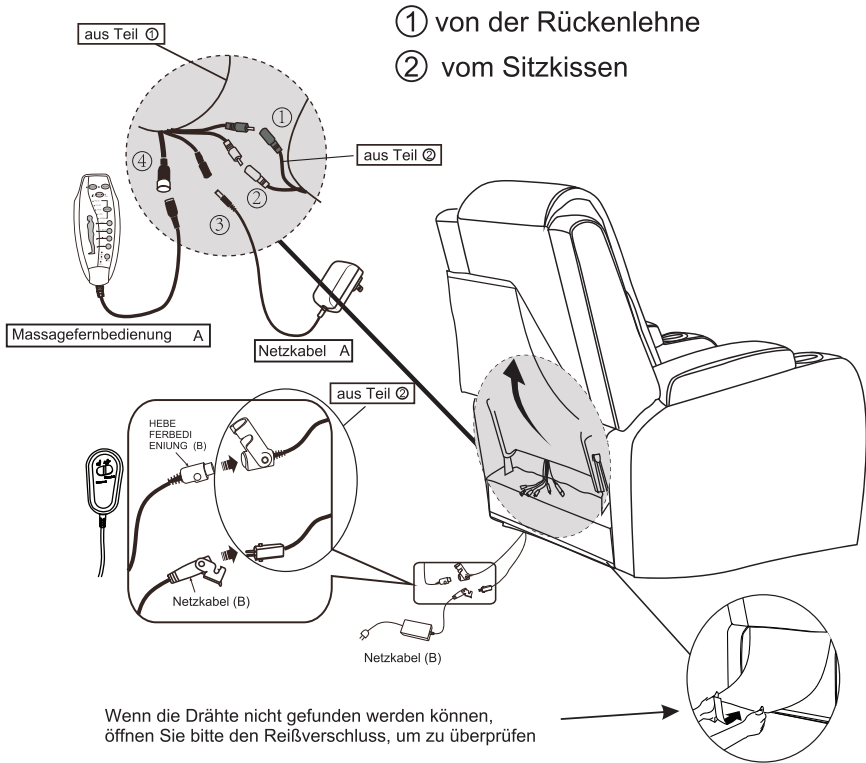

- Beachten :
- 1: zwei gleichfarbige linien verbinden.
  - 2: benutzen sie sämtliche funktionen, indem sie einen strom - und einen strommast in eine steckdose stecken.
  3. Wenn die funktion nicht betriebsbereit ist, überprüfen sie bitte folgendes:
    1. Glühende glühbirnen
    2. Alle drähte richtig.
    3. Bau alle kabel auf und verbinde sie neu.
    4. Ist die kraftanzeige nach der eingebauten uhr grün? Ist es rot Oder nicht rot, ist es beschädigt, durch das wir ersatzteile austauschen müssen;
  - 3 nach einem stromausfall und einem anderen defekt muss man die fernbedienung anschalten Oder auf einen anderen knopf umschalten.

Dieses Massagegerät ist ein 12V Heizelement mit einer Heiztemperatur von 45 Grad. Stoppen Sie automatisch die Heizung, wenn die Temperatur die Grenze erreicht. Diejenigen mit höheren Temperaturanforderungen sollten vorsichtig sein

# Es ist eine massage.

INTENSITÄT: Intensität in allen formaten ändern (stark Oder LOW).

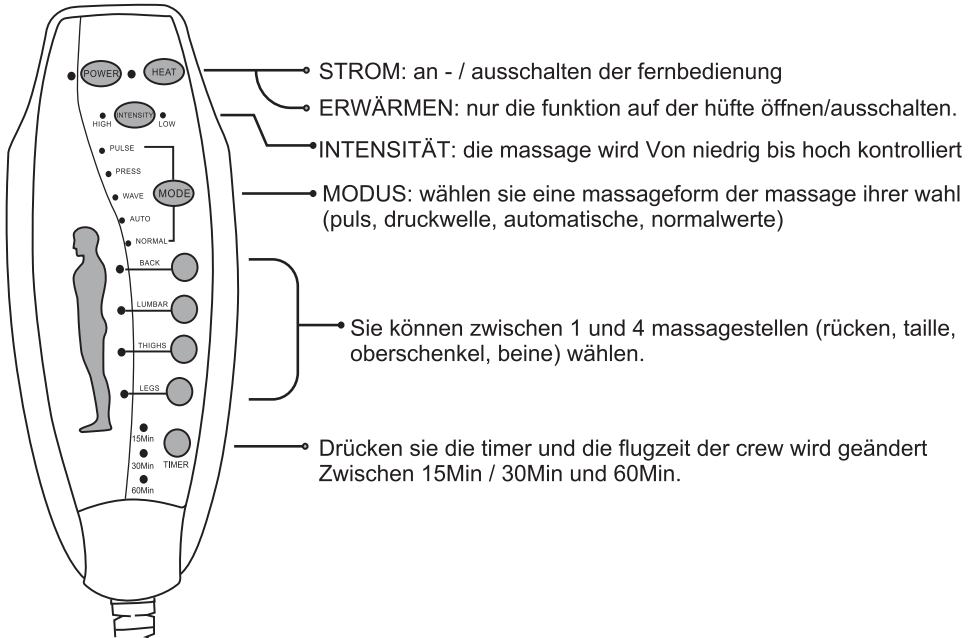

Wir empfehlen , das Gerät zunächst nur wenige Minuten zu verwenden, damit sich Ihr Körper an die Empfindungen der Massage gewöhnen kann. Erhöhen Sie während der ersten paar Anwendungen allmählich die Zeit, in der Sie die Massagefunktion verwenden. Brechen Sie die Anwendung sofort ab und konsultieren Sie Ihren Arzt, wenn Sie Nebenwirkungen bemerken.

## Anleitung zur Nutzung der motorischen Hebefunktion

### Die Rückenlehne der Massagesessel nach hinten kippen

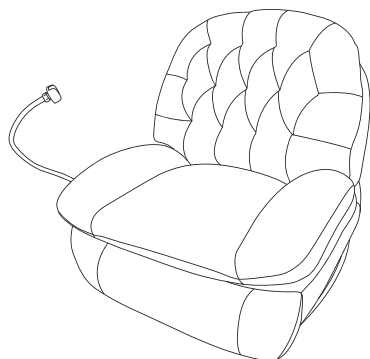

1. Ziehen Sie am Griff, um die Fußstütze separat anzuheben.



### Bedienungsanleitung zum Heben

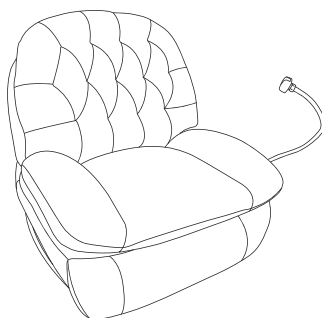
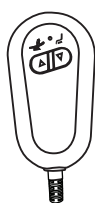

#### Nach dem Einschalten der Fernbedienung

Drücken Sie die Taste  $\triangle$  Das Sofa steigt

Drücken Sie die Taste  $\nabla$  Sofa abgesenkt

# VERWENDUNG

---

Verlassen  
**genügend Platz**  
zum Zurücklehnen

45cm  
↔

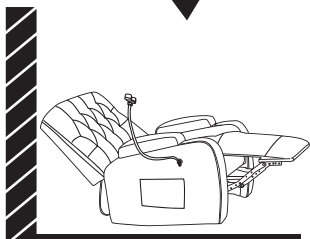
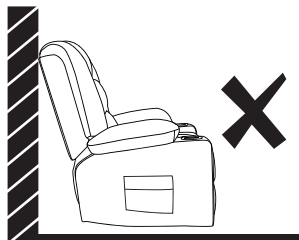
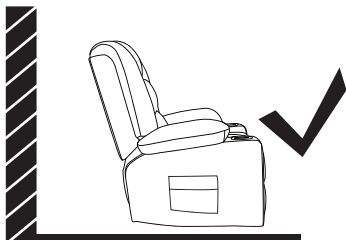

Der Ruhesessel sollte 45 cm von der Wand entfernt aufgestellt werden und die Liegefunktion kann normal genutzt werden



# RICHTIGE VERWENDUNG

---

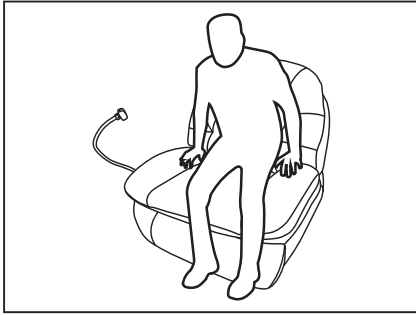

## 01 Schritte zum sicheren Aufstehen von Ihrem Liegestuhl

1. Bewahren Sie die Fernbedienung sicher in der Seitentasche auf.
2. Stellen Sie die Füße fest auf den Boden
3. Verteilen Sie das Gewicht gleichmäßig auf beide Armlehnen des Stuhls
4. Stehen Sie langsam von der aufrechten Position auf

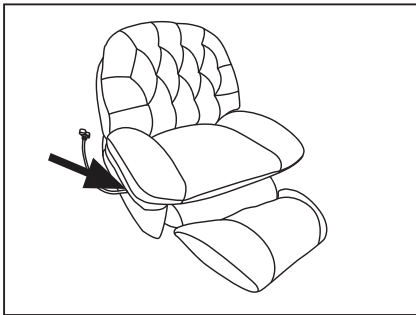

## 02 \*Denken Sie daran, die Fernbedienung sicher in der Seitentasche des Sitzes aufzubewahren, wenn sie nicht verwendet wird.

\*Stoff verblasst oder verfärbt sich im direkten Sonnenlicht.  
Minimieren Sie die direkte Sonneneinstrahlung, um die Lebensdauer Ihrer Möbel zu verlängern.

# VERBESSERUNG

---

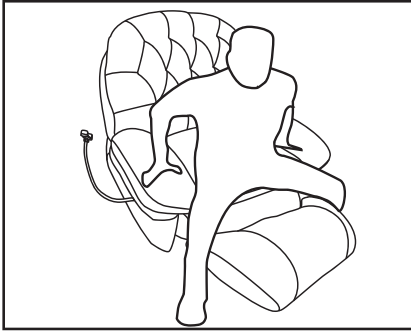

**01 DO NICHT**  
Stehen Sie auf, wenn sich die Fußstütze in der aufrechten Position befindet.

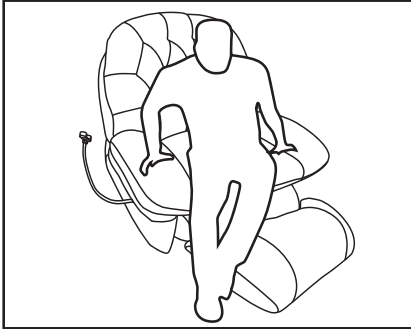

**02 DO NICHT**  
Stehen Sie mit ungleichmäßigem Gewicht von Ihrem Liegestuhl auf.

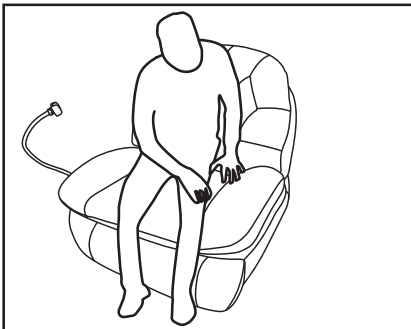

**03 DO NICHT**  
Stehen Sie mit nur einem Arm von Ihrem Liegestuhl auf.

# VERBESSERUNG

---

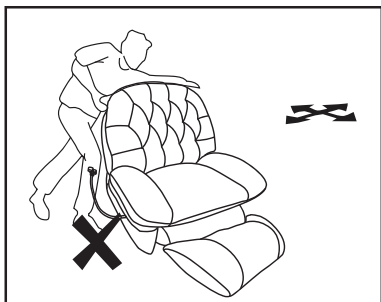

**04** Da alle Action-Produkte bewegliche Teile enthalten, gehen Sie vorsichtig mit allen Teilen um.

\* Bewegen Sie den Liegestuhl nur, wenn er 'aufrecht' oder 'geschlossen' ist Position. Versuchen Sie niemals, den Liegestuhl zu bewegen, wenn er in einem der Liegepositionen. Verwenden Sie immer die Arme, um die Reliner-Verwenden Sie NICHT die Rückenlehne oder Rückenlehne Ohrteile.

Lieber Kunde,

Danke, daß Sie uns gewählt haben.

Für eine sichere Verwendung lesen Sie bitte dieses Handbuch vor der Installation und bewahren Sie es für die Zeit nach der Verwendung auf. Bitte zögern Sie nicht, uns eine E-Mail zu senden, wenn Sie Bedenken zu unseren Produkten haben. Wir antworten innerhalb von 24 Stunden.

Auf Folgendes müssen Sie achten, damit wir Ihnen bei Problemen während der Installation und Verwendung des Produkts unseren Service bieten können:

- Wenn das Produkt aufgrund von Kurierproblemen beschädigt wird, wenden Sie sich bitte rechtzeitig an unseren Kundendienst, um dies zu überprüfen.
- Wir werden das Problem so schnell wie möglich beheben;

Wir bieten Produkterklärungen, Installationsanleitungen, Produktwartung und Wartungsmethoden.

Wenn Sie mit unserem Produkt und Service zufrieden sind,

- Bitte legen Sie unseren Shop als Ihre Favoriten fest;
- Bitte empfehlen Sie unsere Produkte Ihren Freunden;
- Bitte hinterlassen Sie uns Ihre Käuferfahrung in unserem Geschäft oder auf der Produktseite.

Feedback oder Bewertungen von Ihnen werden uns dabei helfen, Spielern auf der ganzen Welt bessere Dienste anzubieten.

Mit freundlichen Grüßen

Verwenden Sie keine scharfen Gegenstände wie Messer zum Aufschneiden der Verpackung, da Sie versehentlich die Polsterung beschädigen könnten.



## ISET S.r.l. Unipersonale

Sede Legale e Uffici

Via Donatori di sangue, 9 - 46024 Moglia (MN)

Tel. e fax +39 (0)376 598963

www.iset-italia.com commerciale1@iset-italia.com

Cap. soc. i.v.

€ 10.200,00

Cod. Fisc. e P.IVA Reg. Imprese

02 332 750 369

REA

02 332 750 369

Cap. soc. i.v.

MN 0221098

# CERTIFICATE

Certificat - Certificado - Сертификат - Zertifikat - 證書

- 1) **APPLICANT:** (who finally puts the product on the market)  
CHANGZHOU BOAN HEDA ELECTRIC APPLIANCE CO., LTD.  
#2 Zhangyang Road, Qingfeng Village, Henglin Town, Wujin, Jiangsu Province, China
- 2) **CERTIFICATE NO.:** ISETC.000820210205  
**TECHNICAL REFERENCE:** B-E201234073
- 3) **ISET MARK:**



- 4) **CAUTION ABOUT CE MARKING** (Instruction for the Applicant who puts the product on the EU market):  
 The label of the CE Marking on the left side should be not less than 5mm height. CE Marking and EC Declaration of Conformity are duties for the manufacturer or its applicant who puts the product on the market. This one is responsible to start the CE marking and certification procedure as required by the legislation in force. Only for the products which are compulsorily included into specific Directives or Regulations will be necessary to appoint a Notified Body.
- 5) **TYPE OF PRODUCT:** DC Linear Driver  
**MODEL(S):** ZT01-250-430-A,ZT01-360-500-A,ZT01-302-468-A,PT02-157-330-A,PT02-155-335-A,LT03
- 6) **LIST OF DIRECTIVES / REGULATIONS /STANDARDS** (as declared by the manufacturer itself)  
Electromagnetic Compatibility Directive 2014/30/EU  
EN 55014-1:2017, EN 55014-2:2015, EN IEC 61000-3-2:2019, EN 61000-3-3:2013+A1:2019
- 7) **NOTE:** This document is not referred to any evaluation that could be considered as included in the scope of the activities covered by the standard BS EN ISO/IEC 17065:2012 or European Regulation 765/2008.
- 8) **REMARK:** Certificate is issued on voluntary application from the Client and it gives to the applicant the right to use and affix the ISET Mark on their products, even if it doesn't imply any assessment on the safety and compliance of the product. ISET declares that the only scope of the assessment is to verify the existence of the declaration issued by the manufacturer or an applicant under its own responsibilities.
- 9) **DATE OF ISSUE:** 05/02/2021      **EXPIRY DATE:** 04/02/2026
- 10) **SIGNATURE:** Xiao Ming

(Or behalf of the Legal representative)

