



KANGOO

D	Benutzerhinweise / Sicherheitshinweise	2
GB	Instructions for use / Safety notes	4
F	Renseignements pour utilisateurs / Renseignements de sécurité	6
E	Instrucciones de uso / Instrucciones de seguridad	8
I	Avvertenze per gli utenti / Precauzioni	10
CZ	Pokyny pro uživatele / Bezpečnostní pokyny	12
DK	Brugervejledning / Sikkerhedsanvisninger	13
FIN	Käyttöohjeita / Turvaohjeet:	15
GR	Οδηγίες χρήσης / Υποδείξεις ασφάλειας	17
H	Felhasználói tudnivalók / Biztonsági útmutatások	19
NL	Gebruiksaanwijzingen / Veiligheidsaanwijzingen	21
P	Indicações de utilização / Indicações de segurança	23
PL	Wskazówki dla użytkownika / Wskazówki dotyczące bezpieczeństwa	25
RUS	Указания для пользователя / Указания по технике безопасности	27
S	Användaranvisningar / Säkerhetsanvisningar	30

D: Wichtig – für spätere Verwendung aufbewahren – sorgfältig lesen!



Benutzerhinweise:

Bestimmungsgemäßer Gebrauch:

- Dieser Artikel darf nicht als Spiel- oder Sportgerät genutzt werden.
- Dieser Artikel ist ausschließlich für den häuslichen und privaten Einsatz geeignet.
- Die jeweilige angegebene maximale Belastbarkeit des Artikels darf nicht überschritten werden!
- Befolgen Sie strikt die unten aufgeführten Sicherheitshinweise!
- Belastbar bis 15 kg und / oder nutzbar für ein Kind zwischen 0 – 9 Monaten.
- Kangoo nur mit Carrello Baby, Hippo, Door Clamp, Woopy, Jumbino und Sunny verwenden!



Aufbau bzw. Anbringung:

- Der Aufbau von Kangoo darf nur von erwachsenen Personen und gemäß der Aufbauanleitung durchgeführt werden.
- Bitte die Hängematte nur mit den beigelegten und eingesetzten Sprezhölzern verwenden!
- Die Holzknöpfe des oberen Spreizstabes müssen stets fest mit der Hängematte verbunden sein!
- Die Aufhängungspunkte, an denen Kangoo befestigt werden soll, sowie alle Bauteile die Sie dafür verwenden werden (Ketten, Ösen, Haken, Seile, etc.) müssen dauerhaft tragfähig und mindestens 100 kg Last sicher aufnehmen können.
- Sollten Sie das Kangoo in einem Gestell verwenden, so verbinden Sie den Aufhänger und Schaukelbegrenzer wie in der entsprechenden Aufbauanleitung beschrieben.
- Die Befestigungspunkte müssen frei von scharfen oder rauen Kanten / Ecken sein.
- Die Befestigungspunkte und Standorte eines entsprechenden Gestells sind so zu wählen, dass sich im Umkreis von 1,0 Meter um die Hängematte herum und auch unter der Liegefläche keine harten, scharfen oder auch spitze Kanten befinden.
- Der Untergrund, auf dem das Hängemattengestell steht, muss eben und fest sein. Stellen Sie das Gestell insbesondere nie auf abschüssige Flächen, auf Sofas und (Wasser-) Betten oder in weiche Kissen!
- Nicht in der Nähe von Flammen und anderen starken Hitzequellen, z. B. elektrischen Heizkörpern, Gasöfen, Campingkochern, offenen Kaminen etc. aufstellen!
- Die Liegeflächenhöhe darf 400 mm nicht überschreiten! Lesen Sie hierzu auch das Kapitel „Sicherheitshinweise“.
- Das Einhängen der Baby-Hängematte in die Befestigungskomponenten darf nur von erwachsenen Personen durchgeführt werden.



A. Befestigung im Türrahmen:

- Der Abstand zwischen dem Rand des Türrahmens und der Wand muss mindestens 2 cm betragen, d. h. es müssen mindestens 2 cm Türkante als Auflage für die Klammer vorhanden sein.
- Sichern Sie die Türe, damit sie nicht zuschlagen kann!
- Vergewissern Sie sich, dass die Klammer hält, bevor Sie Ihr Kind in die AMAZONAS Hängematte legen!
- Hängen Sie die Aufhängeschnüre der Hängematte bitte direkt in den Haken der Türklammer (ohne zusätzliche Verwendung eines Karabiners), damit nicht Metall auf Metall reibt.



B. Alternative Befestigung (Gestelle, Wand- und Deckenhaken)

- Die Haken müssen vollständig in tragendem Material stecken, nicht nur im Putz.
- Der Deckenhaken Jumbino ist nur für Vollmauerwerk und Betondecken geeignet. Bei anderen Deckenaufbauten muss das Befestigungsmaterial entsprechend durch einen Fachmann ausgewählt werden.



Benutzung / Gebrauch:

- Machen Sie sich durch Übungen, evtl. mit einer Puppe, mit der Benutzung und speziell mit dem Hineinlegen des Babys in das Kangoo vertraut.
- Setzen Sie Ihr Baby / Kind niemals zu schwungvoll oder außermittig, sondern immer gezielt und ohne Schwung in die Mitte des Kangoos.
- Um Ihr Baby sicher in das Kangoo zu legen, drücken Sie das Baby mit einem Arm entweder fest an Ihre Seite oder an Ihre Hüfte. Mit dem anderen Arm halten Sie den Hängestuhl ruhig. Legen Sie das Baby in die Hängematte, wenn Sie sicher sind, dass sich der Kopf des Babys so weit wie möglich am oberen Ende der Matte befindet.
- Das Kangoo ist KEINE SCHAUKEL, obwohl es darauf ausgelegt ist, das Baby durch sanftes Schwingen zu entspannen. Auf keinen Fall, darf die Baby-Hängematte stark geschaukelt werden!
- Sichern Sie Ihr Kind stets mit dem eingenähten Sicherheitshöschen!
- Bitte schließen Sie ALLE Metall- und Holzknöpfe, sobald Sie ihr Kind in die Hängematte gelegt haben.
- Wenn Sie eine Matratze in das Kangoo legen wollen, so nutzen Sie unbedingt die extra dafür eingenähte Tasche. Wir empfehlen die Nutzung unserer Baby-Matratze Sunny, die passgenau ist.
Sollten Sie Ihr Baby zusätzlich zudecken, so stellen Sie zu jeder Zeit sicher, dass Ihr Baby nicht unter die Decke rutschen kann und dass für ausreichende Luftzufuhr gesorgt ist.
- Dieser Kinderliegesitz ersetzt weder Wiege noch Bett. Wenn Ihr Kind schlafen muss, sollte es in eine geeignete Wiege oder ein Bett gelegt werden.



Pflege, Reparaturen und Lebensdauer:

- Die Artikel sind NICHT für die Verwendung im Freien geeignet.
- Vermeiden Sie die Einwirkungen von Feuchtigkeit auf Kangoo! Sollten die Textilien dennoch einmal feucht geworden sein, so



sorgen Sie umgehend für eine Trocknung in aufgehängtem Zustand. NIEMALS die Textilien nass zusammengelegt aufbewahren! Dadurch könnte das Gewebe Stockflecken bekommen. Dies führt zu einer Stabilitätsschwächung der Gewebestruktur.

- Achten Sie darauf, dass die Textilien nicht unnötiger UV-Bestrahlung ausgesetzt werden. Dadurch könnte die Färbung ausbleichen, sowie die Gewebefestigkeit geschwächt werden.
- Verschmutzungen der Textilien dürfen nur mit einem feuchten Tuch und Feinwaschmittelzusatz entfernt werden. Maschinenwäsche ist nur erlaubt, wenn dies auf den Etiketten angegeben ist. Chemische Reinigung, Färbung, Bleichung oder auch Imprägnierung des Gewebes führt zur Stabilitätsschwächung des Gewebes und darf somit nicht durchgeführt werden.
- Vor dem Waschen bitte alle Holzpreisstäbe herausziehen. Die Hängematte kann bei 30°C in der Waschmaschine gewaschen werden.



WARNUNG — Sicherheitshinweise:

- Verpackungsfolien müssen sofort nach dem Auspacken der Artikel für Kinder unzugänglich entsorgt werden. Es besteht akute Erstickungsgefahr, sollte sich ein Kind Kunststofffolien über den Kopf stülpen oder kleine Folienstücke verschlucken!
- Nehmen Sie keine baulichen Veränderungen an dem Artikel vor.
- **WARNUNG** – Verwenden Sie diese Babyhängematte nicht, sobald Ihr Kind ohne Unterstützung sitzen kann.
- Nicht für Kinder verwenden, die bereits zu groß oder zu schwer für die Hängematte sind!
- **WARNUNG** – Das Kind nie unbeaufsichtigt lassen!
- Es ist gefährlich, Ihr Kind in der Hängematte von einem anderen Kind beaufsichtigen zu lassen!
- **WARNUNG** – Immer das Rückhaltesystem benutzen.
- **WARNUNG** – Die Babyhängematte ist keine Schaukel!
- Kleine Kinder dürfen nicht unbeaufsichtigt in der Nähe der Wiege spielen.
- Die Liegeflächenhöhe darf 400 mm nicht überschreiten!
- Bei Aufhängung in einem Gestell, MUSS die Baby-Hängematte STETS durch den mitgelieferten Schaukelbegrenzer mit dem Gestell verbunden sein. Ansonsten besteht Kippgefahr!
- Überprüfen Sie vor jeder Benutzung des Kangoo das Gewebe, die Aufhängeschlaufen und alle Steck-, Ketten- und Schraubverbindungen des Gestells bzw. der Aufhängenvorrichtungen auf Beschädigungen und ordnungsgemäßen Sitz und Halt. An lockeren Schrauben kann sich Ihr Kind klemmen oder mit seinen Kleidungsstücken hängenbleiben. In diesem Fall besteht Strangulierungsgefahr!
- Sollten Sie Beschädigungen an dem Artikel feststellen, so darf der Artikel bis zur korrekten Reparatur durch Fachpersonal nicht mehr verwendet werden.
- Verwenden Sie die Babyhängematte nicht, wenn Bauteile beschädigt oder verloren gegangen sind. Verwenden Sie nur das vom Hersteller bestätigte Zubehör und entsprechende Ersatzteile.
- Nehmen Sie eine zweite Person zur Hilfe, die Ihnen beim Reinlegen des Babys hilft. Erst, wenn Sie sich ganz sicher sind, dass Sie das Hineinlegen sicher beherrschen, dürfen Sie Ihr Baby ohne Hilfe einer zweiten Person in die Baby-Hängematte legen!
- Bitte achten Sie darauf, dass Ihr Kind der Temperatur entsprechend gekleidet ist. Eine Hängematte wärmt das Kind nicht! Falls Sie es zusätzlich von unten vor Kälte schützen möchten, empfehlen wir unser passendes gefüttertes Inlay Sunny
- Sorgen Sie stets dafür, dass eine freie und ungehinderte Atmung des Babys gewährleistet ist.
- Das Kind darf nicht auf dem Bauch liegend in die Hängematte gelegt werden!
- Niemals mehr als ein Kind in die Babyhängematte legen!
- Haustiere, insbesondere Katzen, Hunde und größere Vögel, müssen während der Benutzung von der Hängematte ferngehalten werden. Die Bewegung der Hängematte könnte Haustiere anziehen und zum Spielen anregen, was zu einem Gleichgewichtsverlust der Hängematte oder Verletzung des Säuglings führen könnte.
- **WARNUNG** – Es ist gefährlich, dieses Produkt auf eine erhöhte Fläche (z. B. einen Tisch) zu stellen.
- Nur auf ebenem Untergrund und nicht in der Nähe von Treppen aufstellen.
- Transportieren Sie die Babyhängematte nicht mit dem Kind darin liegend, weder indem Sie sie tragen oder schieben noch unter Zuhilfenahme eines rollenden Untersatzes.
- Bitte verwenden Sie die Babyhängematte nur in Kombination mit den oben genannten Artikeln von AMAZONAS!
- Bitte unbedingt darauf achten, dass die Holzknöpfe des Produktes nicht abgerissen und/oder verschluckt werden.
- Kangoo ist aus hochwertigen Materialien hergestellt und verspricht damit eine lange Haltbarkeit. Die Haltbarkeit ist jedoch abhängig von der Häufigkeit der Verwendung, Reinigung, UV-Einstrahlung und weiteren Einflüssen. Begutachten Sie daher vor jedem Gebrauch den Zustand des Gewebes und der Nähte. Sollten Ihnen Beschädigungen oder auch Gewebeschwächen auffallen, so dürfen Sie die Artikel nicht mehr verwenden.
- Niemals die Textilien Bleichen oder Färben.
- Überschreiten Sie niemals die angegebene maximale Belastbarkeit. Hierdurch können das Gewebe und auch die tragenden Teile derart beschädigt werden, dass die Stabilität der Artikel geschwächt wird. Verletzungsgefahr!
- Um die Gefahr des Plötzlichen Kindstodes zu verringern, wird empfohlen, gesunde Babys zum Schlafen auf den Rücken zu legen, es sei denn, Ihr Arzt hat Ihnen Anderes geraten.
- Weisen Sie alle Personen, die Kangoo benutzen wollen, über die oben aufgeführten Benutzungsanweisungen und Sicherheitsanweisungen ein.
- Bei bestimmungswidriger Verwendung der Artikel, oder bei Nichtbeachtung der Benutzungsanweisungen entfallen jegliche Haftungs- und Garantieansprüche gegen AMAZONAS GmbH.
- Bewahren Sie diese Benutzerhinweise so auf, dass Sie diese jederzeit wiederfinden können und somit an jeden nachfolgenden Besitzer oder Benutzer der Artikel weitergeben können.





GB: Important – save for later use – read carefully!



Instructions for use:

Designated use of the article:

- This article must not be used as playing or sport equipment
- This article is exclusively suitable for home and private use
- Do not exceed the maximum load indicated!
- Strictly observe the safety notes mentioned below!
- Can bear up to 15 kg and/or can be used for a child between 0-9 months.
- Kangoo is intended only for use with Hippo, Carrello Baby, Door Clamp, Jumbino, Woopy or Sunny!



Assembling or attaching:

- The article is to be assembled exclusively by adults according to the assembly instructions.
- Please use the hammock only with the supplied wooden expansion bars inserted!
- The wooden buttons of the upper spreader bar must always be securely connected to the hammock!
- The suspension points to which the Kangoo is attached as well as all components to be used (chains, eyes, hooks, ropes, etc.) must have a permanent bearing capacity of at least 100 kg.
- Should you use the Kangoo in a stand, connect the suspension ring and the swing limiter as described in the corresponding assembly instructions.
- The fastening points must not have sharp edges.
- The fastening points and locations of the stands must be selected so that no sharp or pointed edges are neither below the lying or sitting surface nor within a radius of 1.0 metres around the hammock.
- The surface on which the hammock frame stands must be firm and flat. Specifically, never place the frame on sloping surfaces, nor on sofas, (water)beds or soft cushions.
- Do not use the hammock near flames and other powerful sources of heat such as electric radiators, gas heaters, camping cookers, open fireplaces, etc.!
- The lying or sitting height should not be above 400 mm! Please also read the Chapter "Safety notes".
- The attachment of the baby hammock to the fastening components must only be carried out by an adult person.



A. Fastening to door frames:

- The space between the edge of the door frame and the wall must be at least 2 cm (1 inch) thick, which means that at least 2 cm (1 inch) of the door edge must be free for the clamp.
- Secure the doors so that they do not slam shut!
- Make sure that the clamp holds firmly before you place your child in the AMAZONAS hammock!
- Please place the suspension cords of the hammock directly in the door clamp (without additional use of the carabiner hook), to ensure that metal does not rub against metal.



B. Alternative fastening (stand, wall and ceiling hook):

- The hooks must be placed in the load-bearing material, not just in the plaster.
- The Jumbino ceiling hook is suitable only for use in solid brickwork or concrete ceilings. With other ceiling structures, the correct fixing device must be selected by a professional fitter.



Utilisation/Use of the article:

- Familiarise yourself with the Kangoo, in particular with the placing of your baby in the hammock, perhaps with the help of a doll.
- Never place your baby/child with too much momentum off-centre in the Kangoo. Always place it carefully and without momentum in the centre of the hammock.
- In order to place your baby safely in the Kangoo press your baby firmly with one arm either to your side or to your hip. With the other arm you hold the hammock steady. Place the baby in the hammock when you are sure that the baby's head is as close as possible to the top end of the mattress.
- The Kangoo is NOT A SWING although it is intended for the relaxation of your baby by soft swinging. Do not rock the baby hammock strongly by no means!
- Always use the sewed-in safety pants to secure your child!
- Please close ALL metal and wooden buttons once you have placed your child into the hammock.
- If you would like to put a mattress in the Kangoo, it is essential to use the sewn-in pocket. We recommend the use of our custom-fit baby mattress Sunny. Should you additionally use a blanket to cover your baby, make sure that it cannot slip under it and that it can breathe freely.
- This hammock is not a substitute for a cot, crib or bed. If your child is tired and wants to sleep, it must be put in a suitable cot, crib or bed.



Maintenance, repair and lifetime:

- The articles are NOT suitable for outdoor use.
- Avoid the effects of moisture on your articles! Should the textiles become moist, you should hang them up and dry them immediately. NEVER store the textiles in a wet, folded condition! The fabric could get mould stains. This would weaken the stability of the textile structure.





- Make sure that the textiles are not exposed unnecessarily to UV radiation. This could bleach the colouration and thus weaken the stability of the fabric.
- Dirt must only be removed from the textiles by a wet cloth and mild detergent. Machine wash is only allowed if it is stated on the label. Dry cleaning, dyeing, bleaching or impregnation of the fabric leads to weakening of the stability of the fabric and must not be carried out.
- Before washing, please pull out all wooden spreader bars. The hammock can be washed at 30 °C in the washing machine.



WARNING – Safety notes:

- Dispose of packaging foil immediately after unpacking the article and ensure that it is kept out of the reach of children. There is acute danger of choking if a child pulls plastic foil over its head or swallows small pieces of foil!
- Do not alter the construction of the article.
- **WARNING – Do not use this baby hammock once your child is able to sit unaided.**
- Do not use for children who are too heavy or too big for the hammock!
- **WARNING – Never leave the child unattended!**
- It is dangerous to leave your child in the hammock in the care of another child!
- **WARNING – Always use the retention system.**
- **WARNING – the baby hammock is not a swing!**
- Small children are not permitted to play near the cradle without being supervised.
- The lying or sitting height should not be above 400 mm!
- If the baby hammock is used in a stand, it **MUST ALWAYS** be connected to the stand with the delivered swing limiter. Otherwise there is the risk of tipping!
- Before each use of the Kangoo check the fabric, the suspension loops and all plug, chain and screw connections of the stand and and/or suspension devices on their proper fit and ensure that they are not damaged. Your child could catch him or herself or clothing on loose screws. If this occurs, there is a risk of strangulation!
- If you ascertain damage to the article, it must not be used until it has been correctly repaired by specialised staff using original AMAZONAS parts.
- Do not use the baby hammock if any parts of it are damaged or missing. Only use accessories approved by the manufacturer and the correct replacement parts.
- Let a second person help you placing the baby in the hammock. Only if you are absolutely sure that you can do this alone, you should lay your baby into the baby hammock without the help of a second person!
- Please take care to dress your child adequately for the ambient temperature. A hammock does not warm the child! If you want to protect your child against cold rising from below, we recommend our matching Sunny lined inlay!
- Make sure that the baby can breathe freely.
- Do not lay your child on its tummy in the hammock!
- Never place more than one child in the baby hammock!
- Pets, especially cats, dogs and large birds, have to be kept away from the hammock during use. The movement of the hammock may attract pets and entice them to play, which might cause the hammock to get out of balance or cause injury to the child.
- **WARNING – It is dangerous to put this item on a raised surface (e.g. table).**
- Only set up on a level surface, and not in the vicinity of stairs.
- Do not move the baby hammock with the child lying in it, neither by carrying it nor by sliding it over the floor using coasters or cart.
- Please use the baby hammock only in combination with stands/Door Clamp from AMAZONAS!
- Please make absolutely sure that the wooden buttons of the product torn off and/or swallowed.
- The articles are made of high-quality material and thus ensure a long lifetime. However, the lifetime depends on the frequency of use, cleaning, UV radiation and other factors. Therefore, you should always check the fabric and the seams before every use. Should you notice any damage or weakening of the fabric, you must not use the article anymore.
- Never bleach or dye the textiles.
- Never exceed the given maximum load of the article. This can damage the fabric and the load-bearing elements so badly that the stability of the article is weakened. Risk of injury!
- In order to minimise the risk of sudden infant death, it is recommended that healthy babies lie on their back when sleeping unless your doctor has given you different advice.
- Please ensure that all people who wish to use the article are aware of the instructions for use and the safety notes mentioned above.
- AMAZONAS shall accept no liability or guarantee claims for use of the article for other than the intended purpose, or non-compliance with the instructions for use.
- Please keep these instructions for use and the instructions for assembly of the frame at hand, so they can be consulted at any time, and pass them on to the next user if selling or passing on the article.





F: Important – à conserver pour une utilisation ultérieure – lire avec attention !



Renseignements pour utilisateurs :

Utilisation conformément aux dispositions :

- Cet article ne doit pas être utilisé comme jouet ou article sportif.
- Cet article se prête exclusivement à l'usage domestique et privé.
- La charge maximale indiquée de l'article ne doit pas être dépassée!
- Respectez strictement les renseignements de sécurité mentionnés ci-dessous !
- Charge maximale 15 kg et / ou convient pour un enfant âgé de 0 à 9 ans.
- Kangoo a utiliser que avec Hippo, Carrello Baby, Door Clamp, Woopy, Jumbino ou Sunny !



Montage et fixation :

- Le montage de Kangoo doit seulement être fait par des adultes selon l'instruction de montage.
- N'utiliser le hamac pour bébé qu'avec ses propres barres transversales!
- Les boutons situés sur le support en bois supérieur devront toujours être bien fixés au hamac !
- Les points de fixation où Kangoo est fixé ainsi que tous les éléments que vous utilisez pour la fixation (chaînes, œillets, crochets, cordes etc.) doivent être capables de porter durablement et doivent au moins lever sûrement une charge de 100 kg.
- Si vous utilisez Kangoo dans un support, liez l'anneau de suspension et le limiteur de balancement comme décrit dans l'instruction de montage.
- Les points de fixation ne doivent pas avoir d'arêtes vives ou raboteuses/ de coins vifs.
- Quand les points de fixation et la position des supports sont choisis, il faut veiller à ce qu'il n'y ait pas d'arêtes dures, vives ou aigues dans un rayon d'un mètre autour du hamac ou sous la surface de repos.
- La partie sur laquelle se trouve le châssis du hamac doit être plane et dure. Ne jamais installer le châssis sur une surface abrupte, sur des canapés et des lits (matelas à eau) ni sur des coussins doux !
- Ne jamais placer le hamac près d'un feu ou d'une autre source de chaleur intense (radiateur électrique, poêle à gaz, réchaud de camping, cheminée, etc.)!
- La hauteur de la surface de repos ne doit pas dépasser 400 mm ! Vous êtes prié de lire le chapitre « renseignements de sécurité » à propos de ce sujet.
- L'accrochage du hamac pour bébés dans l'élément de fixation doit seulement être fait par un adulte.



A. Suspension au cadre d'une porte :

- La distance entre l'épaisseur du mur et le cadre de la porte doit être de 2 cm minimum, c'est à dire que la pince doit reposer sur une cornière de minimum 2 cm.
- Etre sûre que la porte ne puisse pas se refermer violemment !
- Assurez vous que la pince AMAZONAS est fixée de manière sûre avant d'y installer votre enfant !
- Vous êtes prié de mettre les cordes de suspension du hamac directement dans le crochet de la crampe de la porte (sans utiliser les mousquetons), pour qu'il n'y ait pas de friction métal contre métal.



B. Fixation alternative (supports, crochets muraux et crochets de plafond) :

- Les crochets doivent être complètement enfoncés dans le mur.
- Le crochet de plafond Jumbino est adapté uniquement aux murs pleins et aux plafonds en béton. Pour les autres structures de plafonds, le matériel de fixation doit être sélectionné par un professionnel.



Utilisation / emploi :

- Familiarisez-vous avec l'utilisation de l'article et surtout avec la mise du bébé dans Kangoo à l'aide d'exercices - éventuellement avec une poupée.
- Ne mettez votre bébé / enfant jamais avec trop d'entrain ou excentricité dans Kangoo mais toujours de manière visée et sans entrain au milieu.
- Pour mettre votre bébé sûrement dans Kangoo serrez le bébé avec un bras contre votre flanc ou contre votre hanche. Avec l'autre bras vous fixez le fauteuil suspendu. Mettez le bébé dans le hamac quand vous êtes sûr que la tête du bébé se trouve le plus proche possible de l'extrémité supérieure du matelas.
- Kangoo n'est PAS UNE BALANCOIRE bien que l'objectif soit que le bébé se repose grâce à un balancement doux. Il ne faut en aucun cas balancer fortement le hamac pour bébés !
- Attacher le bébé avec la culotte de sécurité intégrée !
- Merci de fermer TOUS les boutons en métal et en bois dès que votre enfant sera installé sur le hamac.
- Si vous voulez mettre un matelas dans Kangoo, utilisez absolument le sac qui a été attaché à cette fin. Nous vous recommandons d'utiliser notre matelas pour bébés Sunny qui est à la mesure.
- Si vous voulez en plus couvrir votre bébé, vous devez veiller en tout temps à ce que votre bébé ne glisse pas sous la couverture et qu'une admission d'air suffisante soit garantie.
- Cette couchette pour enfant ne remplace ni un berceau ni un lit. Lorsque votre enfant a besoin de dormir, il faut le coucher dans un berceau adapté ou un lit.





Soins, réparations et durée de vie :

- Les articles ne sont pas appropriés pour l'utilisation à l'extérieur.
- Évitez l'action d'humidité sur Kangoo! Si les textiles sont quand même devenus humides, veillez à ce qu'ils sèchent tout de suite en les accrochant. Ne gardez JAMAIS les textiles humides pliés! Car le tissu pourrait alors avoir des taches d'humidité. Et la conséquence en est que la structure du tissu perd une partie de sa stabilité
- Veillez à ce que les textiles ne soient pas exposés à des rayons UV superflus. De cette manière la coloration pourrait pâlir et la solidité du tissu pourrait être affaiblie.
- Des taches sur les textiles doivent uniquement être enlevées avec un drap humide avec de la lessive pour la lingerie. Il est uniquement possible de laver l'article dans la machine à laver si c'est indiqué sur l'étiquette. Un pressing, une coloration, un blanchiment ou une imprégnation du tissu affaiblissent la stabilité du tissu ; pour cette raison ils sont interdits.
- Avant le nettoyage, merci d'enlever tous les supports en bois. Le hamac peut être lavé en machine à 30°C.



AVERTISSEMENT – Renseignements de sécurité :

- Les films plastiques de l'emballage doivent être éliminés immédiatement après le déballage et doivent être inaccessibles pour les enfants. Il y a un danger aigu d'étouffement si un enfant met le film plastique sur la tête ou s'il avale des morceaux du film !
- Ne changez pas la construction de l'article.
- AVERTISSEMENT – Ne plus utiliser ce hamac pour bébé dès que votre enfant est capable de s'asseoir sans être aidé.
- Ne pas utiliser pour les enfants déjà trop grands ou trop lourds pour le hamac !
- AVERTISSEMENT – Ne jamais laisser le bébé sans surveillance !
- Ne pas confier à un autre enfant la surveillance de votre bébé dans le hamac !
- AVERTISSEMENT – Toujours utiliser le système de retenue.
- AVERTISSEMENT! Le hamac pour bébé n'est pas une balançoire !
- Ne jamais laisser des enfants en bas âge jouer, sans surveillance, auprès du berceau.
- La surface de repos ne doit pas dépasser 400 mm !
- Lors d'une suspension dans un support, le hamac pour bébés DOIT TOUJOURS être lié avec le support à l'aide du limiteur de balancement inclus dans la livraison. Sinon il y a le danger d'un basculement !
- Contrôlez le tissu, les crochets fermés de suspension et tous les jeux de connecteurs, toutes les chaînes et tous les vissages du support et de la suspension de Kangoo avant l'utilisation et veillez à ce qu'il n'y ait pas d'endommagements et à ce que tout soit placé en ordre et bien fixé. Votre enfant risquera de se prendre dans les vis défaits ou ses habits pourront s'y accrocher. Il existe, dans ce cas précis, un risque d'étranglement !
- Si vous constatez des endommagements, il ne faut plus utiliser l'article avant qu'il ne soit réparé par un spécialiste.
- Ne pas utiliser le hamac pour bébé si des pièces sont abîmées ou perdues. Utilisez uniquement les accessoires approuvés par le fabricant et des pièces de rechange correspondantes.
- Ne mettez pas votre bébé dans un hamac pour bébés sans l'aide d'une deuxième personne, si vous n'êtes pas complètement sûr que vous le maîtriser !
- Veiller à ce que le bébé soit habillé en fonction de la température ambiante. Un hamac ne protège pas le bébé du froid ! Pour protéger le dos de votre bébé contre le froid, nous vous recommandons d'installer au fond du hamac notre couverture doublée Sunny !
- Veillez toujours à ce qu'une respiration libre du bébé soit garantie.
- Ne jamais coucher le bébé sur le ventre dans le hamac !
- Ne jamais coucher plus d'un bébé dans le hamac !
- Ne jamais laisser des animaux (notamment les chats, les chiens ou les oiseaux de grande taille) s'approcher du bébé lorsque celui-ci est dans le hamac. Les mouvements de va-et-vient pourraient en effet être perçus comme un jeu par l'animal, qui pourrait déséquilibrer le hamac ou blesser le bébé.
- AVERTISSEMENT — Il est dangereux de placer ce produit sur une surface surélevée (par ex. une table).
- Installer uniquement sur une surface plane et à distance d'escaliers.
- Lorsque le bébé y est couché, ne jamais transporter le hamac en le portant ou en le poussant ni en le posant sur un support à roulettes.
- N'utiliser le hamac pour bébé qu'avec le support/Door Clamp d'AMAZONAS !
- Vous êtes prié de veiller à ce que les boutons en bois du produit ne soient pas arrachés et/ou avalés.
- Kangoo a été fabriqué à l'aide de matériaux de qualité supérieure et cela garantit une longue durée de vie. Mais la durée de vie dépend de la fréquence de l'emploi, du nettoyage, de l'irradiation UV et d'autres facteurs d'influence. Contrôlez l'état du tissu et des coutures avant de l'utiliser. Si vous remarquez des endommagements ou des points faibles dans le tissu, il ne faut plus utiliser l'article.
- Ne jamais colorer ou blanchir les textiles.
- Ne dépassez jamais la charge maximale indiquée pour l'article. Cela pourrait abîmer le tissu et les éléments portants à tel point que la stabilité de l'article soit affaiblie. Danger de se blesser !
- Pour réduire le danger de la mort subite du nourrisson il est recommandé de mettre des bébés sains sur le dos pour coucher, à moins que le médecin ait donné un autre conseil.
- Donnez des instructions concernant les renseignements d'utilisation et de sécurité mentionnés ci-dessus aux personnes qui veulent utiliser Kangoo.
- En cas d'un emploi non conforme aux dispositions toutes les responsabilités de la société AMAZONAS GmbH et une prise en charge d'une garantie de la société AMAZONAS GmbH sont exclues.
- Gardez ces renseignements d'utilisation de la sorte que vous les retrouviez à tout moment et que vous puissiez les passer au propriétaire suivant ou à l'utilisateur des articles.



E: Importante – conserve estas instrucciones para empleos posteriores – ¡léelas atentamente!



Instrucciones de uso:

Uso adecuado del artículo:

- Este artículo no debe utilizarse como juguete ni aparato deportivo.
- Este artículo solamente está indicado para uso doméstico y privado.
- No podrá superarse la resistencia máxima indicada para el artículo.
- Siga estrictamente las instrucciones de seguridad indicadas más abajo.
- Soporta una carga de hasta 15 kg y / o se puede utilizar para niños de 0–9 meses.
- ¡Kangoo debe utilizarse solamente junto con Hippo, Carrello Baby, Door Clamp, Woopy, Jumbino o Sunny!



Montaje o colocación del artículo:

- El montaje del artículo Kangoo sólo podrá ser llevado a cabo por personas adultas y conforme a las instrucciones de montaje.
- ¡Use la hamaca sólo con las maderas extensibles incorporadas!
- Los botones de madera de la barra superior deben estar siempre bien sujetos a la hamaca.
- Los puntos de suspensión en los cuales se deben fijar el Kangoo, así como todos los componentes que utilice para tal fin (cadenas, anillas, ganchos, cuerdas, etc.) deberán poder soportar cargas de forma permanente y tener una capacidad de carga mínima de 100 kg.
- En caso de que Ud. quiera usar el modelo Kangoo en un armazón, conecte el colgador y el limitador conforme a las instrucciones de montaje.
- Los puntos de fijación no podrán tener bordes/esquinas cortantes o ásperos.
- Los puntos de fijación y la ubicación del armazón deberán elegirse de manera que en un radio de 1,0 metro alrededor de la hamaca, así como también bajo la superficie de asiento y tumbado no hayan bordes duros, puntiagudos ni cortantes.
- La superficie sobre la cual se coloque el armazón de la hamaca debe ser lisa y firme. Evite colocar el armazón principalmente sobre superficies inclinadas, sofás y camas (de agua) o cojines blandos.
- ¡No coloque la hamaca cerca de llamas ni otras fuentes de calor intenso, por ejemplo, radiadores eléctricos, radiadores de gas, bombonas de camping gas, chimeneas abiertas, etc.!
- La altura de tumbado o asiento no podrá superar los 400 mm. A este respecto le recomendamos que lea también el capítulo «Instrucciones de seguridad».
- La hamaca sólo podrá ser colgada en los componentes de fijación por personas adultas.



A. Fijación al marco de una puerta:

- La distancia de separación entre el borde del larguero de la puerta y la pared ha de ser de al menos 2 cm, es decir, debe haber al menos 2 cm del canto de la puerta disponibles como asiento para las pinzas.
- ¡Asegure las puertas para que no puedan cerrarse de golpe!
- ¡Compruebe que la pinza sostenga antes de acostar al niño en la hamaca AMAZONAS!
- Cuelgue las cuerdas de suspensión directamente en el gancho de la brida para puertas (sin usar un mosquetón adicional), para que el metal no friccione contra el metal.



B. Sujeción alternativa (armazón, ganchos para la pared y el techo):

- Los ganchos deben estar penetrando por completo un material consistente, no en el revoque.
- El gancho de techo Jumbino es solamente apropiado para obra de albañilería maciza y techo de hormigón. En el caso de otras sobreconstrucciones de techo un especialista ha de seleccionar en cada caso el material de sujeción.



Uso/utilización del artículo:

- Les articles ne sont pas appropriés pour l'utilisation à l'extérieur.
- Familiarícese con el uso del Kangoo, especialmente con la forma de colocar a su bebé tumbado en la hamaca, haciendo pruebas, si es necesario con una muñeca.
- No coloque nunca a su bebé con demasiado impulso o demasiado lejos del centro de la hamaca, sino siempre en el centro y sin impulso.
- Para colocar a su bebé en el modelo Kangoo sujete al bebé firmemente con el brazo contra su cadera o su costado. Con el otro brazo, sujete la hamaca para que no se mueva. Coloque al bebé en la hamaca cuando esté seguro de que la cabeza del bebé está en el extremo superior del colchón tan arriba como sea posible.
- La hamaca Kangoo NO ES UN COLUMPIO aunque deba relajarse el bebé con su suave balanceo. No se debe balancear fuertemente en la hamaca de ninguna manera.
- ¡Asegure siempre al niño en el pantaloncito de seguridad cosido a la hamaca!
- Por favor, cierre TODOS los botones de metal y de madera una vez haya acostado a su bebé en la hamaca.
- Si Ud. quiere poner un colchón en la hamaca Kangoo, siempre utilice el bolsillo que está cosido en la hamaca a ese fin. Recomendamos el uso de nuestro colchón Sunny que está justo del tamaño.
- Si Ud. arroja su bebé, asegúrese de que el bebé no puede deslizarse bajo la manta y siempre puede respirar libremente
- Esta tumbona para niños no sustituye ni a la cuna ni a la cama. Si su hijo tiene que dormir, debería hacerlo en una cuna o una cama adecuada para ello.



Cuidado, reparaciones y vida útil:

- Estos artículos NO están indicados para su uso al aire libre.
- Evite que la humedad penetre en el artículo. No obstante, si el material textil llegara a humedecerse, cuélguelo inmediatamente para que se seque. NO guarde NUNCA el material textil mojado, ya que podría provocar manchas de humedad en el tejido, lo cual mermaría la estabilidad de su estructura.
- Procure no exponer el material textil innecesariamente a la radiación UV, puesto que tras una exposición prolongada los tejidos podrían perder color y ver mermada su resistencia.
- Para limpiar el material textil deberá utilizar únicamente un trapo húmedo y un detergente suave. El lavado a máquina sólo está permitido si está indicado en la etiqueta. La limpieza en seco, el teñido, la decoloración o la impregnación del tejido merma la estabilidad del mismo y, por tanto, no deben llevarse a cabo.
- Por favor, extraiga todas las barras de madera antes de lavar la hamaca. Ésta se puede lavar a máquina a una temperatura de 30 °C.



ATENCIÓN – Instrucciones de seguridad:

- Una vez desempaquetado el artículo deberán desecharse inmediatamente los films plásticos de embalaje en un lugar fuera del alcance de los niños. ¡Existe un grave peligro de asfixia para el niño si se cubre la cabeza con un film plástico o si se traga pequeñas piezas del mismo!
- No realice modificaciones en la construcción del artículo.
- ATENCIÓN – Deje de usar la hamaca para bebé en cuanto su hijo pueda permanecer sentado sin apoyo.
- ¡No use esta hamaca con niños que ya sean demasiado grandes o demasiado pesados para la capacidad de la misma!
- ATENCIÓN – ¡No deje nunca al niño sin vigilancia!
- ¡Es peligroso dejar a su hijo bajo la vigilancia de otro niño!
- ATENCIÓN – Emplear siempre el sistema de soporte para la espalda.
- ADVERTENCIA – ¡La hamaca para bebés no es un columpio!
- Los niños no deben jugar cerca de la cuna sin la vigilancia de un adulto.
- La altura de tumbado o de asiento no deberá superar los 400 mm.
- En caso de que Ud. quiera usar el modelo Kangoo en un armazón, la hamaca debe ser conectada SIEMPRE con el armazón a través del limitador incluido en la entrega. ¡En otro caso existe el peligro de caerse!
- Antes de cada uso compruebe el tejido, los lazos de suspensión y todas las uniones de tornillos, cadenas o inserción del armazón o de los dispositivos de suspensión para comprobar que no estén dañados y que están correctamente asentados y encajados. Su bebé puede quedar atascado o engancharse con la ropa en los tornillos flojos. En este caso, existe riesgo de estrangulamiento.
- Si detectara algún daño en los artículos no deberá utilizarlos hasta que sean correctamente reparados con piezas originales de AMAZONAS a manos de personal técnico especializado.
- No use la hamaca para bebé, si se han perdido componentes o están dañados. Use únicamente accesorios y piezas de recambio aprobados por el fabricante.
- Pida ayuda a una segunda persona para colocar al bebé. Hasta que no esté completamente seguro de que sabe perfectamente cómo colocar a su bebé no deberá colocarlo en la silla-hamaca sin la ayuda de una segunda persona.
- Asegúrese de que el niño está correctamente protegido ante las condiciones climáticas. ¡La hamaca no da calor al niño! ¡Si desea proteger adicionalmente al niño del frío por la parte inferior, le recomendamos que use nuestra funda cojín Inlay Sunny del tamaño adecuado!
- Asegúrese siempre de que el bebé puede respirar libremente sin que ningún obstáculo se lo impida.
- ¡No permita que el niño se tumba en la hamaca boca abajo!
- ¡No coloque nunca a más de un niño en la hamaca de bebé!
- Durante el uso de la hamaca, las mascotas, especialmente gatos, perros y aves de gran tamaño, deberán mantenerse a una distancia prudencial. El movimiento de la hamaca puede atraer a las mascotas e incitarles a jugar, lo que podría, por una parte, desestabilizar la hamaca o, por otra, suponer algún riesgo para el bebé, que podría resultar herido.
- ATENCIÓN – Es peligroso colocar este producto sobre una superficie elevada (p. ej. una mesa).
- Colocar solo sobre una base llana, y no cerca de escaleras.
- No transporte la hamaca de bebé con el niño tumbado en ella, ni cuando la sostenga o empuje usted mismo, ni con ayuda de una base rodante.
- ¡Utilice la hamaca de bebé sólo en combinación con la armadura/Door Clamp AMAZONAS!
- Es absolutamente necesario cuidar a los botones de madera que no se los arranquen o traguen.
- Este artículo está fabricado en materiales de alta calidad y por tanto le corresponde una larga vida útil. No obstante, su vida útil depende de la frecuencia de uso, limpieza, radiación UV y otras influencias externas. Por ese motivo, compruebe antes de cada uso el estado del tejido y de las costuras. Si detecta daños o debilitamiento del tejido no podrá volver a utilizar los artículos afectados.
- No tiña ni decolore nunca los tejidos.
- No sobrepase nunca la capacidad de carga máxima indicada de los artículos. De lo contrario, pueden resultar dañados tanto el tejido como los componentes portantes de modo que la estabilidad de los artículos quede mermada. ¡Peligro de lesiones!
- Con el fin de reducir el riesgo de muerte súbita del lactante, se recomienda colocar a los bebés sanos tumbados boca arriba para dormir, a no ser que su médico le haya recomendado lo contrario.
- Advertida a todas las personas que deseen utilizar los artículos sobre las instrucciones de uso y de seguridad anteriormente citadas y explíquelas.

- AMAZONAS quedará libre de toda responsabilidad y declinará todo tipo de reclamaciones por garantía en caso de que los artículos se utilicen para un fin distinto del estipulado o no se observen las instrucciones de uso.
- Guarde estas instrucciones de uso en un lugar que pueda recordar cada vez que necesite consultarlas, de manera que pueda transferirlas, si se da el caso, a un nuevo usuario o propietario de los artículos.

! Importante – conservare per consultazioni successive – leggere attentamente!



Avvertenze per gli utenti:

Utilizzo a norma delle disposizioni

- Questo articolo non deve essere utilizzato come giocattolo o come attrezzo sportivo.
- Questo articolo è adatto esclusivamente all'uso domestico e privato.
- Non superare il rispettivo carico massimo indicato dell'articolo!
- Osservare rigorosamente le avvertenze di sicurezza riportate in basso!
- Adatto per un carico fino a kg 15 e / o per un neonato di età compresa tra 0–9 mesi.
- Kangoo deve essere utilizzato solamente insieme con Hippo, Carrello Baby, Door Clamp, Woopy, Jumbino e Sunny!



Installazione e/o montaggio:

- Kangoo deve essere montata solo da persone adulte e conformemente alle istruzioni di montaggio.
- Utilizzare l'amaca esclusivamente con i legni tensori allegati!
- I bottoni in legno della barra distanziatrice superiore devono essere sempre fissati saldamente all'amaca.
- I punti ai quali Kangoo deve venire fissata così come tutte le componenti che utilizzerete a questo scopo (catene, anelli, ganci, corde, ecc.) devono essere permanentemente stabili e devono reggere in modo sicuro un carico di almeno 100 kg.
- Nel caso in cui Kangoo venga appesa su un telaio, collegare l'anello di sospensione e il dispositivo che limita il dondolamento così come descritto nelle relative istruzioni di montaggio.
- Vicino ai punti di fissaggio non devono trovarsi bordi / spigoli taglienti o ruvidi.
- Si devono scegliere punti di fissaggio e luoghi dove posizionare il relativo telaio di modo che nello spazio limitrofo di 1,0 metro intorno all'amaca e anche al di sotto della superficie su cui ci si sdraia non si trovino bordi duri, taglienti o anche appuntiti.
- La superficie sulla quale poggia il telaio dell'amaca deve essere sempre piana e stabile. Non poggiare mai il telaio in particolare su superfici scoscese, divani e letti (ad acqua) o su soffici cuscini!
- Mai mettere l'amaca nelle vicinanze del fuoco o altre fonti di calore, per es. Radiatori, stufe a gas, fornelli da campeggio, camini, ecc.!
- L'altezza della superficie su cui ci si sdraia non deve superare i 400 mm! Leggere a questo proposito anche il capitolo "Precauzioni".
- L'agganciamento dell'amaca per bebè alle componenti di fissaggio deve essere effettuato solo da persone adulte.



A. Fissaggio nel telaio della porta:

- La distanza fra il bordo del corrente della porta e la parete deve essere di almeno 2 cm, devono essere cioè disponibili almeno 2 cm di spigolo come appoggio per la grappa.
- Assicurare la porta in modo che non possa chiudersi all'improvviso!
- Assicurarsi che la grappa sia ben fissata, prima di sistemare il bambino nell'amaca!
- Inserire le corde di sospensione dell'amaca direttamente nel gancio della grappa da porta (senza utilizzare anche il moschettone) per evitare lo sfregamento tra due metalli.



B. Fissaggio alternativo (telaio, ganci per attacco alla parete e al soffitto):

- I ganci devono essere inseriti interamente nel materiale portante, non solo nell'intonaco.
- Il gancio per soffitti Jumbino è idoneo solamente per murature piene e soffitti in cemento. In caso di soffitti con strutture diverse, la montatura deve essere rispettivamente scelta da un professionista del settore.



Impiego / utilizzo:

- Per familiarizzare con il funzionamento e in particolare con il modo in cui distendere il bambino in Kangoo, effettuare delle prove eventualmente con una bambola.
- Non sistemate mai il vostro bebè / bambino in modo troppo impetuoso oppure in maniera decentrata, bensì sempre in modo mirato e senza impeto al centro di Kangoo.
- Per distendere il vostro bambino in Kangoo in modo sicuro tenetelo premuto con un braccio sul vostro fianco oppure sulla vostra anca. Con l'altro braccio tenete ferma la poltrona-amaca. Distendete il bambino nell'amaca dopo esservi accertati che la testa del bambino si trovi il più vicino possibile all'estremità superiore del materassino.
- Kangoo NON È UN'ALTALENA anche se è concepita per il rilassamento del bebè per mezzo di un dolce movimento oscillatorio. Non fare mai dondolare troppo l'amaca per bebè!
- Fissare sempre il bebè nell'apposito calzoncino di sicurezza!
- Agganciare TUTTI i bottoni in legno e metallo, non appena avete adagiato sull'amaca il vostro bebè.
- Se desiderate distendere un materassino all'interno di Kangoo utilizzate sempre l'apposita tasca cucita a questo scopo. Consigliamo di utilizzare il nostro materassino per bebè Sunny realizzato appositamente su misura.
- 10 Nel caso in cui vogliate coprire il vostro bambino con una coperta, accertatevi sempre che non possa scivolare al di sotto

di questa e che venga garantita una respirazione ottimale.

- Questo seggiolino per bambini non sostituisce né la culla né il lettino. Per far dormire il vostro bambino, adagiatelo in una culla adatta o in un lettino.



Manutenzione, riparazioni e durata di funzionamento:

- Gli articoli NON sono adatti per essere utilizzati all'aria aperta.
- Evitare che Kangoo venga a contatto con l'umidità! Nel caso in cui i prodotti tessili si siano tuttavia inumiditi, fare in modo che si asciughino velocemente mentre sono appesi. NON conservare MAI i prodotti tessili bagnati ripiegati su sé stessi! In questo modo il tessuto potrebbe sviluppare macchie di muffa e ciò comporta una perdita di stabilità nella struttura del tessuto.
- Fare attenzione che i prodotti tessili non vengano inutilmente esposti a raggi UV. In questo modo la colorazione potrebbe sbiadire e la robustezza del tessuto potrebbe diminuire.
- Nel caso in cui si sporchino, i prodotti tessili possono venire puliti solo con uno straccio umido e con l'aggiunta di un detersivo per capi delicati. Si possono lavare in lavatrice solo se indicato sulle etichette. Un lavaggio a secco, una tintura, un candeggio o anche un'impregnazione del tessuto portano ad una riduzione della stabilità del tessuto e non devono quindi essere effettuati.
- Prima del lavaggio, estrarre tutte le barre distanziatrici in legno. L'amaca è lavabile in lavatrice a 30° C.



AVVISO – Precauzioni:

- La pellicola di imballaggio degli articoli deve essere buttata via al di fuori della portata dei bambini subito dopo averla tolta. Sussiste un grave pericolo di soffocamento nel caso in cui un bambino si infili sulla testa la pellicola di plastica oppure inghiottisca piccoli pezzi di pellicola!
- Non modificare il prodotto a livello di costruzione.
- **AVVISO** – Non usate più quest'amaca per neonati, non appena il vostro bambino è in grado di sedere senza sostegno.
- Non adatta a bambini troppo grandi o troppo pesanti!
- **AVVISO** – Non lasciare mai il bebè incustodito!
- È pericoloso far custodire il bebè da altri bambini quando si trova nell'amaca!
- **AVVISO** – Utilizzare sempre il sistema di ritenuta.
- **ATTENZIONE** – L'amaca per neonati non è un'altalena!
- Non lasciate giocare da soli i bambini piccoli in prossimità della culla.
- L'altezza della superficie su cui ci si sdraia non deve superare i 400 mm!
- Se si appende l'amaca per bebè su un telaio, questa DEVE essere sempre collegata al telaio mediante il dispositivo in dotazione che limita il dondolamento altrimenti c'è pericolo di ribaltamento!
- Tutte le volte prima di utilizzare Kangoo controllare se il tessuto, i tiranti di sospensione e tutti i connettori, i raccordi a catena e a vite del telaio e/o delle grucce di sospensione presentano avarie, se sono al loro posto come di dovere e se tengono come prescritto. Il bimbo potrebbe impigliarsi ai bulloni allentati o rimanerci incastrato con i vestiti. In questo caso sussiste pericolo di strangolamento!
- Nel caso in cui constatiate delle avarie nel prodotto, non utilizzatelo più finché non viene riparato correttamente attraverso il personale specializzato.
- Non utilizzate l'amaca per neonati, se delle parti sono danneggiate o andate perdute. Utilizzate esclusivamente accessori e pezzi di ricambio adeguati confermati dal produttore.
- Fatevi aiutare da una seconda persona per distendere il bambino. Solo quando siete veramente sicuri di sapere distendere il vostro bambino in modo sicuro, potete distenderlo nell'amaca per bebè senza l'aiuto di una seconda persona!
- Attenzione a vestire il bebè appropriatamente. L'amaca non protegge dal freddo! Per proteggere il bebè ulteriormente dal freddo raccomandiamo l'impiego del ns. apposite inlay imbottito Sunny!
- Fate sempre attenzione che il bambino respiri in modo libero e senza impedimenti.
- Non lasciare il bebè in posizione prona nell'amaca!
- Mai mettere più di un bebè nell'amaca!
- Animali domestici, soprattutto gatti, cani e uccelli grandi devono essere allontanati dall'amaca. Il movimento dell'amaca può provocare l'istinto ludico nell'animale che, giocando con l'amaca, può portare alla perdita di stabilità di quest'ultima o ad una lesione al bebè!
- **AVVISO** – È pericoloso appoggiare questo prodotto su una superficie rialzata (ad es.: un tavolo).
- Posizionare solo su un terreno pianeggiante e lontano da scale.
- Mai trasportare l'amaca con il bebè dentro, né in braccio né spingendola e nemmeno utilizzando un attrezzo rotante!
- L'amaca deve essere impiegata unicamente in combinazione con struttura apposite/Door Clamp di AMAZONAS!
- Fate tassativamente attenzione che i bottoni in legno del prodotto non vengano strappati e/o inghiottiti.
- Kangoo è prodotto con materiali pregiati e promette quindi una lunga durata. La durata dipende tuttavia dalla frequenza di utilizzo, dalla pulizia, dall'esposizione ai raggi UV e da altri fattori. Esaminare perciò ogni volta prima di utilizzare Kangoo le condizioni del tessuto e delle cuciture. Nel caso in cui riscontriate dei danneggiamenti o anche dei difetti nel tessuto non utilizzare più gli articoli.
- Non candeggiare né tingere mai i prodotti tessili.
- Non superare mai il carico massimo indicato. In questo caso il tessuto così come le componenti portanti possono venire danneggiati in modo tale da ridurre la stabilità degli articoli. Rischio di ferite!
- Per ridurre il rischio di morte infantile improvvisa si consiglia di distendere i bambini senza problemi di salute supini per farli addormentare, a meno che il vostro pediatra non vi abbia istruito diversamente.
- Portare a conoscenza tutte le persone che desiderano utilizzare Kangoo delle istruzioni d'uso e delle precauzioni sopracitate.



- Tutti i diritti di responsabilità e di garanzia nei confronti di AMAZONAS GmbH decadono nel caso in cui i prodotti vengano utilizzati in modo non conforme alle disposizioni o nel caso in cui non vengano osservate le istruzioni d'uso.
- Conservare queste avvertenze per gli utenti di modo da reperirle in qualsiasi momento e consegnarle a qualsiasi possessore e utilizzatore degli articoli successivo.

CZ: Důležité – pečlivě přečtěte a uschovejte pro pozdější použití!

i

Pokyny pro uživatele:

Použití v souladu s určením:

- Tento výrobek se nesmí používat jako hračka nebo sportovní náčiní.
- Tento výrobek je vhodný výlučně pro domácí a soukromé použití.
- Uváděná maximální nosnost výrobku nesmí být překročena!
- Dodržujte přesně dole uvedené bezpečnostní pokyny!
- Příslušná uváděná maximální zatížitelnost výrobků nesmí být překročena!
- Kangoo používejte pouze s Hippo, Carrello Baby, Door Clamp, Woopy, Jumbino nebo Sunny!

Montáž popř. umístění:

- Montáž výrobku Kangoo smí provádět jen dospělé osoby podle návodu k montáži.
- Používejte houpačí síť pouze s příloženými a vsazenými rozpěrnými tyčemi!
- Dřevěné knoflíky horní rozpěrné tyče musí být stále pevně spojeny se závěsnou houpačkou!
- Závěsné body, na kterých má být výrobek Kangoo připevněn, jakož i všechny montážní díly, které budete k tomu používat (řetězy, oka, háky, lana, atd.) musí být trvale nosné a bezpečně udržet zátěž nejméně 100 kg.
- Použijete-li Kangoo na stojanu, tak spojte závěsný kruh a omezovač houpání jak je popsáno v příslušném návodu k montáži.
- Upevňovací body nesmí mít ostré nebo drsné hrany / rohy.
- Upevňovací body a místo pro postavení příslušného stojanu se musí zvolit tak, aby se v okolí 1,0 metru kolem houpačí sítě a též pod lehací plochou nenacházely žádné tvrdé, ostré nebo špičaté hrany.
- Podklad, na kterém je konstrukce závěsné houpačky postavena, musí být rovný a pevný. Nestavte konstrukci nikdy zejména na šikmé plochy, na pohovky a (vodní) posteje nebo měkké polštáře!
- Nestavět do blízkosti plamenů nebo jiných silných zdrojů horka, např. elektrických topení, plynových sporáků, kempinkových vařičů, otevřených krbů, atd.!
- Výška lehací plochy nesmí překročit 400 mm! Přečtěte si k tomu i kapitolu „Bezpečnostní pokyny“.
- Dětskou houpačí síť smí do upevňovacích komponent zavěsit jen dospělá osoba.

A. Upevnění na dveřní zárubně:

- Vzdálenost mezi okrajem zárubně a zdí musí být nejméně 2 cm, tzn. pro samosvornou dveřní sponu musí být jako podklad k dispozici minimálně 2 cm hrany zárubně.
- Je třeba zajistit dveře proti zabouchnutí!
- Ujistěte se, že spona pevně drží, než do sítě AMAZONAS položíte Vaše dítě!
- Pověste závěsné šňůry sítě přímo na háček dveřní spony (bez dodatečného použití karabiny), aby nedřel kov na kov.

B. Alternativní upevnění (konstrukce, nástěnné a stropní háky):

- Háky musí být zcela upevněny v nosném materiálu, ne jen v omítkě.
- Stropní háky Jumbino jsou vhodné pouze pro plně zdi a betonové stropy. U jiných stříškových konstrukcích musí být upevňovací materiál vhodně vybrán odborníkem.

i

Použití / upotřebení:

- Vyzkoušejte si příp. s pannou použití a speciálně položení batolete do sítě Kangoo.
- Neuposazujete Vaše batole / dítě nikdy svižně nebo mimo střed, nýbrž vždy cílevědomě a pomalu do středu sítě Kangoo.
- Abyste mohli položit Vaše dítě bezpečně do sítě Kangoo, přitiskněte dítě pevně paží na svůj bok. Druhou paží držte závaně křeslo v klidu. Položte dítě do houpačí sítě až když jste si jisti, že se hlavička dítěte nachází co nejdále na horním konci sítě.
- Výrobek Kangoo není ŽÁDNÁ HOUPAČKA, i když je určen k uklidnění dítěte mírným houpáním. V žádném případě se nesmí dětská houpačí síť silně rozhoupat!
- Zajistěte své dítě vždy všitými bezpečnostními kalhotkami!
- Jakmile do závěsné houpačky položíte své dítě, zapněte prosím VŠECHNY kovové a dřevěné knoflíky.
- Chcete-li položit matraci do sítě Kangoo, použijte bezpodmínečně k tomu zvlášť vsíťtou kapsu. Doporučujeme použití naší dětské matrace Sunny, která odpovídá přesně velikosti kapsy. Chcete-li ještě dítě přikrýt, zajistěte vždy, aby dítě nemohlo sklouznout pod pokrývku a mohlo volně dýchat.
- Toto dětské lehátko nenahrazuje kolébku ani postel. Pokud vaše dítě musí spát, mělo by se položit do vhodné kolébky nebo postele.

i

Ošetřování, opravy a životnost:

- Výrobky NEJSOU určené pro venkovní použití.
- Zabraňte působení vlhka na Kangoo! Zvlhne-li přesto látka, postarajte se neprodleně o její usušení v pověšeném stavu. NIKDY neukládejte složenou látku mokrou! Tím by se mohly na tkanině vytvořit skvrny od vlhkosti. To vede k oslabení stability struktury tkaniny.
- Nevystavujte textil zbytečně ultrafialovému záření. Tím by vybledla barva a pevnost tkaniny by utrpěla.
- Znečištění látky se smí odstranit pouze vlhkou utěrkou a jemným pracím prostředkem. Praní v pračce je dovoleno jen tehdy, je-li to uvedeno na přívěsce. Chemické čištění, barvení, bělení nebo impregnace tkaniny vedou k oslabení stability tkaniny a proto se nesmí provádět.

- Před praním vytáhněte prosím všechny dřevěné rozpěrné tyče. Závěsnou houpačku lze prát v pračce při 30°C.





VAROVÁNÍ – Bezpečnostní pokyny:

- Odstraňte balící fólii ihned po vybalení výrobku mimo dosah dětí. Hrozí akutní nebezpečí udušení, když by si dítě fólii z umělé hmoty navléklo přes hlavičku nebo spolklo malé kousky fólie!
- Neprovádějte žádné konstrukční změny na výrobku.
- **VAROVÁNÍ** – Nepoužívejte tuto dětskou houpačí síť, jakmile bude vaše dítě umět sedět bez opory.
- Nepoužívat pro děti, které jsou na tuto houpačí síť již moc velké nebo moc těžké!
- **VAROVÁNÍ** – Nikdy nenechávejte dítě bez dozoru!
- Není bezpečné, aby vaše dítě v houpačí síti hlídalo jiné dítě!
- **VAROVÁNÍ** – Vždy použijte zadržovací systém.
- **VAROVÁNÍ** – Dětská závěsná houpačí kolébka není houpačka!
- Malé děti si v blízkosti houpačky nesmí hrát bez dozoru.
- Výška lehací plochy nesmí překročit 400 mm!
- Při zavěšení na stojanu **MUSÍ** být dětská houpačí síť **VŽDY** spojena spoludodaným omezovačem houpání se stojanem. Jinak hrozí nebezpečí převrhnutí!
- Zkontrolujte před každým použitím Kangoo tkaninu, závěsná oka a všechna zástrčná, řetězová a šroubová spojení stojanu popř. závěsných zařízení na poškození a řádné dosednutí či upevnění. U volných šroubů může dojít v sevření vašeho dítěte nebo se může zachytit za části svého oděvu. V tomto případě hrozí nebezpečí uškrcení!
- Zjistíte-li nějaké poškození výrobku, tak se výrobek nesmí používat až do bezvadné opravy odborným personálem.
- Nepoužívejte dětskou houpačí síť, pokud došlo k poškození nebo ztrátě jejích částí. Používejte pouze příslušenství potvrzené výrobcem a příslušné náhradní díly.
- Nechte si pomoci druhou osobou při ukládání dítěte do sítě. Až tehdy, když jste si zcela jisti, že ukládání bezpečně ovládáte, smíte Vaše dítě ukládat bez pomoci druhé osoby do dětské houpačí sítě!
- Dbejte prosím na to, aby vaše dítě bylo oblečeno přiměřeně teplotě. Houpačí síť dítě nehrče! Pokud jej chcete navíc chránit před chladem zdola, doporučujeme vám naši prošívanou deku Inlay Sunny!
- Zajistěte vždy volné a neomezené dýchání dítěte.
- Dítě nesmí v houpačí síti ležet na břiše!
- Do houpačí sítě nesmí nikdy více než jedno dítě!
- Domácí zvířata, zvláště kočky, psi a větší ptáci by neměli být při používání houpačí sítě v blízkosti. Pohyby houpačí sítě by mohly domácí zvířata přitahovat a podnítit je ke hře, což by mohlo vést ke ztrátě rovnováhy houpačí sítě nebo ke zranění kojence.
- **VAROVÁNÍ** – Je nebezpečné stavět tento výrobek na vyvýšenou plochu (např. na stůl).
- Pokládejte pouze na rovnou plochu, v bezpečné vzdálenosti od schodů.
- Nepřepřavujte houpačí síť nikdy s ležícím dítětem uvnitř, nepřeházejte ji, nešoupejte ani neposunujte pomocí podstavce na kolečkách.
- Houpačí síť používejte prosím výhradně v kombinaci s konstrukcí od firmy AMAZONAS!
- Dbejte bezpodmínečně na to, aby se neutrhly dřevěné knoflíky výrobku a/nebo je dítě nespolklo.
- Síť Kangoo je vyrobena z vysoce hodnotných materiálů a slibuje tím dlouhou životnost. Životnost je však závislá na četnosti použití, čištění, ultrafialovém záření a dalších vlivech. Zkontrolujte proto před každým použitím stav tkaniny a švů. Zjistíte-li poškození či tenká místa v tkanině, nesmíte výrobek již používat.
- Nikdy tkaninu nebělit a nebarvit.
- Nepřekročte nikdy uvedenou maximální nosnost. Tím by mohla být tkanina a též nosné části tak poškozeny, že by byla oslabena stabilita výrobku. Nebezpečí úrazu!
- Pro snížení nebezpečí syndromu náhlé smrti dítěte, doporučujeme ukládat zdravé děti k spánku na záda, pokud Váš lékař nedoporučuje jinak.
- Informujte všechny osoby, které chtějí Kangoo používat, o shora uvedeném návodu k použití a bezpečnostních pokynech.
- Při použití výrobku v rozporu s určením nebo při nedodržování návodu k použití zanikají veškeré záruční nároky vůči společnosti AMAZONAS GmbH.
- Ušchovejte tyto pokyny k použití tak, abyste je kdykoli mohli najít a dát každému dalšímu majiteli či uživateli výrobku.

DK: Vigtigt – gem denne vejledning til senere brug – læs den omhyggeligt!



Brugervejledning:

Må kun anvendes efter sit formål:

- Dette produkt må ikke anvendes som lege- eller sportsredskab.
- Dette produkt er alene egnet til privat brug i hjemmet.
- Den aktuelt oplyste maksimalt tilladte belastning af produktet må ikke overskrides!
- Nednævnte sikkerhedsanvisninger skal overholdes til punkt og prikke!
- Kan belastes med op til 15 kg og/eller anvendes til et barn fra 0-9 måneder.
- Kangoo må kun anvendes sammen med Hippo, Carrello Baby, Door Clamp, Woopy, Jumbino eller Sunny!



Samling og placering:

- Kangoo'en må kun samles af voksne personer og samlingen skal udføres i overensstemmelse med samlevejledningen.
- Hængekøje må kun bruges med vedlagte og isatte spredningslemmer!
- Træknapperne til den øvre tværstav skal altid være fast forbundne med hængekøjen!





- Ophængningspunkterne, som Kangoo'en skal fastgøres til, samt alle komponenter, som skal benyttes dertil (kæder, øskener, kroge, liner, etc.) skal kunne belastes permanent og mindst kunne klare en belastning på 100 kg.
- Ønsker du at anvende produktet i et stativ, skal du forbinde ophængningsringen og gyngebegrænseren således som det er beskrevet i samlevejledningen.
- Fastgørelsespunkterne skal være fri for skarpe eller ru kanter / hjørner.
- Fastgørelsespunkter og steder for anbringelse af stativ skal vælges ud fra, at der i en omkreds på 1 m omkring hængekøjen og ligeledes under liggefladen ikke må være hårde, skarpe eller spidse kanter.
- Undergrunden, på hvilken hængekøjen stes er placeret, skal være jævn og fast. Stil især aldrig stellet på skrånede flader, på sofaer og (vand-) senge eller bløde puder!
- Må ikke stilles i nærheden af flammer eller andre stærke varmekilder; som fx el-varmeapparat, gasovn, campingkoger, pejs osv.!
- Højden på liggefladen må ikke overskride 400 mm! Læs også afsnittet „Sikkerhedsanvisninger“.
- Kun voksne personer må hægte baby-hængekøjen på plads i fastgørelseskomponenterne.



A. Fastgørelse i dørkarmen:

- Afstanden mellem kanten af dørkarmen og væggen skal være på mindst 2 cm, dvs. at der skal være mindst 2 cm dørkarm som anlæg for beslagene.
- Fastgør døren, så den ikke kan lukke il!
- Kontrollér, at beslaget holder; før du lægger dit barn i AMAZONAS-hængemåtten!
- Fastgør hængemåttens ophængssnøre direkte i dørbeslagets krog (uden at bruge karabinhagen), så metal ikke gnider mod metal.



B. Alternativ fastgørelse (Stel, krog til væg eller loft):

- Krogene skal skrues helt ind i det bærende materiale, ikke kun i pudset.
- Loftkroge Jumbino er kun egnede til fuldmurede vægge og betonlofter. I forbindelse med andre loftkonstruktioner skal en fagmand foretage udvælgelse af fastgørelsesmateriale.



Brug / Anvendelse:

- Det anbefales, at du gør dig fortrolig med at bruge Kangoo'en og specielt med at lægge babyen i hængekøjen. Du kan øve dig ved f.eks. at benytte en dukke.
- Du må aldrig sætte babyen / barnet uden for midten af hængekøjen eller på anden måde således, at svingbevægelserne bliver for store, men altid lige i midten af hængekøjen, så svingbevægelserne forbliver moderate.
- For at lægge babyen sikkert i Kangoo'en skal du holde babyen fast med den ene arm mod din side eller hofte. Med den anden arm sørger du for, at Kangoo'en ikke bevæger sig. Læg babyen i hængekøjen, når du har sikret dig, at babyens hoved ligger så langt oppe i den øverste ende af hængekøjen som muligt.
- Kangoo'en er IKKE NOGEN GYNGE, selvom den er beregnet til at få babyen til at falde til ro med blide gyngbevægelser. Baby-hængekøjen må under ingen omstændigheder gynges kraftigt!
- Barnet spændes altid fast med de indsyede sikkerhedsbukser!
- Knap ALLE metal- og træknapper; så snart du har lagt dit barn i hængekøjen.
- Ønsker du at lægge en madras i Kangoo'en, skal du benytte lommen, som er beregnet til det. Vi anbefaler vores baby-madras Sunny, som passer præcist til lommen. Hvis du ønsker, at din baby skal dækkes yderligere til, skal du sikre, at babyen ikke kan glide ind under dækket, samt at lufttilførslen er tilstrækkelig.
- Denne barnliggestol erstatter hverken vugge eller seng. Hvis dit barn skal sove, bør det lægges i en egnet vugge eller seng.



Vedligeholdelse, reparationer og levetid:

- Varerne er IKKE egnede til anvendelse i det fri.
- Undgå, at Kangoo'en udsættes for fugt! Hvis tekstilerne alligevel skulle være blevet fugtige, skal du straks sørge for at de tørrer, mens hængekøjen er ophængt. Tekstilerne må ALDRIG opbevares sammenfoldet i våd tilstand! Derved kan stoffet blive jordslået, hvilket medfører, at stabiliteten i stoffets struktur svækkes.
- Sørg for, at tekstilerne ikke udsættes for unødvendig UV bestråling. Derved kan farverne falme, ligesom stoffets holdbarhed kan svækkes.
- Snavs må kun fjernes fra tekstilerne med en fugtig klud og tilsætning af et finvaskemiddel. Maskinvask er kun tilladt, hvis dette er angivet på etiketterne. Kemisk rensning, farvning blegning eller imprægnering af stoffet medfører, at stabiliteten i stoffet svækkes, og må derfor ikke foretages.
- Fjern venligst alle tværstave i træ før vask. Hængekøjen kan vaskes i vaskesmaskinen ved 30°C.



ADVARSEL – Sikkerhedsanvisninger:

- Indpakningsfolie skal straks efter udpakning af produktet bortskaffes utilgængeligt for børn. Der er akut risiko for kvælning, hvis et barn vikler plastfolie omkring hovedet eller sluger små foliestykker!
- Der må ikke foretages nogen konstruktionsændringer af produktet.
- ADVARSEL – Ophør med at anvende babyhængekøjen, så snart dit barn kan sidde uden støtte.
- Må ikke bruges til børn, der allerede er for store eller for tunge til hængekøjen!
- ADVARSEL – Barnet må aldrig være uden opsyn!
- Det er farligt, at lade barnet overvåge af et andet barn!
- ADVARSEL – Benyt altid sikringsystemet.
- ADVARSEL – Babyhængekøjen er ikke nogen gyngel!
- Småbørn må ikke lege uden opsyn i nærheden af vuggen.





- Liggefladehøjden må ikke overskride 400 mm!
- Ved ophængning i stativ SKAL baby-hængekøjen ALTID være forbundet til stativet ved hjælp af den medleverede gyngebegrænser. Ellers er der risiko for, at den vælter!
- Hver gang produktet skal bruges, kontrolleres forinden, at stoffet, ophængningstroppe samt alle stik-, kæde og skrueforbindelser i stativet eller i ophængningsanordningerne ikke er beskadigede, og at de sidder og holder som de skal. På løse skruer kan dit barn komme til at klemme sig eller blive hængende med sit tøj. I det tilfælde er der fare for strangulering!
- Såfremt der konstateres skader på produktet, må det ikke anvendes, før det er repareret korrekt af fagfolk.
- Anvend ikke babyhængekøjen, hvis enkelte dele er beskadigede eller gået tabt. Anvend kun det af producenten godkendte tilbehør og tilsvarende reservedele.
- Få endnu en person til at hjælpe dig med at lægge babyen rigtigt i hængekøjen. Først når du er helt sikker på, at du kan håndtere at lægge babyen i hængekøjen alene, må du gøre dette uden hjælp fra en anden person!
- Sørg for, at barnet er klædt på passende til temperaturen. Hængekøjen varmer ikke barnet! For ekstra kuldebeskyttelse anbefaler vi vort passende forede indlæg Sunny!
- Sørg altid for, at babyen hele tiden kan trække vejret frit og uhindret.
- Barnet må ikke lægges på maven i hængekøjen!
- Der lægges altid kun ét barn af gangen i babyhængekøjen!
- Husdyr, især katte, hunde og større fugle skal holdes væk fra hængekøjen når den bruges. Hængekøjens bevægelser kan tiltrække husdyr og animere dem til leg, hvilket kan føre til balanceforstyrrelse af hængekøjen eller til beskadigelse af spædbarnet.
- ADVARSEL – Det er farligt at stille produktet på en forhøjet flade (f. eks. et bord).
- Placer den kun på jævn undergrund og ikke i nærheden af trapper.
- Babyhængekøjen må ikke transporteres med barnet liggende i, hverken ved at bære den eller ved at skubbe den ved hjælp af rullende understel.
- Babyhængekøjen må kun bruges i kombination med stellet fra AMAZONAS!
- Du skal altid sikre dig, at træknapperne på produktet ikke afrives og / eller sluges.
- Kangoo'en er fremstillet af førstklassens materialer og kan derfor forventes at holde længe. Holdbarheden afhænger dog af hyppigheden i brug, rengøring, påvirkning af UV stråler og andre påvirkninger. Du skal derfor hver gang inden brug vurdere stoffets og sømmenes tilstand. Hvis du bliver opmærksom på skader eller svækkelse af stoffet, må produktet ikke bruges mere.
- Tekstilerne må aldrig bleges eller farves.
- Den angivne maksimale belastning må aldrig overskrides. Herved kan stoffet og de bærende dele beskadiges så meget, at produktets stabilitet svækkes. Risiko for at komme til skade!
- For at mindske risikoen for vuggedød, anbefales det at lægge raske babyer til at sove på ryggen, medmindre din læge har givet dig andre instrukser.
- Du bør sikre dig, at alle personer, der ønsker at benytte kangoo'en, er bekendt med ovenfor anførte brugs- og sikkerhedsanvisninger.
- Hvis produktet anvendes i strid med sit formål eller hvis brugsanvisningerne tilsidesættes, bortfalder ethvert ansvars- og garantikrav mod AMAZONAS GmbH.
- Opbevar disse brugsanvisninger på et sted, hvor du altid kan finde dem og dermed give dem videre til en senere indehaver eller bruger af produktet.

FIN: Tärkeä – säilytä myöhempää käyttöä varten – lue huolellisesti!

i

Käyttäjän ohjeet:

Tarkoituksenmukainen käyttö:

- Tätä tuotetta ei saa käyttää leikki- tai urheiluvälineenä.
- Tämä tuote on tarkoitettu ainoastaan koti- ja yksityiseen käyttöön.
- Kullekin tuotteelle merkittyä suurinta sallittua kuormitettavuutta ei saa ylittää!
- Noudata ehdottomasti jatkossa annettuja turvallisuusohjeita!
- Kuormitettavissa 15 kg asti ja / tai käyttökelpoinen 0 - 9 kuukautta vanhalle lapselle.
- Käytä Kangoo vain Hippo, Carrello Baby, Door Clamp, Woopy, Jumbino tai Sunny kanssa!

W

Laitteen asentaminen ja kiinnittäminen:

- Vain aikuiset saavat asentaa Kangoon, ja sen asentaminen on tehtävä tarkoin ohjeiden mukaisesti.
- Käytä riippumatossa vain sen mukana toimitettuja puuosia!
- Ylemmän poikkitangon puunappien on aina oltava napitettuna kiinni riippukehtoon!
- Kohtien, joihin Kangoo halutaan ripustaa, samoin kuin kaikkien tarvittavien rakenneosien (ketjut, lenkit, koukut, köydet jne) tulee olla jatkuvaa kulutusta kestäviä ja niiden kuormitettavuus täytyy olla vähintään 100 kg.
- Jos käytät Kangoota telineessä, yhdistä ripustusrenkas ja keinumisen rajoitin asenusohjeissa neuvotulla tavalla.
- Kiinnityskohdissa ei saa olla teräviä tai karkeita reunoja / kulmia.
- Telineiden kiinnityskohdat ja sijaintipaikat on valittava niin, että riippumattoa ympäröivällä, 1,0 metrin etäisyydelle ulottuvalla alueella, samoin kuin makuutason alapuolella ei ole kovia, teräviä eikä pistäviä kohtia.
- Riippukehtotelineen alustan on oltava tasainen ja vakaa. Älä koskaan aseta kehtoa kaltevalle alustalle, sohvalle, (vesi-)





sänkyyn tai pehmoisten tynnyjen päälle!

- Älä sijoita voimakkaiden lämmönlähteiden (esim. sähköpattereiden, kaasu-uunien, retkikeitinten, takan jne.) lähelle!
- Makuutason sijaintikorkeus ei saa ylittää 400 mm! Katso tätä varten myös luku „Turvallisuusohjeet“.
- Vauvan riippumatot saavat ripustaa kiinnitysoosiin vain aikuiset.



A. Kiinnitys ovikehykseen:

- Ovikeyhksen reunan ja seinän välisen etäisyyden täytyy olla vähintään 2 cm, eli ovireunaa täytyy olla olemassa vähintään 2 cm kiristimen asetuspintaa varten.
- Varmista ovet, etteivät ne voi sulkeutua!
- Varmistu siitä, että kiristin pitää, ennen kuin asetat lapsen AMAZONAS-riippukeinuun!
- Kiinnitä riippukeinun ripustusnarut suoraan ovikiristimen koukkuun (ilman ylimääräisten jousihakojen käyttöä), jotta metalli ei hierrä metallia vasten.



B. Vaihtoehtoinen kiinnitys (telineet, seinä- ja kattokoukut):

- Koukut täytyy kiinnittää täydellisesti kantavaan materiaaliin, ei vain rappaukseen.
- Jumbino kattokoukku soveltuu käytettäväksi vain massiivisissa muurauksissa ja betonikatoissa. Jos kysymyksessä on jokin muu kattorakenne, tulee alan asiantuntijan valita vastaavasti oikea kiinnitysmateriaali.



Käyttö / käsittely:

- Harjoittele esimerkiksi nuku avulla, miten Kangoon käytetään ja erityisesti, miten vauva asetetaan Kangoon sisään.
- Älä missään tapauksessa aseta vauvaa / lasta keinumattoon liian vauhdikkaasti tai maton reunalle, vaan aina harkiten, ilman vauhtia ja aina Kangoon keskipöytäan.
- Voidaksesi asettaa vauvan turvallisesti Kangoon, paina vauvaa tukevasti yhdellä kädellä joko kylkeäsi tai lantiotasi vasten. Pidä toisella kädellä riipputuolia paikallaan. Aseta vauva riippumattoon kun olet varmistanut, että vauvan pää on mahdollisimman pitkällä maton yläpäässä.
- Kangoon EI OLE KEINU, vaikka sen onkin tarkoitettu rauhoittamaan lasta kevyesti keinuttamalla. Missään tapauksessa vauvan riippumattoa ei saa keinuttaa voimakkaasti!
- Aseta vauva aina riippumattoon ommeltuihin pöksyihin!
- Napita KAIKKI metalli- ja puunapit heti, kun olet laittanut lapsesi kehtoon.
- Jos haluat käyttää patjaa Kangoon riippumatossa, aseta patja ehdottomasti vain sitä varten valmistettuun taskuun. Suosittelemme Sunny vauvanpatjaa, joka on juuri sopivan kokoinen.
- Mikäli vauva tarvitsee riippumatossa peiton päälleen, varmista, että vauva ei missään vaiheessa voi painua peiton alle ja että riittävä ilmanvaihto on aina taattu.
- Tämä sitten ei korvaa kehtoa eikä sänkyä. Lapsi on asetettava nukkumaan asianmukaiseen kehtoon tai sänkyyn.



Hoito, korjaukset ja kestoikä:

- Tuotteet EIVÄT sovellu ulkokäyttöön.
- Estä Kangoon kostuminen! Jos sen tekstiiliosat kuitenkin kastuvat jossain vaiheessa, anna niiden kuivua mahdollisimman pian kuivumaan ripustettuina. Märkiä tekstiilejä ei saa MILLOINKAAN säilyttää kokoon taitettuina! Kankaaseen voi tällöin ilmestyä kosteuden aiheuttamia hometäpliä. Ne heikentävät kankaan kudoksen kestävyyttä.
- Estä tekstiilien liiallinen altistuminen UV-säteilylle. Kankaan värit voivat haalentua auringossa ja kudoksen rakenne haurastua.
- Likaantuneet kohdat saa puhdistaa kankaasta vain kostealla pyyhkeellä ja hienopesuaineella. Konepesu on sallittu vain jos niin on nimenomaan mainittu tuotteen etiketissä. Kemiallinen puhdistus, värjäys, vaalennus, samoin kuin kyllästämisen haurastuttavat kudosta eivätkä siis ole sallittuja.
- Irrota kaikki puiset osat ennen kehdon pesemistä. Riippukehdon tekstiiliosat voidaan pestä pesukoneessa (30 °C).



VAROITUS – Turvallisuusohjeet:

- Pakkausmuovit on hävitettävä välittömästi pakkauksen avaamisen jälkeen niin, että ne ovat lasten ulottumattomissa. Lapsi voi tukehtua jos hän vetää muovikelmun päänsä yli tai nieläisee pieniä muovin palasia!
- Älä tee tuotteeseen minkäänlaisia rakenteellisia muutoksia.
- VAROITUS – Älä käytä tätä vauvan riippumattoa, kun lapsesi osaa istua ilman tukea.
- Ei saa käyttää lapsille, jotka ovat jo liian suuria tai painavia!
- VAROITUS – Lasta ei koskaan saa jättää riippumattoon ilman valvontaa!
- On liian vaarallista antaa toisen lapsen valvoa riippumatossa olevaa vauvaa!
- VAROITUS – Käytä aina turvajärjestelmää.
- VAROITUS – Vauvan riippumatto ei ole keinu!
- Pikkulapsia ei saa jättää yksin leikkimään kehdon läheisyyteen.
- Makuutason sijaintikorkeus ei saa ylittää 400 mm!
- Telineeseen ripustettuna vauvan riippumatot TÄYTYY AINA olla yhdistettyinä toimitukseen sisältyvän keinumisen rajoittimen kautta telineeseen. Muussa tapauksessa kaatumisvaara!
- Tarkasta aina ennen Kangoon käyttöä kankaan kunto, ripustuslenkit ja kaikki pisto-, ketju- ja ruuviliitännät telineessä ja ripustuslaitteistoissa ja varmista, että niissä ei ole rikkoontumia ja että ne ovat oikeassa asennossa ja tukevasti paikallaan. Lapsen sormet ym. saattavat jäädä puristuksiin löysien ruuvien ja liitosten väliin tai lapsi saattaa jäädä vaatteistaan kiinni tällaisiin. Tämä aiheuttaa kuristumisvaaran!
- Mikäli tuotteesta ilmenee vikoja, sitä ei saa enää käyttää ennen kuin ammattitaitoinen henkilö on korjannut sen asianmukaisella tavalla.
- Älä käytä vauvan riippumattoa, jos jokin sen osista on vaurioitunut tai kadonnut. Käytä vain valmistajan hyväksymiä lisävarusteita ja asianmukaisia varaosia.
- Anna toisen henkilön auttaa vauvan asettamisessa keinuun. Vasta kun olet aivan varma, että hallitset toimenpiteen, saat asettaa vauvan riippumattoon ilman toisen henkilön apua!





- Pue lapsi tarpeeksi lämpimästi. Riippumatto ei lämmitä lasta! Jos haluat suojata lastasi kylmyydeltä myös selkäpuolelta, suosittelemme käyttämään vuorattua Sunny-petaria!
- Varmista, että vauva voi aina hengittää vapaasti ja esteettömästi.
- Lasta ei saa laittaa riippumattoon mahalleen!
- Älä koskaan laita riippumattoon useampaa lasta!
- Lemmikkieläimiä (erityisesti kissaa, koiraa ja isoja lintuja) ei saa päästää riippumaton lähelle, kun lapsi makaa riippumatossa. Keinuva riippumatto saattaa vetää puoleensa lemmikkieläimiä ja eläimet alkavat leikkiä maton kanssa, jolloin riippumatto saattaa keikahtaa tai vauvaan saattaa sattua.
- VAROITUS – Tämän tuotteen asettaminen korkealle alustalle (esim. pöydälle) on vaarallista.
- Aseta vain tasaiselle alustalle, ei portaiden lähetyville.
- Älä kannna tai kuljeta vauvaa riippumatossa.
- Käytä vauvan riippumattoa vain AMAZONAS in valmistaman telineen kanssa!
- Varmista lisäksi, että tuotteessa olevia puunappeja ei revitä irti ja/tai että niitä ei vahingoissa niellä.
- Kangoo on valmistettu korkealuokkaisista materiaaleista, mikä tekee siitä kestävä ja pitkäikäisen. Laitteen kestoikä on kuitenkin riippuvainen käyttökertojen tiheydestä, puhdistuksesta, UV-säteilyllä altistumisesta ja muista vaikutteista. Tarkasta siis ennen jokaista käyttökertaa laitteen kankaan ja saumojen kunto. Jos huomaat rikkoontumia tai mahdollisesti myös kankaan haurastumista, ei tuotetta saa enää käyttää.
- Tekstiilejä ei missään tapauksessa saa valkaista tai värjätä.
- Älä milloinkaan ylitä suurinta sallittua kuormitusta. Muussa tapauksessa kangas ja myös laitteen kantavat osat voivat vioittua, jolloin seurauksena on laitteen tukevuuden heikkeneminen. Loukkaantumisvaara!
- Äkillisen kätkeytyksen vauraan välttämiseksi suosittelemme asettamaan terveet lapset nukkumaan aina selälleen, ellei lääkäri ole toisin neuvonut.
- Anna yllä mainitut käyttöohjeet ja turvallisuusohjeet kaikkien henkilöiden tiedoksi, jotka haluavat käyttää Kangoota.
- Mikäli laitetta käytetään muulla kuin sen käyttötarkoitusta vastaavalla tavalla tai mikäli annettuja käyttöohjeita ei noudateta, raukeavat kaikki oikeudet vaatia vastuu- tai takuukorvausta AMAZONAS GmbH:ltä.
- Säilytä nämä käyttäjän ohjeet niin, että löydät ne tarvittaessa milloin tahansa ja voit luovuttaa ne mahdolliselle seuraavalle laitteen omistajalle tai käyttäjälle.

GR: Σημαντικές πληροφορίες – φυλάξτε τις για μελλοντική χρήση – διαβάστε τις με προσοχή!

i Οδηγίες χρήσης:

Προορισμός χρήσης:

- Το παρόν είδος δεν επιτρέπεται να χρησιμοποιηθεί ως παιχνίδι ή αθλητικό όργανο.
- Το παρόν είδος προορίζεται αποκλειστικά για την οικιακή και ιδιωτική χρήση.
- Απαγορεύεται να γίνει υπέρβαση του εκάστοτε δηλωμένου μέγιστου βάρους!
- Τηρήστε αυστηρά τις παρακάτω υποδείξεις ασφαλείας!
- Προορίζεται για βρέφη βάρους έως 15 kg και / ή ηλικίας 0 – 9 μηνών.
- Το προϊόν Kangoo να χρησιμοποιηθεί μόνο με τα προϊόντα Hipro, Carrello Baby, Door Clamp, Woopy, Jumbino ή Sunny!

🔧 Συναρμολόγηση και τοποθέτηση:

- Η συναρμολόγηση του Kangoo επιτρέπεται να γίνει μόνο από ενήλικα άτομα και σύμφωνα με τις οδηγίες συναρμολόγησης.
- Πρακालομμε χρησιμοποιείτε την κρεμαστή ψαθα μονο με τα επεκτεινομενα ζυλα που σας εχουμε προμηθευσει!
- Τα ξύλινα κουμπώματα της επάνω ράβδου επέκτασης πρέπει να είναι πάντοτε σταθερά συνδεδεμένα με τη βρεφική κούνια!
- Τα σημεία ανάρτησης, στα οποία πρέπει να στερεωθεί το Kangoo, καθώς επίσης και όλα τα εξαρτήματα που χρησιμοποιείτε για την στερέωσή του (αλυσίδες, θηλιές, γάντζοι, σχοινιά, κλπ.) πρέπει να έχουν την ικανότητα μόνιμης άρσης βάρους και να μπορούν να σηκώνουν με ασφάλεια τουλάχιστον 100 κιλά.
- Αν σκοπεύετε να χρησιμοποιήσετε το Kangoo σ' ένα πλαίσιο, τότε συνδέστε τον δακτύλιο ανάρτησης και τον οριοθέτη αιώρησης σύμφωνα με τις αντίστοιχες οδηγίες συναρμολόγησης.
- Τα σημεία στερέωσης πρέπει να είναι απαλλαγμένα από αιχμηρές ή σκληρές ακμές / γωνίες.
- Τα σημεία στερέωσης και τα μέρη τοποθέτησης ενός αντίστοιχου πλαισίου πρέπει να επιλεγθούν κατά τέτοιο τρόπο ώστε σε μια ακτίνα 1,0 μέτρου γύρω από την αιώρα και επίσης κάτω από την επιφάνειά της να μην υπάρχουν σκληρές, αιχμηρές ή μυτερές ακμές.
- Η βάση πάνω στην οποία στηρίζεται το ποδαρικό της βρεφικής κούνιας πρέπει να είναι επίπεδη και σταθερή. Μην τοποθετείτε ποτέ το ποδαρικό πάνω σε κεκλιμένες επιφάνειες, καναπέδες και κρεβάτια (νερού) ή πάνω σε μαλακά μαξιλάρια!
- Μη την τοποθετείτε κοντα σε φλογες και αλλες ισχυρες πηγες θερμανσης, π.χ. ηλεκτρικα σωματα, σομπες αεριου, βραστηρες καμπινγκ, ανοικτα καμινια κλπ.!
- Το ύψος που θα βρίσκεται η επιφάνεια κατάκλισης δεν επιτρέπεται να υπερβαίνει τα 400 χλστ.! Διαβάστε επίσης και τις αντίστοιχες οδηγίες στο κεφάλαιο „Υποδείξεις ασφαλείας“.





- Η ανάρτηση της αιώρας μωρού στα εξαρτήματα στερέωσης επιτρέπεται να γίνει μόνο από ενήλικα άτομα.



A. Σταθεροποίηση στο πλαίσιο της πόρτας:

- Η απόσταση ανάμεσα στο πλαίσιο της πόρτας και στον τοίχο πρέπει να είναι τουλάχιστον 2 εκατοστά, δηλ. πρέπει να υπάρχουν τουλάχιστον 2 εκατοστά στην άκρη της πόρτας που θα χρησιμοποιηθούν ως σημείο στήριξης για τους γάντζους.
- Ασφαλίστε τις πόρτες ώστε να μην κλείσουν!
- Πριν τοποθετήσετε το παιδί σας στην αιώρα AMAZONAS βεβαιωθείτε ότι οι γάντζοι είναι ανθεκτικοί!
- Κρεμάστε τα σχοινιά της αιώρας από τα άγκιστρα των γάντζων (χωρίς να παρεμβάλετε το ελατηριωτό άγκιστρο) έτσι ώστε να αποφευχθεί η τριβή μετάλλου με μέταλλο.



B. Εναλλακτική στερέωση (σκελετοί, γάντζοι τοίχου και οροφής):

- Οι γάντζοι πρέπει να σταθεροποιούνται σε ανθεκτικό υλικό, όχι μόνο στο σοβά.
- Οι γάντζοι/τα άγκιστρα οροφής Jumbino είναι κατάλληλα μόνο για συμπαγή, στερεή τοιχοποιία και για οροφές από σκυρόδεμα. Για άλλες κατασκευές οροφής το υλικό στερέωσης (π.χ. άγκιστρα) θα πρέπει να επιλέγεται αναλόγως από έναν ειδικό τεχνικό.



Χρήση / Χειρισμός:

- Εξοικιωθείτε κάνοντας ασκήσεις, ενδεχομένως με μια κούκλα, με την χρήση και ειδικά με την τοποθέτηση του μωρού μέσα στο Kangoos.
- Μην βάζετε το μωρό σας / παιδί σας ποτέ ορμητικά ή εκτός του κέντρου της αιώρας, αλλά πάντα βάζοντας στόχο τη μέση του Kangoos και με ηρεμία (χωρίς να παίρνετε φούρια).
- Για να τοποθετήσετε το μωρό σας στο Kangoos, κρατήστε σταθερά το μωρό με ένα χέρι στα πλαινά σας ή στον γοφό σας. Με το άλλο χέρι ακινητοποιήστε την αιώρα. Βάλτε το μωρό στην αιώρα, όταν έχετε σιγουρευτεί ότι το κεφάλι του μωρού βρίσκεται όσο το δυνατόν γίνεται πιο μέσα και εφάπτεται στο άνω τμήμα της αιώρας.
- Το Kangoos ΔΕΝ ΕΙΝΑΙ ΚΟΥΝΙΑ ΓΙΑ ΠΑΙΧΝΙΔΙ, παρόλου που ο σχεδιασμός του επιτρέπει ελαφρές ταλαντώσεις για την χαλάρωση του μωρού. Σε καμία περίπτωση δεν επιτρέπεται να κουνηθεί η αιώρα μωρού με ισχυρές παλλινδρομικές κινήσεις!
- Ασφαλίστε το παιδί σας παντα με το ραμενο παντελονακι ασφαλειας!
- Μόλις τοποθετήσετε το παιδί σας στη βρεφική κούνια, κλείστε ΟΛΑ τα μεταλλικά και ξύλινα κουμπώματα.
- Αν θέλετε να τοποθετήσετε ένα στρώμα μέσα στο Kangoos, χρησιμοποιήστε οπωσδήποτε τη θήκη που είναι ραμμένη ειδικά γι' αυτό το σκοπό. Συνιστούμε να χρησιμοποιήσετε το δικό μας παιδικό στρώμα Sunny, που ταίριαζει απόλυτα στην εφαρμογή.
Σε περίπτωση που σκεπάζετε το μωρό σας με επιπλέον κουβερτάκι, βεβαιωθείτε ανά πάσα στιγμή ότι το μωρό σας δεν μπορεί να γλιστρήσει κάτω από το κουβερτάκι και ότι παίρνει πάντα αρκετό αέρα."
- Το συγκεκριμένο ριλάξ δεν αντικαθιστά την κούνια ούτε το κρεβάτι. Αν το παιδί σας πρέπει να κοιμηθεί, πρέπει να το βάζετε σε κατάλληλη κούνια ή κρεβάτι



Φροντίδα, επισκευές και διάρκεια χρόνου ζωής:

- Τα προϊόντα ΔΕΝ είναι κατάλληλα για χρήση σε υπαίθριους χώρους.
- Αποφύγετε τις επιδράσεις υγρασίας στο Kangoos! Αν τύχει να νωτίσουν τα υφάσματα, τότε φροντίστε άμεσα να στεγνώσουν απλώνοντάς τα. ΠΟΤΕ μην διπλώσετε τα υφάσματα για να τα αποθηκεύσετε όταν είναι ακόμη μούσκεμα! Θα δημιουργηθούν κηλίδες υγρασίας στις ίνες. Αυτό έχει ως αποτέλεσμα την εξασθένηση της σταθερότητας της δομής των ινών.
- Φροντίστε να μην εκτίθονται άσκοπα σε υφάσματα σε υπεριώδη ηλιακή ακτινοβολία. Αυτό έχει αφενός ως αποτέλεσμα το ξεθώριασμα των χρωμάτων και αφετέρου την εξασθένηση της αντοχής των ινών.
- Όταν λερώσουν τα υφάσματα, καθαρίστε τα με ένα υγρό πανάκι και με απορρυπαντικό για ευαίσθητα ρούχα. Το πλύσιμο στο πλυντήριο επιτρέπεται μόνο όταν υπάρχει αντίστοιχη ένδειξη στις ετικέτες. Ο ρημικός καθαρισμός, το βάψιμο, η λεύκανση με χλωρίνη καθώς και ο εμποτισμός των υφασμάτων έχουν ως αποτέλεσμα την εξασθένηση της αντοχής των ινών και δεν επιτρέπεται να διεξαχθούν.
- Πριν από το πλύσιμο, τραβήξτε προς τα έξω όλες τις ξύλινες ράβδους επέκτασης. Η βρεφική κούνια πλένεται στο πλυντήριο, στους 30 βαθμούς Κελσίου.



ΠΡΟΕΙΔΟΠΟΙΗΣΗ – Υποδείξεις ασφάλειας:

- Οι σακούλες/μεμβράνες συσκευασίας πρέπει αμέσως μετά το άνοιγμα της συσκευασίας να συγκεντρώνονται για αποκομιδή σε μέρος όπου δεν έχουν πρόσβαση μικρά παιδιά. Υπάρχει άμεσος κίνδυνος ασφυξίας σε περίπτωση που ένα μικρό παιδί φορέσει στο κεφάλι του πλαστικές σακούλες/μεμβράνες ή καταπιεί μικρά τεμάχια τέτοιων υλικών!
- Απαγορεύεται να κάνετε μετατροπές στην κατασκευή αυτού του είδους.
- ΠΡΟΕΙΔΟΠΟΙΗΣΗ – Μην χρησιμοποιείτε αυτήν τη βρεφική κρεμαστή κούνια αν το παιδί σας δεν μπορεί να καθίσει μόνο του.
- Μην τη χρησιμοποιείτε για παιδιά που είναι πολύ ψηλά ή βαριά για τη συγκεκριμένη αιώρα!
- ΠΡΟΕΙΔΟΠΟΙΗΣΗ – Μην αφήνετε ποτε το παιδί χωρίς επίτηρηση!
- Απαγορεύεται να παίζονται μικρά παιδιά κοντά στη βρεφική κούνια χωρίς επίβλεψη.
- ΠΡΟΕΙΔΟΠΟΙΗΣΗ – Χρησιμοποιείτε πάντοτε το σύστημα συγκράτησης.
- ΠΡΟΣΟΧΗ – Η βρεφική αιώρα δεν είναι κούνια αναφυχής!
- Είναι επικίνδυνο να αφήσετε το παιδί σας να το επιτηρεί ένα άλλο παιδί!
- Το ύψος που θα βρίσκεται η επιφάνεια κατάκλισης δεν επιτρέπεται να υπερβαίνει τα 400 χλστ.!





- Σε περίπτωση ανάρτησης σε ένα πλαίσιο, η αιώρα μωρού ΠΡΕΠΕΙ ΠΑΝΤΑ να είναι συνδεδεμένη με το πλαίσιο μέσω του οριοθέτη αιώρησης που παραδίδεται στην συσκευασία. Διαφορετικά υπάρχει κίνδυνος να ανατραπεί! Ενδέχεται τα ρούχα του παιδιού ή το ίδιο το παιδί να πιαστεί σε λασκαρισμένες βίδες. Στην περίπτωση αυτή υπάρχει κίνδυνος στραγγαλισμού!
- Ελέγξτε πριν από κάθε χρήση του Kangoos τις ίνες, τις θηλειές ανάρτησης και όλες τις ένθετες, αλυσιδωτές και κοχλιωτές συνδέσεις του πλαισίου και του συστήματος ανάρτησης, για να βεβαιωθείτε ότι δεν υπάρχουν βλάβες και ότι η εγκατάσταση και η σταθερότητα της κατασκευής είναι σε άψογη κατάσταση.
- Σε περίπτωση που διαπιστώσετε βλάβες στο προϊόν, απαγορεύεται η χρήση του μέχρι να αποκατασταθεί/επισκευαστεί σωστά από ειδικευμένο προσωπικό.
- Μη χρησιμοποιείτε τη βρεφική κρεμαστή κούνια, αν τα εξαρτήματά της έχουν υποστεί ζημία ή φθαρεί. Χρησιμοποιείτε μόνο τα εγκεκριμένα από τον κατασκευαστή εξαρτήματα και αντίστοιχα ανταλλακτικά.
- Παρακαλούμε προσέχετε ώστε το παιδί σας να είναι ντυμένο αναλόγως με τη επικρατούσα θερμοκρασία. Η κρεμαστή ψαθα δεν ζεσταίνει το παιδί! Σε περίπτωση που θέλετε να το προστατέψετε επιπροσθετα απο κατω κατα του κρουου συνιστουμε το δικο μας ταιριαστο φοδραρισμενο Inlay Sunny!
- Πάρτε και ένα δεύτερο άτομο, για να σας βοηθήσει όταν βάζετε το μωρό μέσα στην αιώρα. Μόνο όταν είστε εντελώς σίγουροι, ότι γνωρίζετε καλά πώς να βάζετε το μωρό μέσα, επιτρέπεται να ξαπλώνετε το μωρό στην αιώρα χωρίς την βοήθεια ενός δεύτερου ατόμου!
- Βεβαιωθείτε ότι το μωρό μπορεί πάντα να αναπνέει ελεύθερα και χωρίς εμπόδια.
- Ποτέ μην τοποθετείτε το παιδί μπρούμυτα στην αιώρα!
- Μην τοποθετείτε περισσότερα από ένα παιδιά ταυτόχρονα στην αιώρα!
- Κατοικίδια ζώα, ιδιαίτερα γατες, σκυλιά και μεγάλα πουλιά τρεπεί να βρισκονται σε αποσταση κατα την χρηση την κρεμαστης ψαθας. Η κίνηση της κρεμαστής ψαθας μπορεί να τραβήξει την προσοχή των κατοικίδιων ζώων και να βελήσουν παιζουν κατι το οποιο θα μπορούσε να οδηγησει σε απωλεια της ισοροπιας της κρεμαστης ψαθας ή σε τραυματισμο του μωρου.
- ΠΡΟΕΙΔΟΠΟΙΗΣΗ - Είναι επικίνδυνο να τοποθετείτε το προϊόν αυτό πάνω σε επιφάνεια που βρίσκεται σε κάποιο ύψος (π.χ. τραπέζι).
- Να τοποθετείται μόνο σε επίπεδη επιφάνεια και όχι κοντά σε σκάλα.
- Μην μεταφέρετε την κρεμαστή ψαθα για μωρα ενω βρισκεται εκει μεσα το παιδι, ουτε κουβαλωντας την ή ωθοντας την με τη βοθηεια ενος κυλιομενου υποθεματος.
- Παρακαλούμε χρησιμοποιείτε την κρεμαστή ψαθα για μωρα μονο σε συνδυασμο με τη βαση της εταιρειας AMAZONAS!
- Προσέξτε οπωσδήποτε να μην κοπούν ή και να μην γίνει κατάποση των ξύλινων κουμπιών του προϊόντος.
- Το Kangoos είναι κατασκευασμένο από υλικά υψηλής ποιότητας και εγγυάται μια μακρόχρονη διάρκεια ζωής. Η διάρκεια ζωής εντούτοις εξαρτάται από την συχνότητα της χρήσης, τον καθαρισμό, την υπεριώδη ακτινοβολία και άλλους παράγοντες επίδρασης. Γι' αυτό το λόγο πρέπει να εξετάζετε την κατάσταση του υφάσματος και των ραφών. Σε περίπτωση που παρατηρήσετε φθορές ή άλλα σημάδια καταπόνησης των ινών, δεν επιτρέπεται να χρησιμοποιήσετε πλέον το προϊόν.
- Μην χρησιμοποιήσετε ποτέ χλωρίνη για λεύκανση και μην βάζετε ποτέ τα υφάσματα.
- Μην υπερβείτε ποτέ το δηλωμένο μέγιστο επιτρεπτό βάρος. Η υπέρβαση βάρους φθείρει τις ίνες και τα φέροντα εξαρτήματα σε τέτοιο βαθμό που μειώνεται η σταθερότητα του προϊόντος. Κίνδυνος τραυματισμού!
- Για να μειώσετε τον κίνδυνο του Αιφνίδιου Βρεφικού Θανάτου, συνιστούμε να βάζετε υγιή μωρά για ύπνο ξαπλώνοντάς τα ανάσκελα, εκτός και αν ο γιατρός σας σάς έχει υποδείξει κάτι διαφορετικό.
- Ενημερώστε και υποδείξτε σε όλα τα άτομα, που θέλουν να χρησιμοποιήσουν το Kangoos, τις παραπάνω οδηγίες χρήσης και τις υποδείξεις ασφαλείας.
- Σε περίπτωση παράβασης των κανονισμών της προοριζόμενης χρήσης του προϊόντος ή μη τήρησης των οδηγιών χρήσης, ακυρώνονται όλες οι αξιώσεις ευθύνης και εγγύησης προς την εταιρία AMAZONAS GmbH.
- Φυλάξτε τις οδηγίες χρήσης σε μέρος όπου μπορείτε να τις βρείτε εύκολα ανά πάσα στιγμή και για να τις παραδώσετε στον επόμενο ιδιοκτήτη ή χρήστη του προϊόντος.

H: Örizze meg a későbbi használatához és olvassa el figyelmesen!



Használati információk:

Rendeltetésszerű használat:

- Ezt a terméket nem szabad játék- vagy sportszertként használni.
- Ez a termék kizárólag otthoni használatra és magánhasználatra alkalmas.
- A termék egyenként megadott maximális teherbírását nem szabad túllépni!
- Szigorúan tartsubk be a lenn felsorolt biztonsági információk előírásait!
- 15 kg-ig terhelhető és / vagy 0 - 9 hónapos gyermekhez használható.
- A Kangoos terméket kizárólag a Hippo, a Carrello Baby, a Door Clamp, a Woopy, a Jumbino vagy a Sunny termékkel használjal!



Felszerelés, ill. felállítás:

- A Kangoos függőágyat csak felnőtt személy szerelheti fel a felszerelési útmutató szerint.
- A függőágyat csak a mellékelt és behelyezett fa merevítővel együtt használjal!
- A felső tartórúd fa gombjait mindig biztosan rögzíteni kell a függő matracal.





- Azoknak a felfüggesztési pontoknak, amelyeken a Kangoo rögzítésre kerül, valamint valamennyi erre a célra felhasználandó tartozéknak (lánc, karika, kampó, kötél stb.) tartósan teherbírónak kell lennie és legalább 100 kg-os terhet bírnia el kell bírnia.
- Amennyiben a Kangoo függőágyat állványra akarjuk felszerelni, a felfüggesztő karikat és a hintázásigátót össze kell kapcsolni a megfelelő felszerelési útmutató szerint.
- A rögzítési pontoknál ne legyenek éles vagy érdes szélek / sarkok.
- A rögzítési pontokat és a megfelelő állvány felállításának helyét úgy kell kiválasztani, hogy a függőágy körül 1,0 méteres körzetben és a fekvőfelület alatt se legyenek kemény, éles vagy hegyes tárgyak.
- Az alpnak, amin a függőmatrac-állvány felállításra kerül, egyenletesnek és szilárdnak kell lennie. Ne állítsa az állványt soha lejtős felületre, kanapéra és (víz)ágyra, vagy puha párnára!
- Nyílt láng közelébe és erős hőforrás mellé, például elektromos fűtőttest, gázkályha, kempingfőző nyitott kemence stb. mellé ne helyezze!
- A fekvőfelület magassága nem haladhatja meg a 400 mm-t! Ezzel kapcsolatban a „Biztonsági információk” fejezetet is olvassuk el.
- A baba-függőágyat csak felnőtt személy akaszthatja be a rögzítőelemekbe.



A. Felerősítés az ajtókeretre:

- Az ajtókeret szélétől és a faltól való távolság legalább 2 cm legyen, vagyis a kapcsolóhoz felfekvésként legalább 2 cm ajtószélnek kell rendelkezésre állnia.
- Az ajtókat biztosítsa becsapódás ellen!
- Győződjék meg a kapocs kellő tartásáról, mielőtt a gyermeket az AMAZONAS függőágyba befekteti!
- A függőágy függesztő zsinórokat közvetlenül az ajtókapcsokba akassza (a karabiner közbenső alkalmazása nélkül), hogy fém a fémen de dörzsölődjék.



B. Alternatív rögzítés (állványra, fal- és mennyezetkampóra):

- A kampókat teljesen mélyessze be a teherviselő anyagba és ne csak a vakolatba.
- A Jumbino mennyezeti kampó csak teljes falazathoz és beton mennyezetekhez alkalmas. Más mennyezet felépítményeknél a megfelelő felerősítési anyagot szakembernek kell kiválasztani.



Használat:

- Ismerjük meg és gyakoroljuk (pl. egy játékbaba segítségével) a Kangoo használatát, különösen a kisbaba lefektetését.
- Mindig lendület nélkül és ne a Kangoo ágy széleihez közel, hanem a Kangoo közepére fektessük a kisbabát / gyermeket.
- Ahhoz, hogy biztonságosan tegyük be a babát a Kangoo függőágyba, egyik karunkkal biztos fogással szorítsuk oldalunkhoz vagy csípőnkhez a babát, a másik kezünkkel pedig tartjuk nyugodt helyzetben a függőágyat. Ha megbizonyosodtunk arról, hogy a baba feje az ágy felső végéhez lehető legközelebb helyezkedik el, fektessük le a babát a függőágyba.
- A Kangoo NEM HINTA, bár arra hozták létre, hogy a baba az enyhe lengés által relaxáljon. Semmi esetre sem szabad erősen meglökni a baba-függőágyat!
- Gyermekét mindig biztosítsa kis bevarrott biztonsági nadrággal!
- Kérjük, gombolja be az ÖSSZES fém- és fagombot, mielőtt gyermekét a függőmatracra helyezi!
- Amennyiben matracot akarunk tenni a Kangoo függőágyba, mindenképpen az erre a célra bevarrt zsebrészt használjuk. Ajánlatos az általunk gyártott Sunny babamatracot használni, amely méretre szabott.
- Ha külön be akarjuk takarni a babát, gondoskodjunk arról, hogy a baba sose csúszhasson a takaró alá, és hogy elég levegőt kapjon.
- Ez a gyermek fekvőülése nem helyettesíti sem a bölcsőt sem az ágyat. Ha gyermekének aludnia kell, fektesse megfelelő bölcsőbe vagy ágyba.



Kezelés, javítás és élettartam:

- Az árucikkek NEM alkalmasak a szabadban való használathoz.
- Kérjük, emlékezzen arra, hogy a Kangoo függőágyat nedvesség hatása érje! Ha a textilja egyszer mégis nedves lett, rögtön gondoskodjunk arról, hogy felfüggesztett állapotban megszáradhasson. SOSE tároljuk a textíliát nedvesen összehajtogatva! Ezáltal a szövet vízfoltossá válhat, ami a szövet szerkezetében kisebb stabilitást eredményez.
- Figyeljünk arra, hogy feleslegesen ne tegyük ki a textíliát UV-sugárzásnak, mert a festés kifakulhat, valamint a szövet szilárdsága meggyengülhet.
- A textíliáról csak nedves ruhával és finommosószerezrel szabad eltávolítani a szennyeződéseket. Csak akkor szabad mosógépben mosni, ha ez fel van tüntetve a kezelési útmutató tartalmazó cédulán. A szövet vegytisztítása, festése, fehérítése vagy impregnálása is a stabilitás meggyengüléséhez vezet, emiatt tilos ezeket végrehajtása.
- Mosás előtt hűzzon ki minden fa tartórudat. A függőmatrac 30°C-on mosógépben mosható.



FIGYELMEZTETÉS – Biztonsági információk:

- A csomagolófóliát a termék kicsomagolása után rögtön ártalmatlanítani kell úgy, hogy gyermekek ne férhessenek hozzá. Ha egy gyermek műanyag-fóliát húz a fejére vagy fóliadarabkákat nyel le, fulladás veszélye áll fenn!
- Ne változtassuk meg a termék felépítését.
- FIGYELMEZTETÉS – Ne használja a bébi függőágyat, ha gyermeke segítség nélkül tud ülni.
- Olyan gyermeknek nem való, aki a függőágyhoz már túl nagy, vagy túl súlyos!
- FIGYELMEZTETÉS – Ne hagyja a felügyelet nélkül a gyermeket!
- Veszélyes, ha a függőágyban levő gyermekét egy másik gyermek felügyeletére bizza!
- FIGYELMEZTETÉS – Használja mindig a rögzítő rendszert.
- FIGYELMEZTETÉS – A babafüggőágy nem hinta!
- Kisgyermek felügyelet nélkül nem játszhatnak a bölcső közelében.
- A fekvőhely magassága nem haladhatja meg a 400 mm-t!
- Amennyiben állványra akarjuk akasztani a függőágyat, a baba-függőágyat MINDIG össze KELL kapcsolni az állvánnyal a tartozékként szállított hintázásigátó segítségével. Különben a függőágy felborulhat!





- A Kangoo használata előtt mindig ellenőrizzük a szövetet, a felfüggesztési hurkokat, kötélevégeket és az állványon, ill. a felkasztó szerkezeten található minden dugaszoló és láncos csatlakozást, csavarkötést, hogy nem károsodtak-e meg, szabályos helyzetben vannak-e és elég feszeseke-e. A laza csavarokban gyermeke elakadhat, ruhájával fennakadhat. Ebben az esetben fulladásveszély áll fenn.
- Amennyiben a terméken károsodást észlelünk, addig nem használhatjuk, amíg azt szakember teljes egészében meg nem javította.
- Ne használja a bébi függőágyat, ha annak alkotórészei megkárosodtak vagy elvesztek. Csak a gyártó által engedélyezett tartozékokat és megfelelő alkatrészeket használjon.
- Kérjünk meg valakit, hogy segítsen betenni a kisbabát a függőágyba. Csak akkor fektessük le gyermekünket egy másik személy segítségével nélkül, ha teljesen biztosak vagyunk abban, hogy a kisbaba lefektetésének módját elég jól elsajátítottuk!
- Kérjük, legyen gondja rá, hogy a gyermeket a hőmérsékletnek megfelelően öltöztesse. Egy függőágy a gyermeket nem tartja melegen! Ha a gyermeket a hidegtől alul védeni kívánja, tanácsoljuk a nálunk kapható, jól illeszkedő bélelt Inlay Sunny használatát!
- Mindig gondoskodjunk arról, hogy biztosítva legyen a kisbaba szabad és akadálymentes légzése.
- A gyermeket nem szabad a függőágyban hason fekvé tartani!
- Egy gyermeknél többet soha ne fektessen a babafüggőágyba!
- Mialatt a gyermek a függőágyat használja, háziállatot, főleg a macskát, kutyát és nagyobb madarat tartsa távol a függőágytól. A függőágy mozgása a háziállatot izgalomba hozhatja, és játszani kíván, amitől a függőágy elveszitheti az egyensúlyát és a baba balesetet szenvedhet.
- FIGYELMEZTETÉS – A termék magasított felületre (pl. asztalra) történő helyezése veszélyes.
- Csak sima talajon szabad felállítani, lépcsőktől távol.
- Ezt a terméket autóban gyermekülésként ne használja! A baba függőágyat ne mozgassa a benne fekvő gyermekkel együtt, a gyermeket abban ne vigye, és ne tolja, még guruló segédeszköz segítségével sem.
- Kérjük, hogy a babafüggőágyat csak az AMAZONAS állvánnyal kombinálva használja! A függőágyat csak a mellékelt és behelyezett fa merevítővel együtt használja!
- Mindenképpen figyeljünk arra, hogy a terméken található fagombokat ne szakítsák le és / vagy ne nyeljék le.
- A Kangoo kiváló minőségű anyagokból készült, ezáltal hosszú élettartamot ígér. Az élettartam viszont attól is függ, hogy milyen gyakran használják a függőágyat, hogyan tisztítják, mennyire teszik ki UV-sugárzásnak és más hatásoktól. Ezért minden használat előtt ellenőrizzük a szövet és a varratok állapotát. Ha károsodásokat vagy olyan helyeket veszünk észre, ahol a szövet már nem olyan erős, ne használjuk a terméket.
- Sose fehérítsük vagy fessük a textíliát.
- Mindig tartsuk be a megadott maximális teherbírás értékét, különben a szövet és a tartóelemek annyira megsérülhetnek, hogy a termék stabilitása gyengül. Sérülés veszélye áll fenn!
- A hirtelen gyermekhalál veszélyének csökkentése érdekében egy egészséges kisbabát az alváshoz ajánlatos a hátára fektetni, kivéve, ha az orvosunk mást tanácsolt.
- A fenti használati utasításokról és biztonsági utasításokról mindenkit világosítsunk fel, aki használni szeretné a Kangoo függőágyat.
- Az AMAZONAS GmbH mindennemű felelősség és jótállási kötelezettség alól mentesül a termék nem rendeltetésszerű használatára, vagy a használati utasítások be nem tartása esetén.
- Őrizzük meg ezeket a Használati információkat úgy, hogy bármikor ismét kézhez vehessük, és ezáltal tovább tudjuk adni a termék minden jövőbeli tulajdonosának vagy felhasználójának.

NL: Belangrijk – Voor later gebruik bewaren – Zorgvuldig lezen!



Gebruikersinformatie:

Normaal gebruik:

- Dit product mag niet als speel- of sporttoestel worden ingezet.
- Dit product is uitsluitend geschikt voor huishoudelijk en particulier gebruik.
- De voor het betreffende product opgegeven maximale draagkracht mag niet worden overschreden!
- U dient de onderstaande veiligheidsinstructies strikt op te volgen!
- Belastbaar tot 15 kg en / of te gebruiken voor een baby tussen 0 – 9 maanden.
- Kangoo alleen met Hippo, Carrello Baby, Door Clamp, Woopy, Jumbino of Sunny gebruiken.



Opbouw resp. montage:

- De Kangoo mag slechts door volwassen personen en volgens de montageaanzwijzing worden opgebouwd.
- Gebruik de hangmat uitsluitend met de bijgevoegde en ingezette houten latjes die de hangmat open houden!
- De houten knoppen van de bovenste dwarsstokken moeten altijd stevig met de hangmat verbonden zijn!
- De ophangingspunten, waaraan de Kangoo zal worden bevestigd en alle elementen die u daarvoor wilt gebruiken (kettingen, ogen, haken, touwen, etc.) moeten duurzaam sterk genoeg zijn en een gewicht van minstens 100 kg veilig kunnen dragen.





- Als u de Kangoo in een standaard gebruikt, verbind dan de ophanging en schommelbegrenzer zoals in de desbetreffende montageaanwijzing beschreven.
- De bevestigingspunten moeten vrij van scherpe of ruwe kanten en hoeken zijn.
- De bevestigingspunten en standplaatsen van een passende standaard moeten zodanig worden gekozen dat er in een omtrek van 1,0 meter rondom de hangmat en ook onder het ligvlak geen harde, scherpe of puntige kanten aanwezig zijn.
- De ondergrond waarop het hangmatgestel staat, moet vlak en stevig zijn. Zet het gestel zeker nooit op hellende oppervlakken, op sofa's en (water-)bedden of in zachte kussens!
- Niet in de buurt van vlammen of andere sterke warmtebronnen plaatsen, bijvoorbeeld bij elektrische verwarmingselementen, gaskachels, campingkooktoestellen, open haard, enz.
- De ligvlakhoogte mag niet hoger zijn dan 400 mm! Lees hierover ook het hoofdstuk „Veiligheidsinstructies“.
- Het inhangen van de babyhangmat in de bevestigingscomponenten mag uitsluitend door volwassen personen worden uitgevoerd.



A. Bevestiging in het deurkozijn:

- Het afstand tussen de rand van het deurkozijn en de muur moet minstens 2 cm zijn, d.w.z. er moet op de rand van de deur een steunpunt van minstens 2 cm voorhanden zijn voor de deurklem.
- Beveilig de deur, zodat hij niet dicht kan slaan!
- Controleer dat de klem goed vast zit, voordat u uw kind in de AMAZONAS hangmat legt!
- Hang de ophangtouw van de hangmat a.u.b. direct in de haak van de deurklem (zonder additioneel de karabijn te gebruiken), zodat er niet metaal op metaal wrijft.



B. Alternatieve bevestiging (frame, wand- en plafondhaken):

- De haken moeten volledig in dragend materiaal vastgemaakt zijn, niet alleen in de kalk.
- De plafondhaak Jumbino is alleen geschikt voor massief metselwerk en betonnen plafonds. Bij een andere plafondopbouw moet het bevestigingsmateriaal door een vakman overeenkomstig worden geselecteerd.



Toepassing/gebruik:

- Oefen bijvoorbeeld met een pop om zich vertrouwd te maken met het gebruik van de Kangoo en speciaal met het erin leggen van de baby.
- Zet uw baby/kind nooit met te veel vaart in de Kangoo of naast het midden ervan, maar altijd zonder haast precies in het midden ervan.
- Pak uw baby met één arm vast aan uw zijde of op de heup om de baby veilig in de Kangoo te leggen. Met uw andere arm houdt u de hangstoel stil. Leg de baby in de hangmat wanneer u er zeker van bent dat het hoofdje van de baby zich zo ver mogelijk aan het bovenende van de mat bevindt.
- De Kangoo is GEEN SCHOMMEL, hoewel hij ervoor berekend is de baby tot rust te brengen door zachtjes te schommelen. In geen geval mag de babyhangmat hevig heen en weer worden bewogen!
- Zorg ervoor dat uw kindje altijd in het ingenaaide veiligheidsbroekje ligt!
- Gelieve ALLE metalen en houten knoppen te sluiten zodra u uw kind in de hangmat gelegd hebt.
- Als u een matras in de Kangoo wilt leggen, gebruik dan in ieder geval de zak die er speciaal voor is ingenaaid. Wij adviseren het gebruik van onze babymatras Sunny die precies past. Als u uw baby extra toedekt, moet u te allen tijde ervoor zorgen dat uw baby niet onder het dekentje kan raken en dat voldoende luchttoevoer is gegarandeerd.
- Deze relax kan de wieg of het bed niet vervangen. Als uw kind moet slapen, moet het in een geschikte wieg of een bed worden gelegd.



Onderhoud, reparaties en levensduur:

- De artikelen zijn NIET geschikt voor gebruik in de vrije natuur.
- Vermijd inwerking van vocht op de Kangoo! Mocht het textiel toch een keer vochtig zijn geworden, zorg er dan onmiddellijk voor dat het in opgehangen toestand weer droog wordt. NOOIT het textiel nat opgevouwen opbergen! Daardoor kan het weefsel schimmelvlekken oplopen. Dit leidt tot vermindering van de stabiliteit van de weefselstructuur.
- Let op dat het textiel niet onnodig wordt blootgesteld aan UV-stralen. Daardoor kunnen de kleuren verschieten en de stevigheid van het weefsel kan worden verminderd.
- Vervuilingen van het textiel mogen slechts met een vochtige doek en een beetje fijnwasmiddel worden verwijderd. Wassen in de wasmachine is slechts toegestaan als dit op de etiketten staat vermeld. Chemisch reinigen, verven, bleken of ook impregneren van het weefsel leidt tot vermindering van de stabiliteit van het weefsel en dit mag dus niet worden gedaan.
- Gelieve voor het wassen alle houten dwarsstukken eruit te halen. De hangmat kan op 30°C in de wasmachine worden gewassen.



WAARSCHUWING – Veiligheidsinstructies:

- Verpakkingsfolie moet onmiddellijk na het uitpakken van de producten ontoegankelijk voor kinderen worden verwijderd. Er bestaat acuut gevaar voor verstikking, mocht een kind kunststof folie over zijn hoofd trekken of kleine stukjes folie inslikken!
- Wijzig niets aan de constructie van het product.
- WAARSCHUWING – Gebruik deze babyhangmat niet vanaf het moment dat uw kind zonder steun kan zitten.
- Niet gebruiken voor kinderen die voor de hangmat al te groot of te zwaar zijn!
- WAARSCHUWING – Laat het kindje nooit zonder toezicht!
- Het is gevaarlijk een ander kind toezicht te laten houden op uw kindje dat in de hangmat ligt!
- WAARSCHUWING – Altijd het ruggensteunsysteem gebruiken.
- WAARSCHUWING – De babyhangmat is geen schommel!
- Kleine kinderen mogen niet zonder toezicht in de buurt van de wieg spelen.





- De ligvlakhoogte mag niet hoger dan 400 mm zijn!
- Bij het ophangen in een standaard MOET de babyhangmat ALTIJD door middel van de meegeleverde schommelbegrenzer met de standaard zijn verbonden. Anders bestaat er kantelgevaar!
- Controleer telkens voordat u de Kangoo gebruikt het weefsel, de ophanglussen en alle insteek-, ketting- en schroefverbindingen van de standaard respectievelijk van de ophanginstallaties op beschadigingen en onderzoek of alles behoorlijk en stevig genoeg zit. Uw kind kan zich aan losse schroeven kwetsen of er met zijn kledingstukken aan blijven hangen. In dat geval bestaat er gevaar op wurging!
- Mocht u beschadigingen aan het product constateren, dan mag het product niet meer worden gebruikt totdat het correct door vakkundig personeel is gerepareerd.
- Gebruik deze babyhangmat niet als er componenten beschadigd of verloren gegaan zijn. Gebruik uitsluitend het toebehoren dat door de fabrikant is goedgekeurd en de betreffende vervangonderdelen.
- Roep de hulp in van een tweede persoon die u helpt bij het erin leggen van de baby. Pas wanneer u er helemaal zeker van bent dat u het erin leggen goed beheerst, mag u uw baby zonder de hulp van een tweede persoon in de babyhangmat leggen!
- Let op dat uw kindje kleding draagt die bij de temperatuur past. Een hangmat geeft het kindje geen warmte! Als u het kindje van onderen extra tegen de kou wilt beschermen, adviseren wij u onze gevoerde deken Sunny te gebruiken die precies de juiste maat heeft!
- Zorg er altijd voor dat de baby gegarandeerd vrij en onbelemmerd kan ademen.
- Het kindje mag niet in buikligging in de hangmat worden gelegd!
- Leg nooit meer dan één kind in de babyhangmat!
- Huisdieren, vooral katten, honden en grotere vogels, moeten tijdens het gebruik van de hangmat op een afstand worden gehouden. Het zou kunnen gebeuren dat de beweging van de hangmat huisdieren aanlokt en tot spelen aanzet, hetgeen tot evenwichtsverlies van de hangmat of letsel van de zuigeling kan leiden.
- WAARSCHUWING – Het is gevaarlijk om dit product op een verhoging (bv. een tafel) te zetten.
- Alleen op een vlakke ondergrond en niet in de buurt van trappen plaatsen.
- Verplaats de babyhangmat niet terwijl het kindje erin ligt, noch door de hangmat te dragen of te duwen, noch met behulp van een onderstel op wielen.
- Wij verzoeken u de babyhangmat slechts in combinatie met de standaard van AMAZONAS te gebruiken!
- Let er in ieder geval op dat de houten knopjes van het product er niet worden afgerukt of worden ingeslikt.
- Kangoo is vervaardigd uit hoogwaardige materialen en doet daarmee een lange houdbaarheid verwachten. Deze houdbaarheid is evenwel afhankelijk van gebruiksfrequentie, reiniging, UV-stralen en verdere invloeden. Bekijk daarom vóór elk gebruik kritisch de toestand van het weefsel en de naden. Mochten u beschadigingen of ook zwakke plekken in het weefsel in het oog vallen, dan mag u de producten niet meer gebruiken.
- Het textiel nooit verven of bleken.
- Overschrijd nooit de opgegeven maximale draagkracht. Hierdoor kunnen het weefsel en ook de dragende elementen dusdanig worden beschadigd dat de stabiliteit van de producten wordt verminderd. Direct lichamelijk gevaar!
- Om het gevaar van wiegendood te verminderen, wordt geadviseerd gezonde baby's om te slapen op de rug te leggen, tenzij uw arts u iets anders heeft aangeraden.
- Instrueer alle personen die de Kangoo willen gebruiken omtrent de bovenstaande gebruiksaanwijzingen en veiligheidsinstructies.
- Bij gebruik van het artikel voor een andere dan de voorgeschreven bestemming of bij niet-inachtneming van de gebruiksaanwijzingen komen alle aansprakelijkheids- en garantieaanspraken jegens AMAZONAS GmbH te vervallen.
- Bewaar deze gebruikersinformatie op een zodanige plaats dat u deze te allen tijde kunt terugvinden en dan ook kunt doorgeven aan iedere volgende bezitter of gebruiker van de producten.

P: Importante – guardar para consulta posterior – ler com atenção!



Instruções para a utilização:

Utilização em boa e devida forma:

- Este artigo não deve ser utilizado como brinquedos e não é um artigo de esporte.
- Este artigo foi exclusivamente concebido para ser utilizado num ambiente privado e familiar.
- Respeitar a capacidade de carga máxima indicada aplicável ao artigo!
- Observar rigorosamente as instruções de segurança submencionadas!
- Pode suportar até 15 kg e / ou uma criança entre os 0 e os 9 meses.
- Kangoo só pode ser utilizado com Hippo, Carrello Baby, Door Clamp, Woopy, Jumbino ou com Sunny!



Montagem ou instalação:

- A observar que Kangoo só deve ser montado por pessoas adultas e conforme às Instruções de montagem existentes.
- Utilize a cadeira só juntamente com os espaçadores de madeira devidamente montados que fazem parte do volume de entrega!
- Os botões de madeira da barra superior devem estar sempre bem presos à cama suspensa!
- Verificar que os pontos de suspensão seleccionados para servirem de pontos de fixação para Kangoo como também todos os componentes que se utilizam para realizar a fixação (cadeias, ilhoses, ganchos, cabos etc.) suportam permanentemente



a carga prevista e são capazes de suportar uma carga de 100 kg ao menos de maneira segura.

- Caso Kangoo estiver utilizado num suporte, estabelecer uma ligação entre o anel de suspensão e o limitador do movimento de baloiço como foi descrito na respectiva Instrução de montagem.
- Verificar que os pontos de suspensão não mostram arestas / ângulos vivos ou rugosos.
- Seleccionar os pontos de fixação e o local para posicionar um suporte adequado de maneira que numa área de 1 metro circundando a cama de rede e por baixo da área de repouso do Kangoo não se encontram arestas duras, vivas ou agudas.
- A base sobre a qual for colocado o suporte da cama suspensa deve ser plana e estável. Nunca coloque o suporte sobre superfícies inclinadas, sofás, camas (de água) ou almofadas macias!
- Não posicione a cadeira perto de chamas ou outras fortes fontes de calor; p. ex. radiador eléctrico, fogão a gás, fogareiro, fogueira, etc.!
- Demais, a altura da área de repouso não deve ultrapassar os 400 mm! Neste contexto, ler igualmente Capítulo "Instruções de segurança".
- A fixação da cama de rede para bebés ao nível dos componentes de suspensão só deve ser realizada por pessoas adultas.



A. Fixação na moldura da porta:

- A distância entre a margem da moldura da porta e a parede deve ser de, no mínimo, 2 cm, i.e. deve existir um mínimo de 2 cm de largura como apoio para o suporte.
- Segure as portas para evitar que batam!
- Certifique-se que o suporte de grampo está bem seguro antes de colocar o seu filho na cama de rede AMAZONAS!
- Pendure o cordão da cama de rede directamente no gancho do suporte de grampo para portas (sem utilização adicional de qualquer mosquetão), para que o metal não roce em metal.



B. Fixação alternativa (gancho de armações, parede e tecto):

- Os ganchos devem encaixar por completo no material a suspender e não apenas no pano.
- O gancho de tecto Jumbino só é próprio para alvenaria maciça e tectos de betão. Noutros tipos de superestruturas de tecto, o respectivo material de fixação tem que ser escolhido por um técnico especializado.



Utilização / Uso:

- Aconselha-se de se familiarizar com a utilização do Kangoo servindo-se p.e duma boneca especialmente para já ter a experiência como se posiciona bem um bebé na cama de rede Kangoo.
- Posicionar o seu bebé / a criança lentamente na Kangoo e sem dar grande impulso seleccionando sempre uma posição central bem definida.
- Para poder posicionar o seu bebé na Kangoo de maneira segura, levar o bebé consigo de maneira estável utilizando para este efeito um braço ou fixando-o na sua região lombar. Utilizar o outro braço para fixar a cadeira suspensa que não deve mover. Depois, posicionar a cabeça do bebé na cama de rede de maneira que ela se encontrar no ponto final superior da Kangoo.
- A observar que a Kangoo NÃO É UM BALOIÇO mesmo que foi concebida para dar repouso ao bebé baloiçando-o suavemente. De modo nenhum, baloiçar a cama de rede para bebés de maneira enérgica!
- Segure o bebé sempre com as calcinhas cosidas à cadeira!
- Aperte TODOS os botões de metal ou madeira assim que colocar a criança na cama suspensa.
- Caso quiserem pôr um colchão na Kangoo, é aconselhado utilizar o bolso integrado especialmente para este efeito. Demais, aconselhamos a utilização do nosso colchão-bebé Sunny que tem as dimensões necessárias. Caso estiver necessário cobrir o seu bebé ainda duma colcha, assegurar-se de que o seu bebé não pode ser completamente coberto pela colcha e que pode respirar suficientemente de ar fresco.
- Este apoio de descanso para criança não substitui o berço nem a cama. Se a criança tiver de dormir, deverá ser colocada num berço ou cama adequada.



Conservação, reparação e vida útil:

- Estes artigos NÃO se destinam ao uso no exterior.
- Evitar a acção de humidade na Kangoo! Caso, apesar disso, o tecido tornou-se húmido proceder imediatamente à secagem da Kangoo afectada seleccionando para este efeito uma posição suspensa. NUNCA conservar a Kangoo húmida no estado dobrado do tecido! Um tal procedimento poderia provocar a aparência de manchas de bolor. Estas últimas podem reduzir a estabilidade da estrutura do tecido.
- Demais, reparar no facto de que o tecido não será exposto à radiação ultravioleta sem necessidade. Isto poderia ter o resultado que se perde a cor do tecido e que a densidade do tecido se reduz.
- Para limpar o tecido poluído, utilizar unicamente um pano molhado e sabão de sedas. O artigo só pode ser lavado na máquina de lavagem se há uma informação adequada posta nas etiquetas. A limpeza a seco, a coloração, o branqueamento ou mesmo a impregnação do tecido vai ter a consequência que a estabilidade do tecido se perde e têm que ser evitadas.
- Retirar todas as barras de madeira antes de lavar: A cama suspensa pode ser lavada na máquina de lavar roupa a 30 °C.



AVISO – Instruções de segurança:

- Logo depois de ter desembalado o artigo, remover imediatamente a filme para embalagem e evacua-la fora do alcance de crianças. Há perigo agudo de sufocação caso a sua criança pôr a filme para embalagem por cima da cabeça ou ingerir pequenas peças de filme para embalagem!
- A observar que não se deve realizar modificações na construção do produto.
- AVISO – Não utilize esta rede de dormir para bebé, quando a criança for capaz de ficar sentada sem ajuda.
- Não use a cadeira para crianças com estatura e/ou peso excessivo para a cadeira!
- AVISO – O bebé pode usar a cadeira só na presença de pessoa adulta!



- É perigoso que o bebé, na cadeira de baloiço, seja guardado por outra criança!
- AVISO – Usar sempre o sistema de retenção.
- ATENÇÃO – A rede para bebé não é um baloiço!
- Não deixar crianças pequenas brincarem sem vigilância na proximidade do berço.
- Respeitar uma altura da área de repouso de 400 mm ao máximo!
- Caso utilizar a Kangoo com suporte, a cama de rede para bebés TEM QUE SER permanentemente ligada ao limitador do movimento de baloiço que faz parte do volume de fornecimento. No caso contrário, há perigo de movimento basculante!
- Antes de utilizar a Kangoo, controlar cada vez o estado actual do tecido, dos laços de suspensão como também de todos os elementos de ligação, a saber fichas, cadeias e parafusos para se assegurar que não há danos nesta área e que estas se encontrem num estado perfeito. A criança pode ficar presa ou suspensa pela roupa em parafusos soltos. Neste caso, existe perigo de estrangulamento!
- Caso identificar danos no artigo, o artigo não deve ser utilizado até que uma reparação correcta estiver realizado por pessoal competente para este efeito.
- Não empregue a rede de dormir para bebé, se houver componentes danificados ou em falta. Empregue apenas os acessórios confirmados pelo fabricante e as respetivas peças sobressalentes.
- Em caso de dúvida, posicionar o seu bebé na Kangoo com a ajuda duma outra pessoa. Pôr o bebé unicamente sem a ajuda duma outra pessoa na cama de rede se se familiarizou de maneira suficiente com o procedimento necessário e nunca antes!
- O vestuário do bebé deve corresponder à temperatura ambiente. Uma cadeira de baloiço não fornece calor! Para proteger o bebé contra o frio, recomendamos o nosso Inlay Sunny que contém o forro adequado!
- Sempre controlar que o seu bebé pode aspirar sem problemas e dificuldades.
- O bebé não pode ser deitado nem encontrar-se, na cadeira, com a cara voltada abaixo!
- Não coloque nunca vários bebés na cadeira!
- Mantenha afastados animais domésticos, ante tudo gatos, cães e grandes pássaros, enquanto o bebé se encontrar na cadeira. O movimento da cadeira pode atrair e animar animais a brincar o que prejudica o equilíbrio da cadeira ou compromete o bebé (lesões).
- AVISO – É perigoso colocar este produto sobre uma superfície elevada (p. ex. uma mesa).
- Instale apenas em piso plano e afastado de escadas.
- Não transporte a cadeira com o bebé deitado nela, portando ou empurrando-a ou utilizando uma base rolante.
- Utilize a cadeira só em combinação com a armação AMAZONAS!
- E de importância primordial que os botões de madeira que se encontram no produto não são arrancados ou ingeridos.
- A Kangoo foi produzido sob base de materiais de alta qualidade que garantem uma alta durabilidade do artigo. Todavia, a durabilidade do produto depende do tempo de utilização, da limpeza, da radiação ultravioleta e de outras coisas que podem ter uma certa influência. Por isso, é necessário controlar o estado actual do tecido e das costuras antes de utilizar a Kangoo. Caso identificar danos ou uma densidade reduzida do tecido, o artigo não deve ser utilizado.
- Nunca branquear ou colorar os tecidos.
- Nunca ultrapassar a capacidade de carga máxima pré-definida. Isto poderia danificar o tecido e os elementos portantes de maneira que a estabilidade do artigo se reduz. Há perigo de apanhar lesões!
- Par reduzir o perigo duma morte repentino do bebé, é aconselhado de colocar bebés num bom estado de saúde na sua posição dorsal, excepto se o seu médico dou um conselho diferente.
- E de importância de instruir cada pessoa que quer utilizar a Kangoo de maneira adequada para elas conheceram também as Instruções de utilização e de segurança sobmencionadas.
- Caso o artigo não estiver utilizado conforme as especificações ou em caso de que não foram respeitadas as Instruções para a sua utilização adequadas, qualquer reconhecimento de garantia ou responsabilidade perante a AMAZONAS GmbH é suprimido.
- Conservar as presentes Instruções para a utilização do artigo de maneira que são disponíveis em cada momento e que podem ser transferidas ao próximo utilizador ou proprietário do artigo.

PL: Ważne! Zachować do późniejszego użytku oraz dokładnie przeczytać!

Wskazówki dla użytkownika:

Używanie zgodne z przeznaczeniem:

- Danego produktu nie wolno używać jako przyrządu do zabawy lub przyrządu sportowego.
- Niniejszy produkt nadaje się wyłącznie do użytku domowego i prywatnego.
- Nie wolno przekroczyć żadnej z podanych maksymalnych wielkości obciążenia produktu!
- Należy ściśle przestrzegać podanych poniżej wskazówek dotyczących bezpieczeństwa!
- Maksymalne obciążenie do 15 kg, produkt nadaje się dla dziecka pomiędzy 0 - 9 miesiącem życia.
- Kangoo należy używać tylko z Carrello Baby, Hippo, Door Clamp, Woopy, Jumbino albo Sunny!

Montaż wzgl. mocowanie:

- Montażu hamaka Kangoo dokonywać mogą tylko osoby dorosłe i to zgodnie z instrukcją montażu.
- Hamak należy stosować wyłącznie z dołączonym i zastosowanym drewnianym elementem rozpięającym!





- Mata hamaka musi być zawsze solidnie przymocowana guzikami i zapinkami drewnianymi i metalowymi do belki rozporowej!
- Punkty mocowania, na których ma być przymocowany hamak Kangoo, jak również wszystkie elementy konstrukcyjne, które zostaną w tym celu użyte (łańcuchy, uszy mocujące, haki, liny itd.), muszą być zawsze nośne i bezpieczne przy obciążeniu przynajmniej 100 kg.
- W przypadku używania hamaka Kangoo ze stojakiem należy połączyć pierścieni do zawieszania i ogranicznik kołysania w taki sposób, jak zostało to opisane w odpowiedniej instrukcji montażu.
- Punkty mocujące powinny być pozbawione ostrych lub chropowatych krawędzi/ rogów.
- Punkty zamocowania i miejsca ustawienia właściwego stojaka należy wybrać w taki sposób, by w obrębie 1,0 metra wokół hamaka oraz pod powierzchnią do leżenia nie znajdowały się żadne twarde, ostre lub spiczaste krawędzie.
- Podłoże na którym stoi stojak hamaku musi być poziome i twarde. Prosimy nie stawiać stojaka hamaku na powierzchniach niestabilnych, takich jak tapczany, łóżka, łóżka wodne lub poduszki!
- Hamaka nie wolno ustawiać w pobliżu płomieni i innych silnych źródeł ciepła, np. grzejników elektrycznych, pieców gazowych, kuchenek campingowych, otwartych kominków itd.!
- Wysokość zawieszania powierzchni do leżenia nie może przekroczyć 400 mm! Odnośnie do tego należy przeczytać także rozdział „Wskazówki dotyczące bezpieczeństwa”.
- Zawieszania hamaka dla niemowląt do elementów mocujących dokonywać mogą tylko osoby dorosłe.



A. Mocowanie w ościeżnicy:

- Odległość pomiędzy krawędzią ościeżnicy a ścianą musi wynosić co najmniej 2 cm, tzn. należy zostawić co najmniej 2 cm krawędzi jako podkład pod klamrę.
- Należy zabezpieczyć drzwi przed zatrzaśnięciem!
- Przed umieszczeniem dziecka w hamaku AMAZONAS należy się upewnić, że klamra jest właściwie zamocowana!
- Sznurki do zawieszania hamaka należy zawiesić bezpośrednio na haku klamry drzwiowej (bez dodatkowego użycia karabińczyka), tak by zapobiec tarcia metalu o metal.



B. Mocowanie alternatywne (stojaki, haki do ściany i do sufitu):

- Haki muszą całkowicie tkwić w materiale nośnym, a nie w samym tynku.
- Hak sufitowy Jumbino nadaje się tylko do murów pełnych i sufitów betonowych. W przypadku innych konstrukcji sufitu wyboru odpowiedniego materiału mocującego musi dokonać fachowiec.



Sposób używania / korzystania z hamaka:

- Przez ćwiczenia - ewentualnie przy pomocy lalki - należy zapoznać się ze sposobem używania hamaka, a szczególnie ze sposobem wkładania niemowlęcia do hamaka Kangoo.
- Nigdy nie sadzać niemowlęcia / dziecka ze zbytnim rozmachem lub poza środkiem hamaka, lecz zawsze bez rozmachu i dokładnie w środku hamaka Kangoo.
- Aby bezpiecznie położyć niemowlę w hamaku Kangoo, należy niemowlę mocno przycisnąć jednym ręką do swego boku lub biodra. Drugą ręką należy przytrzymać hamak w bezruchu. Niemowlę położyć w hamaku dopiero wówczas, gdy jest się pewnym, że głowa niemowlęcia znajduje się tak wysoko jak to możliwe przy górnej krawędzi maty.
- Hamak Kangoo NIE JEST HUŚTAWKĄ, chociaż jest on zaprojektowany w taki sposób, by niemowlę mogło się odprężyć przez łagodne bujanie. W żadnym wypadku nie wolno mocno huścić hamakiem dla niemowląt!
- Dziecku można zapewnić bezpieczeństwo za pomocą wszystkich Pasów bezpieczeństwa!
- Prosimy pozapinać WSZYSTKIE metalowe i drewniane guziki i zapinki po ułożeniu swego dziecka do hamaku.
- Jeżeli zamierzają Państwo do hamaka Kangoo włożyć materac, to korzystać należy ze specjalnie w tym celu wyszytej torby. Zalecamy używanie naszego materaca Sunny dla niemowląt, który jest dokładnie dopasowany.
- Jeżeli zamierzają Państwo swoje niemowlę dodatkowo nakryć kocykiem, to należy zadbać o to, by Państwa niemowlę w żadnym momencie nie mogło ześliznąć się pod kocyk oraz, by zapewnić mu wystarczający dopływ powietrza.
- Ten leżak dla dziecka nie zastępuje kołyski ani łóżka. Gdy Państwa dziecko będzie chciało spać, powinno zostać ułożone w odpowiedniej kołysce lub w łóżku.



Pielęgnacja, naprawy i okres używalności:

- Artykuły NIE nadają się do stosowania na zewnątrz.
- Należy unikać oddziaływania wilgoci na hamak Kangoo! W razie, gdyby mimo to materiał zwilgotniał, należy niezwłocznie zadbać o jego wysuszenie w rozwieszonym stanie. Materiałów NIGDY nie składać i nie przechowywać w mokrym stanie! W ten sposób mogą na tkaninie powstać plamy od pleśni. Prowadzi to do zmniejszenia trwałości tkaniny.
- Należy dbać o to, by materiałów nie wystawiać na zbyt silne promieniowanie UV. Może to doprowadzić do wyblaknięcia kolorów, a także może to prowadzić do zmniejszenia trwałości tkaniny.
- Usuwanie zanieczyszczeń z materiałów dokonywać wolno tylko przy pomocy wilgotnej ściereki z dodatkiem środka piorącego do delikatnych tkanin. Pranie w pralce dozwolone jest tylko wówczas, gdy podane jest to na etykiecie. Czyszczenie chemiczne, farbowanie, wybielanie lub też impregnowanie tkaniny powoduje zmniejszenie trwałości tkaniny, i dlatego też jest to niedozwolone.
- Przed praniem tkaniny hamaku prosimy wyjąć wszystkie belki zawieszania rozporowego. Tkaninę hamaku można prać w pralce w temperaturze 30°C.



OSTRZEŻENIE – Wskazówki dotyczące bezpieczeństwa:

- Po rozpakowaniu produktu folia opakowaniowa musi zostać natychmiast usunięta w sposób niedostępny dla dzieci. W przypadku założenia przez dziecko folii z tworzywa sztucznego na głowę lub połknięcia małych kawałków folii, istnieje duże niebezpieczeństwo uduszenia lub udławienia!
- Nie wolno dokonywać żadnych zmian konstrukcyjnych produktu.
- OSTRZEŻENIE – Proszę nie używać tego hamaka dla niemowląt, dopóki Państwa dziecko nie będzie potrafiło siedzieć bez podparcia.





- Nie nadaje się dla dzieci, które są za duże lub za ciężkie!
- **OSTRZEŻENIE** – Nie wolno zostawiać dziecka bez nadzoru!
- Nie wolno zostawić dziecka w hamaku pod opieką innego dziecka!
- **OSTRZEŻENIE** – Proszę zawsze używać systemu zabezpieczającego.
- **OSTRZEŻENIE** – Hamaczek dla niemowląt nie jest huśtawką!
- Małym dzieciom bez nadzoru nie wolno bawić się w pobliżu hamaka.
- Wysokość zawieszenia powierzchni do leżenia nie może przekroczyć 400 mm!
- W przypadku zawieszenia na stojaku hamak dla niemowląt MUSI być ZAWSZE połączony ze stojakiem za pomocą dostarczonego ogranicznika kołysania. W przeciwnym wypadku istnieje niebezpieczeństwo wywrotki!
- Przed każdorazowym użyciem hamaka Kangoo należy sprawdzić tkaninę, pętle do zawieszania oraz wszystkie połączenia wtykowe, łańcuchowe i śrubowe stojaka wzgl. konstrukcji mocującej pod kątem uszkodzeń i prawidłowego osadzenia i stabilności. Poluzowane śruby mogą spowodować przytrzaśnięcie części ciała dziecka lub zahaczenie się o jego ubranie. W ostatnim przypadku istnieje niebezpieczeństwo uduszenia się!
- W przypadku stwierdzenia uszkodzeń produktu nie wolno go używać tak długo, aż fachowy personel nie dokona jego prawidłowej naprawy.
- Proszę nie używać hamaka dla niemowląt gdy jego elementy konstrukcyjne zostaną uszkodzone lub ulegną zniszczeniu. Proszę używać tylko wyposażenia zatwierdzonego przez producenta oraz odpowiednich części zamiennych.
- Należy skorzystać ze wsparcia drugiej osoby, która udzieli pomocy przy wkładaniu niemowlęcia do hamaka. Dopiero w chwili całkowitego upewnienia się, że wkładanie niemowlęcia zostało prawidłowo opanowane, wolno niemowlę wkładać do hamaka bez pomocy drugiej osoby!
- Należy również uważać na to, by dziecko było ubrane zgodnie z temperaturą otoczenia. Hamak nie ogrzewa dziecka! Jeśli chcą Państwo od spodu chronić dziecko przed zimmem, polecamy nasz pasujący podszyty Inlay Sunny!
- Zawsze należy dbać o to i zapewnić to, by niemowlę mogło swobodnie i bez przeszkód oddychać.
- Dziecka w hamaku nie wolno układać na brzuchu!
- W hamaku można układać tylko jedno dziecko!
- Podczas używania hamaka zwierzęta domowe, w szczególności koty, psy oraz większe ptaki należy trzymać z daleka od niego. Ruch hamaka może przyciągnąć zwierzęta i spowodować je do zabawy. Ich reakcja może destabilizować hamak i może stworzyć zagrożenie dla życia i zdrowia niemowlęcia.
- **OSTRZEŻENIE** – Stawianie tego produktu na podwyższonej powierzchni (np. na stole) jest niebezpieczne.
- Stawiać tylko na gładkim podłożu oraz z dala od schodów.
- Nie wolno transportować hamaka, gdy w środku znajduje się dziecko, ani w przypadku, niesienia lub przesuwania ani przesuwania za pomocą podkładek na kółkach.
- Bujak dziecięcy należy używać wyłącznie w połączeniu ze stelażem firmy AMAZONAS!
- Koniecznie zwracać uwagę na to, by drewniane guziki produktu nie zostały zerwane i/lub połknięte.
- Hamak Kangoo wykonany jest z wysokowartościowych materiałów, a tym samym zapewnia długą trwałość. Jednakże trwałość produktu uzależniona jest od częstotliwości używania, czyszczenia, oddziaływania promieniowania UV i innych czynników. Dlatego też należy przed każdym użyciem sprawdzić stan tkaniny i szwów. W przypadku wykrycia uszkodzeń lub też osłabień tkaniny produktu nie wolno dalej używać.
- Nigdy nie wybielać lub farbować materiału.
- Nigdy nie przekraczać podanego maksymalnego obciążenia. Może to spowodować uszkodzenie tkaniny, jak również elementów nośnych w taki sposób, że nastąpi osłabienie stabilności produktu. Zagrożenie skałeczenia!
- Aby zmniejszyć zagrożenie nagłej śmierci dziecka, zaleca się kładzenie zdrowego dziecka do snu na plecach, chyba, że lekarz poradził coś innego.
- Wszystkie osoby, które chcą używać hamaka Kangoo, należy poinstruować i poinformować o powyżej wymienionych wskazówkach dotyczących używania i bezpieczeństwa.
- W przypadku używania produktu niezgodnie z jego przeznaczeniem lub w przypadku nieprzestrzegania wskazówek dotyczących używania wygasają wszelkie prawa z tytułu odpowiedzialności cywilnej i roszczeń z tytułu gwarancji wobec AMAZONAS GmbH.
- Dane wskazówki dotyczące używania produktu należy przechowywać w taki sposób, by móc je w każdej chwili znaleźć, a tym samym mieć możliwość przekazania ich każdemu następnemu właścicielowi lub użytkownikowi produktu.

RUS: Важно — сохранить для дальнейшего пользования — внимательно прочитать!

Указания по использованию: **Использование согласно назначению:**

- Это изделие не следует использовать в качестве игрушки или спортивного инвентаря
- Это изделие употребляется исключительно для бытовых целей и личного пользования.





- Во всех случаях не следует превышать указанную максимальную грузоподъемность изделия
- Следует строго соблюдать указания по безопасности, указанные ниже!
- С предельной допускаемой нагрузкой до 15 кг и / или является пригодным для использования для ребенка возрастом до 9 месяцев.
- «Kango» у потребителя только с «Hippo», «Carrello Baby», «Door Clamp», «Woory», «Jumbino» или с «Sunny»!



Монтаж или наладка:

- Монтаж Канго могут проводить только взрослые и только в соответствии с руководством по монтажу.
- Используйте гамак, пожалуйста, только с приложенными и использованными распорками!
- Деревянные пуговицы верхней распорки должны быть всегда прочно соединены с гамаком!
- Места для навески, на которых следует закреплять Канго, как и все элементы монтажа, которые надо для этого использовать (цепи, петли, крюки и т. д.), должны в течение длительного времени выдерживать нагрузку минимум 100 кг.
- Если Канго будет использоваться со стойкой, то нужно соединить кольцо для навески и ограничитель качания, так, как это описано в руководстве по монтажу
- Места для закрепления не должны иметь острых или неровных краёв/углов.
- Места для закрепления и для установки соответствующей стойки следует выбирать таким образом, чтобы на расстоянии 1 метра вокруг гамака и также под сиденьем гамака не было бы жёстких, острых или также колющих концов.
- Основание, на котором стоит стойка для гамака, должно всегда быть ровным и устойчивым. В частности никогда не ставьте стойку на покатые поверхности, на диваны и (водяные) кровати или мягкие подушки!
- Не устанавливайте вблизи огня и мощных источников тепла, например, электрических радиаторов, газовых плит, кипятильников, используемых на кемпинге, открытых каминов и т.д.!
- Высота сидения гамака не должны превышать 400 мм! По этому поводу следует прочесть главу „Указания по безопасности“.
- Подвешивание гамака для младенцев на элементы закрепления могут производить только взрослые.



А. Укрепление в дверном проеме:

- Расстояние между краем дверной рамы и стеной должно составлять не менее 2 см, т.е. должно быть не менее 2 см выступа двери для укрепления скобы.
- Закрепите дверь, чтобы она не могла захлопнуться!
- Убедитесь в том, что скоба держит, прежде чем Вы уложите ребенка в AMAZONAS-гамак (подвесная койка)!
- Подвесьте шнуры гамака непосредственно на крюк дверной скобы (не прибегая к дополнительному карабину), чтобы металлические части не терлись друг о друга.



В. Прикрепление, допускающее одну из нескольких возможностей (каркасы, стеновые и потолочные крюки):

- Крюки должны надежно входить в несущий материал, а не только в штукатурку.
- Потолочный крюк Jumbino подходит только для сплошной каменной кладки и потолков из бетона. При потоках другой конструкции крепежный материал должен быть соответственно выбран специалистом.



Использование / применение:

- Сначала следует потренироваться, возможно употребив куку, использовать изделие и особенно научиться укладывать младенца в Канго.
- Ни в коем случае не следует сажать младенца/ребенка слишком резко или не по центру, а всегда нацеленно и спокойно в центр Канго.
- Для того, чтобы уложить младенца в Канго, следует прижать младенца одной рукой или к своему боку или бедру. Другой рукой нужно держать подвесной стул. Следует положить младенца в гамак, если есть уверенность, что голова младенца находится на верхнем конце гамака настолько далеко, насколько можно.
- Канго не является КАЧЕЛЯМИ, хотя он на то и рассчитан, чтобы успокаивать младенца лёгким покачиванием. Ни в коем случае нельзя сильно раскачивать гамак для младенца!
- Всегда пристегивайте ребенка предусмотренным для этого шитым страховочным поясом!
- Пожалуйста, сразу застегивайте ВСЕ металлические и деревянные пуговицы, как только положили ребенка в гамак.
- Если Вы хотите положить матрас на Канго, то обязательно используйте специально для этого шитый карман. Мы рекомендуем использовать наш матрас для младенцев САННИ, который очень точно подходит. Если Вы хотите дополнительно укрыть младенца, для этого следует всё время следить, чтобы младенец не сполз под одеяло и ему обеспечивалось достаточно воздуха для дыхания.
- Это детское сиденье не может служить заменой для колыбели или детской кровати. Если Ваш ребенок хочет спать, его следует положить в подходящую колыбель или детскую кровать



Уход, ремонт и срок службы:

- Товарные изделия НЕ предназначаются для использования и эксплуатации на открытом воздухе.
- Не следует допускать воздействия влаги на Канго! Если ткани всё-таки хотя бы раз намочат, то следует обеспечить просушку в подвешенном состоянии. НИ В КОЕМ СЛУЧАЕ не следует складывать и хранить ткани мокрыми! Из-за этого на тканях могут появиться пятна плесени. Это приведёт к ослаблению стабильности структуры ткани.
- Следует следить за тем, чтобы ткани не подвергались ненужному ультрафиолетовому облучению. Вследствие этого они могут выцвести, и прочность тканей также может быть ослаблена.
- Грязь с тканей можно удалить только влажной тряпкой с добавкой мягких моющих средств. Стирка в стиральной машине разрешается лишь в том случае, если это указано на этикетке. Химическая чистка, покраска, отбеливание или также пропитка тканей ведут к ослаблению стабильности ткани и поэтому их не следует производить.
- Перед стиркой выньте, пожалуйста, все деревянные распорные элементы. Гамак можно стирать в стиральной машине при температуре 30°C.





ПРЕДУПРЕЖДЕНИЕ – Указания по технике безопасности:

- Упаковочный полиэтилен следует сразу же после распаковки изделия утилизировать так, чтобы он был недоступен для детей. Для детей существует большая опасность задохнуться, если ребёнок натянёт на голову полиэтилен или проглотит маленький кусочек упаковки!
- Не следует производить изменений в конструкции изделия
- **ПРЕДУПРЕЖДЕНИЕ** – Не используйте этот детский гамак, как только Ваш ребенок сможет сидеть без поддержки.
- Не используйте гамак для детей, чей рост или вес превышают допустимую нагрузку гамака!
- **ПРЕДУПРЕЖДЕНИЕ** – Никогда не оставляйте ребенка без присмотра!
- Опасно оставлять ребенка в гамаке под присмотром другого ребенка!
- **ПРЕДУПРЕЖДЕНИЕ** – Всегда используйте систему укладки и натяжения ремней безопасности.
- **ПРЕДУПРЕЖДЕНИЕ** – Гамак для малыша не является люлькой!
- Не оставляйте маленьких детей играть возле люльки без присмотра.
- Высота лежака не должна превышать 400 мм!
- При подвешивании к стойке, гамак младенца **ДОЛЖЕН** быть **ПОСТОЯННО** соединён при помощи прилагаемого ограничителя качания со стойкой. Иначе существует опасность опрокидывания!
- Перед каждым использованием следует проверять ткань, петли для подвешивания и все вставные, цепные или винтовые соединения стойки или устройства подвешивания на повреждения и наличие надлежащей посадки и опоры. Ослабленные винты могут травмировать Вашего ребенка или за них может зацепиться его одежда. В таком случае существует опасность удушья!
- Если в изделии обнаружатся повреждения, то изделие нельзя более использовать до проведения надлежащего ремонта обученным персоналом.
- Не используйте детский гамак при повреждении или утере какой-либо детали конструкции. Используйте только аксессуары и соответствующие запчасти, разрешенные изготовителем изделия.
- Обратитесь за помощью ко другому лицу, которое поможет Вам уложить младенца. Только, если Вы уверены на сто процентов, что можете самостоятельно уложить младенца, Вы сможете отказаться от помощи другого лица при укладывании младенца в гамак!
- Пожалуйста, следите за тем, чтобы ребенок был одет соответственно температуре воздуха. Гамак не согревает малыша. Если Вы хотите дополнительно защитить ребенка от холода, мы рекомендуем приобрести подходящий для этого матрасик Supplu с термонаполнителем!
- Следует следить за тем, чтобы постоянно обеспечивалось свободное и беспрепятственное дыхание младенца.
- Нельзя класть ребенка животом на гамак!
- Никогда не кладите в гамак более одного ребенка.
- Не следует во время использования гамака подпускать близко домашних животных, в особенности, кошек, собак и больших птиц. Раскачивание гамака может притягивать животных и побуждать их к игре, что может нарушить равновесие гамака или привести к травме малыша.
- **ПРЕДУПРЕЖДЕНИЕ** – Опасно, это изделие следует устанавливать на поверхности, расположенной на высоте (например, на столе).
- Ставить только на ровное основание, не ставить вблизи лестниц.
- Не следует осуществлять транспортировку гамака с внутри лежащим ребенком, ни посредством его переноса, ни посредством толкания, ни при помощи подставки на колесиках.
- Пожалуйста, используйте гамак только со стойками AMAZONAS!
- Обязательно следует следить за тем, чтобы деревянные пуговицы изделия не могли быть оторваны и/или проглочены.
- Канго изготовлено из высококачественного материала и таким образом гарантирована его длительная долговечность. Долговечность зависит, однако, от частоты использования, чистки, ультрафиолетового облучения и прочих воздействий. Вследствие этого, перед каждым использованием следует оценивать состояние ткани и швов. Если будут заметны повреждения или ослабление ткани, то не следует далее использовать изделие.
- Ни в коем случае нельзя отбеливать или окрашивать ткани.
- Ни в коем случае не следует превышать указанную максимальную нагрузку. Из-за этого ткань, а также несущие элементы могут быть повреждены таким образом, что стабильность изделия будет ослаблена. Опасность ранения!
- Чтобы уменьшить опасность неожиданной смерти ребёнка, рекомендуется, здоровых младенцев укладывать спать на спине, и делать по другому только тогда, если это порекомендовал врач.
- Всем лицам, намеревающимся использовать Канго, следует ознакомиться с вышеизложенными указаниями по использованию и безопасности.
- При использовании изделия не по назначению, или при несоблюдении указаний по использованию АМАЦОНАС ГмбХ не принимает никаких претензий относительно ответственности и гарантии.
- Указания по использованию следует хранить таким образом, чтобы они были всегда в определённом известном месте и их можно было бы передать всем последующим владельцам и пользователям этого изделия.



S: Viktigt! Läs bruksanvisningen noga och spara den inför framtida bruk!



Användaranvisningar

Användning för avsett ändamål:

- Denna artikel får inte användas som lek- eller sportredskap.
- Denna artikel är uteslutande lämplig för hemmabruk och privat användning.
- Den angivna maximalt tillåtna belastningen får inte överskridas!
- Var noga med att följa nedanstående säkerhetsanvisningar!
- Belastning upp till 15 kg och / eller användbar för ett barn mellan 0 – 9 månader.
- Kangoo får endast användas med Hippo, Carrello Baby, Door Clamp, Woopy, Jumbino eller Sunny!



Hopsättning och montering:

- Kangoo får endast sättas ihop av en vuxen person som noga följer monterings-anvisningarna.
- Använd endast hängmattan tillsammans med de medlevererade och inmonterade trästavnarna!
- De övre spännstängernas träknappar måste alltid vara fast förankrade med hängmattan!!
- Upphångningspunkterna som Kangoo fästs på och alla komponenter som du använder för detta (kedjor, öglor, krokor, linor osv) måste vara varaktigt belastbara och kunna klara en last på minst 100 kg.
- Om du använder Kangoo i en ställning skall upphångningsringen och gungbegränsaren sättas ihop enligt motsvarande monteringsanvisning.
- Fästpunkterna får inte ha vassa eller ojämna kanter och hörn.
- Fästpunkterna och uppställningsplatsen för en ställning skall väljas så att det inom en omkrets av 1,0 meter runt om hängmattan och även under liggytan inte finns några hårda, vassa eller spetsiga kanter.
- Hängmattans ställ måste stå stabilt på ett plant och jämnt golv. Sätt aldrig upp stället på ett sluttande golv, på soffor, (vatten)sängar eller på mjuka kuddar!!
- Får ej ställas upp i närheten av öppen eld eller andra starka värmekällor, som t.ex. elektriska element, gaskaminer, campingkök, öppna kaminer etc!
- Liggytans höjd får inte överskrida 400 mm! Läs även kapitlet "Säkerhetsanvisningar".
- Endast vuxna personer får hänga upp babyhängmattan i fästordningarna.



A. Fastsättning i dörrkarm:

- Dörrfodret måste vara minst 2 cm tjockt, vilket innebär att det måste finnas minst 2 cm dörrfoder som stöd för klämman.
- Säkra dörren, så att den inte kan slå igen!
- Försäkra dig om att klämman sitter fast ordentligt, innan du lägger babyen i AMAZONAS hängmattan!
- Häng upphångningsrepen för hängmattan direkt i dörrklämmans krokor (utan att använda karbinhaken extra), så att metall inte nöter mot metall.



B. Alternativ fastsättning (ställ, vägg- och takkrokor):

- Hela krokarna måste sitta i det bärande materialet, inte bara i putsen respektive väggskivan.
- Takkroken Jumbino lämpar sig bara för solida murverk och betongtak. Vid andra takkonstruktioner måste lämpligt fästmaterial väljas ut av en fackman.



Användning:

- Öva först och gör dig förtrogen med användningen, eventuellt med hjälp av en docka, speciellt hur du bäst lägger ner babyen i Kangoo-hängmattan.
- Lägg aldrig ner din baby eller ditt barn häftigt i hängmattan och aldrig utanför mitten. Se till att babyen/barnet hamnar precis i mitten och lägg ner barnet varsamt i Kangoo-hängmattan.
- När du lägger ner babyen i Kangoo-hängmattan skall du trycka babyen antingen mot sidan eller höften med den ena armen. Med den andra armen håller du fast hängstolen så att den håller sig stilla. Lägg ner babyen i hängmattan när du är säker på att babyens huvud sitter så långt som möjligt vid mattans övre ände.
- Kangoo är INGEN GUNGA trots att den är konstruerad för att lugna babyen genom mjukt svängande rörelser: Under inga omständigheter får babyhängmattan gunga häftigt!
- Säkra alltid barnet med de fastsydda säkerhetsbyxorna!
- Läs fast ALLA metall- och träknappar, innan du lägger ditt barn i hängmattan.
- Om du vill lägga en madrass i Kangoo-hängmattan är det viktigt att den läggs i den isydda fickan. Vi rekommenderar vår babyr madrass Sunny som passar exakt. Om du dessutom vill täcka över babyen se då alltid till att babyen inte kan glida ner under täcket och se till att lufttillförseln inte hindras.
- Denna babysitter ersätter varken vaggan eller säng. Då ert barn ska sova, bör det läggas i en vaggan eller säng som är avsedd för det.



Vård, reparationer och livslängd:

- Artiklarna är INTE avsedda för användning ute i det fria.
- Undvik att Kangoo utsätts för fukt! Om textilväven ändå någon gång skulle bli fuktig se då till att den omgående torkar i upphängt tillstånd. Textilier får ALDRIG vikas ihop och förvaras medan de är våta! Då kan väven få mögelfläckar, något som försvagar dess struktur och stabilitet.



- Se till att textilierna inte utsätts för onödigt UV-bestrålning som gör att färgerna bleknar och vävens stabilitet försvagas.
- Smuts på textilierna får endast torkas bort med en fuktig trasa med tillsats av lite fintvättmedel. Maskintvätt är endast tillåten om detta är angivet på etiketterna. Kemtvätt, färgning, blekning och impregnering av väven gör att dess stabilitet försämras och får således inte göras.
- Dra ur alla trästänger/stavar innan hängmattan tvättas. Hängmattan kan tvättas i 30°C skonsamt tvätt i tvättmaskinen.



VARNING – Säkerhetsanvisningar:

- Förpackningsfolier måste omedelbart slängas efter uppäckning av artikeln så att barn inte kan komma åt dem. Det föreligger akut kvävningsrisk om ett barn drar plastfolier över huvudet eller sväljer små foliebitar!
- Gör inte några konstruktionsändringar på artikeln.
- **VARNING** – Använd inte denna babyhängmatta efter det att ditt barn kan sitta utan stöd.
- Får inte användas av barn som redan är för stora eller för tunga för hängmattan!
- **VARNING** – Barnet får aldrig lämnas utan uppsikt!
- Det kan vara farligt att låta ert barn övervakas i hängmattan av något annat barn!
- **VARNING** – använd alltid fasthållningsanordningen.
- **VARNING** – Babyhängmattan är inte en gunga!
- Det är inte tillåtet att utan uppsikt av vuxen person låta småbarn leka i närheten av hängmattan.
- Liggytans höjd får inte överskrida 400 mm!
- Vid upphängning i en ställning **MÅSTE** babyhängmattan **ALLTID** förbindas med ställningen med den medlevererade gungbegränsaren. Annars finns det risk för att ställningen kan välta!
- Innan du använder Kangoon skall du varje gång kontrollera tyget, upphängningsöglorna och alla insticks-, kedje- och skruvanslutningar i ställningen resp upphängnings-anordningen om de är skadade resp om de sitter fast ordentligt. OBS! Lösa skruvar kan leda till att barnet fastnar med kläderna eller klämmer sig. Fara för strypning!
- Om du konstaterar skador på artikeln får den inte användas längre förrän den reparerats korrekt av fackpersonal.
- Använd inte babyhängmattan om någon av dess beståndsdelar är skadad eller saknas. Använd bara tillbehör och motsvarande reservdelar som har godkänts av tillverkaren.
- Anlita ytterligare en person som hjälper dig när du lägger ner babyn i hängmattan. Först när du är helt säker på att du behärskar sättet att lägga ner babyn på säkert sätt får du lägga den i babyhängmattan utan hjälp av ytterligare en person!
- Se till att barnet är rätt påklätt med hänsyn till temperaturen. En hängmatta värmer inte barnet. Om ni skulle vilja skydda barnet ytterligare från kyla underifrån rekommenderar vi vårt anpassade fordrade inlägg Sunny!
- Se alltid till att babyn kan andas fritt och ohindrat.
- Barnet får inte lämnas i hängmattan liggande på magen!
- Lägg aldrig mer än ett barn i babyhängmattan!
- Husdjur, särskilt katter, hundar och större fåglar, måste under användning av hängmattan hållas borta. Hängmattans rörelser kan dra till sig husjurens och väcka deras leklust, något som kan leda till att jämvikten i hängmattan går förlorad eller skada barnet.
- **VARNING** – Det är farligt att ställa denna produkt på en upphöjd yta (såsom exempelvis ett bord).
- Ska ställas på ett jämnt underlag och inte i närheten av trappor.
- Flytta aldrig babyhängmattan med barnet liggande i den, varken genom att bära den eller skjuta den eller med hjälp av något underställ på hjul.
- Använd enbart babyhängmattan tillsammans med ställningen från AMAZONAS!
- Det är viktigt att se till att produktens träknappar inte slits av och/eller sväljs.
- Kangoon är gjord av material av hög kvalitet, något som utlovar att den kommer att hålla länge. Hållbarheten är emellertid beroende av hur ofta den används, hur den rengjorts, utsatts för UV-bestrålning och andra faktorer. Före varje användning bör du därför göra en bedömning av vävens och sömmarnas tillstånd. Om du skulle märka skador eller svagheter i väven får du inte längre använda artikeln.
- Textilierna får aldrig blekas eller färgas.
- Överskrid aldrig angiven maximal belastning. Detta kan göra att väven och bärande delar skadas så allvarligt att artikelns stabilitet försämras. Risk för olyckstillbud!
- För att minska risken för plötslig spädbarnsdöd rekommenderas att lägga friska barn på rygg när de skall sova om inte din läkare har tillrätt något annat.
- Informera alla personer som vill använda Kangoon om ovanstående användnings-anvisningar och säkerhetsbestämmelser.
- Om artikeln används på felaktigt sätt eller användningsanvisningarna inte beaktas förfaller alla ansvars- och garantianspråk gentemot AMAZONAS GmbH.
- Förvara dessa användningsanvisningar så att du alltid hittar dem och har dem till hands för att lämna över dem till nästa ägare eller användare.



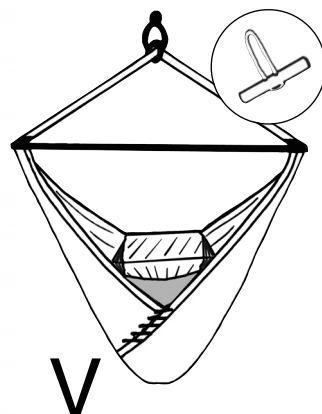
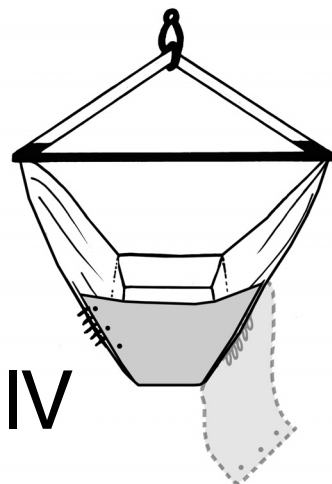
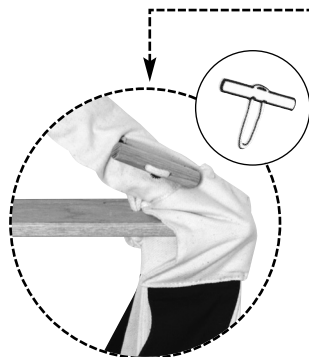
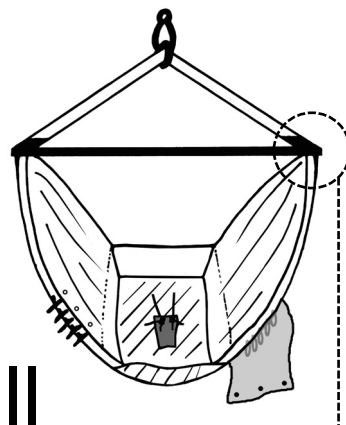
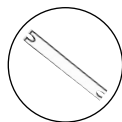
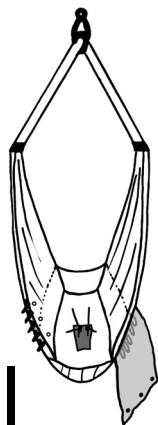
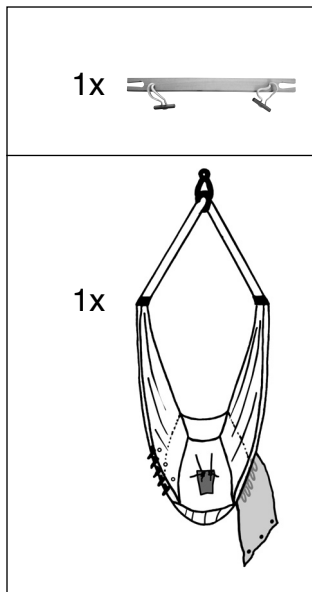

Sunny (not included)

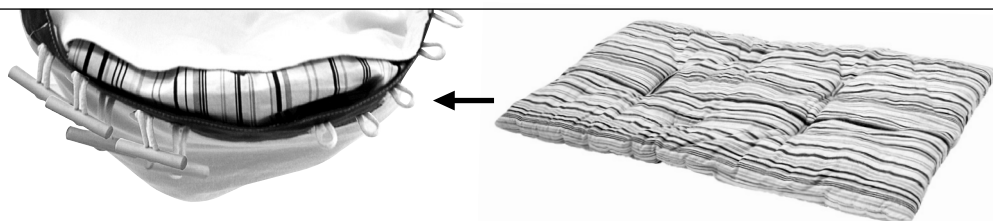

**AMAZONAS GMBH · AM KIRCHENHÖLZL 15
82166 GRÄFELFING, GERMANY
WWW.AMAZONAS-BABY-WORLD.COM**

