

LUUK

LIFESTYLE

LED Leuchte – LED Lamp – Lampe LED – Lámpara LED – Lampada LED – LED Lamp

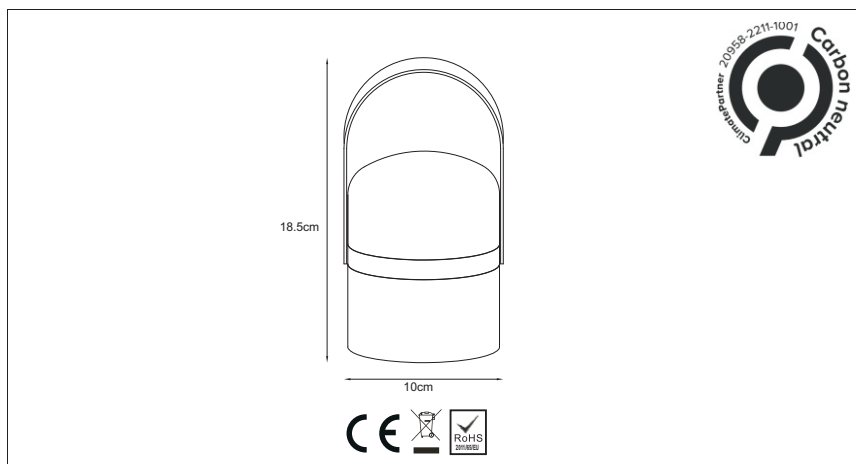

Product ID: CS-N076S / S1820-2x (-21 black; -22 white; -23 grey; -24 green; -25 curry; -26; terracotta)

Technische Daten - Technical details - Spécifications techniques – Specificazioni - Especificaciones - Technische gegevens

| | |
|---|---|
| Material - materials – Matériel – materiale - Materiaal: | Eisen+PE - Iron+PE – Fer+PE - Ferro+PE - Hierro+PE - IJzer+PE |
| Farbbereich - color - couleur - colore - color - Kleur: | Warmweiß - Warm white - blanc chaud - bianco caldo - blanco cálido - warm wit |
| Dimmbare Stufen - Dimming level - Livelli dimmerabili - niveles regulables - dimmable dimbaar: | Dimmbar in 3 unterschiedlichen Stufen - 3 step dimmable - dimmable 3 niveaux d'intensité - dimmerabile in 3 livelli - regulable en 3 niveles - dimbaar in 3 lichtsterktes |
| Leuchtdauer – lightning duration - Durée de combustion - Tempo di combustion - tiempo de iluminación – Brandtijd: | 10 / 15/ 72h |
| Akku Ladedauer- charging time - temps de chargement - tempo di caricamento - tiempo de carga - Laden tijd: | Ca. 2 – 3h |
| Produktgröße – Product Size - dimensions - dimensioni del prodotto - tamaño del producto – afmetingen: | 18.5 x 10 x 10cm |
| Produktgewicht - Net weight - poids net netto Peso del producto - Peso del producto - gewicht: | 0.3kgs |
| Strombedarf - power requirements - puissance - Requisiti di elettricità - requisitos de energía - vermogen: | DC 5V 600mAh (220-240V~50Hz) |
| Lampentyp/Watt Max. - Bulb type/lamp type - type d'ampoule - Tipo di lampada- Tipo de lámpara - Type lamp: | LED 0.3W |
| Anzahl Lampen -Number of bulbs - nombre d'ampoules - Numero di lampade - Número de lámparas - aantal lampen: | 6 |
| IP Schutzart - IP degree - degré IP - Classe di protezione IP:- Clase de protección IP - IP waarde: | IP44 |

LUUK LIFESTYLE, MHC&C GmbH, Helene-Weber-Allee 12, 80637 München, Germany; Sitz der Gesellschaft: München, Amtsgericht München, HRB 243373 / USt. Nr. / VAT Number: DE319893562, WEEE-Reg.-Nr. DE 10642948. Customer Service: hello@luuk-lifestyle.com

LUUK

LIFESTYLE

LED Leuchte – LED Lamp – Lampe LED – Lámpara LED – Lampada LED – LED Lamp

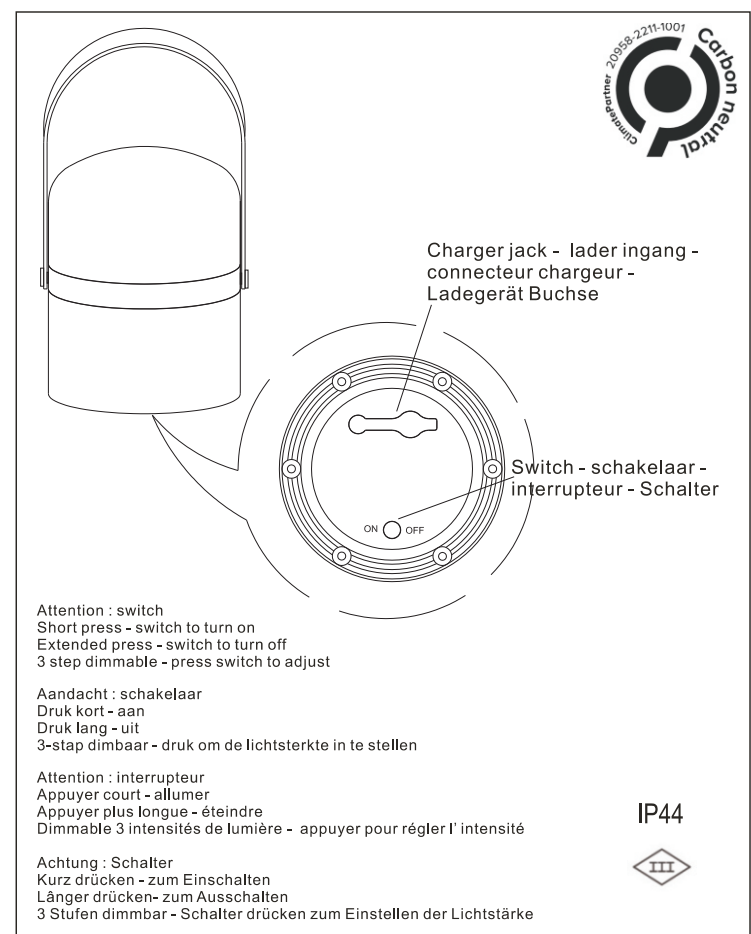

CONNECTEUR USB POUR CHARGER



IP44

IP20

LUUK LIFESTYLE, MHC&C GmbH, Helene-Weber-Allee 12, 80637 München, Germany; Sitz der Gesellschaft: München, Amtsgericht München, HRB 243373 / USt. Nr. / VAT Number: DE319893562, WEEE-Reg.-Nr. DE 10642948. Customer Service: hello@luuk-lifestyle.com

DE – Wichtige Hinweise:

- Lesen Sie vor Inbetriebnahme der Leuchte unbedingt diesen Hinweiszettel und alle beiliegenden Dokumente.
- Halten Sie Kinder und Babys von der Leuchte fern.
- **Wichtig:** Laden Sie die LED Leuchte vor dem ersten Gebrauch komplett auf (ca. 2-3h) um eine lange Lebensdauer des Akkus zu gewährleisten. Während des Aufladevorgangs hat die Lampe eine leicht rötliche Verfärbung im unteren Teil der Laterne (wenn das USB Kabel mit Strom verbunden ist). Sobald die Lampe komplett aufgeladen ist verändert sich dann die Farbe (leichtes grün/weiß).
- Verwenden Sie die Leuchte nicht, wenn diese Schäden aufweist. Nehmen Sie keine Veränderungen an der Leuchte oder deren Anschlussleitung vor, sondern verschrotten Sie die Leuchte falls diese oder die Leitungen beschädigt ist.
- Nehmen Sie keine Veränderungen vor. Lassen Sie Reparaturen nur von einer Fachwerkstatt durchführen.
- Bewahren Sie diese Hinweiszettel und alle beiliegenden Dokumente sorgfältig auf.
- Bei Weitergabe der Leuchte übergeben Sie auch diesen Hinweiszettel und all beiliegenden Dokumente.
- Verwenden Sie die Leuchten nur in trockenen Räumen und nicht im gewerblichen Einsatz.
- Die Leuchte darf nicht auf feuchtem oder leitendem Untergrund installiert werden.
- Prüfen Sie alle Sicherheits- und Designgläser vor Inbetriebnahme der Leuchte auf einwandfreien Zustand und stellen deren korrekte Befestigung sicher.
- Um Gefährdung zu vermeiden, darf eine beschädigte Leuchte ausschließlich vom Hersteller, seinem Servicevertreter oder einer vergleichbaren Fachkraft geöffnet bzw. ausgetauscht werden.
- Achtung! Die Leuchte wird im Bereich des Leuchtmittels warm! Beachten sie deshalb ggf. auch die Montageanleitung auf der Leuchte bzw. in der Montageanleitung.
- Auf alle Produkte der MHC&C GmbH erhalten Sie die gesetzliche Garantie von 24 Monaten. Bitte bewahren Sie die Rechnung der Leuchte auf.
- Pflegehinweise: Leuchte nur im ausgeschalteten Zustand reinigen. Keine Feuchtigkeit in Anschlussräumen oder an stromführende Teile bringen. Reinigungsmittel können Fleckenbildung verursachen.
- Wichtige Hinweise zur Produktsicherheit: Das eigenmächtige Reparieren, Umbauen, oder Verändern des Geräts ist nicht gestattet. Setzen Sie das Produkt nicht extremen Temperaturen, Vibrationen und Erschütterungen aus. Schützen Sie das Gerät vor Feuchtigkeit und Nässe.
- Dieses Gerät ist entsprechend der EU Richtlinie über Entsorgung von Elektro- und Elektronik Altgeräten (WEEE) gekennzeichnet.
- Entsorgung: Dieses Produkt darf nicht mit dem Hausmüll entsorgt werden. Der Nutzer ist verpflichtet, das Altgerät zur umweltgerechten Entsorgung bei einer ausgewiesenen Annahmestelle für Entsorgung von Elektro- und Elektronikgeräten abzugeben.
- Als Hersteller im Sinne des ElektroG sind wir bei der zuständigen Stiftung Elektro-Altgeräte Register (Benno-Strauß-Str. 1, 90763 Fürth) unter der folgenden Registrierungsnummer registriert: DE 10642948.
- Made in China. Designed in München.

Symbole:

- Vorsicht! Gefahr des elektrischen Schlags.
- Das Produkt entspricht den geltenden europäischen Richtlinien.
- Das Produkt darf nicht in den normalen Hausmüll entsorgt werden.

GB – Important information:

- You must read this instruction sheet and all attached documents before starting to use the light.
- Keep the light out of the reach of babies and children.
- **Important:** Fully charge the LED light before first use (2-3 hours) to ensure a long battery life. During the charging process the LED lamp has a slightly reddish discoloration in the lower part of the lantern (when the USB cable is connected to power). Once the LED light is fully charged the colour will change (light green/white).
- Do not use the light if it is visibly damaged. Do not make any changes to the lamp or its connecting cable. Scarp the lamp, if the cable is damaged.
- Do not make any modifications. Have repairs carried out only by a specialist workshop.
- Keep this instruction sheet and all attached documents safely.
- If you give the light to someone else, also handover this instruction sheet and all attached documents.
- Use the light only in dry areas. Do not use it for professional purpose.
- The lamp must not be installed on a damp or conductive surface.
- Before using the light for the first time, check that all safety and decorative devices are in perfect condition, and make sure that they are correctly held in place.
- Attention! The light becomes warm in the area adjacent to the illuminant! Therefore, follow the installation instructions on the light or in the installation guide.
- You receive a 24 month guarantee on all products. Please keep the invoice as proof.
- Care advice: Only clean lights when when turned off, do not allow any moisture into connecting areas or on current-carrying parts. Cleaning agents can cause staining.
- Important information on product safety: Unauthorized repair, modifications or changes to the product are prohibited. Do not place the product on near extreme temperatures, vibrations or shocks. Protect from moisture.
- This product is labelled in accordance with EU Waste and Electrical and Electronic Equipment Directive (WEEE).
- Waste disposal: Please do not dispose of this instrument in household waste. The user is obligated to take end-of-life devices to a designated collection point of for the disposal of electrical and electronic equipment, in order to ensure environmental-compatible disposal.
- As a producer in terms of the German ElektroG we are registered with the German registration authority Stiftung Elektro-Altgeräte-Register (Benno-Strauß-Str. 1, 90763 Fürth, Germany), having been granted the following WEEE registration number: DE 10642948.
- Made in China. Designed in Munich.

Symbols:

- Caution: danger of an electric shock.
- The product complies with the currently valid European directives.
- The product is must not be disposed with normal household waste.

LUUK LIFESTYLE, MHC&C GmbH, Helene-Weber-Allee 12, 80637 München, Germany; Sitz der Gesellschaft: München, Amtsgericht München, HRB 243373 / USt. Nr. / VAT Number: DE319893562, WEEE-Reg.-Nr. DE 10642948. Customer Service: hello@luuk-lifestyle.com

LUUK LIFESTYLE, MHC&C GmbH, Helene-Weber-Allee 12, 80637 München, Germany; Sitz der Gesellschaft: München, Amtsgericht München, HRB 243373 / USt. Nr. / VAT Number: DE319893562, WEEE-Reg.-Nr. DE 10642948. Customer Service: hello@luuk-lifestyle.com

FR – Consignes importantes :

- Avant la mise en service de la lampe, veuillez lire attentivement cette fiche et tous les documents joints.
- Tenez éloignés les enfants de la lampe.
- **Attention !** Chargez complètement le voyant avant la première utilisation pour assurer une longue durée de vie de la batterie (2-3 heures). Pendant le processus d'atterrissage, la lampe a une coloration légèrement rougeâtre dans la partie inférieure de la lanterne (lorsque le câble USB est connecté à l'alimentation). Une fois que la lampe est complètement chargée, la couleur change (vert clair/blanc).
- N'utilisez pas la lampe si celle-ci présente des dommages visibles. N'effectuez pas de modifications au luminaire ou au câble de raccordement au réseau. Mettez le luminaire à la déchetterie, si la conduite est endommagée.
- Ne procédez à aucune transformation. Ne faites exécuter les réparations que par une entreprise spécialisée.
- Conservez soigneusement la présente fiche et tous les documents joints.
- Si vous cédez la lampe, transmettez également la présente fiche et tous les documents joints.
- N'utilisez la lampe que dans des locaux secs et non pas dans le cadre d'un usage commercial.
- Le luminaire ne doit pas être installé sur un support humide ou conducteur.
- Avant de vous servir de la lampe, contrôlez si les ampoules sont bien en place dans la douille.
- Pour prévenir tout danger, le remplacement d'une conduite flexible externe endommagée ne doit que par le fabricant, son service SAV ou par un spécialiste comparable.
- Attention ! L'ampoule peut être brûlante ! Veillez par conséquent aux consignes de montage sur dans la notice de montage.
- Tous les produits sont garantis 24 mois. Conserver la facture.
- Entretien : Nettoyez les luminaires seulement à l'état hors circuit, ne laissez aucune humidité dans les raccordements ou aux pièces conductrices. Produits de nettoyage peuvent causer la formation de taches.
- Conseils importants de sécurité du produit: Vous ne devez en aucun cas démonter ou modifier l'appareil par vous-même. Évitez d'exposer l'appareil à des températures extrêmes, à des vibrations ou à des chocs. Protégez-le contre l'humidité.
- Cet appareil est conforme aux normes de l'UE relatives au traitement des déchets électriques et électroniques (WEEE).
- Traitement des déchets : L'appareil usage ne doit pas être jeté dans les ordures ménagères. L'utilisateur s'engage, pour le respect de l'environnement, à déposer l'appareil usage dans un centre de traitement agréé pour les déchets électriques et électroniques.
- En tant que fabricant au sens de ElektroG, nous sommes enregistrés auprès de la fondation responsable Elektro-Altgeräte Register (Benno-Strauß-Str. 1, 90763 Fürth, Allemagne) sous le numéro d'enregistrement suivant: DE 10642948.
- Fabriqué en Chine. Conçu à Munich.

Explication des symboles :



Attention, risque d'électrocution.



Le produit est conforme aux directives européennes en vigueur.



Le produit ne doit pas être jeté dans les ordures ménagères.

LUUK LIFESTYLE, MHC&C GmbH, Helene-Weber-Allee 12, 80637 München, Germany; Sitz der Gesellschaft: München, Amtsgericht München, HRB 243373 / USt. Nr. / VAT Number: DE319893562, WEEE-Reg.-Nr. DE 10642948. Customer Service: hello@luuk-lifestyle.com

IT – Note importanti

- Prima della messa in funzione dell'apparecchio è indispensabile leggere le presenti note e tutti i documenti allegati.
- Tenere i bambini e neonati lontani dall'apparecchio.
- **Attenzione!** Caricare completamente la luce LED prima del primo utilizzo per garantire una lunga durata della batteria (2-3h). Durante il processo di atterraggio la LED lampada ha una leggera colorazione rossastra nella parte inferiore della lanterna (quando il cavo USB è collegato all'alimentazione). Una volta che la LED lampada è completamente carica il colore cambierà (verde chiaro/bianco).
- Non utilizzare l'apparecchio se presenta dei danni visibili. Non apportare modifiche alla lampada o al cavo di collegamento. Se questo cavo è danneggiato, gettare via la lampada.
- Non apportare modifiche di alcun tipo. Far eseguire le eventuali riparazioni soltanto da un laboratorio specializzato.
- Conservare con cura le presenti note e tutti i documenti allegati.
- Se l'apparecchio viene dato a terzi, consegnare loro anche le presenti note e tutti i documenti allegati.
- Utilizzare l'apparecchio soltanto in ambienti asciutti e non a livello industriale.
- La lampada non deve essere installata su una base umida o conduttrice.
- Prima di mettere in funzione l'apparecchio, accertarsi che tutte le lampadine siano ben fissate nella lampadina.
- Per evitare pericoli, un cavo flessibile esterno danneggiato di questo apparecchio può essere sostituito esclusivamente dal fabbricante, da un suo rappresentante dell'Assistenza o da un elettricista specializzato comparabile.
- **Attenzione!** L'apparecchio si riscalda nella zona della lampadina! Attenersi, quindi, anche alle note di montaggio riportate sull'apparecchio e nelle istruzioni di montaggio.
- Su tutti i prodotti Vi è concessa una garanzia di 24 mesi. Si prega di conservare la fattura come prova.
- Istruzioni per la cura: Pulire l'apparecchio solo a lampadine spente, non recare umidità nei collegamenti o sulle parti elettriche. I prodotti per la pulizia possono provocare macchine.
- **Avvertenza!** Sulla sicurezza del prodotto: Non sono consentite riparazioni, alterazioni, o modifiche non autorizzate del dispositivo. Non esporre l'apparecchio a temperature estreme, vibrazioni e urti. Proteggere dall'umidità.
- Questo apparecchio è etichettato in conformità alla Direttiva UE sullo smaltimento delle apparecchiature elettriche ed elettroniche (WEEE).
- **Smaltimento:** Questo prodotto non deve essere smaltito insieme ai rifiuti domestici. Il consumatore è tenuto a consegnare il vecchio apparecchio presso un punto di raccolta per lo smaltimento di apparecchiature elettriche ed elettroniche ai fini di uno smaltimento ecologico.
- In qualità di produttore ai sensi dell'ElektroG, siamo registrati con il registro di fondazione Elektro-Altgeräte Register (Benno-Strauß-Str. 1, 90763 Fürth, Germania) con il seguente numero di registrazione: DE 10642948.
- Made in China. Designed in Munich.

Simbologia:



Cautela, pericolo di scarica elettrica.



Il prodotto è conforme alle direttive europee in vigore.



Il prodotto non va smaltito insieme ai normali rifiuti domestici.

Valido solo per il mercato italiano / Gültig nur für den Italienischen Markt / only valid for the Italian market:



RIF IUTO SPECIALE

Avvertenze per la tutela dell'ambiente!

Gli apparecchi elettrici USATI Sono materiali pregiati che non DEVONDO ESSERE SMALTITI COME normali rifiuti domestici MA RACCOLTI IN MODO DIFFERENZIANO SECONDO LE INDICAZIONI DELLE AUTORITA'LOCALI. UNA GESTIONE SCORRETTA DEI RIFIUTI DI APPARECCHIATURE ELETTRICHE ED ELETTRONICHE, OLTRE A COMPORTARE SANZIONI PER I TRASGRESSORI, PUO' CAUSARE DANNI ALL'AMBIENTE E ALLA SALUTE. Preghiamo quindi i gentili clienti di contribuire alla salvaguardia dell'ambiente e delle risorse consegnando il presente apparecchio ai centri di raccolta. AUTORIZZATI oppure al punto vendita al momento di acquisto di un nuovo apparecchio. LUUK LIFESTYLE, MHC&C GmbH, Helene-Weber-Allee 12, D-80637 München. Germania.

LUUK LIFESTYLE, MHC&C GmbH, Helene-Weber-Allee 12, 80637 München, Germany; Sitz der Gesellschaft: München, Amtsgericht München, HRB 243373 / USt. Nr. / VAT Number: DE319893562, WEEE-Reg.-Nr. DE 10642948. Customer Service: hello@luuk-lifestyle.com

ES – Indicaciones importantes

- Antes de la puesta en servicio de la luminaria lea necesariamente este folleto de indicaciones y todos los documentos anexos.
- Mantenga a los niños alejados de la luminaria.
- **¡Atención!** Cargue completamente la luz LED antes del primer uso para asegurar una larga duración de la batería (2-3h). Durante el proceso de aterrizaje, la LED lámpara presenta una decoloración ligeramente rojiza en la parte inferior de la linterna (cuando el cable USB está conectado a la red eléctrica). Una vez que la LED lámpara está completamente cargada, el color cambiará (verde claro/blanco).
- No use la luminaria si la misma presenta danos evidentes. No debe llevar a cabo modificaciones de ningún tipo en la propia luminaria o en el cable de conexión. En caso de estar deteriorado o roto debe sustituir la luminaria completa.
- No efectúe modificaciones. Haga efectuar reparaciones solo por un taller especializado.
- Guarde cuidadosamente este folleto de indicaciones y todos los documentos anexos.
- Al entregar de esta luminaria entregue también este folleto de indicaciones y todos los documentos anexos.
- Use la luminaria solo en ambiente secos y no para aplicaciones comerciales.
- No puede instalarse la lámpara sobre una superficie húmeda o constructora de electricidad.
- Antes de la puesta en servicio de la luminaria compruebe el perfecto estado de todos los vidrios de seguridad y de diseño y asegúrese que estén correctamente fijos.
- Para evitar peligros, un conductor flexible exterior dañado de esta luminaria solo debe ser reemplazado exclusivamente por el fabricante, su representante de servicio o por un especialista con la misma calificación.
- ¡Atención! La luminaria se calienta en el área de la lámpara! Por ello observe también las indicaciones de montaje en la luminaria o bien en las instrucciones de montaje.
- Todos los productos E tienen una garantía de 24 meses. Por favor, conserve la factura.
- Indicación para el cuidado: Limpiar la luminaria siempre en estado apagado. Prestar atención a la ausencia de humedad en los espacios de conexión o elementos conductores de corriente. Tenga en cuenta que los productos de limpieza pueden producir manchas superficiales.
- Advertencias importantes sobre la seguridad del producto: No está permitido realizar reparaciones, transformaciones o modificaciones por cuenta propia en el dispositivo. Exponga el producto a temperaturas extremas, vibraciones ni sacudidas extremas. Protéjalo de la humedad.
- Este dispositivo está identificado conforme a la Directiva de la UE sobre residuos de aparatos eléctricos y electrónicos (WEEE).
- Eliminación: No deseche este producto junto con la basura doméstica. El usuario está obligado a llevar el dispositivo usado a un punto de recogida de aparatos eléctricos y electrónicos acreditado para que sea eliminado de manera respetuosa con el medio ambiente.
- Como fabricante en el sentido de ElektroG, estamos registrados en la fundación responsable Elektro-Altgeräte Register (Benno-Strauß-Str. 1, 90763 Fürth, Alemania) con el siguiente número de registro: DE 10642948.
- Hecho en China. Diseñado en Munich.

Explicación de símbolos



Precaución, riesgo de descarga eléctrica.



El producto responde a las directivas europeas vigentes.



El producto no debe ser eliminado en la basura domestica normal.

LUUK LIFESTYLE, MHC&C GmbH, Helene-Weber-Allee 12, 80637 München, Germany; Sitz der Gesellschaft: München, Amtsgericht München, HRB 243373 / USt. Nr. / VAT Number: DE319893562, WEEE-Reg.-Nr. DE 10642948. Customer Service: hello@luuk-lifestyle.com

NL - Belangrijke opmerkingen:

- Lees deze notitie en alle bijbehorende documenten voordat u de mensen opstart.
- Houd kinderen en baby's uit de buurt van de lamp.
- **Belangrijk:** laad de LED-lamp volledig op voordat u deze voor de eerste keer gebruikt (ca. 2-3 uur) om een lange levensduur van de batterij te garanderen. Tijdens het landingproces heeft de lamp een enigszins roodachtige verkleuring in het onderste deel van de lantaarn (wanneer de USB-kabel op stroom is aangesloten). Zodra de lamp volledig is opgeladen, verandert de kleur (lichtgroen / wit).
- Gebruik geen mensen als ze beschadigd zijn. Breng geen wijzigingen aan de lamp of de verbindingkabel aan, maar schroot de lamp als deze of de kabels beschadigd zijn.
- Breng geen wijzigingen aan. Laat reparaties alleen uitvoeren door een gespecialiseerde werkplaats.
- Bewaar dit informatieblad en alle bijbehorende documenten op een veilige plaats.
- Als de lamp wordt doorgegeven, dient u ook dit informatieblad en alle bijbehorende documenten in te leveren.
- Gebruik de lichten alleen in droge ruimtes en niet voor commercieel gebruik.
- De armatuur mag niet op een vochtig of geleidend oppervlak worden geïnstalleerd.
- Controleer of alle veiligheids- en designglazen in perfecte staat zijn voordat u de lamp in gebruik neemt en zorg ervoor dat ze correct zijn bevestigd.
- Om gevaar te voorkomen, mag een beschadigde lamp alleen worden geopend of vervangen door de fabrikant, zijn servicevertegenwoordiger of een vergelijkbare specialist.
- **Waarschuwing!** De lamp wordt warm in het gebied van de lamp! Neem daarom indien nodig ook de montage-instructies op de armatuur of in de montage-instructies in acht.
- U ontvangt een wettelijke garantie van 24 maanden op alle producten van MHC & C GmbH. Bewaar de factuur van de lamp.
- Onderhoudsinstructies: Reinig de lamp alleen wanneer deze is uitgeschakeld. Breng geen vocht in verbindingruimtes of onder spanning staande delen. Detergentia kunnen vlekken veroorzaken.
- Belangrijke informatie over productveiligheid: ongeautoriseerde reparatie, conversie of aanpassing van het apparaat is niet toegestaan. Stel het product niet bloot aan extreme temperaturen, trillingen en schokken. Bescherm het apparaat tegen vocht en vocht.
- Dit apparaat is gelabeld in overeenstemming met de EU-richtlijn voor het weggoien van afgedankte elektrische en elektronische apparatuur (AEEA).
- Afvalverwijdering: dit product mag niet met het huishoudelijk afval worden verwijderd. De gebruiker is verplicht het oude apparaat voor milieuvriendelijke verwijdering in te leveren bij een aangewezen verzamelpunt voor de verwijdering van elektrische en elektronische apparaten.
- Als fabrikant in de zin van het Duitse ElektroG zijn wij geregistreerd bij de verantwoordelijke stichting (Elektro-Altgeräte Register, Benno-Strauß-Str. 1, 90763 Fürth) onder het volgende registratienummer: DE 10642948.
- Gemaakt in China. Ontworpen in München.

Symbolen:



Let op! Risico di elettrica schok.



Het product voldoet aan de toepasselijke Europese richtlijnen.



Het product mag niet met het normale huisvuil worden weggegooid.

LUUK LIFESTYLE, MHC&C GmbH, Helene-Weber-Allee 12, 80637 München, Germany; Sitz der Gesellschaft: München, Amtsgericht München, HRB 243373 / USt. Nr. / VAT Number: DE319893562, WEEE-Reg.-Nr. DE 10642948. Customer Service: hello@luuk-lifestyle.com