

GRAEF.

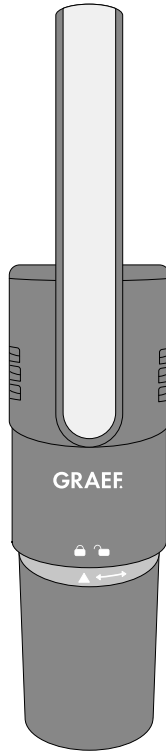

DE Bedienungsanleitung

EN Operating Instructions

Allgemeine Sicherheitshinweise	4
Produktübersicht	6
Produktbeschreibung.....	6
Allgemeines	8
Informationen zu dieser Bedienungsanleitung	8
Bestimmungsgemäße Verwendung	8
Haftungsbeschränkung.....	9
Warnhinweise und Symbole	9
Umgang mit Akkus.....	10
Gerät auspacken	10
Akku laden.....	11
Inbetriebnahme	11
Reinigung und Pflege.....	11
Reinigung Hepa-Filter und Nylon-Filter	12
Problembehandlung	12
Kundendienst	13
Entsorgung der Verpackung	13
Entsorgung des Akkus	13
Entsorgung des Gerätes	14
Gewährleistung	14

Allgemeine Sicherheitshinweise

Dieses Gerät entspricht den relevanten Sicherheitsbestimmungen. Beachten Sie für einen sicheren Umgang damit die folgenden Sicherheitshinweise, ein unsachgemäßer Gebrauch kann zu Personen- und Sachschäden führen.

- Kontrollieren Sie das Gerät vor der Verwendung auf äußere sichtbare Schäden an Gehäuse, Ladegerät und Stecker. Nehmen Sie ein beschädigtes Gerät nicht in Betrieb.
 - Ist das Ladegerät beschädigt, darf es nur durch ein original Graef Ladegerät ersetzt werden.
 - Ziehen Sie das Ladegerät immer am Stecker aus der Steckdose, nicht an der Anschlussleitung.
 - Achten Sie darauf, dass das Ladegerät sicher verlegt ist, durch ein Hängenbleiben am Kabel kann das Gerät von der Arbeitsfläche herunterfallen.
 - Vergleichen Sie vor dem Anschließen die Anschlussdaten (Spannung und Frequenz) auf dem Typenschild mit denen Ihres Stromnetzes.
 - Diese Daten müssen übereinstimmen, damit keine Schäden am Gerät auftreten. Kontaktieren Sie bei Unsicherheiten eine Elektrofachkraft.
 - Die Steckdose muss mindestens über einen 10-A-Sicherungsschutzschalter abgesichert sein.
 - Vergewissern Sie sich, dass das Ladegerät unbeschädigt ist und nicht über heiße Flächen oder scharfe Kanten verlegt wird.
 - Laden Sie das Gerät nicht, wenn das Ladegerät oder der Netzstecker beschädigt ist.
 - Reparaturen dürfen nur durch einen Fachmann oder den Graef-Kundendienst ausgeführt werden. Durch unsachgemäße Reparaturen können erhebliche Gefahren für den Benutzer entstehen. Zudem erlischt der Garantieanspruch.
 - Defekte Bauteile dürfen ausschließlich gegen Originalersatzteile ausgetauscht werden. Nur bei diesen Teilen ist gewährleistet, dass sie die Sicherheitsanforderungen erfüllen.
- 4 - Dieses Gerät darf nicht von Kindern benutzt werden.

- Das Gerät und das Ladegerät sind von Kindern fernzuhalten.
- Das Gerät kann von Personen mit reduzierten physischen, sensorischen oder mentalen Fähigkeiten oder einem Mangel an Erfahrung und/oder Wissen benutzt werden, sofern sie beaufsichtigt werden oder im sicheren Gebrauch des Gerätes unterwiesen wurden und mögliche Gefahren verstanden haben.
- Kinder dürfen nicht mit dem Gerät spielen.
- Das Gerät ist nicht darauf ausgelegt, mit einer externen Zeitschaltuhr oder einer separaten Fernsteuerung betrieben zu werden.
- Verpackungsmaterialien dürfen nicht zum Spielen verwendet werden. Es besteht Erstickungsgefahr.
- Vor dem Zusammenbau, dem Auseinandernehmen oder dem Reinigen trennen Sie das Gerät stets vom Netz, ebenso, wenn es nicht beaufsichtigt wird.
- Halten Sie das Gerät von Hitze oder scharfen Kanten fern, die Schäden verursachen könnten.
- Halten Sie das Gerät von anderen wärmeabgebenden Geräten fern.
- Tauchen Sie das Gerät nicht in Wasser oder andere Flüssigkeiten ein.
- Bedienen Sie das Gerät nicht mit nassen Händen.
- Setzen Sie das Gerät nicht dem Regen aus.
- Lagern Sie das Gerät nicht in direktem Sonnenlicht oder bei hoher Luftfeuchtigkeit.
- Verwenden Sie dieses Gerät nicht, wenn eine der Öffnungen blockiert ist.
- Benutzen Sie das Gerät nicht, um brennbare Flüssigkeiten, Streichhölzer, Zigarettenstummel, heiße Asche oder andere heiße, brennende oder rauchende Gegenstände aufzusammeln.
- Verwenden Sie dieses Gerät nicht, um harte, scharfe Gegenstände wie Glas, Nägel o. ä. aufzuheben.
- Verwenden Sie das Gerät nicht zum Aufnehmen von Wasser oder anderen Flüssigkeiten, da sonst die Gefahr eines elektrischen Schlags besteht.
- Betreiben Sie das Gerät niemals ohne die Filter.

Produktübersicht

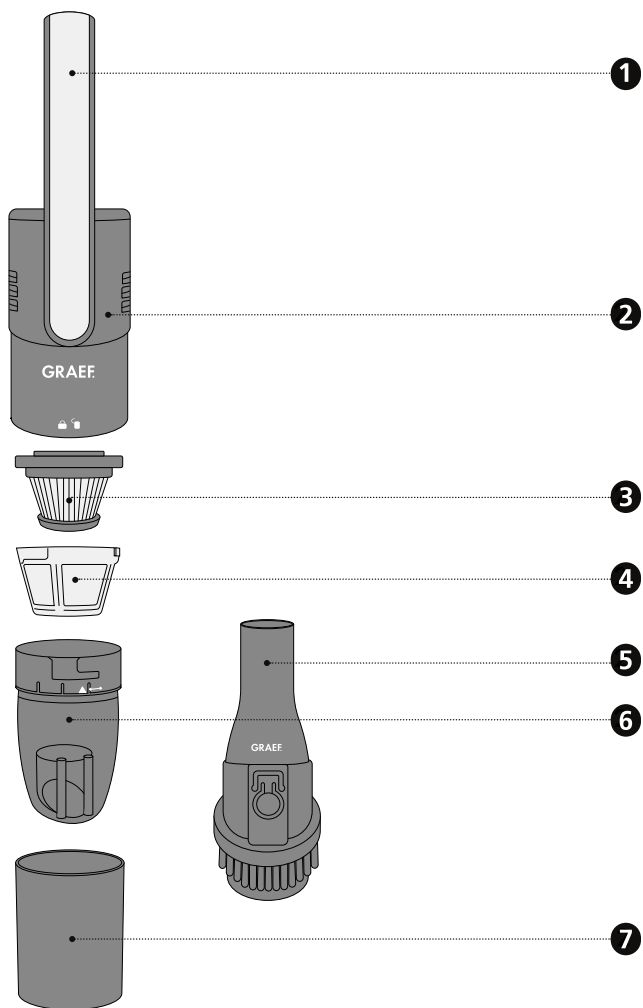

Produktbeschreibung

- 1** Griff
- 2** Gehäuse
- 3** Hepa-Filter
- 4** Nylon-Filter
- 5** 2-in-1 Bürste
- 6** Staubbehälter
- 7** Standfuß

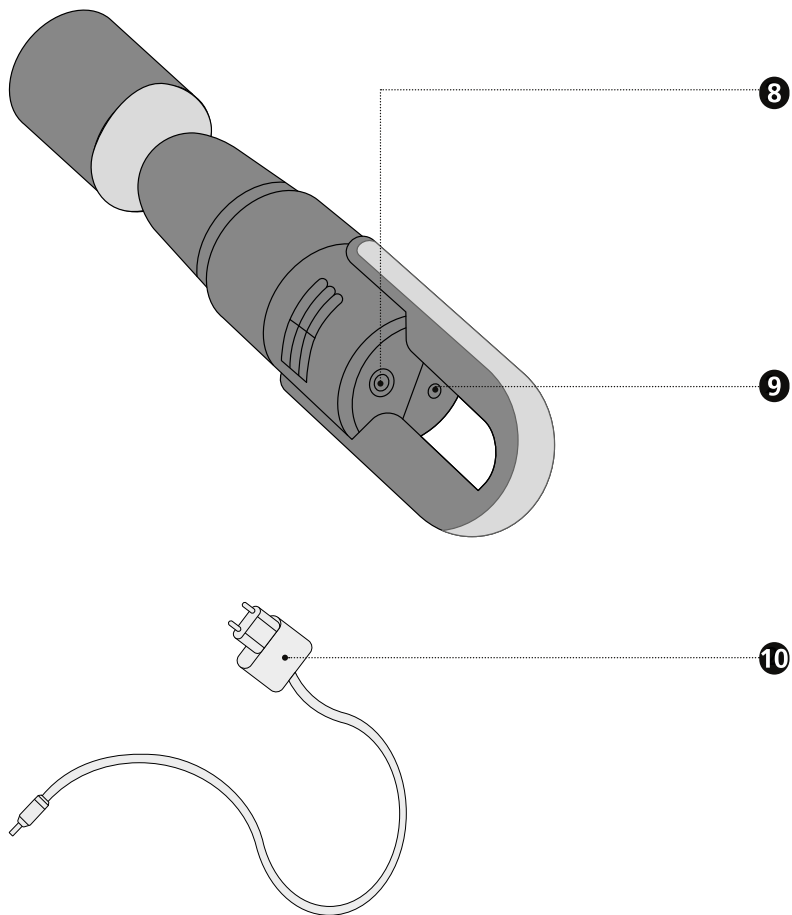

- 8** Ein-/Ausschalter
- 9** Ladeanschluss
- 10** Ladegerät

Allgemeines

Sehr geehrte Kundin, sehr geehrter Kunde,
mit dem professionellen Krümel**chef** haben Sie eine gute Wahl getroffen. Sie haben ein anerkanntes Qualitätsprodukt erworben. Wir danken Ihnen für Ihren Kauf und wünschen Ihnen viel Freude mit Ihrem neuen Krümel**chef**.

Informationen zu dieser Bedienungsanleitung

Diese Bedienungsanleitung gibt Ihnen wichtige Hinweise für die Inbetriebnahme, die Sicherheit, den bestimmungsgemäßen Gebrauch und die Pflege des Krümel**chefs** (nachfolgend als „Gerät“ bezeichnet). Sie muss ständig am Gerät verfügbar sein. Sie ist von jeder Person zu lesen und anzuwenden, die mit der

- Inbetriebnahme,
- Bedienung,
- Störungsbehebung und/oder
- Reinigung des Gerätes beauftragt ist.

Bewahren Sie diese Bedienungsanleitung auf und geben Sie sie mit dem Gerät an den Nachbesitzer weiter. Diese Bedienungsanleitung kann nicht jeden denkbaren Aspekt berücksichtigen. Für weitere Informationen oder bei Problemen, die in dieser Anleitung nicht oder nicht ausführlich genug behandelt werden, wenden Sie sich bitte an den Graef-Kundendienst oder an Ihren Fachhandel.

Bestimmungsgemäße Verwendung

Dieses Gerät ist nicht für den gewerblichen Gebrauch bestimmt. Benutzen Sie den Krümelsauger nur in geschlossenen Räumen. Benutzen Sie das Gerät nur zum Aufsaugen von Krümeln. Eine andere oder darüber hinausgehende Benutzung gilt als nicht bestimmungsgemäß. Dieses Gerät ist für den Gebrauch im Haushalt bestimmt.

Von dem Gerät können bei nicht bestimmungsgemäßer Verwendung Gefahren ausgehen.

- Verwenden Sie das Gerät ausschließlich bestimmungsgemäß.
- Halten Sie die in dieser Bedienungsanleitung beschriebenen Vorgehensweisen ein.

Ansprüche jeglicher Art wegen Schäden aus nicht bestimmungsgemäßer Verwendung sind ausgeschlossen. Das Risiko trägt allein der Benutzer.

Haftungsbeschränkung

Alle in dieser Bedienungsanleitung enthaltenen technischen Informationen, Daten und Hinweise für die Installation, den Betrieb und die Pflege entsprechen dem letzten Stand bei Drucklegung und erfolgen unter Berücksichtigung unserer bisherigen Erfahrungen und Erkenntnisse nach bestem Wissen. Aus den Angaben, Abbildungen und Beschreibungen in dieser Anleitung können keine Ansprüche hergeleitet werden.

Der Hersteller übernimmt keine Haftung für Schäden aufgrund von:

- Nichtbeachtung der Anleitung,
- nicht bestimmungsgemäßer Verwendung,
- unsachgemäßen Reparaturen,
- technischen Veränderungen,
- Verwendung nicht zugelassener Ersatzteile.

Übersetzungen werden nach bestem Wissen erstellt. Wir übernehmen keine Haftung für Übersetzungsfehler. Verbindlich bleibt allein der ursprüngliche deutsche Text.

Warnhinweise und Symbole

In der vorliegenden Bedienungsanleitung werden folgende Warnhinweise, Signalworte und Symbole verwendet:



Dieses Signalsymbol bezeichnet eine Gefährdung mit einem mittleren Risikograd, die wenn sie nicht vermieden wird, den Tod oder eine schwere Verletzung zur Folge haben kann.



Dieses Signalsymbol bezeichnet eine Gefährdung mit einem niedrigen Risikograd, die wenn sie nicht vermieden wird, eine geringfügige oder mäßige Verletzung zur Folge haben kann.

HINWEIS

Dieses Signalwort warnt vor möglichen Sachschäden.



Dieses Symbol gibt Ihnen wichtige Zusatzinformationen zum Betrieb.

Umgang mit Akkus

Dieses Gerät ist mit einem nicht herausnehmbaren 7,4 V 2000 mAh Li-Ionen-Akkupack ausgestattet.

- Die Versorgungsklemmen dürfen nicht kurzgeschlossen werden.
- Falls ein Akkupack ausläuft, darf die Flüssigkeit nicht in Kontakt mit der Haut oder den Augen kommen. Wenn Kontakt hergestellt wurde, waschen Sie den betroffenen Bereich mit reichlich Wasser und suchen Sie ärztlichen Rat auf.
- Der Akku muss vor dem Gebrauch aufgeladen werden. Nach längerer Zeit der Lagerung kann es notwendig sein, den Akku mehrere Male zu laden und zu entladen, um die maximale Leistung zu erzielen.
- Laden Sie den Akku nur so lange bis dieser vollständig aufgeladen ist. Laden Sie den Akku nicht dauerhaft, wenn das Gerät nicht verwendet wird.
- Verwenden Sie zum Aufladen des Akkus nur das mitgelieferte Ladegerät.



Durch einen unsachgemäßen Umgang mit dem Akku kann es zu erheblichen Schäden kommen. Der Akku kann explodieren.

- Entsorgen Sie den Akku nicht im Feuer.
- Vermeiden Sie die Lagerung in direktem Sonnenlicht. Extreme Temperaturen beeinträchtigen das Ladevermögens des Akkus.
- Setzen Sie den Akkupack nicht Hitze oder Feuer aus, da dieser explodieren kann.
- Zerlegen, öffnen oder zerkleinern Sie die Akkupacks nicht.
- Vermeiden Sie starke Stöße oder Erschütterungen.
- Entsorgen Sie verbrauchte Akkupacks nicht über den Hausmüll. Bringen Sie den Akkupack zu einer örtlichen Recycling-Station. Kontaktieren Sie die örtlichen Regierungsstellen für weitere Einzelheiten.

Gerät auspacken

Gehen Sie beim Auspacken des Gerätes wie folgt vor:

1. Entnehmen Sie das Gerät aus dem Karton.
2. Entfernen Sie alle Verpackungsteile.
3. Entfernen Sie eventuelle Aufkleber am Gerät (nicht das Typenschild).

Akku laden

1. Nehmen Sie das Gerät aus der Verpackung.
2. Setzen Sie das Ladegerät in den Ladeanschluss.
3. Stecken Sie den Stecker in die Steckdose.
4. Der Ein-/Ausschalter blinkt rot, das Gerät lädt.
5. Laden Sie das Gerät vollständig auf.
6. Leuchtet der Ein-/Ausschalter weiß, ist das Gerät vollständig aufgeladen.

Inbetriebnahme

1. Ziehen Sie den Stecker aus der Steckdose.
2. Entfernen Sie das Ladegerät.
3. Nehmen Sie den Standfuß ab.
4. Saugen Sie direkt in den Staubbehälter (ist bereits aufgesetzt) oder setzen Sie die 2-in-1 Bürste auf den Staubbehälter für präzisere Arbeiten.
5. Drücken Sie den Ein-/Ausschalter.
6. Nun können Sie mit dem Saugvorgang beginnen.
7. Drücken Sie nach Beendigung des Saugvorgangs wieder den Ein-/Ausschalter.
8. Setzen Sie den Deckel auf und verstauen Sie das Gerät z. B. in einem Schrank.

HINWEIS

Benutzen Sie das Gerät nie ohne den Hepa- und den Nylon-Filter.



Leuchtet der Ein-/Ausschalter rot, ist der Akku schwach. Laden Sie das Gerät wieder auf.

Reinigung und Pflege

Leeren Sie den Staubbehälter regelmäßig.

- Entfernen Sie den Staubbehälter, indem Sie diesen gegen den Uhrzeigersinn drehen. Der Pfeil zeigt auf das offene Schloss.
- Nehmen Sie den Staubbehälter ab.
- Entnehmen Sie die Filter.
- Leeren Sie den Staubbehälter vorsichtig aus. Wenn notwendig, können Sie den Staubbehälter auch mit einem feuchten Tuch reinigen.

Reinigung Hepa-Filter und Nylon-Filter

- Nehmen Sie die Filter auseinander.
- Klopfen Sie den größten Staub ab.
- Reinigen Sie den Nylon-Filter unter fließenden, warmen Wasser. Benutzen Sie keine Reinigungsmittel.
- Reinigen Sie den Hepa-Filter vorsichtig mit einer kleinen Bürste. Halten Sie den Hepa-Filter nicht unter Wasser.
- Lassen Sie den Nylon-Filter trocknen, bevor Sie die Filter wieder einsetzen.

HINWEIS

Der Hepa- und Nylon-Filter sollte je nach Nutzungshäufigkeit mindestens alle 3 Wochen gereinigt werden.



VORSICHT

Setzen Sie den Nylon-Filter erst wieder ein, wenn dieser vollständig getrocknet ist, ansonsten kann es zu Schäden am Gerät kommen.

HINWEIS

Tauschen Sie die Filter aus, sobald die Saugkraft nachlässt und eine Reinigung keine Besserung zeigt.

Problembehandlung

Symptom	Möglicher Grund	Lösung
Das Gerät lädt nicht auf.	Das Ladegerät ist nicht an die Steckdose angeschlossen.	Stecken Sie den Stecker in die Steckdose.
	Das Ladegerät ist nicht richtig am Gerät eingesteckt.	Stecken Sie das Ladegerät in den dafür vorgesehenen Anschluss.
Die Saugkraft lässt nach.	Die Staubfilter sind verunreinigt.	Schalten Sie das Gerät aus und reinigen Sie die Staubfilter.
	Der Staubbehälter ist voll.	Entleeren Sie den Staubbehälter.

Symptom	Möglicher Grund	Lösung
	Der Akku ist schwach, die Lampe leuchtet rot.	Laden Sie das Gerät auf.
Das Gerät saugt nicht mehr.	Der Akku ist leer.	Laden Sie das Gerät auf.

Kundendienst

Wenn Ihr Graef-Gerät einen Schaden hat, wenden Sie sich bitte an Ihren Fachhändler oder an den Graef-Kundendienst unter 02932-9703688 oder schreiben Sie uns eine E-Mail an service@graef.de

Entsorgung der Verpackung



Die Verpackung schützt das Gerät vor Transportschäden. Die Verpackungsmaterialien sind nach Umweltverträglichkeit und entsorgungstechnischen Gesichtspunkten ausgewählt und deshalb recycelbar. Die Rückführung der Verpackung in den Materialkreislauf spart Rohstoffe und verringert das Abfallaufkommen. Entsorgen Sie nicht mehr benötigte Verpackungsmaterialien an den Sammelstellen für das Verwertungssystem »Grüner Punkt«.



Heben Sie wenn möglich die Original-Verpackung während der Garantiezeit des Gerätes auf, um es im Garantiefall ordnungsgemäß verpacken und transportieren zu können.

Entsorgung des Akkus

- Der Akku muss zur Entsorgung des Gerätes entnommen werden.
- Achten Sie darauf, dass der Akku vollständig entladen ist. Überprüfen Sie dies, indem Sie versuchen, das Gerät einzuschalten.
- Ist der Akku nicht vollständig entladen und wird zwischen den Batteriekontakten eine elektrisch leitende Verbindung hergestellt, besteht die Gefahr eines Kurzschlusses.
- Falls das Gerät startet, lassen Sie das Gerät laufen, bis es sich von alleine ausschaltet. Versuchen Sie erneut, das Gerät einzuschalten, um zu überprüfen, ob der Akku vollständig entladen ist. Wiederholen Sie den gesamten Vorgang so lange, bis sich das Gerät nicht mehr einschalten lässt.
- Lösen Sie die Schrauben am Griff des Gerätes und nehmen Sie die Gehäuseschalen auseinander.
- Trotz vollständiger Entladung hat der Akku eine Restkapazität, die bei einem Kurzschluss freigesetzt werden kann.
- Entnehmen Sie den Akku und trennen Sie die Anschlüsse des Akkus einzeln nacheinander. Überkleben Sie die einzelnen Anschlüsse mit Isolierband, um die Kontakte zu isolieren.



Akkus dürfen nicht im Hausmüll entsorgt werden. Geben Sie diesen an der dafür vorgesehenen Sammelstelle ab.

Entsorgung des Gerätes



Dieses Produkt darf am Ende seiner Lebensdauer nicht über den normalen Hausmüll entsorgt werden. Das Symbol auf dem Produkt und in der Gebrauchsanleitung weist darauf hin. Die Werkstoffe sind gemäß ihrer Kennzeichnung wiederverwertbar. Mit der Wiederverwendung, der stofflichen Verwertung oder anderen Formen der Verwertung von Altgeräten leisten Sie einen wichtigen Beitrag zum Schutz unserer Umwelt. Bitte fragen Sie bei Ihrer Gemeindeverwaltung nach der zuständigen Entsorgungsstelle.

Gewährleistung

Für dieses Produkt übernehmen wir beginnend mit dem Verkaufsdatum 24 Monate Herstellergewährleistung für Mängel, die auf Fertigungs- und Werkstofffehler zurückzuführen sind. Ihre gesetzlichen Gewährleistungsansprüche nach § 439 ff. BGB-E bleiben von dieser Regelung unberührt. In der Gewährleistung nicht enthalten sind Schäden, die durch unsachgemäße Behandlung oder Einsatz entstanden sind sowie Mängel, welche die Funktion oder den Wert des Gerätes nur geringfügig beeinflussen. Darüber hinaus übernehmen wir für Schäden durch fehlende oder unzureichende Pflege keine Haftung. In diesem Fall erlischt die Garantie ebenfalls. Weitergehend sind Transportschäden, soweit wir dies nicht zu verantworten haben, vom Gewährleistungsanspruch ausgeschlossen. Für Schäden, die durch eine nicht von uns oder eine unserer Vertretungen durchgeführte Reparatur entstehen, ist ein Gewährleistungsanspruch ausgeschlossen. Bei berechtigten Reklamationen werden wir das mangelhafte Produkt nach unserer Wahl reparieren oder gegen ein mangelfreies Produkt austauschen.

Content

General safety instructions	16
Product overview	18
Product description	18
General aspects	20
Information on these operating instructions.....	20
Intended use.....	20
Limitation of liability.....	21
Warning messages and symbols	21
Handling battery packs	22
Unpacking the unit	22
Charging the battery pack	23
Initial operation	23
Cleaning and maintenance	23
Cleaning the Hepa filter and nylon filter	24
Troubleshooting	24
After-sales service	25
Disposal of the packaging	25
Disposal of the battery	25
Disposal of the unit	26
Warranty	26

General safety instructions

This device conforms to the relevant safety regulations. For safe handling of this unit, please observe the following safety instructions. Improper use can lead to personal injuries and property damages.

- Before using this unit for the first time, check it for visible outer damages on the housing, charging unit and plug. Do not operate a damaged unit.
- If the charging unit is damaged, it may be replaced only by an original Graef charging unit.
- Always disconnect the charging unit by pulling the plug out of the socket; do not pull the connecting cable.
- Make sure that the charging unit is safely laid; getting caught in the cable can cause the unit to drop from the working surface.
- Before connecting the unit, compare the connecting data (voltage and frequency) on the type plate with those of your energy network.
- These details must correspond so that no damage occurs to the unit. In case of uncertainty, contact a qualified electrician.
- The socket has to be protected at least by a 10 amps circuit breaker.
- Make sure that the charging unit is not damaged and is not laid across hot surfaces or sharp edges.
- Do not use the unit if the charging unit or mains plug are damaged.
- Repairs may be carried out only by an expert or by Graef after-sales service. Incorrect repairs may cause considerable hazards for the user. In addition, any claim under guarantee is forfeited.
- Defective parts must be replaced by original spare parts only. It is only with these parts that the safety requirements are met.
- This unit must not be used by children.
- Keep the unit and the charging unit away from children.
- This unit may be used by persons with reduced physical, sensory or mental abilities or deficiencies in experience and knowledge, if they are supervised or have been instructed in the safe use of the unit, and in addition understand the resulting dangers.
- Children must not play with this unit.

- The unit is not intended to be used with an external timer or a separate remove control.
- Packaging materials must not be used for playing. There is a danger of suffocation.
- In the absence of supervision and prior to assembly, disassembly or during cleaning, always disconnect the unit from the mains.
- Keep the unit away from heat and sharp edges which might cause damages.
- Keep the unit away from other heat-producing devices.
- Do not immerse the unit in water or other liquids.
- Do not operate the unit with wet hands.
- Do not expose the unit to water.
- Do not store the unit in direct sunlight or at high humidity.
- Do not use the unit if one of the openings is blocked.
- Do not use the unit to pick up flammable liquids, matches, cigarette butts, hot ash or other hot, combustible or smoking objects.
- Do not use this unit to pick up hard, sharp objects such as glass, nails or similar things.
- Do not use the unit to take up water or other liquids, because otherwise there is danger of electric shock.
- Never operate the unit without the filters.

Product overview

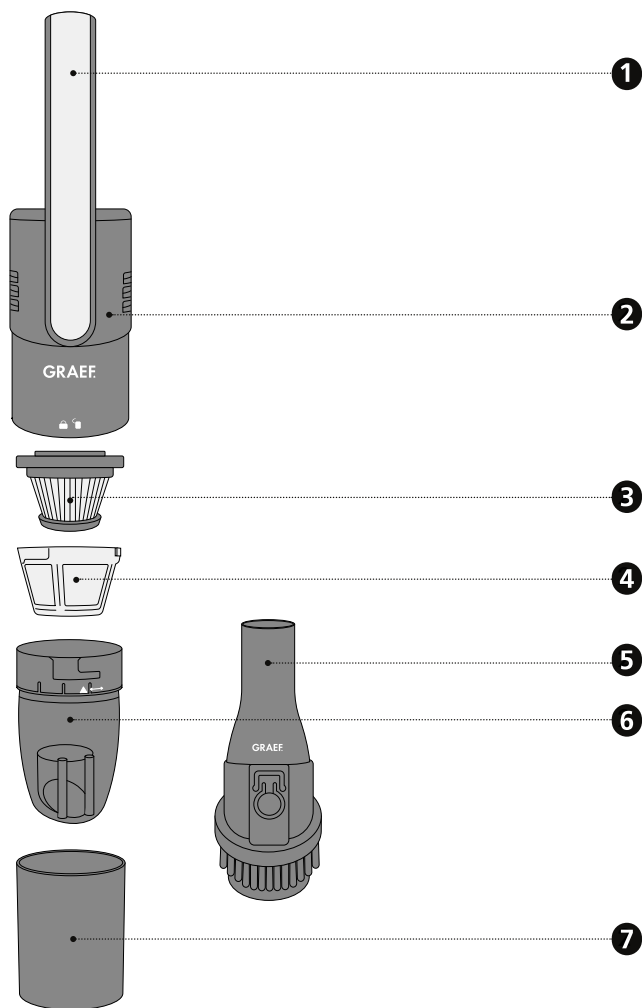

Product description

- | | |
|-----------------------|-------------------------|
| 1 Handle | 5 2-in-1 brush |
| 2 Housing | 6 Dust container |
| 3 Hepa filter | 7 Pedestal |
| 4 Nylon filter | |

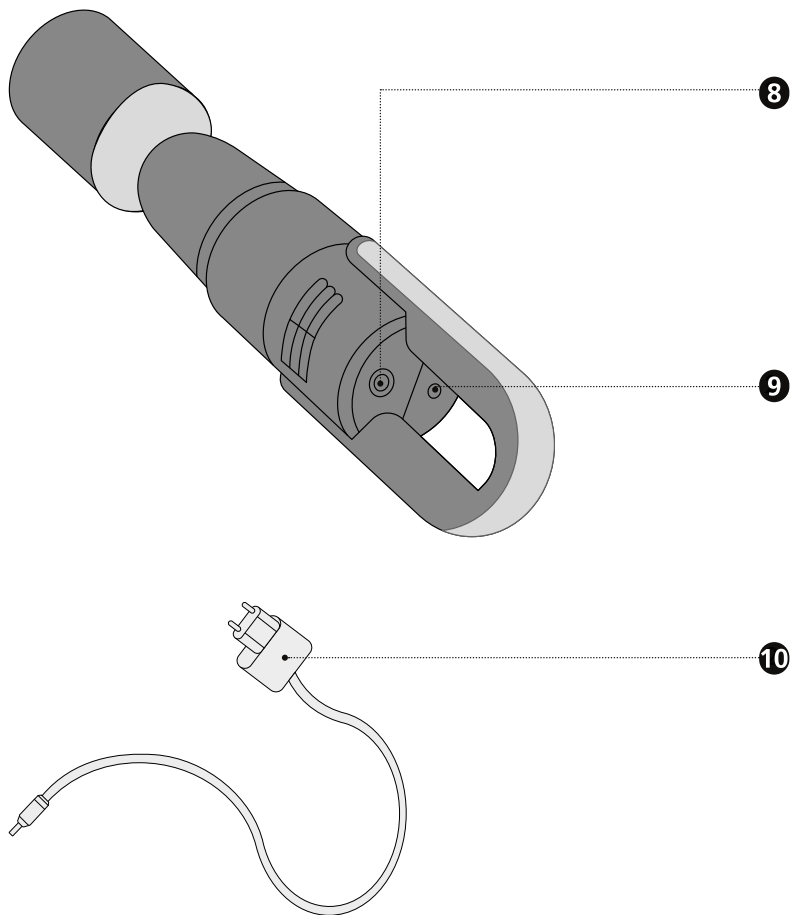

- 8** On / off switch
- 9** Charging connector
- 10** Charging unit

General aspects

Dear Customer,

You have made a good choice by buying this professional Crumb**chef**. You have purchased a recognised quality product. We would like to thank you for buying this machine and wish you a lot of fun with your new Crumb**chef**.

Information on these operating instructions

These operating instructions provide important information on putting into operation, safety, intended use and care of the Crumb**chef** (hereinafter referred to as "unit"). The operating instructions shall have to be available at the unit at all times. The instructions have to be read and applied by every person who deals with

- initial operation,
- operation,
- fault correction and/or
- or is instructed to clean the unit.

Keep these operating instructions and pass them on to the next owner along with the unit. These operating instructions cannot take into consideration every conceivable use. For further information or in case of problems which are not dealt with or not dealt with sufficiently in these instructions, please get in touch with Graef customer service or your specialist dealers.

Intended use

This unit is not intended for commercial use. Use the crumble cleaner in closed-up rooms only. Use the unit for sucking away crumbles only. Another or any exceeding use shall not be considered intended. This unit is intended for use in a household.

The appliance can cause dangers, if is not used as intended.

- Use the unit exclusively as intended.
- Observe the procedures described in these operating instructions.

Claims of any kind caused by damage by unintended use shall be excluded. The risk shall be borne sole by the operator.

Limitation of liability

All technical information, data and notes on the installation, the operation and the care contained in these operating instructions correspond to the last status before printing, and are rendered under consideration of our previous experience and to the best of knowledge. No claims may be derived from the particulars, illustrations and descriptions in these instructions.

The manufacturer shall not assume any liability for damage caused by:

- Non-observation of the instructions,
- unintended use,
- incorrect repairs,
- technical modifications,
- use of unapproved spare parts.

Translations shall be carried out to the best of knowledge. We shall not assume any liability for translation mistakes. The original German text only shall be binding.

Warning messages and symbols

In these operating instructions, the following warning messages, signal words and symbols are used:



This signal symbol indicates a hazard with average risk level which, if not prevented, may result in death or a severe injury.



This signal symbol indicates a hazard with low risk level which, if not prevented, may result in slight to moderate injury.

HINWEIS

This signal work warns against potential material damage.



This symbol provides additional information on operation.

Handling battery packs

This unit is equipped with a non-removable 7.4V 2,000 mAh lithium-ion battery pack.

- The supply terminals must not be short-circuited.
- If a battery pack leaks, the liquid must not get into contact with the skin or eyes. If such a contact has happened, wash the affected area with plenty of water and call your doctor for medical advice.
- Prior to using it, the battery pack must be charged. After a longer time of storage, it may be necessary to charge and discharge the battery pack several times in order to achieve maximum performance.
- Charge the battery pack only so long until it has been completely charged. Do not charge the battery pack permanently if the unit is not used.
- Only use the supplied charging unit for charging the battery pack.



Due to improper handling of the battery pack, it can come to severe damages. The battery pack can explode.

- Do not dispose the battery pack in fire.
- Prevent the unit from storing in direct sunlight. Extreme temperatures affect the charging capacity of the battery pack.
- Do not expose the battery pack to heat or fire, because it can explode.
- Do not disassemble, open or crush the battery pack.
- Avoid strong impacts or vibrations.
- Do not dispose used battery packs with general household rubbish. Bring the battery pack to a local recycling station. For further details, contact the local government authorities.

Unpacking the unit

When unpacking the unit, proceed as follows:

1. Remove the unit from the box.
2. Remove the packaging parts.
3. Remove any stickers on the unit (do not remove the type plate).

Charging the battery pack

1. Pull the unit out of the packaging.
2. Insert the charging unit into the charging connector.
3. Insert the plug into the socket.
4. The On/Off switch flashed red, the unit is charging.
5. Charge the unit completely.
6. If the On/Off switch illuminates white, the unit has been completely charged.

Initial operation

1. Remove the plug from the socket.
2. Remove the charging unit.
3. Remove the stand.
4. Vacuum directly into the dust container (has already been attached) or put the 2-in-1 brush onto the dust container for more precise works.
5. Press the on / off button.
6. Now you can start with the suction process.
7. After finishing the suction process, press the On/Off button again.
8. Put on the lid and stow the unit in a cabinet, for example.

HINWEIS

Never use the unit without the Hepa and the nylon filter.



If the On/Off switch illuminates red, the battery pack is low. Charge the unit again.

Cleaning and maintenance

Empty the dust container regularly.

- Remove the dust container by turning in anti-clockwise. The arrow points towards the open lock.
- Remove the dust container.
- Remove the filters.
- Empty the dust container cautiously. If required, you can use a moist cloth to clean the dust container.

Cleaning the Hepa filter and nylon filter

- Dismantle the filters.
- Brush off the coarsest dust.
- Clean the nylon filter under running, warm water. Do not use cleaning agents.
- Using a small brush, clean the Hepa filter cautiously. Do not hold the Hepa filter under water.
- Let the nylon filter dry before inserting the filter again.

HINWEIS

Depending on user frequency, the Hepa and nylon filter should be cleaned at least every 3 weeks.



VORSICHT

Do not insert the nylon filter until it has completely dried, otherwise it can come to damages on the unit.

HINWEIS

Replace the filters once the suction force diminishes and cleaning does not show any improvement.

Troubleshooting

Symptom	Possible reason	Solution
The unit does not charge.	The battery pack has not been connected to the socket.	Insert the plug into the socket.
	The battery pack has not been correctly inserted into the unit.	Insert the charging unit into the connection provided for the purpose.
The suction force diminishes.	The dust filters are contaminated.	Switch the unit off and clean the dust filters.
	The dust container is full.	Empty the dust container.
	The battery pack is low, the lamp illuminates red.	Charge the unit.
The unit does not vacuum any more.	The battery pack is empty.	Charge the unit.

After-sales service

If your unit is defective, please contact your specialist dealer or the Graef customer service on +49 2932 9703688 or write an e-mail to service@graef.de

Disposal of the packaging



The packaging protects the unit against transport damage. The packaging materials are selected according to the environmental compatibility and disposal-related aspects and can therefore be recycled. The return of packaging into the material cycle saves raw material and reduces the waste volume. Dispose of the packaging material no longer needed at collection points for the "Green Dot" recycling system (in Germany).



If possible, keep the original packaging during the guarantee period of the unit in order to be able to pack the unit correctly in case of guarantee.

Disposal of the battery

- The battery pack must be removed to dispose the unit.
- Make sure that the battery pack is completely discharged. Check this by trying to switch on the unit.
- If the battery pack has not been completely discharged and an electrically conductive connection has been established, there is danger of a short circuit.
- In the event the unit is starting, let the unit run until it will switch off automatically. Try to switch on the unit again in order to verify that the battery pack is completely discharged. Repeat the entire process so long until the unit cannot be switched on any more.
- Loosen the screws on the handle of the unit and dismantle the housing shells.
- Despite of complete discharge, the battery pack has a remaining capacity which can be released in case of a short circuit.
- Remove the battery pack and disconnect the connections of the battery pack individually one by one. Using insulating tape, stick over the individual connections to isolate the contacts.



Battery packs must not be disposed of in household rubbish. Take it to the waste collection depot intended for the purpose.

Disposal of the unit



At the end of its service life, this product cannot be disposed of in normal domestic waste. The symbol on the product and in the operating instructions point out to this fact. Reuse the materials according to their marking. With the reuse, recycling or other forms of recycling of old equipment, you make an important contribution to the protection of our environment. Please ask your municipal administration for the disposal point.

Warranty

For this product, we assume 24 months manufacturer warranty for defects, which are due to production or material defects. Your legal warranty claim in conformity with Section 439 et seq. of the German Civil Code (BGB) shall remain unaffected by this regulation. The guarantee does not cover any damage which is caused by incorrect handling or use as well as defects which only slightly influence the function or the value of the unit. We do not assume any liability for damage caused by lack of or insufficient maintenance. In this case, the warranty will become null and void as well. Moreover, transport damage provided we are not responsible shall be excluded from the claims under guarantee. Guarantee shall be ruled out for damage, the repair of which has not been carried out by us or one of our representations. In case of justified complaints, we shall repair the defective product or replace it by a product without defects at our discretion.



Seit 1920

Gebr. Graef GmbH & Co. KG

Donnerfeld 6

59757 Arnsberg

Tel. 02932 9703-0

Fax. 02932 9703-90

www.graef.de