

# VENTIMATE

Dunstabzugshaube  
Range Hood  
Campana extractora  
Hotte aspirante  
Cappa aspirante

10046372 10046373 10046374 10046375



COOKINGCO  
OOKINGCOO  
KINGCOOKIN  
INGCOOKING  
COOKINGCO  
OOKINGCOO  
KINGCOOKIN  
INGCOOKING

## KLARSTEIN

[www.klarstein.com](http://www.klarstein.com)



## Sehr geehrte Kundin, sehr geehrter Kunde,

wir gratulieren Ihnen zum Erwerb Ihres Gerätes. Bitte lesen Sie die folgende Anleitung sorgfältig durch und befolgen Sie sie, um mögliche Schäden zu vermeiden. Für Schäden, die durch Nichtbeachtung der Anleitung und unsachgemäßen Gebrauch entstehen, übernehmen wir keine Haftung. Scannen Sie den QR-Code, um Zugriff auf die aktuellste Bedienungsanleitung und weitere Informationen rund um das Produkt zu erhalten.



---

## INHALT

Sicherheitshinweise 4
Installation 6
Bedienelemente und Bedienung 9
Einsetzen der Filter 11
Reinigung und Pflege 12
Fehlersuche und Fehlerbehebung 15
Produktdatenblatt 16
Hinweise zum Umweltschutz 20
Hinweise zur Entsorgung 20
Hersteller & Importeur (UK) 20

**English 21**  
**Español 39**  
**Français 57**  
**Italiano 75**

---

## TECHNISCHE DATEN

Artikelnummer	10046372, 10046373, 10046374, 10046375
Stromversorgung	220–240 V ~ 50 Hz

---

## SICHERHEITSHINWEISE

---

- Vielen Dank, dass Sie sich für diese Dunstabzugshaube entschieden haben. Bitte lesen Sie die Bedienungsanleitung sorgfältig durch, bevor Sie die Dunstabzugshaube in Betrieb nehmen, und bewahren Sie sie an einem sicheren Ort auf.
- Die Installation muss von einem qualifizierten Elektriker oder einer sachkundigen Person durchgeführt werden. Bevor Sie die Dunstabzugshaube verwenden, stellen Sie sicher, dass die Spannung (V) und die auf der Dunstabzugshaube angegebene Frequenz (Hz) exakt der Spannung und Frequenz in Ihrem Haushalt entsprechen.
- Der Hersteller und der Händler übernehmen keine Haftung für Schäden, die durch unsachgemäße Installation und Verwendung verursacht werden.
- Kinder unter 8 Jahren dürfen die Dunstabzugshaube nicht benutzen.
- Das Gerät ist nicht für den gewerblichen Gebrauch, sondern nur für den Gebrauch in Haushalten und ähnlichen Umgebungen bestimmt.
- Die Dunstabzugshaube und ihr Netzfilter sollten regelmäßig gereinigt werden, um ihre Funktionsfähigkeit zu erhalten.
- Schalten Sie vor der Reinigung die Hauptstromversorgung aus.
- Reinigen Sie die Dunstabzugshaube gemäß der Bedienungsanleitung und schützen Sie die Dunstabzugshaube vor Verbrennungsgefahr.
- Die Dunstabzugshaube darf nicht in der Nähe von Feuer betrieben werden.
- Falls das Gerät nicht normal funktioniert, wenden Sie sich an den Hersteller oder einen Fachbetrieb.
- Dieses Gerät kann von Kindern ab 8 Jahren sowie von Personen mit verringerten körperlichen, sensorischen oder mentalen Fähigkeiten oder Mangel an Erfahrung und Wissen benutzt werden, wenn sie beaufsichtigt oder bezüglich des sicheren Gebrauchs des Geräts angeleitet wurden und die damit verbundenen Gefahren verstehen.
- Wenn das Netzkabel beschädigt ist, muss es durch den Hersteller, seinen Kundendienst oder ähnlich qualifizierte Personen ersetzt werden, um eine Gefährdung zu vermeiden.
- Wird die Dunstabzugshaube gleichzeitig mit Geräten verwendet, die Gas oder andere Brennstoffe verbrennen, muss der Raum ausreichend belüftet werden.
- Flambieren Sie nicht unter der Dunstabzugshaube. Zugängliche Teile können beim Betrieb in Verbindung mit Kochgeräten heiß werden.

### Wichtige Hinweise zum Einbau

- Die Luft darf nicht in einen Abluftkanal geleitet werden, der zum Absaugen von Rauchgasen verwendet wird, die bei der Verbrennung von Gas oder anderen Brennstoffen entstehen (dies gilt nicht für Geräte, die die Luft nur in den Raum zurückleiten).
- Die Vorschriften für die Ableitung von Luft müssen eingehalten werden.

## Wichtige Hinweise zum Abluftbetrieb



### WARNUNG

Vergiftungsgefahr durch zurückgesaugte Abgase. Betreiben Sie das Gerät im Abluftbetrieb niemals gleichzeitig mit einem Gerät mit offenem Abzug, wenn kein ausreichender Luftstrom gewährleistet ist.

Geräte mit offenem Abzug (z. B. Gas-, Öl-, Holz- oder Kohleheizgeräte, Durchlauferhitzer, Warmwasserbereiter) saugen die Verbrennungsluft aus dem Raum ab und leiten sie durch ein Abluftrohr oder einen Schornstein ins Freie. Im Abluftbetrieb wird die Raumluft aus der Küche und den angrenzenden Räumen abgesaugt – ohne ausreichende Luftzufuhr entsteht dadurch ein Unterdruck. Giftige Gase aus dem Kamin oder Abluftrohr können dabei in die Wohnräume zurückgesaugt werden.

- Achten Sie immer darauf, dass ausreichend Frischluftzufuhr garantiert ist und die Luft zirkulieren kann.
- Ein Zuluft-/Abluftkasten allein gewährleistet nicht die Einhaltung des Grenzwerts.

Ein gefahrloser Betrieb ist nur dann möglich, wenn der Unterdruck in dem Raum, in dem sich das Gerät befindet, 4 Pa (0,04 mbar) nicht überschreitet. Dies lässt sich erreichen, indem die zur Verbrennung benötigte Luft durch nicht verschließbare Öffnungen strömen kann, z. B. in Türen, Fenstern, in Verbindung mit einem Zuluft-/Abluftkasten oder durch andere technische Maßnahmen. Wenden Sie sich in jedem Fall an einen qualifizierten Schornsteinfeger, der die gesamte Belüftung Ihres Hauses beurteilen und geeignete Maßnahmen für eine angemessene Belüftung vorschlagen kann.

Wird die Dunstabzugshaube ausschließlich im Umluftbetrieb eingesetzt, ist der Betrieb ohne Einschränkung möglich.

## Wichtiger Hinweis zur Demontage des Geräts

- Die Demontage gleicht der Installation/Montage in umgekehrter Reihenfolge.
- Nehmen Sie sich bei der Demontage eine zweite Person zu Hilfe, um Verletzungen zu vermeiden.

## INSTALLATION

### Vorbereitung

Wenn Sie einen Auslass nach außen haben, kann Ihre Dunstabzugshaube, wie unten abgebildet, über einen Absaugkanal (Emaille, Aluminium, flexibles Rohr oder unbrennbares Material mit einem Innendurchmesser von 150 mm) angeschlossen werden.

- Schalten Sie das Gerät vor der Installation aus und ziehen Sie den Stecker aus der Steckdose.
- Die Dunstabzugshaube sollte in einem Abstand von 65 bis 75 cm über der Kochfläche angebracht werden, um die beste Wirkung zu erzielen.

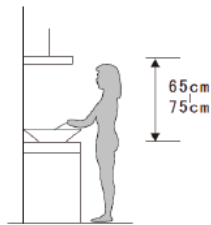

### Installation (Abluft nach außen)

1. Bohren Sie ein Loch in das Gehäuse mit einer Lochbreite von 569 x 265 (mm) für das 60-cm-Modell, 821 x 265 (mm) für das 85-cm-Modell. Siehe Abbildung 1 und 2. Achten Sie darauf, dass der Abstand zwischen dem Rand der Bohrung und der Kante des Gehäuses mindestens 35 mm beträgt.

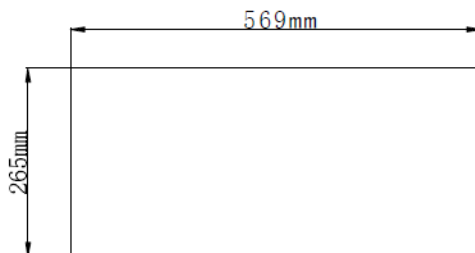

60-cm-Modell (10046372, 10046374)

Abbildung 1

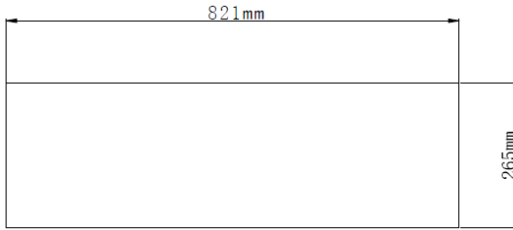

85-cm-Modell (10046373, 10046375)

Abbildung 2

2. Entfernen Sie den Aluminiumfilter, schieben Sie die Dunstabzugshaube in das Gehäuse und ziehen Sie die Schraube mit einem Schraubenzieher fest, um die Dunstabzugshaube zu fixieren. Siehe Abbildung 3



Abbildung 3

3. Montieren Sie das Erweiterungsrohr auf den Auslass und führen Sie es nach außen, setzen Sie den Aluminiumfilter wieder ein. Hinweis: Das Erweiterungsrohr ist nicht im Lieferumfang enthalten. Siehe Abbildung 4.

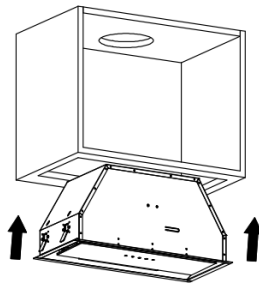

Abbildung 4

**Hinweis:** Wenn die Dunstabzugshaube und ein mit anderer Energie als Strom betriebenes Gerät gleichzeitig in Betrieb sind, darf der Unterdruck im Raum 4 Pa ( $4 \times 10^{-5}$  Bar) nicht überschreiten.





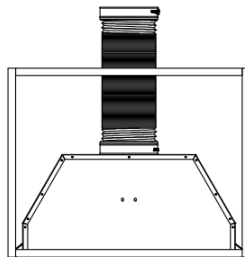







**WARNUNG**

Verwenden Sie aus Sicherheitsgründen nur Befestigungs- oder Montageschrauben in der Größe, die in dieser Bedienungsanleitung empfohlen wird. Wenn Sie die Schrauben oder die Befestigungsvorrichtung nicht gemäß dieser Anleitung anbringen, kann es zu einer Gefährdung durch Elektrizität kommen.



## BEDIENELEMENTE UND BEDIENUNG

				
	Netzschalter (ein/aus)			
	Minus-Taste			
	Plus-Taste			
	Timertaste			
	Lichttaste ein/aus			

### Einschalten

Wenn die Dunstabzugshaube an das Stromnetz angeschlossen ist, leuchten die Anzeigen auf allen Tasten auf. Wenn die LED-Anzeige geschlossen ist, funktioniert die Dunstabzugshaube nicht und geht in den Standby-Modus.

### Ein/Aus-Taste

- Wenn Sie die Ein/Aus-Taste drücken, leuchtet die Anzeige für diese Taste auf. Die Dunstabzugshaube läuft mit niedriger Geschwindigkeit, die LED-Anzeige zeigt „1“ an und das Licht leuchtet. Die Anzeigen für die Tasten Plus, Minus und Licht leuchten. Wenn Sie die Ein/Aus-Taste erneut drücken, erlöschen die Anzeigen, die Funktionen der Dunstabzugshaube werden deaktiviert und die Dunstabzugshaube kehrt in den Standby-Modus zurück. Die oben genannten Schritte können wiederholt werden.
- Die Plus-Taste und die Lichttaste können ohne Drücken der Ein/Aus-Taste verwendet werden. Wenn eine bestimmte Funktionstaste gedrückt wird, arbeitet die Dunstabzugshaube in diesem Betriebsmodus, mit Ausnahme der Timerfunktion. Durch Drücken der Ein/Aus-Taste in einem beliebigen Modus werden alle Funktionen der Dunstabzugshaube ausgeschaltet.

### Lichttaste

- Drücken Sie die Lichttaste, um die Beleuchtung einzuschalten. Die Anzeigen für die Lichttaste und die Ein/Aus-Taste leuchten auf. Drücken Sie erneut, und die Lichter gehen aus. Die Kontrollleuchten der Lichttaste und der Ein/Aus-Taste erlöschen. Die oben genannten Schritte können wiederholt werden.

### Plus-Taste

Es gibt drei Geschwindigkeitsstufen: hoch, mittel und niedrig.

- Wenn Sie die Plus-Taste drücken, leuchtet die Anzeige für diese Taste auf und die Dunstabzugshaube beginnt, mit niedriger Geschwindigkeit zu arbeiten. Die LED-Anzeige zeigt „1“ an.
- Wenn Sie die Plus-Taste erneut drücken, während die Dunstabzugshaube auf niedriger Geschwindigkeitsstufe läuft, wechselt sie zur mittleren Geschwindigkeitsstufe und die LED-Anzeige zeigt „2“ an.
- Wenn Sie die Plus-Taste erneut drücken, während die Dunstabzugshaube auf mittlerer Geschwindigkeitsstufe läuft, wechselt sie zur hohen Geschwindigkeitsstufe und die LED-Anzeige zeigt „3“ an.
- Wenn Sie die Plus-Taste erneut drücken, während die Dunstabzugshaube auf hoher Geschwindigkeitsstufe läuft, läuft sie weiterhin auf hoher Geschwindigkeitsstufe.

### **Minus-Taste**

- Drücken Sie die Minus-Taste, um eine niedrigere Geschwindigkeitsstufe einzustellen. Die Anzeige zeigt die aktuelle Arbeitsgeschwindigkeit an. Wenn Sie die Minus-Taste bei hoher Geschwindigkeit drücken, arbeitet die Dunstabzugshaube mit mittlerer Geschwindigkeit weiter. Die Anzeigen für die Plus-Taste, die Minus-Taste und die Ein/Aus-Taste leuchten auf. Wenn Sie die Minus-Taste bei mittlerer Geschwindigkeit drücken, arbeitet die Dunstabzugshaube mit niedriger Geschwindigkeit weiter. Die Hintergrundbeleuchtung der Plus-Taste, der Minus-Taste und der Ein/Aus-Taste leuchtet weiter. Wird die Geschwindigkeit dauerhaft auf Null reduziert, schaltet sich die Dunstabzugshaube aus und die Kontrollleuchten erlöschen.

### **Timertaste**

- Die Timertaste wird nur für die Timerfunktion verwendet, wenn die Dunstabzugshaube in Betrieb ist. Wenn sich die Dunstabzugshaube im Standby-Modus befindet oder wenn das Licht separat eingeschaltet wird, hat das Drücken der Taste keine Wirkung. Drücken Sie die Timertaste einmal, wird der Timer auf 5 Minuten eingestellt und die Kontrollleuchte für diese Taste leuchtet auf. Drücken Sie erneut, wird die Timerfunktion abgebrochen und die Kontrollleuchte erlischt. Nach Ablauf der Zeit schaltet sich die Dunstabzugshaube aus und das Licht erlischt.
- Wenn ein Timer eingestellt ist, endet dieser automatisch bei Anpassung der Geschwindigkeit.

---

## EINSETZEN DER FILTER

---

### Einsetzen der Fettfilter

Führen Sie die folgenden vier Schritte aus, um die Filter einzusetzen:

1. Setzen Sie den Filter in die Schlitz auf der Rückseite der Haube ein.
2. Drücken Sie den Knopf am Griff des Filters.
3. Lassen Sie den Griff los, sobald der Filter in der Ruheposition sitzt.
4. Wiederholen Sie den Vorgang, um alle Filter einzusetzen.

### Einsetzen der Aktivkohlefilter

1. Trennen Sie das Gerät vom Stromnetz, bevor Sie die Aktivkohlefilter einbauen oder auswechseln.
2. Drücken Sie den Filterverschluss und entfernen Sie den Netzfilter.

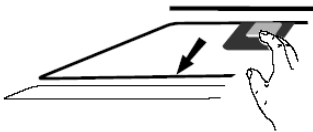

3. Drehen Sie die Aktivkohlefilter auf beiden Seiten des Motors gegen den Uhrzeigersinn. Tauschen Sie die Aktivkohlefilter gegen neue Aktivkohlefilter aus.
4. Ersetzen Sie den Netzfilter.
5. Schließen Sie das Netzteil an die Steckdose an.

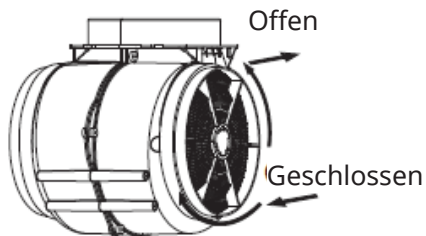

---

## REINIGUNG UND PFLEGE

---

- Vor der Wartung oder Reinigung muss die Dunstabzugshaube vom Stromnetz getrennt werden. Vergewissern Sie sich, dass die Dunstabzugshaube vom Stromnetz getrennt ist und dass der Stecker gezogen ist.
- Die äußeren Oberflächen sind anfällig für Kratzer und Scheuerstellen, beachten Sie daher die Reinigungshinweise, um ein bestmögliches Ergebnis ohne Beschädigung zu gewährleisten.
- Reinigungs- und Wartungsarbeiten sollten am kalten Gerät durchgeführt werden. Dies gilt insbesondere für die Reinigung.
- Achten Sie darauf, dass keine alkalischen oder säurehaltigen Substanzen (Zitronensaft, Essig usw.) auf den Oberflächen zurückbleiben.
- Der Edelstahl muss regelmäßig (wöchentlich) gereinigt werden, um eine lange Lebensdauer zu gewährleisten. Dafür kann eine spezielle Edelstahl-Reinigungsflüssigkeit verwendet werden. Achten Sie darauf, dass Sie entlang der Maserung des Edelstahls wischen, um unschöne quer verlaufende Kratzer zu vermeiden.
- Das integrierte Bedienfeld kann mit warmem Seifenwasser gereinigt werden. Vergewissern Sie sich vor der Reinigung, dass das Tuch sauber und gut ausgewrungen ist. Verwenden Sie ein trockenes, weiches Tuch, um nach der Reinigung überschüssige Feuchtigkeit zu entfernen.
- Verwenden Sie neutrale Reinigungsmittel und vermeiden Sie die Verwendung von scharfen Reinigungschemikalien, starken Haushaltsreinigern oder Produkten, die Scheuermittel enthalten, da dies das Aussehen des Geräts beeinträchtigt, möglicherweise Aufdrucke auf dem Bedienfeld entfernt und die Herstellergarantie aufhebt.

### Monatliche Reinigung des Fettfilters

Eine monatliche Reinigung des Filters kann Brandgefahr verhindern. Der Filter sammelt Fett, Rauch und Staub, wodurch er unmittelbar die Effizienz der Dunstabzugshaube beeinflusst. Wird er nicht gereinigt, sammeln sich die Fettrückstände (potenziell entflammbar) auf dem Filter an. Der Filter kann von Hand gereinigt werden. Weichen Sie ihn etwa 3 Minuten lang in Wasser mit einem milden Reinigungsmittel ein und bürsten Sie ihn dann vorsichtig mit einer weichen Bürste ab. Üben Sie nicht zu viel Druck aus, um den Filter nicht zu beschädigen (lassen Sie ihn ohne direkte Sonneneinstrahlung an der Luft trocknen). Filter sollten immer getrennt von Geschirr und Küchenutensilien gewaschen werden. Zudem wird empfohlen, auf Klarspüler zu verzichten.

### Abnehmen der Frontblende der Haube, um den Fettfilter zu reinigen oder zu wechseln:

- Suchen Sie an der Frontblende der wandmontierten Haube nach den Vorrichtungen, die sie in Position halten. Dies können Schrauben, Klammern oder andere Befestigungselemente sein, die sich an den Kanten oder Ecken der Platte befinden.
- Verwenden Sie je nach Art der Befestigungsvorrichtungen geeignetes Werkzeug. Für Schrauben benötigen Sie einen zum Schraubenkopftyp passenden Schraubenzieher. Bei Clips kann ein Flachkopfschraubenzieher oder ein ähnliches Werkzeug zum Aufhebeln erforderlich sein.
- Falls Schrauben vorhanden sind, lockern Sie diese vorsichtig und entfernen Sie sie durch Drehen gegen den Uhrzeigersinn, bis sie sich vollständig von der Blende gelöst haben. Falls Clips vorhanden sind, hebeln Sie diese vorsichtig auf, um die Blende zu lösen.
- Sobald die Befestigungsvorrichtungen gelöst oder entfernt sind, ziehen Sie die Blende vorsichtig von der Haube ab. Üben Sie gleichmäßigen Druck aus und vermeiden Sie Gewalt, um Schäden an der Blende oder der Haube selbst zu vermeiden. Wenn die Blende klemmt, bewegen Sie sie beim Abziehen von der Haube so lange vorsichtig hin und her, bis sie sich löst.
- Legen Sie die Frontblende nach dem Entfernen an einem sicheren Ort ab, damit sie nicht beschädigt wird. Achten Sie auf die Ausrichtung des Geräts und auf eventuelle besondere Anweisungen für den Wiedereinbau.
- Nach dem Abnehmen der Frontblende haben Sie Zugang zu den inneren Komponenten der Haube, um Wartungs- oder Reparaturarbeiten durchzuführen. Reinigen Sie die Blende bei Bedarf gründlich und untersuchen Sie das Innere auf Verschmutzungen oder Schäden, die eventuell behoben werden müssen.

### Austausch der Glühbirne

- Der Austausch der Glühbirne muss durch den Hersteller, seinen Kundendienst oder eine ähnlich qualifizierte Person erfolgen.
- Schalten Sie immer die Stromzufuhr ab, bevor Sie irgendwelche Arbeiten am Gerät durchführen. Achten Sie beim Umgang mit der Lampe immer darauf, dass Sie vollständig abgekühlt ist, bevor Sie sie direkt berühren.
- Verwenden Sie beim Umgang mit Glühbirnen ein Tuch oder Handschuhe, um sicherzustellen, dass sie nicht mit Schweiß in Berührung kommen, weil dies ihre Lebensdauer verkürzen kann.

**Hinweis:** Vergewissern Sie sich vor dem Austausch einer Lampe, dass das Gerät vom Stromnetz getrennt ist. Schützen Sie sich beim Austausch von Lampen vor Gefahren, beispielsweise durch Tragen von Handschuhen.

- Öffnen Sie das Schiebeglas und nehmen Sie den Aluminiumfilter heraus. Siehe Schritt 1.
- Schrauben Sie 2 ST4\*8 mm Schrauben von der Lampenplatte ab. Siehe Schritt 2.
- Trennen Sie die Klemme des Anschlusskabels der Leuchte. Siehe Schritt 3.
- Lichtleiste zerlegen: Hebeln Sie die lichtdurchlässige Platine ab, nehmen Sie das Außengehäuse der Lichtleiste nach oben heraus, lösen Sie die beiden ST3x6 mm Schrauben der Spannscheibe und entnehmen Sie die Platine. Siehe Schritt 4 bis Schritt 7.
- Gehen Sie in umgekehrter Reihenfolge vor, um die Lampe wieder einzusetzen.

**Hinweis:** Der ILCOS-D-Code für diese Lampe lautet DSS-5/65-S-320/45.2

LED-Module: Lichtstreifen  
Max. Leistung: 1×3,5 W  
Spannungsbereich: DC 12 V

**Maße**

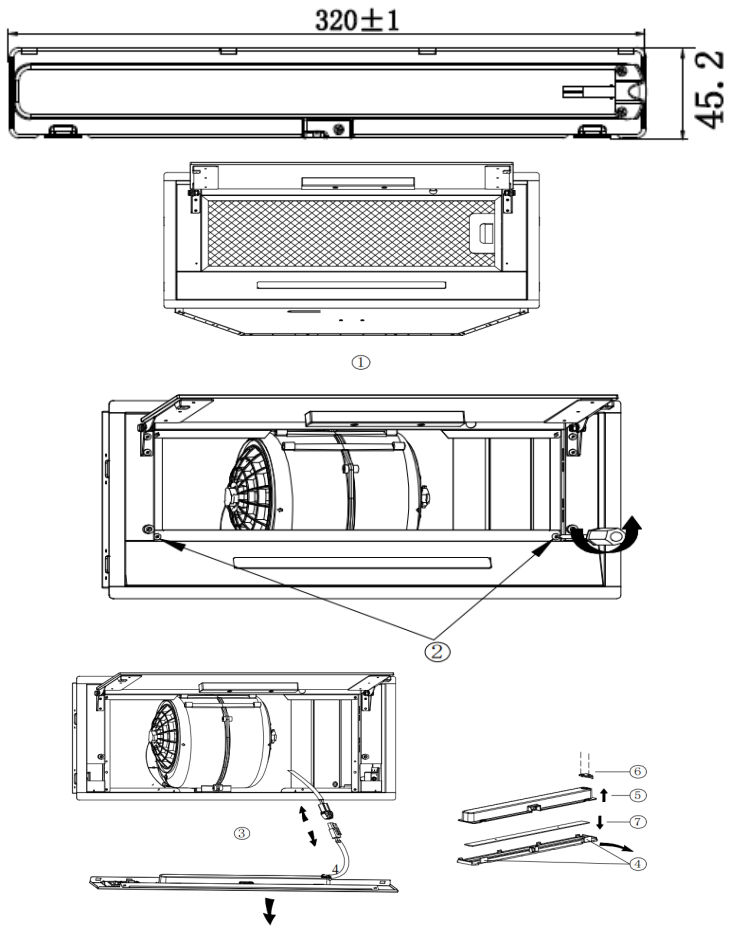

## FEHLERSUCHE UND FEHLERBEHEBUNG

Fehler	Mögliche Ursache	Lösung
Die Lampe ist an, aber der Motor läuft nicht	Der Lüfterschalter ist ausgeschaltet.	Wählen Sie eine Schalterstellung für den Lüfter.
	Der Lüfterschalter ist ausgefallen.	Kontaktieren Sie den Kundendienst.
	Der Motor ist ausgefallen.	Kontaktieren Sie den Kundendienst.
Das Licht funktioniert nicht, der Motor funktioniert nicht.	Haussicherungen sind herausgesprungen oder durchgebrannt.	Schalten Sie die Sicherungen wieder ein oder ersetzen Sie sie.
	Das Netzkabel ist lose oder nicht angeschlossen.	Stecken Sie das Kabel wieder in die Steckdose oder schalten Sie die Steckdose ein.
Öl läuft aus	Das Einwegventil und der Auslass sind nicht dicht verschlossen.	Schalten Sie die Steckdose ein.
	Die Verbindung zwischen Abluftschacht und Abdeckung ist undicht.	Nehmen Sie den Abluftschacht ab und dichten Sie ihn ab.
Die Lichter funktionieren nicht	Die Glühbirnen sind defekt oder zerbrochen.	Ersetzen Sie die Glühbirnen gemäß der hier enthaltenen Anweisungen.
Die Absaugleistung ist ungenügend	Der Abstand zwischen dem Gehäuse und dem Kochfeld ist zu groß.	Verringern Sie den Abstand.
Die Dunstabzugshaube hängt schräg	Die Fixierschraube ist nicht fest genug.	Ziehen Sie die Fixierschraube fest und nivellieren Sie die Haube.



### WARNUNG:

Alle elektrischen Reparaturen an diesem Gerät müssen den örtlichen, staatlichen und bundesstaatlichen Gesetzen entsprechen. Bitte wenden Sie sich im Zweifelsfall an den Kundendienst bevor Sie die oben genannten Schritte durchführen. Trennen Sie das Gerät immer von der Stromquelle, bevor Sie es öffnen.

# PRODUKTDATENBLATT

## Produktdatenblatt

Delegierte Verordnung (EU) Nr. 65/2014

Name oder Warenzeichen des Lieferanten	<b>Klarstein</b>
Modellkennung	<b>10046372</b>
Jährlicher Energieverbrauch	<b>11,9 kWh/Jahr</b>
Energieeffizienzklasse	<b>A+</b>
Fluiddynamische Effizienz	<b>18,2</b>
Klasse für die fluiddynamische Effizienz	<b>C</b>
Beleuchtungseffizienz	<b>30,2 lx/W</b>
Beleuchtungseffizienzklasse	<b>A</b>
Fettabscheidegrad	<b>65,4 %</b>
Klasse für den Fettabscheidegrad	<b>D</b>
Luftstrom (bei minimaler Geschwindigkeit im Normalbetrieb)	<b>209 m³/h</b>
Luftstrom (bei maximaler Geschwindigkeit im Normalbetrieb)	<b>387 m³/h</b>
Luftstrom (bei Betrieb auf der Intensivstufe oder Schnelllaufstufe)	<b>188 m³/h</b>
A-bewertete Luftschallemissionen (bei minimaler Geschwindigkeit im Normalbetrieb)	<b>53 dB</b>
A-bewertete Luftschallemissionen (bei maximaler Geschwindigkeit im Normalbetrieb)	<b>64 dB</b>
A-bewertete Luftschallemissionen (bei Betrieb auf der Intensivstufe oder Schnelllaufstufe)	<b>47 dB</b>
Leistungsaufnahme im Bereitschaftszustand (W)	<b>0,48 W</b>

Das Modell wurde auf dem Unionsmarkt in Verkehr gebracht , und zwar ab dem 01/08/2024.



**EPREL-Eintragungsnummer** 2074371

<https://eprel.ec.europa.eu/qr/2074371>

**Lieferant:** Chal-Tec GmbH (Bevollmächtigter)

**Website:**

**Kundenbetreuung:**

**Name:** Customer service

**Website:** <https://www.elektronik-star.de/info/Impressum/>

**E-Mail-Adresse:** [info@electronic-star.de](mailto:info@electronic-star.de)

**Telefonnummer:** +49303001385500

**Anschrift:**

Wallstraße 16  
10179 berlin  
Deutschland



# Produktdatenblatt

Delegierte Verordnung (EU) Nr. 65/2014

Name oder Warenzeichen des Lieferanten	<b>Klarstein</b>
Modellkennung	<b>10046373</b>
Jährlicher Energieverbrauch	<b>11,9 kWh/Jahr</b>
Energieeffizienzklasse	<b>A+</b>
Fluiddynamische Effizienz	<b>18,2</b>
Klasse für die fluiddynamische Effizienz	<b>C</b>
Beleuchtungseffizienz	<b>30,2 lx/W</b>
Beleuchtungseffizienzklasse	<b>A</b>
Fettabscheidegrad	<b>65,4 %</b>
Klasse für den Fettabscheidegrad	<b>D</b>
Luftstrom (bei minimaler Geschwindigkeit im Normalbetrieb)	<b>209 m³/h</b>
Luftstrom (bei maximaler Geschwindigkeit im Normalbetrieb)	<b>387 m³/h</b>
Luftstrom (bei Betrieb auf der Intensivstufe oder Schnelllaufstufe)	<b>188 m³/h</b>
A-bewertete Luftschallemissionen (bei minimaler Geschwindigkeit im Normalbetrieb)	<b>53 dB</b>
A-bewertete Luftschallemissionen (bei maximaler Geschwindigkeit im Normalbetrieb)	<b>64 dB</b>
A-bewertete Luftschallemissionen (bei Betrieb auf der Intensivstufe oder Schnelllaufstufe)	<b>47 dB</b>
Leistungsaufnahme im Bereitschaftszustand (W)	<b>0,48 W</b>

Das Modell wurde auf dem Unionsmarkt in Verkehr gebracht , und zwar ab dem 01/08/2024.



**EPREL-Eintragungsnummer** 2074432

<https://eprel.ec.europa.eu/qr/2074432>

**Lieferant:** Chal-Tec GmbH (Bevollmächtigter)

**Website:**

**Kundenbetreuung:**

**Name:** Customer service

**Website:** <https://www.elektronik-star.de/info/Impressum/>

**E-Mail-Adresse:** [info@electronic-star.de](mailto:info@electronic-star.de)

**Telefonnummer:** +49303001385500

**Anschrift:**

Wallstraße 16  
10179 berlin  
Deutschland

## Produktdatenblatt

Delegierte Verordnung (EU) Nr. 65/2014

Name oder Warenzeichen des Lieferanten	Klarstein
Modellkennung	10046374
Jährlicher Energieverbrauch	11,9 kWh/Jahr
Energieeffizienzklasse	A+
Fluiddynamische Effizienz	18,2
Klasse für die fluiddynamische Effizienz	C
Beleuchtungseffizienz	30,2 lx/W
Beleuchtungseffizienzklasse	A
Fettabscheidegrad	65,4 %
Klasse für den Fettabscheidegrad	D
Luftstrom (bei minimaler Geschwindigkeit im Normalbetrieb)	209 m³/h
Luftstrom (bei maximaler Geschwindigkeit im Normalbetrieb)	387 m³/h
Luftstrom (bei Betrieb auf der Intensivstufe oder Schnelllaufstufe)	188 m³/h
A-bewertete Luftschallemissionen (bei minimaler Geschwindigkeit im Normalbetrieb)	53 dB
A-bewertete Luftschallemissionen (bei maximaler Geschwindigkeit im Normalbetrieb)	64 dB
A-bewertete Luftschallemissionen (bei Betrieb auf der Intensivstufe oder Schnelllaufstufe)	47 dB
Leistungsaufnahme im Bereitschaftszustand (W)	0,48 W

Das Modell wurde auf dem Unionsmarkt in Verkehr gebracht , und zwar ab dem 01/08/2024.



**EPREL-Eintragungsnummer** 2074402

<https://eprel.ec.europa.eu/qr/2074402>

**Lieferant:** Chal-Tec GmbH (Bevollmächtigter)

**Website:**

**Kundenbetreuung:**

**Name:** Customer service

**Website:** <https://www.elektronik-star.de/info/Impressum/>

**E-Mail-Adresse:** [info@electronic-star.de](mailto:info@electronic-star.de)

**Telefonnummer:** +49303001385500

**Anschrift:**

Wallstraße 16  
10179 Berlin  
Deutschland

# Produktdatenblatt

Delegierte Verordnung (EU) Nr. 65/2014

Name oder Warenzeichen des Lieferanten	<b>Klarstein</b>
Modellkennung	<b>10046375</b>
Jährlicher Energieverbrauch	<b>11,9 kWh/Jahr</b>
Energieeffizienzklasse	<b>A+</b>
Fluiddynamische Effizienz	<b>18,2</b>
Klasse für die fluiddynamische Effizienz	<b>C</b>
Beleuchtungseffizienz	<b>30,2 lx/W</b>
Beleuchtungseffizienzklasse	<b>A</b>
Fettabscheidegrad	<b>65,4 %</b>
Klasse für den Fettabscheidegrad	<b>D</b>
Luftstrom (bei minimaler Geschwindigkeit im Normalbetrieb)	<b>209 m³/h</b>
Luftstrom (bei maximaler Geschwindigkeit im Normalbetrieb)	<b>387 m³/h</b>
Luftstrom (bei Betrieb auf der Intensivstufe oder Schnelllaufstufe)	<b>188 m³/h</b>
A-bewertete Luftschallemissionen (bei minimaler Geschwindigkeit im Normalbetrieb)	<b>53 dB</b>
A-bewertete Luftschallemissionen (bei maximaler Geschwindigkeit im Normalbetrieb)	<b>64 dB</b>
A-bewertete Luftschallemissionen (bei Betrieb auf der Intensivstufe oder Schnelllaufstufe)	<b>47 dB</b>
Leistungsaufnahme im Bereitschaftszustand (W)	<b>0,48 W</b>

Das Modell wurde auf dem Unionsmarkt in Verkehr gebracht , und zwar ab dem 01/08/2024.



**EPREL-Eintragungsnummer** 2074444

<https://eprel.ec.europa.eu/qr/2074444>

**Lieferant:** Chal-Tec GmbH (Bevollmächtigter)

**Website:**

**Kundenbetreuung:**

**Name:** Customer service

**Website:** <https://www.elektronik-star.de/info/Impressum/>

**E-Mail-Adresse:** [info@electronic-star.de](mailto:info@electronic-star.de)

**Telefonnummer:** +49303001385500

**Anschrift:**

Wallstraße 16  
10179 Berlin  
Deutschland

---

## HINWEISE ZUM UMWELTSCHUTZ

---

- Achten Sie beim Kochen auf eine ausreichende Luftzufuhr, damit die Dunstabzugshaube effizient und mit geringen Betriebsgeräuschen arbeiten kann.
- Passen Sie die Lüftergeschwindigkeit an die beim Kochen entstehende Dampfmenge an. Verwenden Sie den Intensivmodus nur bei Bedarf. Je niedriger die Lüfterdrehzahl ist, desto weniger Energie wird verbraucht.
- Wenn beim Kochen viel Dampf entsteht, wählen Sie rechtzeitig eine höhere Lüftergeschwindigkeit. Wenn sich der Kochdampf bereits in der Küche verteilt hat, muss die Dunstabzugshaube länger in Betrieb bleiben.
- Schalten Sie die Dunstabzugshaube aus, wenn Sie sie nicht mehr benötigen.
- Schalten Sie die Beleuchtung aus, wenn Sie sie nicht mehr benötigen.
- Reinigen Sie den Filter in regelmäßigen Abständen und tauschen Sie ihn ggf. aus, um die Effektivität des Lüftungssystems zu erhöhen und Brandgefahr zu vermeiden.
- Setzen Sie beim Kochen immer den Deckel auf, um Kochdampf und Kondenswasser zu reduzieren.

---

## HINWEISE ZUR ENTSORGUNG

---



Wenn es in Ihrem Land eine gesetzliche Regelung zur Entsorgung von elektrischen und elektronischen Geräten gibt, weist dieses Symbol auf dem Produkt oder auf der Verpackung darauf hin, dass dieses Produkt nicht im Hausmüll entsorgt werden darf. Stattdessen muss es zu einer Sammelstelle für das Recycling von elektrischen und elektronischen Geräten gebracht werden. Durch regelkonforme Entsorgung schützen Sie die Umwelt und die Gesundheit Ihrer Mitmenschen vor negativen Konsequenzen. Informationen zum Recycling und zur Entsorgung dieses Produkts, erhalten Sie von Ihrer örtlichen Verwaltung oder Ihrem Hausmüllentsorgungsdienst.

---

## HERSTELLER & IMPORTEUR (UK)

---

**Hersteller:**

Chal-Tec GmbH, Wallstraße 16, 10179 Berlin, Deutschland.

**Importeur für Großbritannien:**

Berlin Brands Group UK Limited  
PO Box 42  
272 Kensington High Street  
London, W8 6ND  
United Kingdom

**Dear Customer,**

Congratulations on purchasing this device. Please read the following instructions carefully and follow them to prevent possible damages. We assume no liability for damage caused by disregard of the instructions and improper use. Scan the QR code to get access to the latest user manual and more product information.



---

**CONTENT**

---

Safety Instructions	22
Installation	24
Controls and Operation	27
Installing the Filters	29
Cleaning and Care	30
Troubleshooting	33
Product Data Sheet	34
Notes on Environmental Protection	38
Disposal Considerations	38
Manufacturer & Importer (UK)	38

---

**TECHNICAL DATA**

---

Item number	10046372, 10046373, 10046374, 10046375
Power supply	220-240 V ~ 50 Hz

---

## SAFETY INSTRUCTIONS

---

- Thank you for purchasing this cooker hood. Please read the instruction manual carefully before you use the cooker hood, and keep it in a safe place.
- The installation work must be carried out by a qualified electrician or competent person. Before you use the cooker hood, make sure that the voltage (V) and the frequency (Hz) indicated on the cooker hood are exactly the same as the voltage and the frequency in your home.
- The manufacturer and the agent will not bear any responsibility for the damage caused by inappropriate installation and usage.
- Children under the age of 8 must not use the cooker hood.
- The appliance is not intended for commercial use, but only for household and similar environments.
- The cooker hood and its filter mesh should be cleaned regularly in order to keep it in good working order.
- Before cleaning, switch the power off at the main supply.
- Clean the cooker hood according to the instruction manual and keep the cooker hood from the danger of burning.
- Prohibit putting the cooker hood by fire.
- If the appliance does not function normally, contact the manufacturer or a specialist company.
- This device may be only used by children 8 years old or older and persons with limited physical, sensory and mental capabilities and / or lack of experience and knowledge, provided that they have been instructed in use of the device by a responsible person who understands the associated risks.
- If the supply cord is damaged, it must be replaced by the manufacturer, its service agent or similarly qualified persons in order to avoid a hazard.
- If the range hood is used at the same time as appliances burning gas or other fuels, the room must be adequately ventilated.
- Do not flambé under the range hood. Accessible parts may become hot when used with cooking appliances.

### Important hints on installation

- The air must not be discharged into a flue that is used for exhausting fumes from appliances burning gas or other fuels (not applicable to appliances that only discharge the air back into the room).
- Regulations concerning the discharge of air have to be fulfilled.

## Important notes about the extraction mode



### WARNING

Risk of poisoning from exhaust gases sucked back. Never operate the device in extraction mode simultaneously with an open flue appliance when there is not adequate airflow guaranteed.

Open flue combustion equipment (for example, gas, oil, wood or coal-fired heaters, tankless water heaters, water heaters) pulls combustion air from the room and runs it through an exhaust pipe or chimney to the outside. In the extraction mode, indoor air is removed from the kitchen and the adjacent rooms - without sufficient air intake this creates a vacuum. Toxic gases from the chimney or extraction flue can thereby be sucked back into the living spaces.

- Always ensure that a sufficient supply of fresh air is guaranteed and that the air can circulate.
- An air supply / extractor box alone does not ensure compliance with the limit value.

Safe operation is only possible when the negative pressure in the room where the appliance is located does not exceed 4 Pa (0.04 mbar). This can be achieved when the air required for combustion can flow through openings that are not closable, for example in doors, windows, in conjunction with an air supply / extractor box or through other technical measures. In any case, consult a qualified chimney sweep who can assess the entire ventilation of your house and propose appropriate measures for adequate ventilation.

If the hood is used exclusively in the recirculation mode, unrestricted operation is possible.

### Important note on disassembly of the device

- Disassembly is similar to installation/assembly in reverse order.
- Take a second person to help you during disassembly to avoid injuries.

## INSTALLATION

### Preparation

If you have an outlet to the outside, your cooker hood can be connected as below picture by means of an extraction duct (enamel, aluminium, flexible pipe or inflammable material with an interior diameter of 150mm).

- Before installation, turn the unit off and unplug it from the outlet.
- The cooker hood should be placed at a distance of 65~75cm above the cooking plane for best effect.

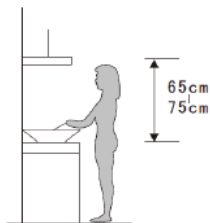

### Installation (Vent outside)

1. Drill a hole in the cabinet, with the hole width 569x265(mm) for 60 cm model, 821x265(mm) for 85 cm model. See Figure 1 and 2. Ensure that the distance between the edge of the hole and the edge of the cabinet is at least 35 mm.

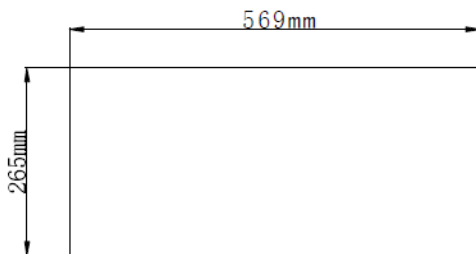

Model 60 cm (10046372, 10046374)

Figure 1



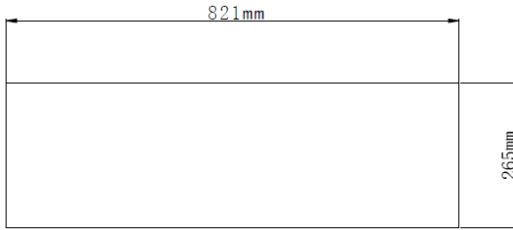

Model 85 cm (10046373, 10046375)

Figure 2

2. Remove the aluminium filter, then push the cooker hood into the cabinet and use a screwdriver to tighten the screw so that the cooker hood is fixed. See Figure 3.

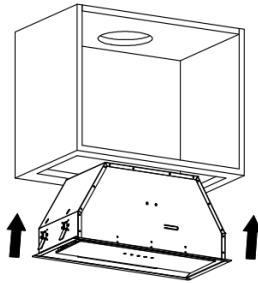

Figure 3

3. Install the expansion tube on the outlet and lead it to the outside. Reinstall the aluminium filter. Note: The expansion tube is not included in the product. See Figure 4.

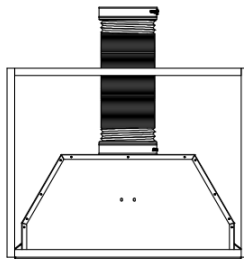

Figure 4

**Note:** When the range hood and appliance supplied with energy other than electricity are simultaneously in operation, the negative pressure in the room must be not exceed 4 Pa ( $4 \times 10^{-5}$  Bar).













**WARNING**

For safety reason, please use only the same size of fixing or mounting screw which are recommended in this instruction manual. Failure to install the screws or fixing device in accordance with these instructions may result in electrical

hazards.

## CONTROLS AND OPERATION

				
	Power button (on/off)			
	Decrease button			
	Increase button			
	Timer button			
	Light button (on/off)			

### Power on

When the cooker hood is connected to the main power supply, the indicators on all the buttons light up. The LED display is closed, the cooker hood doesn't work and goes into standby mode.

### Power button

- Press the (Power) button, the indicator for this button will light up. The hood will operate at low speed, the LED display will show "1" and the light will be on. The indicators for the Decrease, Increase and Lamp buttons will be lit. Press the Power button again, the indicators will go out, the cooker hood functions will be deactivated and the cooker hood will return to standby mode. The above steps can be repeated.
- The Increase and Lamp buttons can be used without pressing the On/Off button. When a particular function button is pressed, the cooker hood operates in that function state, except for the timer function. Pressing the power button in any mode will switch off all functions of the cooker hood.

### Lamp button

- Press the (Lamp) button, the lights will come on. The lamp and power button indicators will light up. Press again, the lights go out. The indicator lights of the lamp button and the power button go out. The above steps can be repeated.

### Increase button

There are three speeds, including high, medium and low.

- When you press the increase button, the indicator for this button will light up and the cooker hood will start to operate at low speed. The LED display will show "1".
- If you press the increase button again while the cooker hood is running at low speed, the cooker hood will run at medium speed and the LED display will show "2".
- If you press the increase button again when the cooker hood is operating at medium speed, the cooker hood will operate at high speed and the LED display will show "3".
- If you press the increase button again when the cooker hood is operating at high speed, the cooker hood will continue to operate at high speed.

#### **Decrease button**

- Press the decrease button to decrease the speed level and the display will show the current working speed. If you press the decrease button at high speed, the cooker hood will operate at medium speed. The indicators for the increase button, decrease button and on/off button light up. If you press the decrease button when working at medium speed, the cooker hood will work at low speed. The backlighting on the increase, the decrease and the power button will remain lit. If the speed is continuously reduced to zero, the cooker hood switches off and the control lights go out.

#### **Timer button**

- The timer button is only used for the timer function when the cooker hood is in operation. Pressing the button has no effect when the cooker hood is in standby mode or when the light is opened separately. Press the timer button once, the timer setting is 5 minutes and the indicator light of this button lights up. Press again to cancel the timer function and the indicator light goes out. When the time is up, the cooker hood switches off and the light goes out.
- If the timer is set, the timer will automatically end when the speed is adjusted.

---

## INSTALLING THE FILTERS

---

### Installing the grease mesh filters

To install filters, follow these four steps:

1. Angle the filter into the slots at the back of the hood.
2. Press the button on the filter handle.
3. Release the handle when the filter is in the resting position.
4. Repeat to install all filters.

### Installing carbon filters

1. Disconnect the unit from the mains power supply before installing or replacing the carbon filters.
2. Press the filter latch and remove the mesh filter.

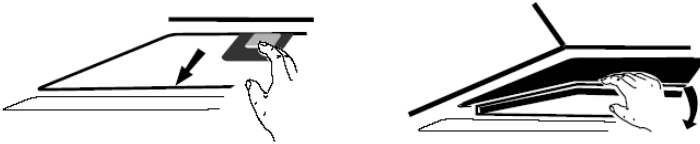

3. Turn the carbon filters on both sides of the engine anti-clockwise. Replace the carbon filters with new carbon filters.
4. Replace the mesh filter.
5. Connect the power supply to the socket.

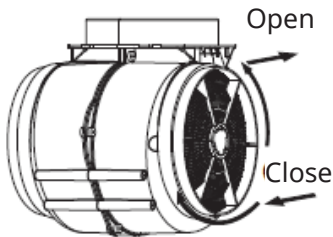

---

## CLEANING AND CARE

---

- Before maintenance or cleaning, the cooker hood must be disconnected from the mains supply. Ensure that the cooker hood is disconnected from the mains supply and that the plug is removed.
- The external surfaces are susceptible to scratches and abrasions, so please follow the cleaning instructions to ensure the best possible result without damage.
- Cleaning and maintenance should be carried out when the appliance is cold, especially when cleaning.
- Avoid leaving alkaline or acidic substances (lemon juice, vinegar, etc.) on the surfaces.
- The stainless steel must be cleaned regularly (e.g. weekly) to ensure a long life expectancy. A special stainless steel cleaning fluid can be used. Ensure that you wipe with the grain of the stainless steel to avoid unsightly cross scratches.
- The inlay control panel can be cleaned with warm soapy water. Ensure that the cloth is clean and well wrung before cleaning. After cleaning, use a dry, soft cloth to remove any excess moisture.
- Use neutral detergents and avoid using harsh cleaning chemicals, strong household detergents or products containing abrasives as these will affect the appearance of the unit and may remove any artwork printed on the control panel and invalidate the manufacturer's warranty.

### Monthly Cleaning for grease filter

Clean the filter every month can prevent any risk of fire. The filter collects grease, smoke and dust, so the filter is directly affecting the efficiency of the cooker hood. If not cleaned, the grease residue (potential flammable) will saturate on the filter. The filter can be cleaned by hand. Soak in water with a mild detergent for about 3 minutes, then gently brush with a soft brush. Do not apply too much pressure to avoid damaging the filter (Leave to dry naturally out of direct sunlight). Filters should be washed separately from crockery and kitchen utensils and it is advisable not to use rinse aid.

### Removing the front panel of the hood, to clean or change the grease filter:

- Inspect the front panel of the wall-mounted hood to identify the mechanisms holding it in place. These could be screws, clips, or other fasteners located along the edges or corners of the panel.
- Depending on the type of retaining mechanisms, use the appropriate tools. For screws, you'll need a screwdriver compatible with the screw head type. For clips, a flathead screwdriver or a similar tool may be required for prying them open.
- If there are screws, carefully loosen and remove them by turning them

counter clockwise until they are fully disengaged from the panel. If there are clips, gently pry them open to release the panel.

- Once the retaining mechanisms are loosened or removed, gently pull the front panel away from the hood. Apply even pressure and avoid forcing it to prevent damage to the panel or the hood itself. If the panel is stuck, gently wiggle it back and forth while pulling it away from the hood until it comes free.
- After removing the front panel, set it aside in a safe location where it won't be damaged. Take note of its orientation and any specific instructions for reinstallation.
- With the front panel removed, you now have access to the interior components of the hood for maintenance or repairs. Clean the panel thoroughly if necessary and inspect the interior for any debris or damage that may require attention.

### Bulb replacement

- The bulb must be replaced by the manufacturer, its service agent or a similarly qualified person.
- Always switch off the power supply before carrying out any work on the appliance. When handling the lamp, allow it to cool completely before touching it directly.
- When handling globes, use a cloth or gloves to ensure that perspiration does not come into contact with the globe as this may reduce the life of the globe.

**Note:** Ensure that the appliance is disconnected from the mains supply before replacing lamps. Take precautions against hazards when replacing lamps, such as wearing gloves.

- Open the sliding glass and remove the aluminium filter. See step 1.
- Unscrew 2 ST4\*8mm screws from the lamp plate. See step 2.
- Disconnect the terminal of the connecting wire of the light. See step 3.
- Disassemble the light bar: prise off the translucent board, take out the outer case of the light bar upward, unscrew 2pcs ST3x6mm screws of the tension disc, and remove the circuit board. See from step 4 to step 7.
- To reinstall the lamp, follow the reverse procedure.
- 

**Note:** The ILCOS D code for this lamp is DSS-5/65-S-320/45.2

LED modules: light strip

Max. wattage: 1×3.5 W

Voltage range: DC 12 V

Dimensions

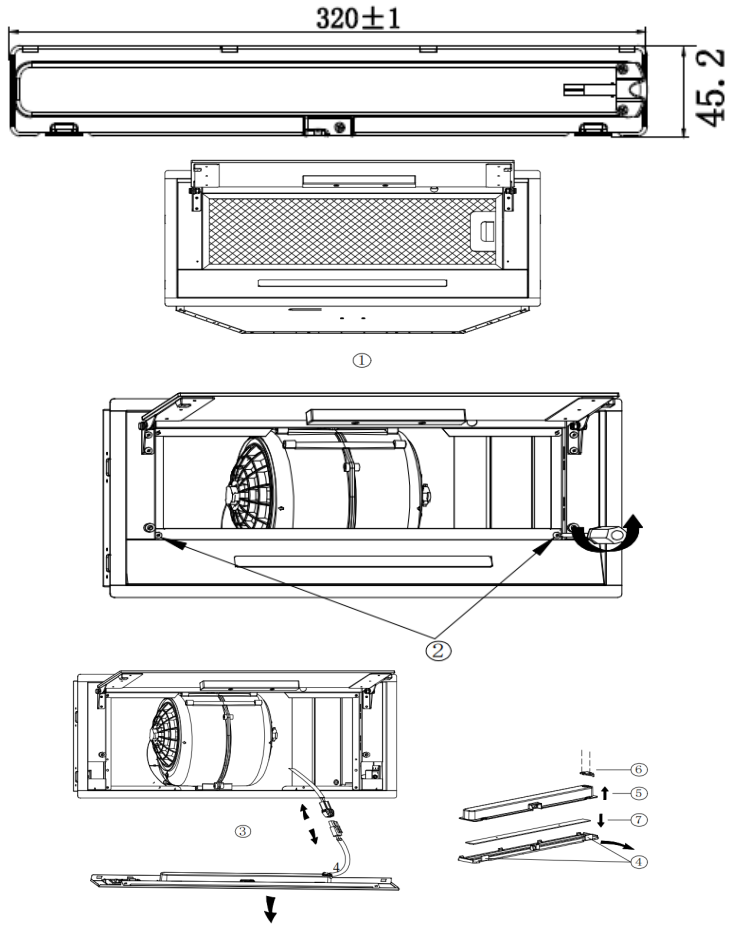



## TROUBLESHOOTING

Fault	Possible Cause	Solution
Light on, but motor does not work.	Fan switch turned off.	Select a fan switch position.
	Fan switch failed.	Contact service center.
	Motor failed.	Contact service center.
Light does not work, motor does not work.	Blown house fuses.	Reset/Replace fuses.
	Power cord loose or disconnected.	Refit cord to power outlet or switch power outlet on.
Oil leakage	One way valve and the outlet are not tightly sealed.	Switch power outlet on.
	Leakage from the connection of chimney and cover.	Take chimney down and seal.
Lights not working	Broken/ Faulty globes.	Replace globes as per this instruction.
Insufficient suction	The distance between the body and the gas top too big.	Readjust the distance.
The range hood is inclined	The fixing screw is not tight enough.	Tighten the suspension screw and level the hood.



### WARNING

Any electrical repairs to this appliance must conform to your local, state and federal laws. Please contact the service centre if in any doubt before undertaking any of the above. Always disconnect the unit from the power source when opening the

unit

## PRODUCT DATA SHEET

### Product fiche

Delegated Regulation (EU) 65/2014

Supplier name or trademark	<b>Klarstein</b>
Model identifier	<b>10046372</b>
Annual Energy Consumption	<b>11,9 kWh/annum</b>
Energy Efficiency Class	<b>A+</b>
Fluid Dynamic Efficiency	<b>18,2</b>
Fluid Dynamic Efficiency class	<b>C</b>
Lighting Efficiency	<b>30,2 Lux/W</b>
Lighting Efficiency class	<b>A</b>
Grease Filtering Efficiency	<b>65,4 %</b>
Grease Filtering Efficiency class	<b>D</b>
Air flow (min speed normal use)	<b>209 m<sup>3</sup>/h</b>
Air flow (max speed normal use)	<b>387 m<sup>3</sup>/h</b>
Air flow (intensive or boost use)	<b>188 m<sup>3</sup>/h</b>
Airborne acoustical A-weighted sound power emissions (min speed normal use)	<b>53 dB</b>
Airborne acoustical A-weighted sound power emissions (max speed normal use)	<b>64 dB</b>
Airborne acoustical A-weighted sound power emissions (intensive or boost use)	<b>47 dB</b>
Power consumption in standby mode (W)	<b>0,48 W</b>

Model placed on the Union market from 01/08/2024.



**EPREL registration number:** 2074371

<https://eprel.ec.europa.eu/qr/2074371>

**Supplier:** Chal-Tec GmbH (Authorised representative)

**Website:**

**Customer care service:**

**Name:** Customer service

**Website:** <https://www.elektronik-star.de/info/Impressum/>

**Email:** [info@elektronik-star.de](mailto:info@elektronik-star.de)

**Phone:** +49303001385500

**Address:**

Wallstraße 16  
10179 berlin  
Germany

# Product fiche

Delegated Regulation (EU) 65/2014

Supplier name or trademark	Klarstein
Model identifier	10046373
Annual Energy Consumption	11,9 kWh/annum
Energy Efficiency Class	A+
Fluid Dynamic Efficiency	18,2
Fluid Dynamic Efficiency class	C
Lighting Efficiency	30,2 Lux/W
Lighting Efficiency class	A
Grease Filtering Efficiency	65,4 %
Grease Filtering Efficiency class	D
Air flow (min speed normal use)	209 m³/h
Air flow (max speed normal use)	387 m³/h
Air flow (intensive or boost use)	188 m³/h
Airborne acoustical A-weighted sound power emissions (min speed normal use)	53 dB
Airborne acoustical A-weighted sound power emissions (max speed normal use)	64 dB
Airborne acoustical A-weighted sound power emissions (intensive or boost use)	47 dB
Power consumption in standby mode (W)	0,48 W

Model placed on the Union market from 01/08/2024.



**EPREL registration number:** 2074432

<https://eprel.ec.europa.eu/qr/2074432>

**Supplier:** Chal-Tec GmbH (Authorised representative)

**Website:**

**Customer care service:**

**Name:** Customer service

**Website:** <https://www.elektronik-star.de/Info/Impressum/>

**Email:** [info@electronic-star.de](mailto:info@electronic-star.de)

**Phone:** +49303001385500

**Address:**

Wallstraße 16  
10179 berlin  
Germany

## Product fiche

Delegated Regulation (EU) 65/2014

Supplier name or trademark	<b>Klarstein</b>
Model identifier	<b>10046374</b>
Annual Energy Consumption	<b>11,9 kWh/annum</b>
Energy Efficiency Class	<b>A+</b>
Fluid Dynamic Efficiency	<b>18,2</b>
Fluid Dynamic Efficiency class	<b>C</b>
Lighting Efficiency	<b>30,2 Lux/W</b>
Lighting Efficiency class	<b>A</b>
Grease Filtering Efficiency	<b>65,4 %</b>
Grease Filtering Efficiency class	<b>D</b>
Air flow (min speed normal use)	<b>209 m³/h</b>
Air flow (max speed normal use)	<b>387 m³/h</b>
Air flow (intensive or boost use)	<b>188 m³/h</b>
Airborne acoustical A-weighted sound power emissions (min speed normal use)	<b>53 dB</b>
Airborne acoustical A-weighted sound power emissions (max speed normal use)	<b>64 dB</b>
Airborne acoustical A-weighted sound power emissions (intensive or boost use)	<b>47 dB</b>
Power consumption in standby mode (W)	<b>0,48 W</b>

Model placed on the Union market from 01/08/2024.



**EPREL registration number:** 2074402

<https://eprel.ec.europa.eu/qr/2074402>

**Supplier:** Chal-Tec GmbH (Authorised representative)

**Website:**

**Customer care service:**

**Name:** Customer service

**Website:** <https://www.elektronik-star.de/info/Impressum/>

**Email:** [info@electronic-star.de](mailto:info@electronic-star.de)

**Phone:** +49303001385500

**Address:**  
Wallstraße 16  
10179 Berlin  
Germany

## Product fiche

Delegated Regulation (EU) 65/2014

Supplier name or trademark	Klarstein
Model identifier	10046375
Annual Energy Consumption	11,9 kWh/annum
Energy Efficiency Class	A+
Fluid Dynamic Efficiency	18,2
Fluid Dynamic Efficiency class	C
Lighting Efficiency	30,2 Lux/W
Lighting Efficiency class	A
Grease Filtering Efficiency	65,4 %
Grease Filtering Efficiency class	D
Air flow (min speed normal use)	209 m <sup>3</sup> /h
Air flow (max speed normal use)	387 m <sup>3</sup> /h
Air flow (intensive or boost use)	188 m <sup>3</sup> /h
Airborne acoustical A-weighted sound power emissions (min speed normal use)	53 dB
Airborne acoustical A-weighted sound power emissions (max speed normal use)	64 dB
Airborne acoustical A-weighted sound power emissions (intensive or boost use)	47 dB
Power consumption in standby mode (W)	0,48 W

Model placed on the Union market from 01/08/2024.



**EPREL registration number:** 2074444

<https://eprel.ec.europa.eu/qr/2074444>

**Supplier:** Chal-Tec GmbH (Authorised representative)

**Website:**

**Customer care service:**

**Name:** Customer service

**Website:** <https://www.elektronik-star.de/Info/Impressum/>

**Email:** [info@electronic-star.de](mailto:info@electronic-star.de)

**Phone:** +49303001385500

**Address:**

Wallstraße 16  
10179 berlin  
Germany

---

## NOTES ON ENVIRONMENTAL PROTECTION

---

- During cooking, make sure that there is sufficient air supply so that the cooker hood can operate efficiently and with low operating noise.
- Adjust the fan speed to the amount of steam produced during cooking. Use the intensive mode only when necessary. The lower the fan speed, the less energy is consumed.
- If large amounts of steam are produced during cooking, select a higher fan speed in good time. If the cooking steam has already dispersed in the kitchen, the cooker hood must be operated longer.
- Switch off the cooker hood when you no longer need it.
- Switch off the lighting when you no longer need it.
- Clean the filter at regular intervals and replace it if necessary to increase the effectiveness of the ventilation system and prevent fire hazards.
- Always put the lid on when cooking to reduce cooking steam and condensation.

---

## DISPOSAL CONSIDERATIONS

---



If there is a legal regulation for the disposal of electrical and electronic devices in your country, this symbol on the product or on the packaging indicates that this product must not be disposed of with household waste. Instead, it must be taken to a collection point for the recycling of electrical and electronic equipment. By disposing of it in accordance with the rules, you are protecting the environment and the health of your fellow human beings from negative consequences. For information about the recycling and disposal of this product, please contact your local authority or your household waste disposal service.

---

## MANUFACTURER & IMPORTER (UK)

---

**Manufacturer:**

Chal-Tec GmbH, Wallstrasse 16, 10179 Berlin, Germany.

**Importer for Great Britain:**

Berlin Brands Group UK Limited  
PO Box 42  
272 Kensington High Street  
London, W8 6ND  
United Kingdom

**Estimado cliente:**

Le felicitamos por la adquisición de este producto. Lea atentamente el siguiente manual y siga cuidadosamente las instrucciones de uso con el fin de evitar posibles daños. La empresa no se responsabiliza de los daños ocasionados por un uso indebido del producto o por haber desatendido las indicaciones de seguridad. Escanee el código QR para acceder al manual de usuario más reciente y a más información sobre el producto.



---

## ÍNDICE

---

Indicaciones de seguridad	40
Instalación	42
Comandos y funcionamiento	45
Instalación de los filtros	47
Limpieza y cuidado	48
Solución de problemas	51
Ficha técnica del producto	52
Notas sobre protección del medio ambiente	56
Indicaciones sobre la retirada del aparato	56
Fabricante	56

---

## DATOS TÉCNICOS

---

Número de artículo	10046372, 10046373, 10046374, 10046375
Alimentación	220-240 V ~ 50 Hz

---

## INDICACIONES DE SEGURIDAD

---

- Gracias por adquirir esta campana extractora. Lea atentamente el manual de instrucciones antes de utilizar la campana extractora y guárdelo en un lugar seguro.
- Los trabajos de instalación deben ser realizados por un electricista cualificado o una persona competente. Antes de utilizar la campana extractora, asegúrese de que la tensión (V) y la frecuencia (Hz) indicadas en la campana coinciden exactamente con la tensión y la frecuencia de su vivienda.
- El fabricante y el agente no asumirán ninguna responsabilidad por los daños causados por una instalación y un uso inadecuados.
- Los niños menores de 8 años no deben utilizar la campana extractora.
- El aparato no está diseñado para uso comercial, sino sólo para uso doméstico y entornos similares.
- La campana extractora y el filtro deben limpiarse regularmente para mantenerlos en buen estado de funcionamiento.
- Antes de proceder a la limpieza, desconecte la alimentación principal.
- Limpie la campana extractora de acuerdo con el manual de instrucciones y manténgala alejada del peligro de quemaduras.
- Prohibir poner la campana extractora al fuego.
- Si el aparato no funciona con normalidad, póngase en contacto con el fabricante o con una empresa especializada.
- Los niños mayores de 8 años y las personas con discapacidad física, sensorial o psíquica, o con falta de experiencia y conocimientos pueden utilizar el aparato si han sido previamente instruidos por su tutor o supervisor sobre el funcionamiento del mismo y conocen las funciones, las indicaciones de seguridad y los riesgos asociados.
- Si el cable de alimentación está dañado, debe ser sustituido por el fabricante, su agente de servicio o personas con cualificación similar para evitar riesgos.
- Si la campana extractora se utiliza al mismo tiempo que aparatos que queman gas u otros combustibles, la habitación debe estar adecuadamente ventilada.
- No flambear bajo la campana extractora. Las piezas accesibles pueden calentarse cuando se utilizan con aparatos de cocina.

### Consejos importantes para la instalación

- El aire no debe descargarse en un conducto de evacuación de humos de aparatos de gas u otros combustibles (no aplicable a aparatos que sólo devuelven el aire a la habitación).
- Hay que cumplir la normativa sobre vertido de aire.



## Notas importantes sobre el modo de extracción



### ADVERTENCIA

Riesgo de intoxicación por aspiración de gases de escape. No haga funcionar nunca el aparato en modo extracción simultáneamente con un aparato de humos abierto cuando no esté garantizado un caudal de aire suficiente.

Los equipos de combustión de conducto abierto (por ejemplo, calentadores de gas, gasóleo, leña o carbón, calentadores de agua sin depósito, calentadores de agua) extraen el aire de combustión de la habitación y lo conducen a través de un tubo de escape o chimenea hasta el exterior. En el modo de extracción, el aire interior se extrae de la cocina y las habitaciones adyacentes; sin una entrada de aire suficiente, se crea un vacío. De este modo, los gases tóxicos de la chimenea o del conducto de extracción pueden volver a penetrar en los espacios habitados.

- Asegúrese siempre de que haya suficiente aire fresco y de que el aire pueda circular.
- Una caja de suministro de aire/extractor por sí sola no garantiza el cumplimiento del valor límite.

El funcionamiento seguro sólo es posible cuando la presión negativa en el local donde se encuentra el aparato no supera los 4 Pa (0,04 mbar). Esto puede lograrse cuando el aire necesario para la combustión puede fluir a través de aberturas que no se pueden cerrar, por ejemplo, en puertas, ventanas, junto con una caja de suministro de aire / extractor o a través de otras medidas técnicas. En cualquier caso, consulte a un deshollinador cualificado que pueda evaluar toda la ventilación de su casa y proponer las medidas adecuadas para una ventilación adecuada.

Si la campana se utiliza exclusivamente en el modo de recirculación, es posible un funcionamiento sin restricciones.

### Nota importante sobre el desmontaje del aparato

- El desmontaje es similar a la instalación/montaje en orden inverso.
- Lleve a una segunda persona que le ayude durante el desmontaje para evitar lesiones.

## INSTALACIÓN

### Preparación

Si dispone de una salida al exterior, su campana extractora puede conectarse como en la imagen inferior mediante un conducto de extracción (esmalte, aluminio, tubo flexible o material inflamable con un diámetro interior de 150 mm).

- Antes de la instalación, apague el aparato y desenchúfelo de la toma de corriente.
- La campana extractora debe colocarse a una distancia de 65~75 cm por encima del plano de cocción para obtener el mejor efecto.

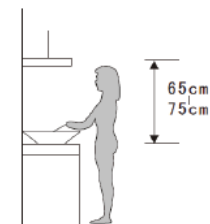

### Instalación (ventilación exterior)

1. Taladre un agujero en el mueble, con una anchura de 569x265 (mm) para el modelo de 60 cm, 821x265 (mm) para el modelo de 85 cm. Véanse las figuras 1 y 2. Asegúrese de que la distancia entre el borde del orificio y el borde del armario es de al menos 35 mm.

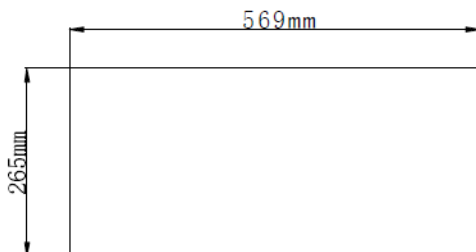

Modelo 60 cm (10046372, 10046374)

Figura 1

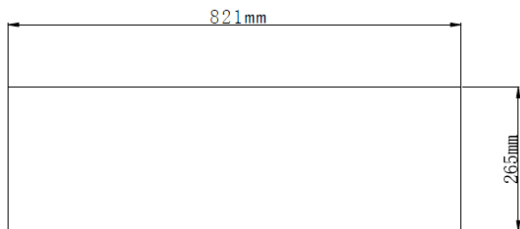

Modelo 85 cm (10046373, 10046375)

Figura 2

2. Retire el filtro de aluminio, introduzca la campana extractora en el mueble y apriete el tornillo con un destornillador para que la campana quede fija. Véase la figura 3.



Figura 3

3. Instale el tubo de expansión en la salida y llévelo al exterior. Vuelva a instalar el filtro de aluminio. Nota: El tubo de expansión no está incluido en el producto. Véase la figura 4



Figura 4

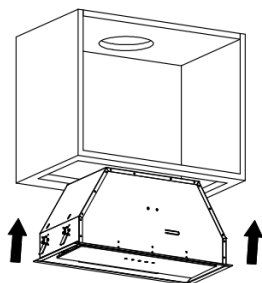





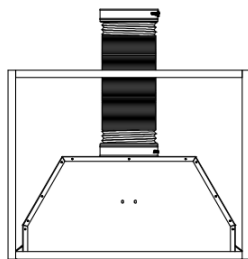



**Nota:** Cuando la campana extractora y el aparato alimentado con energía distinta de la eléctrica estén funcionando simultáneamente, la presión negativa en el local no debe ser superior a 4 Pa ( $4 \times 10^{-5}$  Bar).



#### ADVERTENCIA

Por razones de seguridad, utilice únicamente tornillos de fijación o montaje del mismo tamaño que los recomendados en este manual de instrucciones. Si no se instalan los tornillos o el dispositivo de fijación de acuerdo con estas instrucciones, pueden producirse riesgos eléctricos.

## COMANDOS Y FUNCIONAMIENTO

				
	Botón de encendido (encendido/apagado)			
	Botón de disminución			
	Botón de aumento			
	Botón de temporizador			
	Botón de luz (encendido/apagado)			

### Encendido

Cuando la campana extractora está conectada a la red eléctrica, se encienden los indicadores de todos los botones. La pantalla LED está cerrada, la campana extractora no funciona y pasa al modo de espera.

### Botón de encendido

- Pulse el botón (encendido), el indicador de este botón se iluminará. La campana funcionará a baja velocidad, la pantalla LED mostrará "1" y la luz estará encendida. Se encenderán los indicadores de los botones Disminuir, Aumentar y Lámpara. Pulse de nuevo el botón de encendido, los indicadores se apagarán, las funciones de la campana extractora se desactivarán y ésta volverá al modo de espera. Los pasos anteriores pueden repetirse.
- Los botones de aumentar y lámpara pueden utilizarse sin pulsar el botón Encendido/Apagado. Cuando se pulsa un botón de función determinado, la campana extractora funciona en ese estado de función, excepto la función de temporizador. Pulsando el botón de encendido en cualquier modo se desconectan todas las funciones de la campana extractora.

### Botón de la lámpara

- Pulse el botón (lámpara), las luces se encenderán. Se encenderán los indicadores de la lámpara y del botón de encendido. Vuelve a pulsar, las luces se apagan. Las luces indicatoras del botón de la lámpara y del botón de encendido se apagan. Los pasos anteriores pueden repetirse.

### Botón de aumento

Hay tres velocidades: alta, media y baja.

- Cuando pulse el botón de aumento, se encenderá el indicador de este botón y la campana extractora empezará a funcionar a baja velocidad. La pantalla LED mostrará "1".
- Si pulsa de nuevo el botón de aumento mientras la campana extractora funciona a baja velocidad, la campana extractora funcionará a velocidad media y la pantalla LED mostrará "2".
- Si pulsa de nuevo el botón de aumento cuando la campana extractora está funcionando a velocidad media, la campana extractora funcionará a velocidad alta y la pantalla LED mostrará «3».
- Si pulsa de nuevo el botón de aumento cuando la campana extractora está funcionando a alta velocidad, la campana extractora seguirá funcionando a alta velocidad.

### **Botón de disminución**

- Pulse el botón de disminución para reducir el nivel de velocidad y la pantalla mostrará la velocidad de trabajo actual. Si pulsa el botón de disminución a velocidad alta, la campana extractora funcionará a velocidad media. Se encienden los indicadores del botón de aumento, el botón de disminución y el botón de encendido/apagado. Si pulsa el botón de disminución cuando trabaja a velocidad media, la campana extractora funcionará a baja velocidad. La retroiluminación del aumento, la disminución y el botón de encendido permanecerán encendidos. Si la velocidad se reduce continuamente a cero, la campana extractora se desconecta y las luces de control se apagan.

### **Botón de temporizador**

- El botón del temporizador sólo se utiliza para la función del temporizador cuando la campana extractora está en funcionamiento. Pulsar el botón no tiene ningún efecto cuando la campana extractora está en modo de espera o cuando la luz se abre por separado. Pulse el botón del temporizador una vez, el ajuste del temporizador es de 5 minutos y la luz indicadora de este botón se enciende. Pulse de nuevo para cancelar la función de temporizador y la luz indicadora se apaga. Cuando termina el tiempo, la campana extractora se apaga y la luz se apaga.
- Si el temporizador está activado, éste finalizará automáticamente cuando se ajuste la velocidad.

## INSTALACIÓN DE LOS FILTROS

### Instalación de los filtros de malla antigrasa

Para instalar filtros, siga estos cuatro pasos:

1. Introduzca el filtro en las ranuras de la parte posterior de la campana.
2. Pulse el botón del mango del filtro.
3. Suelte la empuñadura cuando el filtro esté en posición de reposo.
4. Repita la operación para instalar todos los filtros.

### Instalación de los filtros de carbón

1. Desconecte el aparato de la red eléctrica antes de instalar o sustituir los filtros de carbón.
2. Presione el pestillo del filtro y retire el filtro de malla.

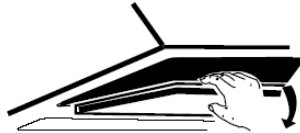
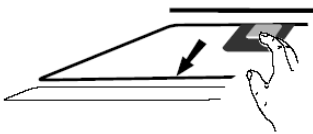

3. Gire los filtros de carbón de ambos lados del motor en sentido antihorario. Sustituya los filtros de carbón por otros nuevos.
4. Sustituya el filtro de malla.
5. Conecte la fuente de alimentación a la toma.

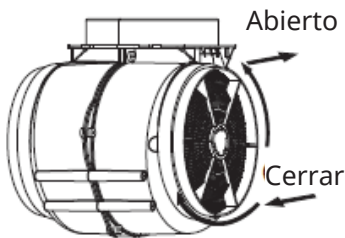

---

## LIMPIEZA Y CUIDADO

---

- Antes de realizar tareas de mantenimiento o limpieza, la campana extractora debe desconectarse de la red eléctrica. Asegúrese de que la campana extractora está desconectada de la red eléctrica y de que se ha retirado el enchufe.
- Las superficies externas son susceptibles de sufrir arañazos y abrasiones, por lo que le rogamos que siga las instrucciones de limpieza para garantizar un resultado óptimo sin daños.
- La limpieza y el mantenimiento deben realizarse cuando el aparato esté frío, especialmente al limpiarlo.
- Evite dejar sustancias alcalinas o ácidas (zumo de limón, vinagre, etc.) en las superficies.
- El acero inoxidable debe limpiarse con regularidad (por ejemplo, semanalmente) para garantizar una larga vida útil. Puede utilizarse un líquido limpiador especial para acero inoxidable. Asegúrese de limpiar en el sentido de la veta del acero inoxidable para evitar los antiestéticos arañazos cruzados.
- El panel de control incrustado puede limpiarse con agua jabonosa tibia. Asegúrese de que el paño esté limpio y bien escurrido antes de limpiarlo. Tras la limpieza, utilice un paño seco y suave para eliminar el exceso de humedad.
- Utilice detergentes neutros y evite el uso de productos químicos de limpieza fuertes, detergentes domésticos fuertes o productos que contengan abrasivos, ya que afectarán a la apariencia de la unidad y pueden eliminar cualquier ilustración impresa en el panel de control e invalidar la garantía del fabricante.

### Limpeza mensual del filtro de grasa

Limpiar el filtro cada mes puede prevenir cualquier riesgo de incendio. El filtro acumula grasa, humo y polvo, por lo que afecta directamente a la eficacia de la campana extractora. Si no se limpia, el residuo de grasa (potencialmente inflamable) se saturará en el filtro. El filtro puede limpiarse a mano. Sumérjalo en agua con un detergente suave durante unos 3 minutos y, a continuación, cepíllelo suavemente con un cepillo blando. No aplique demasiada presión para no dañar el filtro (déjelo secar de forma natural, alejado de la luz solar directa).

Los filtros deben lavarse por separado de la vajilla y los utensilios de cocina, y es aconsejable no utilizar abrillantadores.

### Desmontaje del panel frontal de la campana, para limpiar o cambiar el filtro de grasa:

- Inspeccione el panel frontal de la campana de pared para identificar los mecanismos que la sujetan. Puede tratarse de tornillos, clips u otros elementos de fijación situados en los bordes o esquinas del panel.
- En función del tipo de mecanismos de retención, utilice las herramientas



adecuadas. Para los tornillos, necesitarás un destornillador compatible con el tipo de cabeza del tornillo. En el caso de los clips, puede ser necesario un destornillador plano o una herramienta similar para abrirlos haciendo palanca.

- Si hay tornillos, aflójelos con cuidado y retírelos girándolos en sentido contrario a las agujas del reloj hasta que queden totalmente desenganchados del panel. Si hay clips, haga palanca suavemente para abrirlos y liberar el panel.
- Una vez aflojados o retirados los mecanismos de sujeción, tire suavemente del panel frontal para separarlo de la cubierta. Aplique una presión uniforme y evite forzarlo para evitar dañar el panel o el propio capó. Si el panel está atascado, muévelo suavemente hacia adelante y hacia atrás mientras lo separa del capó hasta que se suelte.
- Después de retirar el panel frontal, déjelo a un lado en un lugar seguro donde no se dañe. Tome nota de su orientación y de cualquier instrucción específica para la reinstalación.
- Con el panel frontal retirado, ahora tiene acceso a los componentes interiores de la campana para su mantenimiento o reparación. Limpie a fondo el panel si es necesario e inspeccione el interior en busca de restos o daños que puedan requerir atención.

### Sustitución de bombillas

- La bombilla debe ser sustituida por el fabricante, su agente de servicio o una persona con cualificación similar.
- Desconecte siempre la alimentación eléctrica antes de realizar cualquier trabajo en el aparato. Cuando manipule la lámpara, deje que se enfríe completamente antes de tocarla directamente.
- Al manipular los globos terráqueos, utilice un paño o guantes para evitar que el sudor entre en contacto con el globo, ya que podría reducir su vida útil.

**Nota:** Asegúrese de que el aparato está desconectado de la red eléctrica antes de sustituir las lámparas. Tome precauciones contra los peligros al sustituir las lámparas, como el uso de guantes.

- Abra el cristal corredizo y retire el filtro de aluminio. Véase el paso 1.
- Desatornille 2 tornillos ST4\*8mm de la placa de la lámpara. Véase el paso 2.
- Desconecte el terminal del cable de conexión de la luz. Véase el paso 3.
- Desmontar la barra de luces: retire la placa translúcida, saque la carcasa exterior de la barra de luces hacia arriba, desatornille 2 tornillos ST3x6mm del disco de tensión y retire la placa de circuitos. Ver del paso 4 al paso 7.
- Para volver a instalar la lámpara, siga el procedimiento inverso.
- 

**Nota:** El código ILCOS D para esta lámpara es DSS-5/65-S-320/45.2

Módulos LED: tira de luz

Potencia máxima: 1×3,5 W

Rango de tensión: 12 V DC

Dimensiones

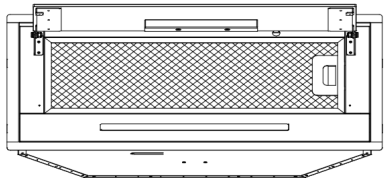
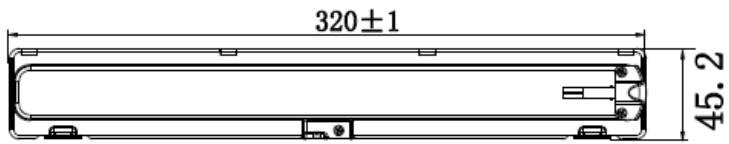

①

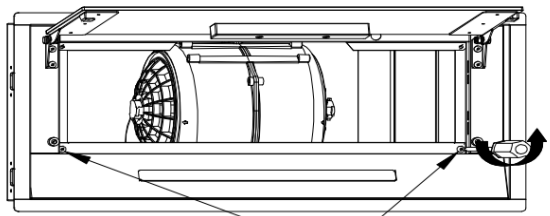

②

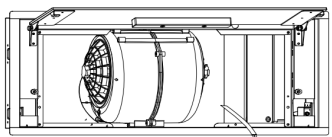

③

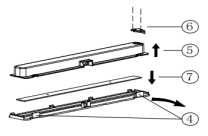

## SOLUCIÓN DE PROBLEMAS

Fallo	Posible causa	Solución
Luz encendida, pero el motor no funciona.	Interruptor del ventilador apagado.	Seleccione una posición del interruptor del ventilador.
	El interruptor del ventilador ha fallado.	Póngase en contacto con el centro de servicio.
	Motor averiado.	Póngase en contacto con el centro de servicio.
La luz no funciona, el motor no funciona.	Fusibles de la casa quemados.	Restablecer/sustituir fusibles.
	Cable de alimentación suelto o desconectado.	Vuelva a conectar el cable a la toma de corriente o encienda la toma de corriente.
Fugas de aceite	La válvula unidireccional y la salida no están selladas herméticamente.	Enciende la toma de corriente.
	Fuga en la conexión de la chimenea y la cubierta.	Desmontar la chimenea y sellarla.
Las luces no funcionan	Globos rotos/ defectuosos.	Sustituya los globos según esta instrucción.
Succión insuficiente	La distancia entre la carrocería y la tapa del depósito es demasiado grande.	Reajusta la distancia.
La campana extractora está inclinada	El tornillo de fijación no está suficientemente apretado.	Apriete el tornillo de suspensión y nivele la cubierta.



### ADVERTENCIA

Cualquier reparación eléctrica de este aparato debe cumplir con las leyes locales, estatales y federales. En caso de duda, póngase en contacto con el centro de servicio antes de realizar cualquiera de estas operaciones. Desconecte siempre la unidad de la fuente de alimentación antes de abrirla.

## FICHA TÉCNICA DEL PRODUCTO

### Ficha del producto

Reglamento Delegado (UE) 65/2014

Nombre o marca comercial del proveedor	<b>Klarstein</b>
Identificador del modelo	<b>10046372</b>
Consumo anual de energía	<b>11,9 kWh/año</b>
Clase de eficiencia energética	<b>A+</b>
Eficiencia fluidodinámica	<b>18,2</b>
Clase de eficiencia fluidodinámica	<b>C</b>
Eficiencia de iluminación	<b>30,2 Lux/W</b>
Clase de eficiencia de iluminación	<b>A</b>
Eficiencia del filtrado de grasa	<b>65,4 %</b>
Clase de eficiencia del filtrado de grasa	<b>D</b>
Flujo de aire (velocidad mínima en utilización normal)	<b>209 m³/h</b>
Flujo de aire (velocidad máxima en utilización normal)	<b>387 m³/h</b>
Flujo de aire (uso ultrarrápido o reforzado)	<b>188 m³/h</b>
Ruido acústico aéreo emitido ponderado por el valor A (velocidad mínima de utilización normal)	<b>53 dB</b>
Ruido acústico aéreo emitido ponderado por el valor A (velocidad máxima de utilización normal)	<b>64 dB</b>
Ruido acústico aéreo emitido ponderado por el valor A (velocidad ultrarrápida o reforzada)	<b>47 dB</b>
Consumo eléctrico en modo de espera (W)	<b>0,48 W</b>

Modelo introducido en el mercado de la Unión desde 01/08/2024.



**Número de registro EPREL:** 2074371

<https://eprel.ec.europa.eu/qr/2074371>

**Proveedor:** Chal-Tec GmbH (Representante autorizado)

**Sitio web:**

**Servicio de atención al cliente:**

**Nombre:** Customer service

**Sitio web:** <https://www.elektronik-star.de/info/Impressum/>

**Correo electrónico:** [info@electronic-star.de](mailto:info@electronic-star.de)

**Teléfono:** +49303001385500

**Dirección:**  
Wallstraße 16  
10179 Berlin  
Alemania

## Ficha del producto

Reglamento Delegado (UE) 65/2014

Nombre o marca comercial del proveedor	<b>Klarstein</b>
Identificador del modelo	<b>10046373</b>
Consumo anual de energía	<b>11,9 kWh/año</b>
Clase de eficiencia energética	<b>A+</b>
Eficiencia fluidodinámica	<b>18,2</b>
Clase de eficiencia fluidodinámica	<b>C</b>
Eficiencia de iluminación	<b>30,2 Lux/W</b>
Clase de eficiencia de iluminación	<b>A</b>
Eficiencia del filtrado de grasa	<b>65,4 %</b>
Clase de eficiencia del filtrado de grasa	<b>D</b>
Flujo de aire (velocidad mínima en utilización normal)	<b>209 m³/h</b>
Flujo de aire (velocidad máxima en utilización normal)	<b>387 m³/h</b>
Flujo de aire (uso ultrarrápido o reforzado)	<b>188 m³/h</b>
Ruido acústico aéreo emitido ponderado por el valor A (velocidad mínima de utilización normal)	<b>53 dB</b>
Ruido acústico aéreo emitido ponderado por el valor A (velocidad máxima de utilización normal)	<b>64 dB</b>
Ruido acústico aéreo emitido ponderado por el valor A (velocidad ultrarrápida o reforzada)	<b>47 dB</b>
Consumo eléctrico en modo de espera (W)	<b>0,48 W</b>

Modelo introducido en el mercado de la Unión desde 01/08/2024.



**Número de registro EPREL:** 2074432

<https://eprel.ec.europa.eu/qr/2074432>

**Proveedor:** Chal-Tec GmbH (Representante autorizado)

**Sitio web:**

**Servicio de atención al cliente:**

**Nombre:** Customer service

**Sitio web:** <https://www.elektronik-star.de/info/Impressum/>

**Correo electrónico:** [info@electronic-star.de](mailto:info@electronic-star.de)

**Teléfono:** +49303001385500

**Dirección:**  
Wallstraße 16  
10179 berlin  
Alemania

## Ficha del producto

Reglamento Delegado (UE) 65/2014

Nombre o marca comercial del proveedor	<b>Klarstein</b>
Identificador del modelo	<b>10046374</b>
Consumo anual de energía	<b>11,9 kWh/año</b>
Clase de eficiencia energética	<b>A+</b>
Eficiencia fluidodinámica	<b>18,2</b>
Clase de eficiencia fluidodinámica	<b>C</b>
Eficiencia de iluminación	<b>30,2 Lux/W</b>
Clase de eficiencia de iluminación	<b>A</b>
Eficiencia del filtrado de grasa	<b>65,4 %</b>
Clase de eficiencia del filtrado de grasa	<b>D</b>
Flujo de aire (velocidad mínima en utilización normal)	<b>209 m³/h</b>
Flujo de aire (velocidad máxima en utilización normal)	<b>387 m³/h</b>
Flujo de aire (uso ultrarrápido o reforzado)	<b>188 m³/h</b>
Ruido acústico aéreo emitido ponderado por el valor A (velocidad mínima de utilización normal)	<b>53 dB</b>
Ruido acústico aéreo emitido ponderado por el valor A (velocidad máxima de utilización normal)	<b>64 dB</b>
Ruido acústico aéreo emitido ponderado por el valor A (velocidad ultrarrápida o reforzada)	<b>47 dB</b>
Consumo eléctrico en modo de espera (W)	<b>0,48 W</b>

Modelo introducido en el mercado de la Unión desde 01/08/2024.



**Número de registro EPREL:** 2074402

<https://eprel.ec.europa.eu/qr/2074402>

**Proveedor:** Chal-Tec GmbH (Representante autorizado)

**Sitio web:**

**Servicio de atención al cliente:**

**Nombre:** Customer service

**Sitio web:** <https://www.elektronik-star.de/info/Impressum/>

**Correo electrónico:** [info@electronic-star.de](mailto:info@electronic-star.de)

**Teléfono:** +49303001385500

**Dirección:**  
Wallstraße 16  
10179 Berlin  
Alemania

## Ficha del producto

Reglamento Delegado (UE) 65/2014

Nombre o marca comercial del proveedor	<b>Klarstein</b>
Identificador del modelo	<b>10046375</b>
Consumo anual de energía	<b>11,9 kWh/año</b>
Clase de eficiencia energética	<b>A+</b>
Eficiencia fluidodinámica	<b>18,2</b>
Clase de eficiencia fluidodinámica	<b>C</b>
Eficiencia de iluminación	<b>30,2 Lux/W</b>
Clase de eficiencia de iluminación	<b>A</b>
Eficiencia del filtrado de grasa	<b>65,4 %</b>
Clase de eficiencia del filtrado de grasa	<b>D</b>
Flujo de aire (velocidad mínima en utilización normal)	<b>209 m³/h</b>
Flujo de aire (velocidad máxima en utilización normal)	<b>387 m³/h</b>
Flujo de aire (uso ultrarrápido o reforzado)	<b>188 m³/h</b>
Ruido acústico aéreo emitido ponderado por el valor A (velocidad mínima de utilización normal)	<b>53 dB</b>
Ruido acústico aéreo emitido ponderado por el valor A (velocidad máxima de utilización normal)	<b>64 dB</b>
Ruido acústico aéreo emitido ponderado por el valor A (velocidad ultrarrápida o reforzada)	<b>47 dB</b>
Consumo eléctrico en modo de espera (W)	<b>0,48 W</b>

Modelo introducido en el mercado de la Unión desde 01/08/2024.



**Número de registro EPREL:** 2074444

<https://eprel.ec.europa.eu/qr/2074444>

**Proveedor:** Chal-Tec GmbH (Representante autorizado)

**Sitio web:**

**Servicio de atención al cliente:**

**Nombre:** Customer service

**Sitio web:** <https://www.elektronik-star.de/info/Impressum/>

**Correo electrónico:** [info@electronic-star.de](mailto:info@electronic-star.de)

**Teléfono:** +49303001385500

**Dirección:**  
Wallstraße 16  
10179 berlin  
Alemania

## NOTAS SOBRE PROTECCIÓN DEL MEDIO AMBIENTE

- Durante la cocción, asegúrese de que haya suficiente suministro de aire para que la campana extractora pueda funcionar eficientemente y con poco ruido de funcionamiento.
- Ajuste la velocidad del ventilador a la cantidad de vapor producida durante la cocción. Utilice el modo intensivo sólo cuando sea necesario. Cuanto menor sea la velocidad del ventilador, menor será el consumo de energía.
- Si se producen grandes cantidades de vapor durante la cocción, seleccione a tiempo una velocidad de ventilador más alta. Si el vapor de cocción ya se ha dispersado por la cocina, la campana extractora debe funcionar durante más tiempo.
- Apague la campana extractora cuando ya no la necesite.
- Apague la luz cuando ya no la necesite.
- Limpie el filtro a intervalos regulares y sustitúyalo si es necesario para aumentar la eficacia del sistema de ventilación y evitar riesgos de incendio.
- Coloque siempre la tapa cuando cocine para reducir el vapor de la cocción y la condensación.

## INDICACIONES SOBRE LA RETIRADA DEL APARATO



Si en su país existe una disposición legal relativa a la eliminación de aparatos eléctricos y electrónicos, este símbolo estampado en el producto o en el embalaje advierte que no debe eliminarse como residuo doméstico. En lugar de ello, debe depositarse en un punto de recogida de reciclaje de aparatos eléctricos y electrónicos. Una gestión adecuada de estos residuos previene consecuencias potencialmente negativas para el medio ambiente y la salud de las personas. Puede consultar más información sobre el reciclaje y la eliminación de este producto contactando con su administración local o con su servicio de recogida de residuos.

## FABRICANTE

Chal-Tec GmbH, Wallstraße 16, 10179 Berlín, Alemania.

### Importador para Gran Bretaña:

Berlin Brands Group UK Limited  
 PO Box 42  
 272 Kensington High Street  
 London, W8 6ND  
 United Kingdom



## Chère cliente, cher client,

Nous vous félicitons d'avoir acheté cet appareil. Veuillez lire attentivement les instructions suivantes et les respecter afin d'éviter tout dommage potentiel. Nous déclinons toute responsabilité pour les dommages causés par le non-respect des instructions et une utilisation inappropriée. Scannez le code QR pour accéder au dernier manuel d'utilisation et à d'autres informations sur le produit.



---

## SOMMAIRE

---

Consignes de sécurité	58
Installation	60
Touches de contrôles et fonctionnement	63
Installation des filtres	65
Nettoyage et entretien	66
Dépannage	69
Fiche technique du produit	70
Remarques sur la protection de l'environnement	74
Informations sur le recyclage	74
Fabricant	74

---

## FICHE TECHNIQUE

---

Numéro de l'article	10046372, 10046373, 10046374, 10046375
Alimentation électrique	220-240 V ~ 50 Hz

---

## CONSIGNES DE SÉCURITÉ

---

- Nous vous remercions d'avoir acheté cette hotte aspirante. Veuillez lire attentivement le manuel d'instructions avant d'utiliser la hotte aspirante et conservez-le en lieu sûr.
- Les travaux d'installation doivent être effectués par un électricien professionnel ou une personne compétente. Avant d'utiliser la hotte aspirante, assurez-vous que la tension (V) et la fréquence (Hz) indiquées sur la hotte correspondent exactement à la tension et à la fréquence de votre secteur.
- Le fabricant et le revendeur déclinent toute responsabilité pour les dommages causés par une installation et une utilisation inappropriées.
- Les enfants de moins de 8 ans ne doivent pas utiliser la hotte aspirante.
- L'appareil n'est pas destiné à un usage commercial, mais uniquement à un usage domestique ou similaire.
- La hotte et son filtre doivent être nettoyés régulièrement afin de les maintenir en bon état de fonctionnement.
- Avant de procéder au nettoyage, coupez l'alimentation principale.
- Nettoyez la hotte conformément au manuel d'instructions et protégez-la des risques de brûlure.
- Il est interdit d'installer la hotte près du feu.
- Si l'appareil ne fonctionne pas normalement, contactez le fabricant ou une entreprise spécialisée.
- Cet appareil ne peut être utilisé que par des enfants âgés de 8 ans ou plus et des personnes dont les capacités physiques, sensorielles et mentales sont limitées et/ou dénuées d'expérience et de connaissances, à condition qu'elles aient été initiées à l'utilisation de l'appareil par une personne responsable qui comprend les risques associés.
- Si le cordon d'alimentation est endommagé, il doit être remplacé par le fabricant, le revendeur ou une personne de qualification similaire afin d'éviter tout danger.
- Si la hotte est utilisée en même temps que des appareils fonctionnant au gaz ou à d'autres combustibles, la pièce doit être suffisamment ventilée.
- Ne pas faire de flambée sous la hotte. Les pièces accessibles peuvent devenir chaudes lorsqu'elles sont utilisées avec des appareils de cuisson.

### Conseils importants pour l'installation

- L'air ne doit pas être rejeté dans un conduit de fumée utilisé pour l'évacuation des fumées provenant d'appareils fonctionnant au gaz ou à d'autres combustibles (ne s'applique pas aux appareils qui ne rejettent l'air que dans la pièce).
- Les réglementations concernant les rejets d'air doivent être respectées.

## Remarques importantes concernant le mode d'extraction



### MISE EN GARDE

Risque d'intoxication par les gaz d'échappement aspirés. Ne jamais faire fonctionner l'appareil en mode d'extraction en même temps qu'un appareil à conduit ouvert lorsqu'un débit d'air suffisant n'est pas garanti.

Les appareils de combustion à conduit ouvert (par exemple, les chauffages au gaz, au mazout, au bois ou au charbon, les chauffe-eau sans réservoir, les chauffe-eau) aspirent l'air de combustion de la pièce et le font passer par un tuyau d'échappement ou une cheminée jusqu'à l'extérieur. En mode d'extraction, l'air est extrait de la cuisine et des pièces adjacentes, ce qui crée un vide en l'absence d'une entrée d'air suffisante. Les gaz toxiques provenant de la cheminée ou du conduit d'extraction peuvent ainsi être ré-aspirés dans les espaces de vie.

- Veillez toujours à ce qu'un apport suffisant d'air frais soit garanti et à ce que l'air puisse circuler.
- Un boîtier d'alimentation en air / d'extraction ne garantit pas à lui seul le respect de la valeur limite.

Un fonctionnement sûr n'est possible que si la pression négative dans la pièce où se trouve l'appareil ne dépasse pas 4 Pa (0,04 mbar). Cela est possible lorsque l'air nécessaire à la combustion peut passer par des ouvertures qui ne peuvent pas être fermées, par exemple dans des portes, des fenêtres, en association avec une boîte d'alimentation en air / d'extraction ou par le biais d'autres mesures techniques. Dans tous les cas, consultez un ramoneur qualifié qui pourra évaluer l'ensemble de la ventilation de votre maison et proposer des mesures appropriées pour une ventilation adéquate.

Si la hotte est utilisée exclusivement en mode recyclage, elle peut fonctionner sans restriction.

### Note importante sur le démontage de l'appareil

- Le démontage est similaire à l'installation/assemblage dans l'ordre inverse.
- Faites-vous aider par une deuxième personne lors du démontage afin d'éviter les blessures.

## INSTALLATION

### Préparation

Si vous disposez d'une sortie vers l'extérieur, votre hotte peut être raccordée comme sur l'image ci-dessous au moyen d'un conduit d'extraction (émail, aluminium, tuyau flexible ou matériau inflammable d'un diamètre intérieur de 150 mm).

- Avant l'installation, éteignez l'appareil et débranchez-le de la prise de courant.
- La hotte doit être placée à une distance de 65~75 cm au-dessus du plan de cuisson pour un effet optimal.

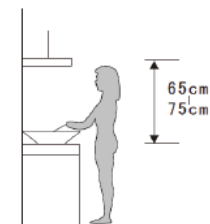

### Installation (évent extérieur)

1. Percez un trou d'une largeur de 569x265 (mm) dans le placard pour le modèle de 60 cm, 821x265 (mm) pour le modèle de 85 cm. Voir les figures 1 et 2. Veillez à ce que la distance entre le bord du trou et le bord de le placard soit d'au moins 35 mm.

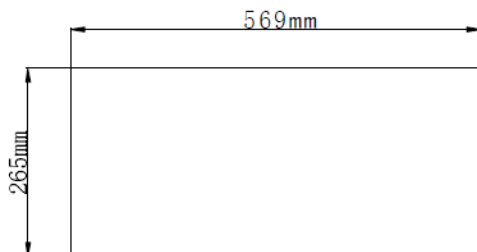

Modèle 60 cm (10046372, 10046374)

Figure 1

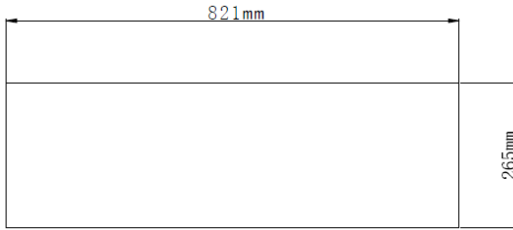

Modèle 85 cm (10046373, 10046375)

Figure 2

- Retirez le filtre en aluminium, puis poussez la hotte dans le meuble et serrez la vis à l'aide d'un tournevis pour fixer la hotte. Voir la figure 3.

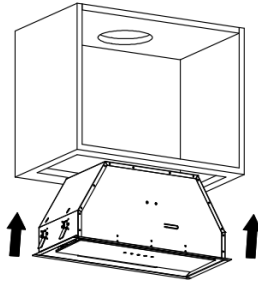

Figure 3

- Installer le tube d'expansion sur la sortie et l'acheminer vers l'extérieur. Note : Le tube d'expansion n'est pas inclus dans le produit. Voir la figure 4.

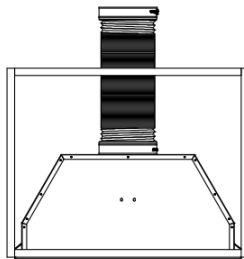

Figure 4











**Remarque :** Lorsque la hotte et un appareil alimenté par une énergie autre

que l'électricité fonctionnent simultanément, la pression négative dans la pièce ne doit pas dépasser 4 Pa ( $4 \times 10^{-5}$  Bar).

**MISE EN GARDE**

Par sécurité, n'utilisez que des vis de fixation ou de montage de la même taille que celles recommandées dans ce manuel d'instructions. Le fait de ne pas installer les vis ou le dispositif de fixation conformément à ces instructions peut entraîner des risques électriques.

## TOUCHES DE CONTRÔLES ET FONCTIONNEMENT

				
	Bouton d'alimentation (marche/arrêt)			
	Bouton Diminuer			
	Bouton Augmenter			
	Touche de minuterie			
	Bouton d'éclairage (marche/arrêt)			

### Mise sous tension

Lorsque la hotte est branchée sur l'alimentation principale, les voyants de toutes les touches s'allument. L'écran LED est fermé, la hotte ne fonctionne pas et passe en mode veille.

### Bouton d'alimentation

- Appuyez sur le bouton (Alimentation), le voyant de ce bouton s'allume. La hotte fonctionne à faible vitesse, l'écran LED affiche « 1 » et le voyant s'allume. Les voyants des boutons Diminuer, Augmenter et Lampe s'allument. Appuyez à nouveau sur la touche Marche/Arrêt, les voyants s'éteignent, les fonctions de la hotte sont désactivées et la hotte revient en mode veille. Les étapes ci-dessus peuvent être répétées.
- Les boutons Augmentation et Lampe peuvent être utilisés sans appuyer sur le bouton On/Off. Lorsque l'on appuie sur une touche de fonction particulière, la hotte fonctionne dans cet état, à l'exception de la fonction de minuterie. Le fait d'appuyer sur le bouton d'alimentation dans n'importe quel mode éteint toutes les fonctions de la hotte.

### Bouton de la lampe

- Appuyez sur le bouton (lampe), l'éclairage s'allume. Les voyants de la lampe et du bouton d'alimentation s'allument. Appuyez à nouveau, l'éclairage s'éteint. Les voyants du bouton de la lampe et du bouton d'alimentation s'éteignent. Les étapes ci-dessus peuvent être répétées.

### Bouton Augmenter

Il existe trois vitesses : haute, moyenne et basse.

- Lorsque vous appuyez sur la touche d'augmentation, le voyant de cette touche s'allume et la hotte commence à fonctionner à faible vitesse. L'écran LED affiche « 1 »
- Si vous appuyez à nouveau sur la touche d'augmentation lorsque la hotte fonctionne à basse vitesse, la hotte passe à vitesse moyenne et l'écran LED affiche « 2 ».
- Si vous appuyez à nouveau sur la touche d'augmentation lorsque la hotte fonctionne à basse vitesse, la hotte passe à vitesse rapide et l'écran LED affiche « 3 ».
- Si vous appuyez à nouveau sur la touche d'augmentation lorsque la hotte fonctionne à vitesse rapide, la hotte continue de fonctionner à vitesse rapide.

### **Bouton Diminuer**

- Appuyez sur le bouton Diminuer pour réduire la vitesse et l'écran affichera la vitesse de fonctionnement actuelle. Si vous appuyez sur la touche de diminution à vitesse élevée, la hotte passera à vitesse moyenne. Les voyants de la touche d'augmentation, de la touche de diminution et de la touche marche/arrêt s'allument. Si vous appuyez sur la touche de diminution à vitesse moyenne, la hotte passera à vitesse basse. Le rétroéclairage de l'augmentation, de la diminution et du bouton d'alimentation restent allumés. Si vous réduisez la vitesse à zéro, la hotte s'éteint et les voyants de contrôle s'éteignent.

### **Touche de minuterie**

- La touche de minuterie ne sert que pour la fonction de minuterie lorsque la hotte fonctionne. L'appui sur la touche n'a pas d'effet lorsque la hotte est en mode veille ou lorsque vous allumez l'éclairage séparément. Appuyez une fois sur la touche de minuterie, le réglage de la minuterie est de 5 minutes et le témoin lumineux de cette touche s'allume. Appuyez à nouveau sur cette touche pour annuler la fonction de minuterie et le témoin lumineux s'éteint. Lorsque le temps est écoulé, la hotte s'éteint et le voyant s'éteint.
- Si la minuterie est réglée, elle se termine automatiquement lorsque la vitesse est réglée.



## INSTALLATION DES FILTRES

### Installation des filtres à graisse

Pour installer les filtres, suivez les quatre étapes suivantes :

1. Inclinez le filtre dans les fentes situées à l'arrière de la hotte.
2. Appuyez sur le bouton de la poignée du filtre.
3. Relâchez la poignée lorsque le filtre est en position de repos.
4. Répéter l'opération pour installer tous les filtres.

### Installation des filtres à charbon

1. Débranchez l'appareil du réseau électrique avant d'installer ou de remplacer les filtres à charbon.
2. Appuyez sur le loquet du filtre et retirez le filtre à mailles.

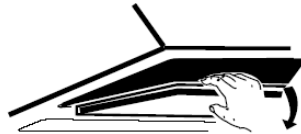
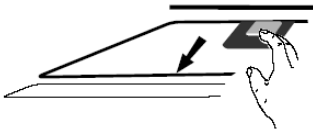

3. Tournez les filtres à charbon des deux côtés du moteur dans le sens inverse des aiguilles d'une montre. Remplacer les filtres à charbon par des filtres à charbon neufs.
4. Remplacer le filtre.
5. Connecter l'alimentation électrique à la prise.

Ouvrir

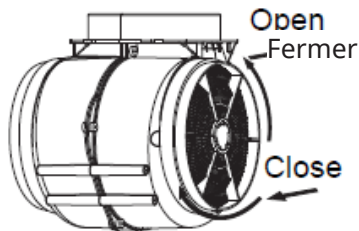

---

## NETTOYAGE ET ENTRETIEN

---

- Avant toute opération d'entretien ou de nettoyage, la hotte doit être débranchée du réseau électrique. Veillez à ce que la hotte soit déconnectée du réseau électrique et que la fiche soit retirée.
- Les surfaces extérieures sont sensibles aux rayures et à l'abrasion. Il convient donc de suivre les instructions de nettoyage afin d'obtenir le meilleur résultat possible sans dégât.
- Le nettoyage et l'entretien doivent être effectués lorsque l'appareil est froid, en particulier pour le nettoyage.
- Évitez de laisser des substances alcalines ou acides (jus de citron, vinaigre, etc.) sur les surfaces.
- L'acier inoxydable doit être nettoyé régulièrement (par exemple chaque semaine) pour garantir une longue durée de vie. Vous pouvez utiliser un liquide de nettoyage spécial pour l'acier inoxydable. Veillez à essuyer dans le sens du grain de l'acier inoxydable pour éviter les rayures transversales disgracieuses.
- Le panneau de commande en incrustation peut se nettoyer à l'eau chaude savonneuse. Veillez à ce que le chiffon soit propre et bien essoré avant de le nettoyer. Après le nettoyage, utilisez un chiffon sec et doux pour enlever l'excès d'humidité.
- Utilisez des détergents neutres et évitez d'utiliser des produits chimiques agressifs, des détergents ménagers puissants ou des produits contenant des abrasifs, car ils affecteront l'aspect de l'appareil et risquent d'effacer les illustrations imprimées sur le panneau de commande et d'invalider la garantie du fabricant.

### Nettoyage mensuel du filtre à graisse

Nettoyer le filtre tous les mois permet d'éviter tout risque d'incendie. Le filtre recueille les graisses, les fumées et les poussières, ce qui a une incidence directe sur l'efficacité de la hotte aspirante. S'il n'est pas nettoyé, les résidus de graisse (potentiellement inflammables) s'accumulent sur le filtre. Le filtre peut se nettoyer à la main. Tremper dans de l'eau additionnée d'un détergent doux pendant environ 3 minutes, puis brosser délicatement avec une brosse douce. N'appliquez pas trop de pression pour éviter d'endommager le filtre (laissez-le sécher naturellement à l'abri de la lumière directe du soleil).

Les filtres doivent être lavés séparément de la vaisselle et des ustensiles de cuisine et il est conseillé de ne pas utiliser de produit de rinçage.

### Démontage du panneau avant de la hotte pour nettoyer ou remplacer le filtre à graisse :

- Inspectez le panneau avant de la hotte murale pour identifier les mécanismes qui la maintiennent en place. Il peut s'agir de vis, de clips ou d'autres fixations situées le long des bords ou des coins du panneau.
- Selon le type de mécanismes de retenue, utiliser les outils appropriés. Pour

les vis, vous aurez besoin d'un tournevis compatible avec le type de tête de vis. Pour les clips, un tournevis à tête plate ou un outil similaire peut être nécessaire pour les ouvrir.

- S'il y a des vis, desserrez-les avec précaution et retirez-les en les tournant dans le sens inverse des aiguilles d'une montre jusqu'à ce qu'elles soient complètement dégagées du panneau. S'il y a des clips, ouvrez-les délicatement pour libérer le panneau.
- Une fois les mécanismes de fixation desserrés ou retirés, tirez doucement sur le panneau avant pour l'éloigner de la hotte. Appliquez une pression régulière et évitez de forcer pour ne pas endommager le panneau ou la hotte elle-même. Si le panneau est coincé, agitez-le doucement d'avant en arrière tout en l'éloignant de la hotte jusqu'à ce qu'il se libère.
- Après avoir retiré le panneau avant, mettez-le de côté dans un endroit sûr où il ne risque pas d'être endommagé. Prenez note de son orientation et de toute instruction spécifique pour la réinstallation.
- Une fois le panneau avant retiré, vous avez accès aux composants intérieurs de la hotte pour l'entretien ou les réparations. Nettoyez soigneusement le panneau si nécessaire et inspectez l'intérieur à la recherche de débris ou de dommages qui pourraient nécessiter une intervention.

### Remplacement des ampoules

- L'ampoule doit être remplacée par le fabricant, son agent de service ou une personne de qualification similaire.
- Coupez toujours l'alimentation électrique avant d'effectuer toute intervention sur l'appareil. Lorsque vous manipulez la lampe, laissez-la refroidir complètement avant de la toucher directement.
- Lorsque vous manipulez les ampoules, utilisez un chiffon ou des gants pour éviter que la transpiration n'entre en contact avec elles, car cela pourrait réduire la durée de vie de l'ampoule.

**Remarque :** Assurez-vous que l'appareil est déconnecté de l'alimentation secteur avant de remplacer les lampes. Prenez des précautions contre les risques lors du remplacement des lampes, en portant des gants par exemple.

- Ouvrez la vitre coulissante et retirez le filtre en aluminium. Voir l'étape 1.
- Dévisser les 2 vis ST4\*8 mm de la plaque de la lampe. Voir l'étape 2.
- Débrancher la borne du fil de connexion de la lampe. Voir l'étape 3.
- Démontez la barre lumineuse : retirez la carte translucide, retirez le boîtier extérieur de la barre lumineuse vers le haut, dévisser les 2 vis ST3x6 mm du disque de tension et retirez la carte de circuit imprimé. Voir de l'étape 4 à l'étape 7.
- Pour réinstaller la lampe, suivez la procédure inverse.
- 

**Remarque :** Le code ILCOS D pour cette lampe est DSS-5/65-S-320/45.2

Modules LED : bande lumineuse  
Puissance maximale :  $1 \times 3,5 \text{ W}$   
Plage de tension : CC 12 V

### Dimensions

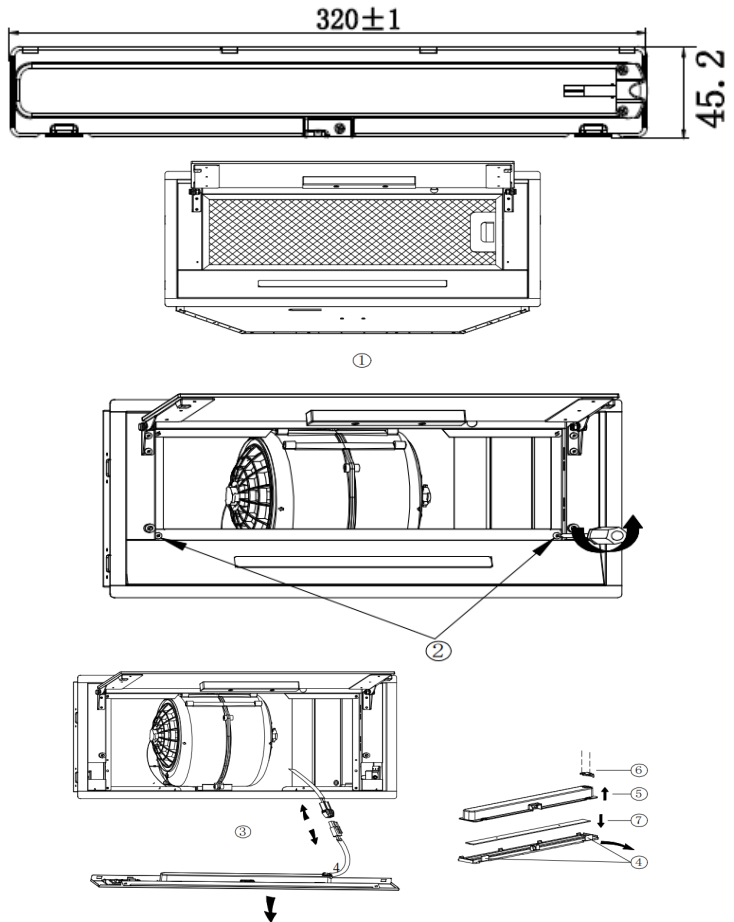

## DÉPANNAGE

Défaut	Cause possible	Solution
La lumière s'allume, mais le moteur ne fonctionne pas.	L'interrupteur du ventilateur est éteint.	Sélectionner la position de l'interrupteur du ventilateur.
	Le commutateur du ventilateur est défaillant.	Contactez le service client.
	Moteur en panne.	Contactez le service client.
La lumière ne fonctionne pas, le moteur ne fonctionne pas.	Fusibles domestiques grillés.	Réinitialiser/remplacer les fusibles.
	Le cordon d'alimentation est lâche ou débranché.	Rebrancher le cordon à la prise de courant ou mettre la prise de courant sous tension.
Fuite d'huile	Le clapet anti-retour et la sortie ne sont pas étanches.	Mettre la prise de courant sous tension.
	Fuite au niveau de la connexion entre la cheminée et le couvercle.	Démonter la cheminée et l'étanchéifier.
Les lumières ne fonctionnent pas	Globes cassés/défectueux.	Remplacer les ampoules comme indiqué ci-dessous instruction.
Aspiration insuffisante	La distance entre le corps et la plaque de gaz est trop grande.	Réajuster la distance.
La hotte est inclinée	La vis de fixation n'est pas assez serrée.	Serrez la vis de suspension et mettez la hotte de niveau.



### MISE EN GARDE

Toute réparation électrique de cet appareil doit être conforme aux réglementations locales, nationales et fédérales. En cas de doute, veuillez contacter le service client avant d'entreprendre l'une des opérations ci-dessus. Débranchez toujours l'appareil de la source d'alimentation avant de l'ouvrir

## FICHE TECHNIQUE DU PRODUIT

### Fiche de produit

Règlement délégué (UE) 65/2014

Nom du fournisseur ou marque commerciale	<b>Klarstein</b>
Référence du modèle	<b>10046372</b>
Consommation annuelle d'énergie	<b>11,9 kWh/an</b>
Classe d'efficacité énergétique	<b>A+</b>
Efficacité fluidodynamique	<b>18,2</b>
Classe d'efficacité fluidodynamique	<b>C</b>
Efficacité lumineuse	<b>30,2 Lux/W</b>
Classe d'efficacité lumineuse	<b>A</b>
Efficacité de filtration des graisses	<b>65,4 %</b>
Classe d'efficacité de filtration des graisses	<b>D</b>
Débit d'air (vitesse minimale en fonctionnement normal)	<b>209 m³/h</b>
Débit d'air (vitesse maximale en fonctionnement normal)	<b>387 m³/h</b>
Débit d'air (mode intensif ou «boost»)	<b>188 m³/h</b>
Émissions acoustiques dans l'air pondérées de la valeur A (vitesse minimale en fonctionnement normal)	<b>53 dB</b>
Émissions acoustiques dans l'air pondérées de la valeur A (vitesse maximale en fonctionnement normal)	<b>64 dB</b>
Émissions acoustiques dans l'air pondérées de la valeur A (mode intensif ou «boost»)	<b>47 dB</b>
Consommation d'électricité en mode «veille» (W)	<b>0,48 W</b>

Modèle mis sur le marché de l'Union du 01/08/2024.



**Numéro d'enregistrement EPREL:** 2074371

<https://eprel.ec.europa.eu/qr/2074371>

**Fournisseur:** Chal-Tec GmbH (Mandataire)

**Site web:**

**Service après-vente:**

**Nom:** Customer service

**Site web:** <https://www.elektronik-star.de/info/Impressum/>

**Courriel:** [info@electronic-star.de](mailto:info@electronic-star.de)

**Téléphone:** +4930300138500

**Adresse:**  
Wallstraße 16  
10179 Berlin  
Allemagne

## Fiche de produit

Règlement délégué (UE) 65/2014

Nom du fournisseur ou marque commerciale	<b>Klarstein</b>
Référence du modèle	<b>10046373</b>
Consommation annuelle d'énergie	<b>11,9 kWh/an</b>
Classe d'efficacité énergétique	<b>A+</b>
Efficacité fluidodynamique	<b>18,2</b>
Classe d'efficacité fluidodynamique	<b>C</b>
Efficacité lumineuse	<b>30,2 Lux/W</b>
Classe d'efficacité lumineuse	<b>A</b>
Efficacité de filtration des graisses	<b>65,4 %</b>
Classe d'efficacité de filtration des graisses	<b>D</b>
Débit d'air (vitesse minimale en fonctionnement normal)	<b>209 m³/h</b>
Débit d'air (vitesse maximale en fonctionnement normal)	<b>387 m³/h</b>
Débit d'air (mode intensif ou «boost»)	<b>188 m³/h</b>
Émissions acoustiques dans l'air pondérées de la valeur A (vitesse minimale en fonctionnement normal)	<b>53 dB</b>
Émissions acoustiques dans l'air pondérées de la valeur A (vitesse maximale en fonctionnement normal)	<b>64 dB</b>
Émissions acoustiques dans l'air pondérées de la valeur A (mode intensif ou «boost»)	<b>47 dB</b>
Consommation d'électricité en mode «veille» (W)	<b>0,48 W</b>

Modèle mis sur le marché de l'Union du 01/08/2024.



**Numéro d'enregistrement EPREL:** 2074432

<https://eprel.ec.europa.eu/qr/2074432>

**Fournisseur:** Chal-Tec GmbH (Mandataire)

**Site web:**

**Service après-vente:**

**Nom:** Customer service

**Site web:** <https://www.elektronik-star.de/info/Impressum/>

**Courriel:** [info@elektronik-star.de](mailto:info@elektronik-star.de)

**Téléphone:** +49303001385500

**Adresse:**

Wallstraße 16  
10179 Berlin  
Allemagne

## Fiche de produit

Règlement délégué (UE) 65/2014

Nom du fournisseur ou marque commerciale	<b>Klarstein</b>
Référence du modèle	<b>10046374</b>
Consommation annuelle d'énergie	<b>11,9 kWh/an</b>
Classe d'efficacité énergétique	<b>A+</b>
Efficacité fluidodynamique	<b>18,2</b>
Classe d'efficacité fluidodynamique	<b>C</b>
Efficacité lumineuse	<b>30,2 Lux/W</b>
Classe d'efficacité lumineuse	<b>A</b>
Efficacité de filtration des graisses	<b>65,4 %</b>
Classe d'efficacité de filtration des graisses	<b>D</b>
Débit d'air (vitesse minimale en fonctionnement normal)	<b>209 m³/h</b>
Débit d'air (vitesse maximale en fonctionnement normal)	<b>387 m³/h</b>
Débit d'air (mode intensif ou «boost»)	<b>188 m³/h</b>
Émissions acoustiques dans l'air pondérées de la valeur A (vitesse minimale en fonctionnement normal)	<b>53 dB</b>
Émissions acoustiques dans l'air pondérées de la valeur A (vitesse maximale en fonctionnement normal)	<b>64 dB</b>
Émissions acoustiques dans l'air pondérées de la valeur A (mode intensif ou «boost»)	<b>47 dB</b>
Consommation d'électricité en mode «veille» (W)	<b>0,48 W</b>

Modèle mis sur le marché de l'Union du 01/08/2024.



**Numéro d'enregistrement EPREL:** 2074402

<https://eprel.ec.europa.eu/qr/2074402>

**Fournisseur:** Chal-Tec GmbH (Mandataire)

**Site web:**

**Service après-vente:**

**Nom:** Customer service

**Site web:** <https://www.elektronik-star.de/info/Impressum/>

**Courriel:** [info@elektronik-star.de](mailto:info@elektronik-star.de)

**Téléphone:** +49303001385500

**Adresse:**  
Wallstraße 16  
10179 berlin  
Allemagne



## Fiche de produit

Règlement délégué (UE) 65/2014

Nom du fournisseur ou marque commerciale	<b>Klarstein</b>
Référence du modèle	<b>10046375</b>
Consommation annuelle d'énergie	<b>11,9 kWh/an</b>
Classe d'efficacité énergétique	<b>A+</b>
Efficacité fluidodynamique	<b>18,2</b>
Classe d'efficacité fluidodynamique	<b>C</b>
Efficacité lumineuse	<b>30,2 Lux/W</b>
Classe d'efficacité lumineuse	<b>A</b>
Efficacité de filtration des graisses	<b>65,4 %</b>
Classe d'efficacité de filtration des graisses	<b>D</b>
Débit d'air (vitesse minimale en fonctionnement normal)	<b>209 m³/h</b>
Débit d'air (vitesse maximale en fonctionnement normal)	<b>387 m³/h</b>
Débit d'air (mode intensif ou «boost»)	<b>188 m³/h</b>
Émissions acoustiques dans l'air pondérées de la valeur A (vitesse minimale en fonctionnement normal)	<b>53 dB</b>
Émissions acoustiques dans l'air pondérées de la valeur A (vitesse maximale en fonctionnement normal)	<b>64 dB</b>
Émissions acoustiques dans l'air pondérées de la valeur A (mode intensif ou «boost»)	<b>47 dB</b>
Consommation d'électricité en mode «veille» (W)	<b>0,48 W</b>

Modèle mis sur le marché de l'Union du 01/08/2024.



**Numéro d'enregistrement EPREL:** 2074444

<https://eprel.ec.europa.eu/qr/2074444>

**Fournisseur:** Chal-Tec GmbH (Mandataire)

**Site web:**

**Service après-vente:**

**Nom:** Customer service

**Site web:** <https://www.elektronik-star.de/info/Impressum/>

**Courriel:** [info@elektronik-star.de](mailto:info@elektronik-star.de)

**Téléphone:** +49303001385500

**Adresse:**

Wallstraße 16  
10179 Berlin  
Allemagne

---

## REMARQUES SUR LA PROTECTION DE L'ENVIRONNEMENT

---

- Pendant la cuisson, veillez à ce que l'alimentation en air soit suffisante pour que la hotte fonctionne efficacement et avec un faible niveau sonore.
- Réglez la vitesse du ventilateur en fonction de la quantité de vapeur produite pendant la cuisson. N'utilisez le mode intensif qu'en cas de nécessité. Plus la vitesse du ventilateur est faible, moins vous consommez d'énergie.
- Si de grandes quantités de vapeur sont produites pendant la cuisson, sélectionnez à temps une vitesse de ventilation plus élevée. Si la vapeur de cuisson s'est déjà dispersée dans la cuisine, faites fonctionner la hotte plus longtemps.
- Éteignez la hotte aspirante lorsque vous n'en avez plus besoin.
- Éteignez la hotte aspirante dès que vous n'en avez plus besoin.
- Nettoyez le filtre à intervalles réguliers et remplacez-le si nécessaire afin d'accroître l'efficacité du système de ventilation et de prévenir les risques d'incendie.
- Mettez toujours un couvercle pendant la cuisson pour réduire la vapeur de cuisson et la condensation.

---

## INFORMATIONS SUR LE RECYCLAGE

---



S'il existe une réglementation pour l'élimination ou le recyclage des appareils électriques et électroniques dans votre pays, ce symbole sur le produit ou sur l'emballage indique que cet appareil ne doit pas être jeté avec les ordures ménagères. Vous devez le déposer dans un point de collecte pour le recyclage des équipements électriques et électroniques. La mise au rebut conforme aux règles protège l'environnement et la santé de vos semblables des conséquences négatives. Pour plus d'informations sur le recyclage et l'élimination de ce produit, veuillez contacter votre autorité locale ou votre service de recyclage des déchets ménagers.

---

## FABRICANT

---

Chal-Tec GmbH, Wallstraße 16, 10179 Berlin, Allemagne.

### **Importateur pour la Grande Bretagne :**

Berlin Brands Group UK Limited  
PO Box 42  
272 Kensington High Street  
London, W8 6ND  
United Kingdom

**Gentile cliente,**

Congratulazioni per aver acquistato questo dispositivo. Leggere attentamente le seguenti istruzioni e seguirle per evitare possibili danni. Non ci assumiamo alcuna responsabilità per danni causati dalla mancata osservanza delle istruzioni e da un uso improprio. Scansionare il codice QR per accedere al manuale d'uso più recente e ottenere ulteriori informazioni sul prodotto.



---

**INDICE**

---

Avvertenze di sicurezza	76
Installazione	78
Controlli e utilizzo	81
Installazione dei filtri	83
Pulizia e manutenzione	84
Risoluzione dei problemi	87
Scheda dei dati del prodotto	88
Note sulla tutela dell'ambiente	92
Avviso di smaltimento	92
Produttore	92

---

**DATI TECNICI**

---

Numero di articolo	10046372, 10046373, 10046374, 10046375
Alimentazione	220-240 V ~ 50 Hz

---

## AVVERTENZE DI SICUREZZA

---

- Grazie per aver acquistato questa cappa aspirante. Prima di utilizzare la cappa, leggere attentamente le istruzioni per l'uso e conservarle in un luogo sicuro.
- I lavori di installazione devono essere eseguiti da un elettricista qualificato o da una persona esperta. Prima di utilizzare la cappa, accertarsi che la tensione (V) e la frequenza (Hz) indicate sul dispositivo corrispondano esattamente alla tensione e alla frequenza della propria abitazione.
- Il produttore e il fornitore non si assumono alcuna responsabilità per i danni causati da un'installazione e un utilizzo inadeguati.
- I bambini di età inferiore agli 8 anni non devono utilizzare la cappa.
- Il dispositivo non è destinato ad un uso commerciale, ma solo in ambienti domestici e simili.
- La cappa e il suo filtro devono essere puliti regolarmente per mantenerli in buone condizioni di funzionamento.
- Prima di procedere alla pulizia, spegnere l'alimentazione principale.
- Pulire la cappa secondo le istruzioni e tenerla al riparo dal rischio di incendio.
- Vietato posizionare la cappa vicino al fuoco.
- Se il dispositivo non funziona normalmente, contattare il produttore o un'azienda specializzata.
- Questo dispositivo può essere utilizzato solo da bambini di età pari o superiore a 8 anni e da persone con capacità fisiche, sensoriali e mentali limitate e/o prive di esperienza e conoscenza, a condizione che siano stati istruiti all'uso del dispositivo da una persona responsabile che comprenda i rischi associati.
- Se il cavo di alimentazione è danneggiato, deve essere sostituito dal produttore, dal suo servizio di assistenza o da una persona qualificata per evitare pericoli.
- Se la cappa viene utilizzata contemporaneamente a dispositivi a gas o altri combustibili, il locale deve essere adeguatamente ventilato.
- Non flambare sotto la cappa da cucina. Le parti accessibili possono surriscaldarsi se utilizzate con dispositivi di cottura.

### Suggerimenti importanti per l'installazione

- L'aria non deve essere scaricata in una canna fumaria utilizzata per lo scarico dei fumi di dispositivi a gas o altri combustibili (non si applica ai dispositivi che scaricano l'aria solo nel locale).
- Devono essere rispettate le norme relative allo scarico dell'aria.

## Note importanti sulla modalità di estrazione



### AVVERTENZA

Rischio di avvelenamento a causa dei gas di scarico aspirati. Non utilizzare mai la cappa in modalità di estrazione contemporaneamente a un dispositivo a canna fumaria aperta, quando non è garantito un flusso d'aria adeguato.

I dispositivi di combustione a canna fumaria aperta (ad esempio, stufe a gas, a olio, a legna o a carbone, scaldacqua senza serbatoio, scaldabagni) aspirano l'aria di combustione dall'ambiente e la convogliano all'esterno attraverso un tubo di scarico o una canna fumaria. In modalità di estrazione, l'aria interna viene rimossa dalla cucina e dai locali adiacenti - senza flusso d'aria sufficiente si crea un vuoto. I gas tossici provenienti dal camino o dalla canna fumaria possono così essere risucchiati negli ambienti abitativi.

- Assicurarsi sempre che sia garantito un sufficiente apporto di aria fresca e che l'aria possa circolare.
- Una presa d'aria/centralina di estrazione dell'aria da sola non garantisce il rispetto del valore limite.

Il funzionamento sicuro è possibile solo se la pressione negativa nel locale in cui si trova il dispositivo non supera i 4 Pa (0,04 mbar). Ciò può essere ottenuto quando l'aria necessaria per la combustione può passare attraverso aperture non chiudibili, ad esempio porte, finestre, in combinazione con una presa d'aria/centralina di estrazione dell'aria o attraverso altri accorgimenti tecnici. In ogni caso, consultare uno spazzacamino qualificato che possa valutare l'intera ventilazione della casa e proporre misure adeguate per una ventilazione corretta.

Se la cappa viene utilizzata esclusivamente in modalità di ricircolo, è possibile un funzionamento senza restrizioni.

### Nota importante sullo smontaggio del dispositivo

- Lo smontaggio è simile all'installazione/al montaggio in ordine inverso.
- Per evitare lesioni, farsi aiutare da una seconda persona durante lo smontaggio.

## INSTALLAZIONE

### Preparazione

Se si dispone di un'uscita verso l'esterno, la cappa può essere collegata come nell'immagine sottostante mediante un condotto di aspirazione (smalto, alluminio, tubo flessibile o materiale infiammabile con un diametro interno di 150 mm).

- Prima dell'installazione, spegnere l'unità e scollegarla dalla presa di corrente.
- Per ottenere un effetto ottimale, la cappa deve essere posizionata a una distanza di 65-75 cm dal piano cottura.

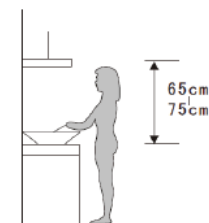

### Installazione (sfiato esterno)

1. Praticare un foro nel mobile, con larghezza di 569x265 (mm) per il modello da 60 cm e di 821x265 (mm) per il modello da 85 cm. Vedere le immagini 1 e 2.
2. Assicurarsi che la distanza tra il bordo del foro e il bordo del mobile sia di almeno 35 mm.

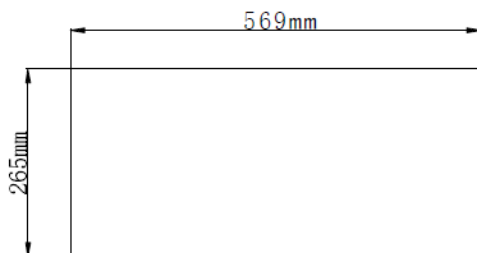

Modello da 60 cm (10046372, 10046374)

Immagine 1

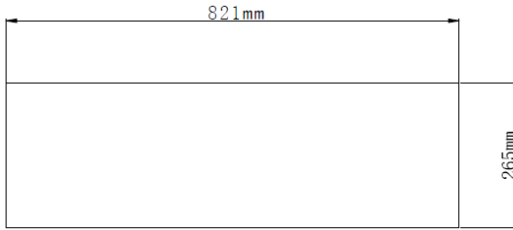

Modello da 85 cm (10046373, 10046375)

Immagine 2

2. Rimuovere il filtro in alluminio, quindi spingere la cappa nel mobile e stringere la vite con un cacciavite in modo da fissarla. V. immagine 3.



Immagine 3

3. Installare il tubo di espansione sull'uscita e condurlo all'esterno. Reinstallare il filtro in alluminio. Nota: il tubo di espansione non è incluso nel prodotto. V. immagine 4.

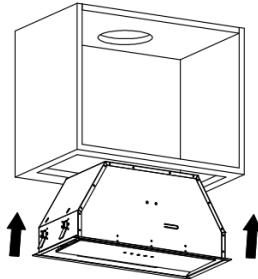

Immagine 4

**Nota:** quando la cappa e il dispositivo alimentato con energia diversa da quella elettrica sono contemporaneamente in funzione, la pressione negativa nel locale non deve superare i 4 Pa ( $4 \times 10^{-5}$  Bar).





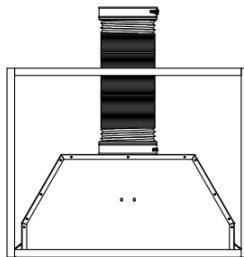







#### AVVERTENZA

Per motivi di sicurezza, utilizzare solo viti di fissaggio o di montaggio della stessa dimensione raccomandata in questo manuale di istruzioni. La mancata installazione delle viti o del dispositivo di fissaggio in conformità alle presenti istruzioni può comportare rischi elettrici.



## CONTROLLI E UTILIZZO

				
	Tasto di accensione (on/off)			
	Tasto per diminuire i valori			
	Tasto per aumentare i valori			
	Tasto del timer			
	Tasto della luce (on/off)			

### Accensione

Quando la cappa è collegata all'alimentazione principale, gli indicatori di tutti i tasti si accendono. Il display a LED è chiuso, la cappa non funziona e passa in modalità standby.

### Tasto di accensione (Power)

- Premere il tasto (Power); l'indicatore di questo tasto si accende. La cappa funziona a bassa velocità, il display a LED mostra "1" e la spia è accesa. Gli indicatori dei tasti per aumentare e diminuire i valori e della luce si accendono. Premendo nuovamente il tasto di accensione (Power), gli indicatori si spengono, le funzioni della cappa si disattivano e la cappa torna in modalità standby. I passaggi precedenti possono essere ripetuti.
- I tasti per aumentare i valori e della luce possono essere utilizzati senza premere il tasto on/off. Quando si preme un determinato tasto delle funzioni, la cappa funziona in quella modalità, ad eccezione della funzione timer. Premendo il tasto di accensione (Power) in qualsiasi modalità si spengono tutte le funzioni della cappa.

### Tasto della luce

- Premendo il tasto (Luce), le luci si accendono. Gli indicatori della luce e del tasto di accensione (Power) si accendono. Premendo di nuovo, le luci si spengono. Le spie del tasto della luce e del tasto di accensione (Power) si spengono. I passaggi precedenti possono essere ripetuti.

### Tasto per aumentare i valori

Sono disponibili tre velocità: alta, media e bassa.

- Quando si preme il tasto per aumentare i valori, l'indicatore di questo tasto si accende e la cappa inizia a funzionare a bassa velocità. Il display LED mostra "1".
- Se si preme nuovamente il tasto per aumentare i valori mentre la cappa è in funzione a bassa velocità, la cappa funzionerà a velocità media e il display LED indicherà "2".
- Se si preme nuovamente il tasto per aumentare i valori mentre la cappa è in funzione a velocità media, la cappa funzionerà a velocità alta e il display LED indicherà "3".
- Se si preme nuovamente il tasto per aumentare i valori mentre la cappa è in funzione a velocità alta, la cappa continuerà a funzionare a velocità alta.

### **Tasto per diminuire i valori**

- Premere il tasto per diminuire i valori per ridurre il livello di velocità e il display mostrerà la velocità operativa corrente. Se si preme il tasto per diminuire i valori ad alta velocità, la cappa funzionerà a velocità media. Gli indicatori del tasto per aumentare i valori, del tasto per diminuire i valori e del tasto di accensione/spegnimento (on/off) si accendono. Se si preme il tasto per diminuire i valori a velocità media, la cappa funzionerà a velocità bassa. La retroilluminazione dei tasti per aumentare i valori, per diminuire i valori e di accensione (Power) rimarrà accesa. Se la velocità viene ridotta continuamente a zero, la cappa e le spie di controllo si spengono.

### **Tasto del timer**

- Il tasto del timer viene utilizzato solo per la funzione timer quando la cappa è in funzione. La pressione del tasto non ha alcun effetto quando la cappa è in modalità standby o quando la luce è accesa separatamente. Premere una volta il tasto del timer; l'impostazione del timer è di 5 minuti e la spia di questo tasto si accende. Premere nuovamente per annullare la funzione timer e la spia si spegne. Allo scadere del tempo, la cappa e la luce si spengono.
- Se è stato impostato un timer, questo terminerà automaticamente quando verrà regolata la velocità.

---

## INSTALLAZIONE DEI FILTRI

---

### Installazione dei filtri del grasso a rete

Per installare i filtri, seguire i quattro passaggi seguenti:

1. Inclinare il filtro nelle fessure sul retro della cappa.
2. Premere il pulsante sull'impugnatura del filtro.
3. Rilasciare l'impugnatura quando il filtro è in posizione.
4. Ripetere l'operazione per installare tutti i filtri.

### Installazione dei filtri al carbone

1. Prima di installare o sostituire i filtri al carbone, scollegare l'unità dalla rete elettrica.
2. Premere il fermo del filtro e rimuovere il filtro a rete.

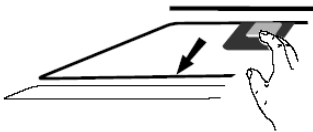

3. Ruotare in senso antiorario i filtri a carbone su entrambi i lati del motore.  
Sostituire i filtri con nuovi filtri al carbone.
4. Sostituire il filtro a rete.
5. Collegare l'alimentatore alla presa.

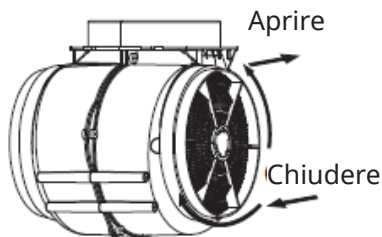

---

## PULIZIA E MANUTENZIONE

---

- Prima di procedere alla manutenzione o alla pulizia, la cappa deve essere scollegata dalla rete elettrica. Assicurarsi che la cappa sia scollegata dalla rete elettrica e che la spina sia stata staccata.
- Le superfici esterne sono soggette a graffi e abrasioni, pertanto si consiglia di seguire le istruzioni di pulizia per garantire un risultato ottimale senza danni.
- La pulizia e la manutenzione devono essere eseguite quando il dispositivo è freddo, in particolare quando lo si pulisce.
- Evitare di lasciare sulle superfici sostanze alcaline o acide (succo di limone, aceto, ecc.).
- L'acciaio inossidabile deve essere pulito regolarmente (ad esempio settimanalmente) per garantire una lunga durata. È possibile utilizzare un liquido speciale per la pulizia dell'acciaio inossidabile. Assicurarsi di strofinare seguendo le venature dell'acciaio inossidabile per evitare antiestetici graffi trasversali.
- Il pannello di controllo può essere pulito con acqua calda e sapone. Assicurarsi che il pannello sia pulito e ben strizzato prima della pulizia. Dopo la pulizia, utilizzare un panno morbido e asciutto per rimuovere l'umidità in eccesso.
- Utilizzare detergenti neutri ed evitare l'uso di prodotti chimici aggressivi per la pulizia, detergenti domestici forti o prodotti contenenti abrasivi, in quanto questi prodotti alterano l'aspetto dell'unità e possono rimuovere le immagini stampate sul pannello di controllo e invalidare la garanzia del produttore.

### **Pulizia mensile del filtro del grasso**

Pulire il filtro ogni mese per prevenire qualsiasi rischio di incendio. Il filtro raccoglie grasso, fumo e polvere, quindi influisce direttamente sull'efficienza della cappa. Se non viene pulito, i residui di grasso (potenzialmente infiammabili) si accumulano sul filtro. Il filtro può essere pulito a mano. Immergere in acqua con un detergente delicato per circa 3 minuti, quindi sfregare delicatamente con una spazzola morbida. Non esercitare una pressione eccessiva per evitare di danneggiare il filtro (lasciare asciugare naturalmente al riparo dalla luce diretta del sole).

I filtri devono essere lavati separatamente dalle stoviglie e dagli utensili da cucina e si consiglia di non utilizzare brillantanti.

### **Rimozione del pannello anteriore della cappa, per pulire o sostituire il filtro del grasso:**

- Ispezionare il pannello anteriore della cappa a parete per individuare i meccanismi che lo tengono in posizione. Si tratta di viti, clip o altri elementi di fissaggio situati lungo i bordi o gli angoli del pannello.
- A seconda del tipo di meccanismi di fissaggio, utilizzare gli attrezzi appropriati.

Per le viti, è necessario un cacciavite compatibile con il tipo di testa della vite.

Per le clip, può essere necessario un cacciavite a testa piatta o uno strumento simile per aprirle.

- Se sono presenti delle viti, allentarle e rimuoverle con cautela ruotandole in senso antiorario fino a quando non sono completamente sganciate dal pannello. Se sono presenti dei fermi, fare leggermente leva su di essi per sbloccare il pannello.
- Una volta allentati o rimossi i meccanismi di fissaggio, estrarre delicatamente il pannello anteriore dalla cappa. Applicare una pressione uniforme ed evitare di forzare per evitare di danneggiare il pannello o la cappa stessa. Se il pannello è incastrato, muoverlo delicatamente avanti e indietro allontanandolo dalla cappa finché non si sblocca.
- Dopo aver rimosso il pannello frontale, metterlo da parte in un luogo sicuro dove non possa essere danneggiato. Prendere nota del suo orientamento e di eventuali istruzioni specifiche per la reinstallazione.
- Una volta rimosso il pannello anteriore, è possibile accedere ai componenti interni della cappa per la manutenzione o le riparazioni. Pulire accuratamente il pannello, se necessario, e ispezionare l'interno per individuare eventuali detriti o danni che potrebbero richiedere attenzione.

### Sostituzione della lampadina

- La lampadina deve essere sostituita dal produttore, dal suo servizio di assistenza o da una persona qualificata.
- Disattivare sempre l'alimentazione elettrica prima di effettuare qualsiasi intervento sul dispositivo. Quando si maneggia la lampada, lasciarla raffreddare completamente prima di toccarla direttamente.
- Quando si maneggiano le lampadine, utilizzare un panno o dei guanti per assicurarsi che il sudore non entri in contatto, in quanto ciò potrebbe ridurne la durata.

**Nota:** prima di sostituire le lampade, assicurarsi che il dispositivo sia scollegato dalla rete elettrica. Quando si sostituiscono le lampade, prendere le dovute precauzioni contro eventuali rischi, ad esempio indossando i guanti.

- Aprire il vetro scorrevole e rimuovere il filtro in alluminio. V. il passaggio 1.
- Svitare le 2 viti ST4x8 mm dal pannello della lampada. V. il passaggio 2.
- Scollegare il terminale del filo di collegamento della luce. V. il passaggio 3.
- Smontare la barra luminosa: staccare la scheda traslucida, estrarre l'involucro esterno della barra luminosa verso l'alto, svitare le 2 viti ST3x6mm del disco di tensione e rimuovere il circuito stampato. V. dal passaggio 4 al passaggio 7.
- Per reinstallare la lampada, seguire la procedura al contrario.
- 

**Nota:** il codice ILCOS D per questa lampada è DSS-5/65-S-320/45.2

Moduli LED: striscia luminosa

Potenza massima: 1x3,5 W

Intervallo di tensione: DC 12 V

## Dimensioni

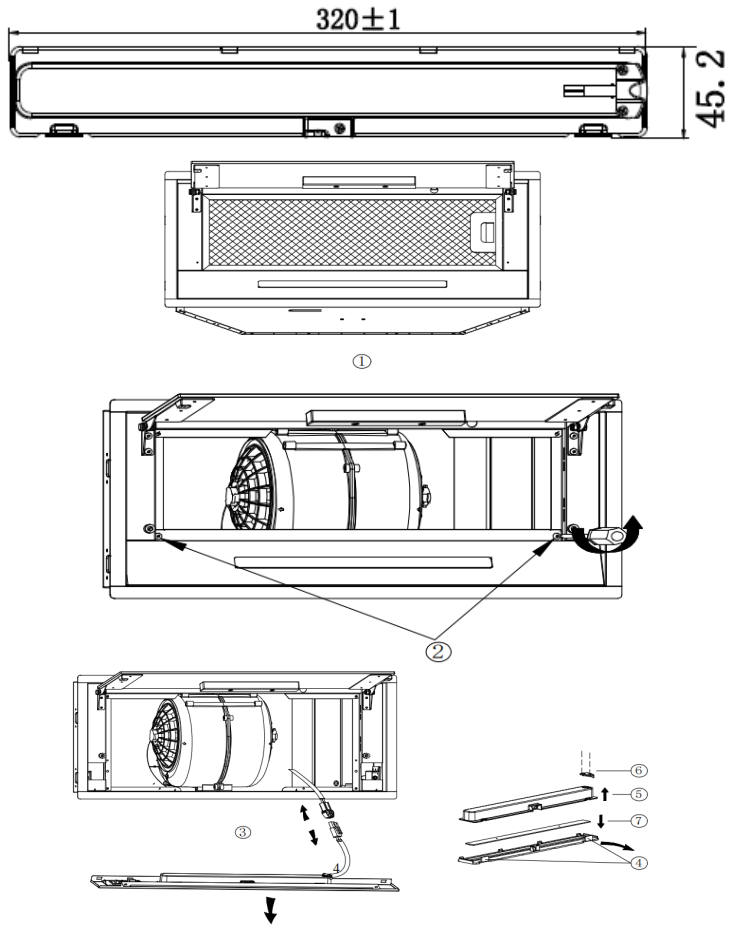

## RISOLUZIONE DEI PROBLEMI

Guasto	Possibile causa	Soluzione
La luce è accesa, ma il motore non funziona.	L'interruttore della ventola è spento.	Selezionare la posizione dell'interruttore della ventola.
	Interruttore della ventola guasto.	Contattare il centro di assistenza.
	Motore guasto.	Contattare il centro di assistenza.
La luce non funziona, il motore non funziona.	Fusibili bruciati.	Ripristinare/sostituire i fusibili.
	Cavo di alimentazione allentato o scollegato.	Ricollegare il cavo alla presa di corrente o accendere la presa di corrente.
Perdita di olio	La valvola unidirezionale e l'uscita non sono chiuse ermeticamente.	Accendere la presa di corrente.
	Perdite dal collegamento tra canna e copertura.	Smontare la canna e sigillarla.
Luci non funzionanti	Lampadine rotte/guaste.	Sostituire le lampadine come indicato nelle istruzioni.
Aspirazione insufficiente	La distanza tra la cappa e il piano cottura è eccessiva.	Regolare la distanza.
La cappa aspirante è inclinata	La vite di fissaggio non è sufficientemente stretta.	Serrare la vite di sospensione e livellare la cappa.



### ATTENZIONE

Qualsiasi riparazione elettrica di questo dispositivo deve essere conforme alle leggi locali, statali e federali. In caso di dubbi, contattare il centro di assistenza prima di eseguire una delle operazioni sopra descritte. Scollegare sempre l'unità dalla fonte di alimentazione quando la si apre.

## SCHEDA DEI DATI DEL PRODOTTO

### Scheda prodotto

Regolamento delegato (UE) n. 65/2014

Nome o marchio del fornitore	<b>Klarstein</b>
Identificativo del modello	<b>10046372</b>
Consumo annuo di energia	<b>11,9 kWh/anno</b>
Classe di efficienza energetica	<b>A+</b>
Efficienza fluidodinamica	<b>18,2</b>
Classe di efficienza fluidodinamica	<b>C</b>
Efficienza luminosa	<b>30,2 lux/W</b>
Classe di efficienza luminosa	<b>A</b>
Efficienza del filtraggio dei grassi	<b>65,4 %</b>
Classe di efficienza di filtraggio dei grassi	<b>D</b>
Flusso d'aria (potenza minima in condizioni d'uso normale)	<b>209 m³/h</b>
Flusso d'aria (potenza massima in condizioni d'uso normale)	<b>387 m³/h</b>
Flusso d'aria (condizioni d'uso intenso o boost)	<b>188 m³/h</b>
Potenza sonora ponderata A delle emissioni di rumore aereo (potenza minima in condizioni d'uso normale)	<b>53 dB</b>
Potenza sonora ponderata A delle emissioni di rumore aereo (potenza massima in condizioni d'uso normale)	<b>64 dB</b>
Potenza sonora ponderata A delle emissioni di rumore aereo (condizioni d'uso intenso o boost)	<b>47 dB</b>
Consumo di energia in modo standby (W)	<b>0,48 W</b>

Modello immesso sul mercato dell'Unione da 01/08/2024.



**Numero di registrazione EPREL:** 2074371

<https://eprel.ec.europa.eu/qr/2074371>

**Fornitore:** Chal-Tec GmbH (Rappresentante autorizzato)

**Sito web:**

**Servizio di assistenza alla clientela:**

**Nome:** Customer service

**Sito web:** <https://www.elektronik-star.de/info/Impressum/>

**E-mail:** [info@electronic-star.de](mailto:info@electronic-star.de)

**Telefono:** +49303001385500

**Indirizzo:**

Wallstraße 16  
10179 Berlin  
Germania



## Scheda prodotto

Regolamento delegato (UE) n. 65/2014

Nome o marchio del fornitore	<b>Klarstein</b>
Identificativo del modello	<b>10046373</b>
Consumo annuo di energia	<b>11,9 kWh/anno</b>
Classe di efficienza energetica	<b>A+</b>
Efficienza fluidodinamica	<b>18,2</b>
Classe di efficienza fluidodinamica	<b>C</b>
Efficienza luminosa	<b>30,2 lux/W</b>
Classe di efficienza luminosa	<b>A</b>
Efficienza del filtraggio dei grassi	<b>65,4 %</b>
Classe di efficienza di filtraggio dei grassi	<b>D</b>
Flusso d'aria (potenza minima in condizioni d'uso normale)	<b>209 m³/h</b>
Flusso d'aria (potenza massima in condizioni d'uso normale)	<b>387 m³/h</b>
Flusso d'aria (condizioni d'uso intenso o boost)	<b>188 m³/h</b>
Potenza sonora ponderata A delle emissioni di rumore aereo (potenza minima in condizioni d'uso normale)	<b>53 dB</b>
Potenza sonora ponderata A delle emissioni di rumore aereo (potenza massima in condizioni d'uso normale)	<b>64 dB</b>
Potenza sonora ponderata A delle emissioni di rumore aereo (condizioni d'uso intenso o boost)	<b>47 dB</b>
Consumo di energia in modo standby (W)	<b>0,48 W</b>

Modello immesso sul mercato dell'Unione da 01/08/2024.



**Numero di registrazione EPREL:** 2074432

<https://eprel.ec.europa.eu/qr/2074432>

**Fornitore:** Chal-Tec GmbH (Rappresentante autorizzato)

**Sito web:**

**Servizio di assistenza alla clientela:**

**Nome:** Customer service

**Sito web:** <https://www.elektronik-star.de/info/Impressum/>

**E-mail:** [info@electronic-star.de](mailto:info@electronic-star.de)

**Telefono:** +49303001385500

**Indirizzo:**  
Wallstraße 16  
10179 berlin  
Germania

## Scheda prodotto

Regolamento delegato (UE) n. 65/2014

Nome o marchio del fornitore	<b>Klarstein</b>
Identificativo del modello	<b>10046374</b>
Consumo annuo di energia	<b>11,9 kWh/anno</b>
Classe di efficienza energetica	<b>A+</b>
Efficienza fluidodinamica	<b>18,2</b>
Classe di efficienza fluidodinamica	<b>C</b>
Efficienza luminosa	<b>30,2 lux/W</b>
Classe di efficienza luminosa	<b>A</b>
Efficienza del filtraggio dei grassi	<b>65,4 %</b>
Classe di efficienza di filtraggio dei grassi	<b>D</b>
Flusso d'aria (potenza minima in condizioni d'uso normale)	<b>209 m³/h</b>
Flusso d'aria (potenza massima in condizioni d'uso normale)	<b>387 m³/h</b>
Flusso d'aria (condizioni d'uso intenso o boost)	<b>188 m³/h</b>
Potenza sonora ponderata A delle emissioni di rumore aereo (potenza minima in condizioni d'uso normale)	<b>53 dB</b>
Potenza sonora ponderata A delle emissioni di rumore aereo (potenza massima in condizioni d'uso normale)	<b>64 dB</b>
Potenza sonora ponderata A delle emissioni di rumore aereo (condizioni d'uso intenso o boost)	<b>47 dB</b>
Consumo di energia in modo standby (W)	<b>0,48 W</b>

Modello immesso sul mercato dell'Unione da 01/08/2024.



**Numero di registrazione EPREL:** 2074402

<https://eprel.ec.europa.eu/qr/2074402>

**Fornitore:** Chal-Tec GmbH (Rappresentante autorizzato)

**Sito web:**

**Servizio di assistenza alla clientela:**

**Nome:** Customer service

**Sito web:** <https://www.elektronik-star.de/info/Impressum/>

**E-mail:** [info@electronic-star.de](mailto:info@electronic-star.de)

**Telefono:** +49303001385500

**Indirizzo:**  
Wallstraße 16  
10179 Berlin  
Germania

## Scheda prodotto

Regolamento delegato (UE) n. 65/2014

Nome o marchio del fornitore	<b>Klarstein</b>
Identificativo del modello	<b>10046375</b>
Consumo annuo di energia	<b>11,9 kWh/anno</b>
Classe di efficienza energetica	<b>A+</b>
Efficienza fluidodinamica	<b>18,2</b>
Classe di efficienza fluidodinamica	<b>C</b>
Efficienza luminosa	<b>30,2 lux/W</b>
Classe di efficienza luminosa	<b>A</b>
Efficienza del filtraggio dei grassi	<b>65,4 %</b>
Classe di efficienza di filtraggio dei grassi	<b>D</b>
Flusso d'aria (potenza minima in condizioni d'uso normale)	<b>209 m³/h</b>
Flusso d'aria (potenza massima in condizioni d'uso normale)	<b>387 m³/h</b>
Flusso d'aria (condizioni d'uso intenso o boost)	<b>188 m³/h</b>
Potenza sonora ponderata A delle emissioni di rumore aereo (potenza minima in condizioni d'uso normale)	<b>53 dB</b>
Potenza sonora ponderata A delle emissioni di rumore aereo (potenza massima in condizioni d'uso normale)	<b>64 dB</b>
Potenza sonora ponderata A delle emissioni di rumore aereo (condizioni d'uso intenso o boost)	<b>47 dB</b>
Consumo di energia in modo standby (W)	<b>0,48 W</b>

Modello immesso sul mercato dell'Unione da 01/08/2024.



**Numero di registrazione EPREL:** 2074444

<https://eprel.ec.europa.eu/qr/2074444>

**Fornitore:** Chal-Tec GmbH (Rappresentante autorizzato)

**Sito web:**

**Servizio di assistenza alla clientela:**

**Nome:** Customer service

**Sito web:** <https://www.elektronik-star.de/info/Impressum/>

**E-mail:** [info@elektronik-star.de](mailto:info@elektronik-star.de)

**Telefono:** +49303001385500

**Indirizzo:**  
Wallstraße 16  
10179 Berlin  
Germania

---

## NOTE SULLA TUTELA DELL'AMBIENTE

---

- Durante la cottura, assicurarsi che vi sia un flusso d'aria sufficiente affinché la cappa possa funzionare in modo efficiente e con una bassa rumorosità.
- Regolare la velocità della ventola in base alla quantità di vapore prodotta durante la cottura. Utilizzare la modalità intensiva solo se necessario. Minore è la velocità della ventola, minore è il consumo di energia.
- Se durante la cottura si producono grandi quantità di vapore, selezionare tempestivamente una velocità di ventilazione maggiore. Se il vapore di cottura si è già disperso nella cucina, la cappa deve essere azionata più a lungo.
- Spegnere la cappa quando non serve più.
- Spegnere la luce quando non serve più.
- Pulire il filtro a intervalli regolari e sostituirlo in base alle necessità per aumentare l'efficacia del sistema di ventilazione e prevenire il rischio di incendio.
- Mettere sempre il coperchio sulle pentole durante la cottura per ridurre il vapore e la condensa.

---

## AVVISO DI SMALTIMENTO

---



Se nel proprio paese si applicano le regolamentazioni inerenti lo smaltimento di dispositivi elettrici ed elettronici, questo simbolo sul prodotto o sulla confezione segnala che questi prodotti non possono essere smaltiti con i rifiuti normali e devono essere portati a un punto di raccolta di dispositivi elettrici ed elettronici. Grazie al corretto smaltimento dei vecchi dispositivi si tutela il pianeta e la salute delle persone da possibili conseguenze negative. Informazioni riguardanti il riciclo e lo smaltimento di questi prodotti si ottengono presso l'amministrazione locale oppure il servizio di gestione dei rifiuti domestici.

---

## PRODUTTORE

---

Chal-Tec GmbH, Wallstraße 16, 10179 Berlino, Germania.

**Importatore per la Gran Bretagna:**

Berlin Brands Group UK Limited  
PO Box 42  
272 Kensington High Street  
London, W8 6ND  
United Kingdom









**KLARSTEIN**