



Metal Geometric Etagere

Model Number:

UPC Code:

DA7830

0-65857-17971-2

Congratulations on your latest furniture purchase! **Dorel Living** furniture has been developed with quality, convenience and style in mind. We trust it will provide you with many years of exceptional comfort and service.

Before beginning assembly, we encourage you to familiarize yourself with your new furniture piece by taking a few minutes to go through this booklet. It contains important information on our warranty and care tips to keep your furniture looking as good as new.

Customer satisfaction is important to us at Dorel Asia. Our agents are available Monday to Friday 8am to 5pm (EST) to answer any question you may have. For faster service, always have the model number ready when calling our toll free number **1-800-295-1980** or emailing us at **das@dorel.com** .

For more great furniture ideas, check out our website at www.dorelliving.com
You can also keep up to date on all the latest trends by liking our [Facebook page](#).

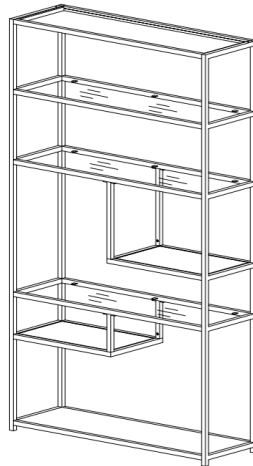

Date of Purchase: ____ / ____ / ____

Lot Number: _____

(taken from carton)

DO NOT RETURN PRODUCT TO THE STORE. If a part is missing or damaged, contact our customer service department. We will replace the part **FREE** of charge.

NOTE: THIS INSTRUCTION BOOKLET CONTAINS **IMPORTANT** SAFETY INFORMATION. PLEASE READ AND KEEP FOR FUTURE REFERENCE.

CUSTOMER SERVICE

If you have any questions about this product, contact our customer service representative first!

C 1-800-295-1980

You can also order parts by writing to the address listed below. Please include the product model number, color and a detailed description of the part.

**Customer Service Department No. 413
12345 Albert-Hudon Boulevard, Suite 100
Montreal, Quebec
Canada H1G 3L1**

E-MAIL: das@dorel.com

NOTES

- * Ensure all parts and components are present before beginning assembly.
- * Assemble on a soft, smooth surface to prevent damage to the product finish.
- * Use the wall safety strap provided to secure the unit to the wall.
- * A Phillips head screw driver is not included.
- * DO NOT use power tools.
- * CAUTION: Adult assembly required.
- * Assembly will require two people.
- * To avoid unnecessary damage, when levelers have been extended, DO NOT drag across surface when moving. Be sure to lift and carry the item to its location.
- * Estimated assembly time: 60 minutes.

WARNING

Serious or fatal crushing injuries can occur from furniture tipover. To help prevent tipover:

- * Install tipover restraint provided.
- * Place heaviest items in the bottom drawers or shelves.
- * Unless specifically designed to accommodate, do not set TVs or other heavy objects on top of this product.
- * Never allow children to climb or hang on drawers, doors or shelves.
- * Use of tipover restraints may only reduce, but not eliminate, the risk of tipover.

CARE AND CLEANING

Dust regularly with a soft, lint-free cloth to prevent soil build-up. A damp cloth may be used occasionally to clean surface. Dry immediately. Do not use any abrasives that may damage finish. Excessive exposure to sunlight and extreme changes in temperature and moisture can damage wood furniture.

MAINTENANCE

Check bolts/screws periodically and tighten them if necessary.

LIMITED WARRANTY





Dorel warrants its product to be free from defects in material and workmanship and agrees to remedy any such defect. This warranty covers 1 year from the date of original purchase. This warranty is valid only upon presentation of proof of purchase. This is solely limited to the repair or replacement of defective furniture components and no assembly labor is included. This warranty does not apply to any product which has been improperly assembled, subjected to misuse or abuse or which has been altered or repaired in any way. This warranty gives you specific legal rights and you may also have other rights which vary from State to State.



WARNING: Should this product become damaged, and/or components are broken or missing, DO NOT USE.

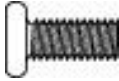

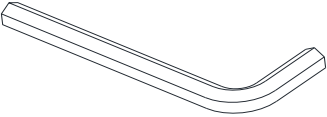

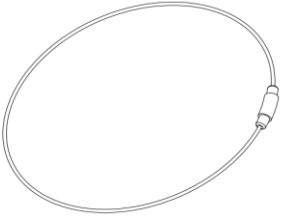

Metal Geometric Etagere DA7830

HARDWARE LIST

1  Ø1/4"*1/2"	2  Ø5/32"*1/2"
BOLT 36 PCS	SCREW 8 PCS
3  M4	4  Ø8*2.5mm
ALLEN KEY 1 PC	SUCTION CUP 18 PCS
5  SAFETY STRAP 2 PCS	

Metal Geometric Etagere DA7830

PARTS LIST

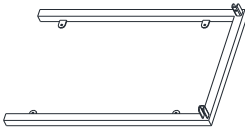
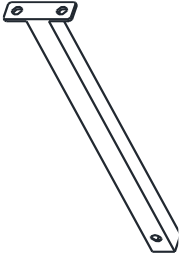
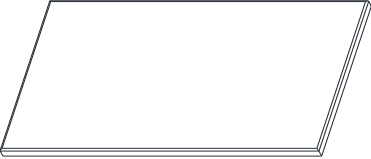
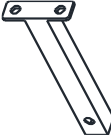
<p>A</p> 	<p>B</p> 	<p>C</p> 
<p>LEFT SIDE PANEL 1 PC</p>	<p>RIGHT SIDE PANEL 1 PC</p>	<p>TOP PANEL 1 PC</p>
<p>D</p> 	<p>E</p> 	<p>F</p> 
<p>UPPER STRETCHER 2PCS</p>	<p>MIDDLE STRETCHER 4 PCS</p>	<p>GLASS SHELF 3 PCS</p>
<p>G</p> 	<p>H</p> 	<p>I</p> 
<p>BOTTOM PANEL 1PC</p>	<p>SHELF FRAME 2 PCS</p>	<p>STRETCHER 2PCS</p>
<p>J</p> 	<p>K</p> 	
<p>WOOD SHELF PANEL 2 PCS</p>	<p>STRETCHER 2 PCS</p>	

Metal Geometric Etagere DA7830

STEP 1:

Attach stretcher (I) to shelf frame (H) with bolts (1) using the Allen key (3) as shown.

NOTE: Do not fully tighten the bolts. Loose bolts will facilitate assembly in the following steps.

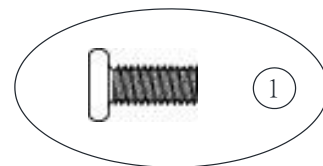
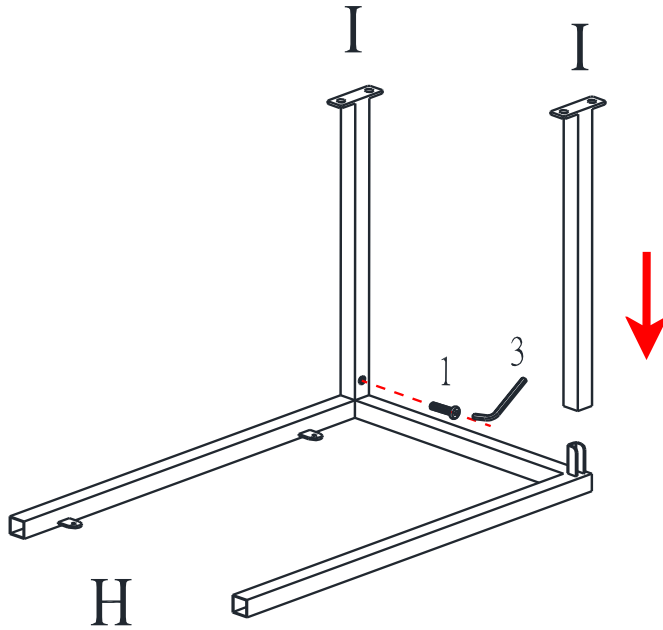

Metal Geometric Etagere DA7830

STEP 2:

Attach stretcher (K) to shelf frame (H) with bolts (1) using the Allen key (3) as shown.
NOTE: Do not fully tighten the bolts. Loose bolts will facilitate assembly in the following steps.

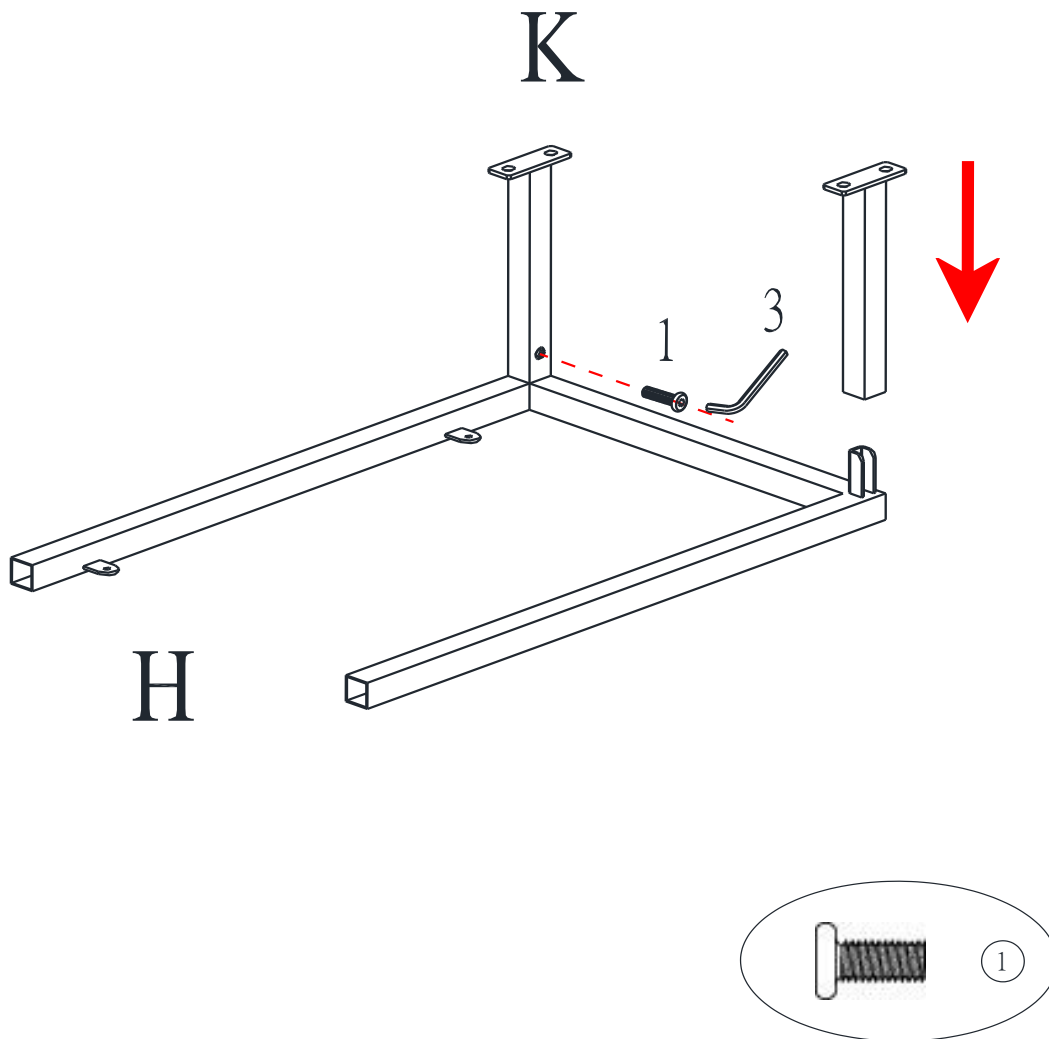

Metal Geometric Etagere DA7830

STEP 3:

Attached top panel (C) to left side panel (A) with bolts (1) using the Allen key (3) as shown.

NOTE: Do not fully tighten the bolts. Loose bolts will facilitate assembly in the following steps.

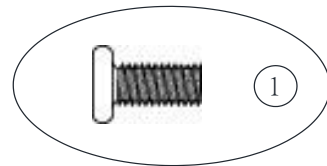
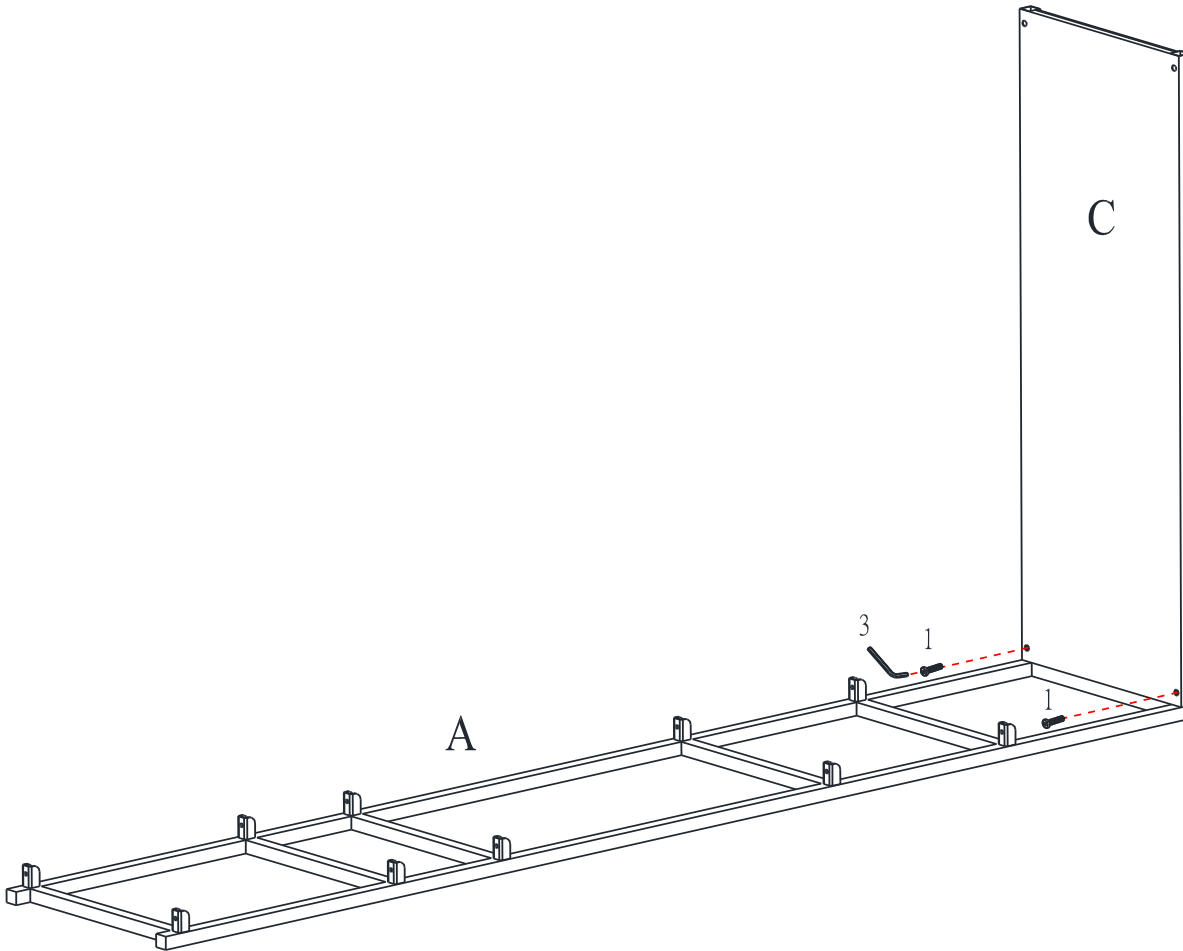

Metal Geometric Etagere DA7830

STEP 4:

Attach upper stretchers (D) to left side panel (A) with bolts (1) using the Allen key (3) as shown.

NOTE: Do not fully tighten the bolts. Loose bolts will facilitate assembly in the following steps.

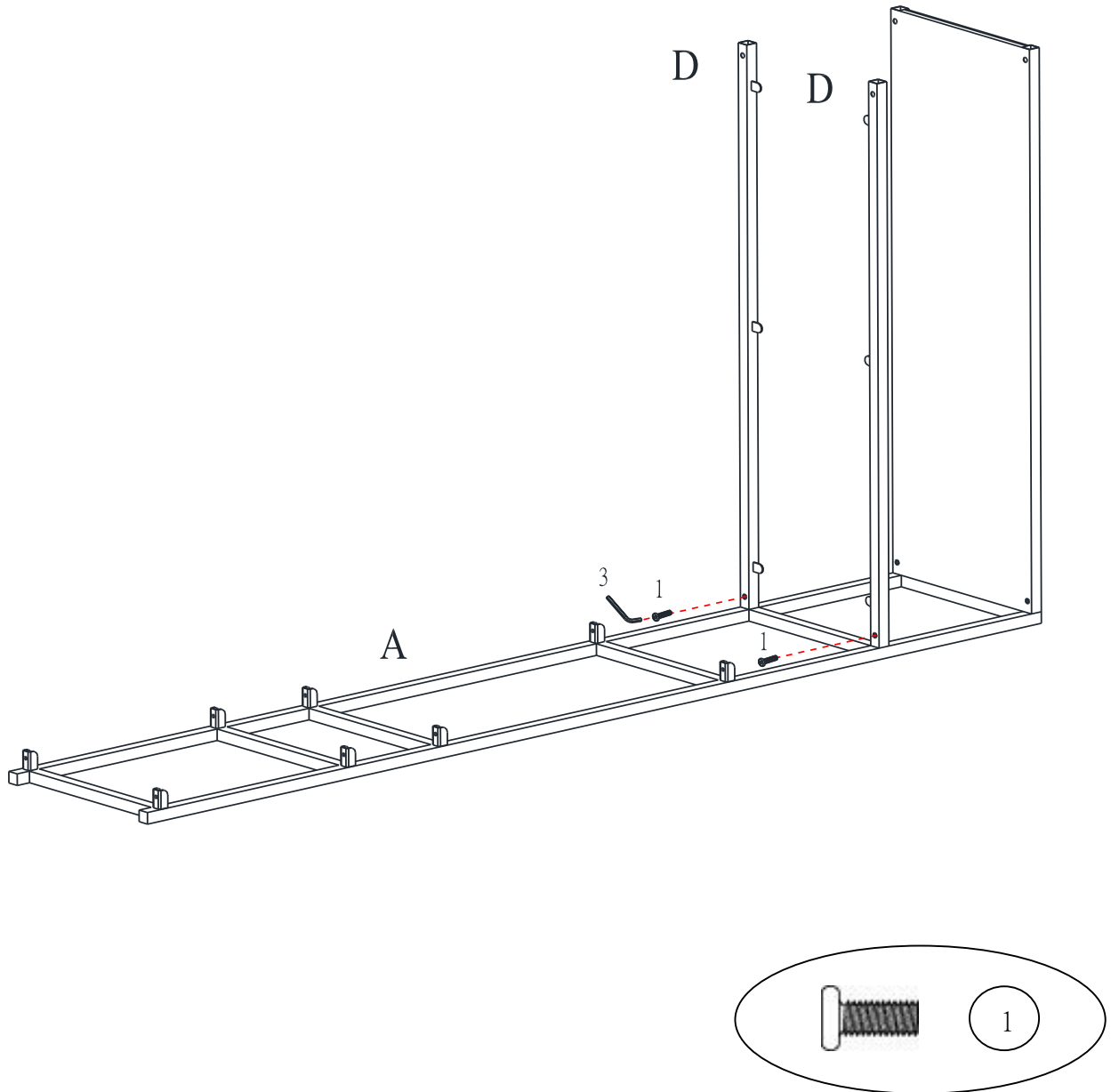

Metal Geometric Etagere DA7830

STEP 5:

Attach middle stretchers (E) to left side panel (A) with bolts (1) using the Allen key (3) as shown.

NOTE: Do not fully tighten the bolts. Loose bolts will facilitate assembly in the following steps.

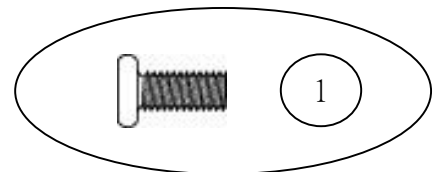
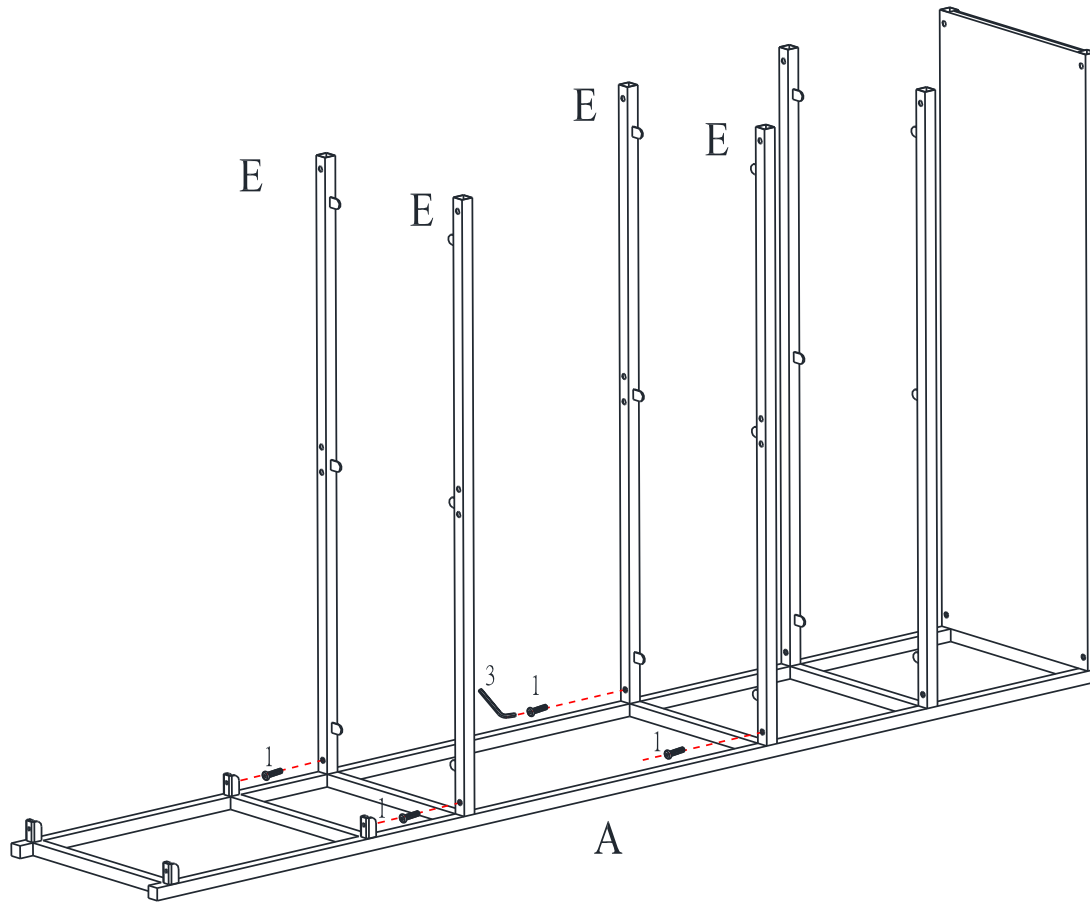

Metal Geometric Etagere DA7830

STEP 6:

Attach bottom panel (G) to left side panel (A) with bolts (1) using the Allen key (3) as shown.

NOTE: Do not fully tighten the bolts. Loose bolts will facilitate assembly in the following steps.

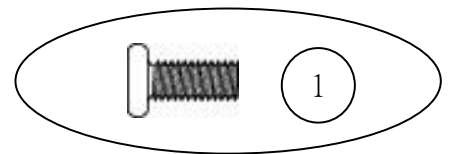
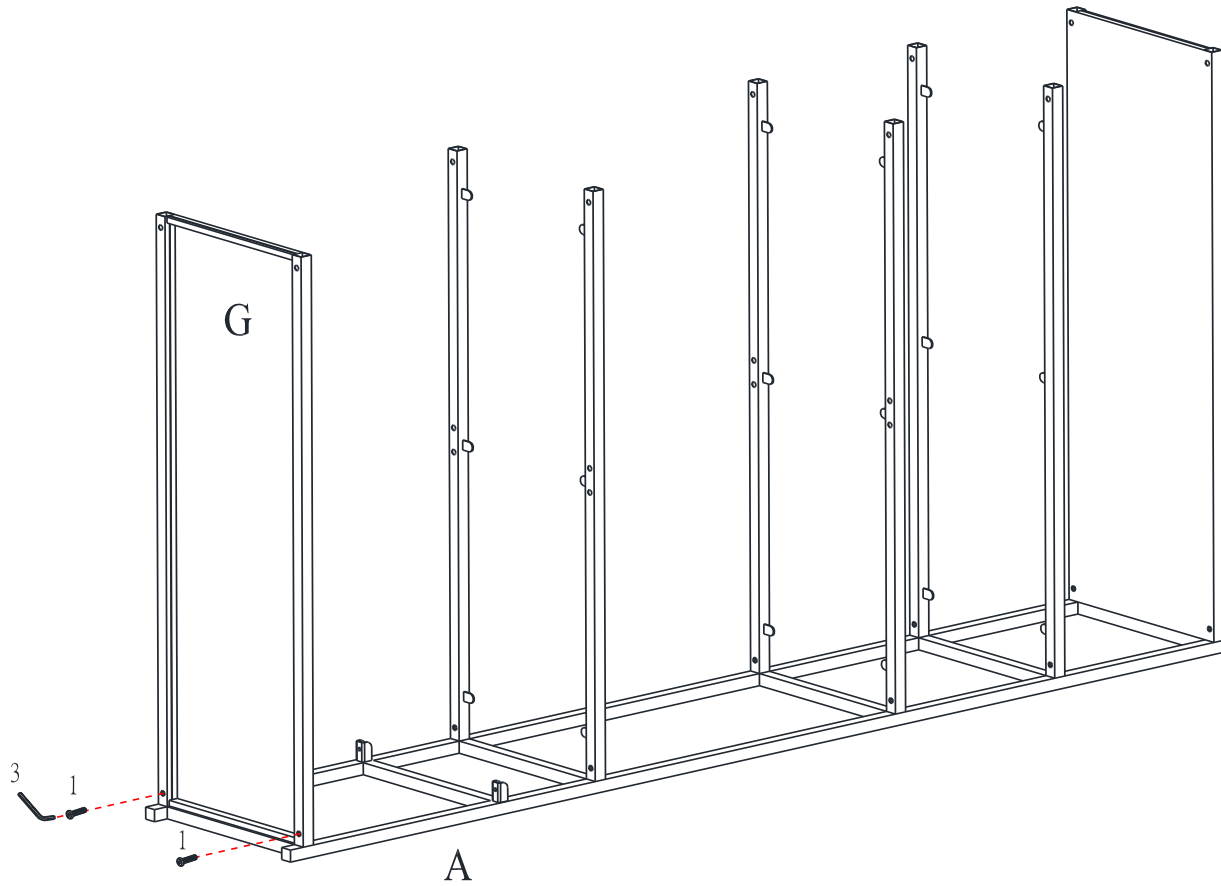

Metal Geometric Etagere DA7830

STEP 7:

Attach right side panel (B) to the assembled unit (done in previous steps) with bolts (1) using the Allen key (3) as shown.

NOTE: Do not fully tighten the bolts. Loose bolts will facilitate assembly in the following steps.

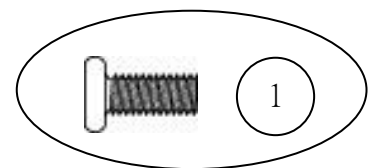
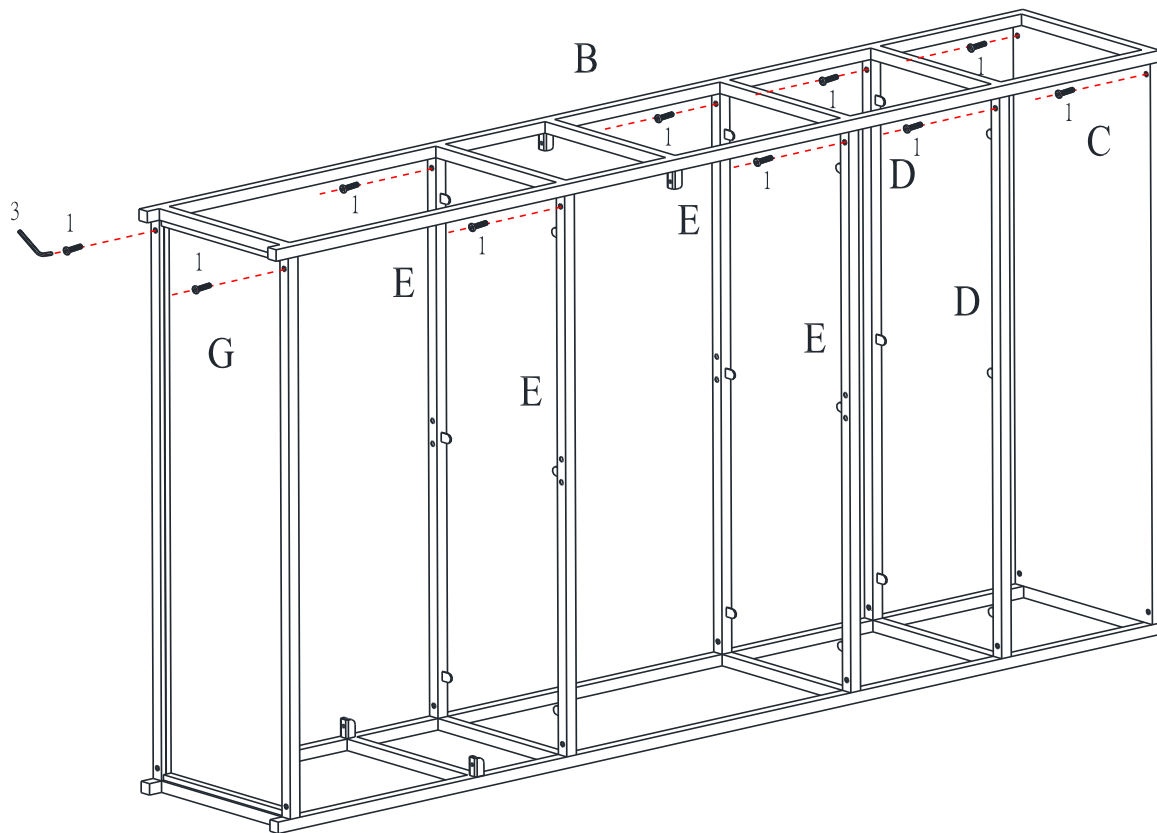

Metal Geometric Etagere DA7830

STEP 8:

Attach the assembled unit (done in step 1) to middle stretchers (E) with bolts (1) using the Allen key (3) as shown.

NOTE: Do not fully tighten the bolts. Loose bolts will facilitate assembly in the following steps.

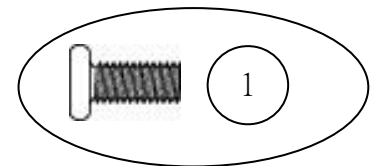
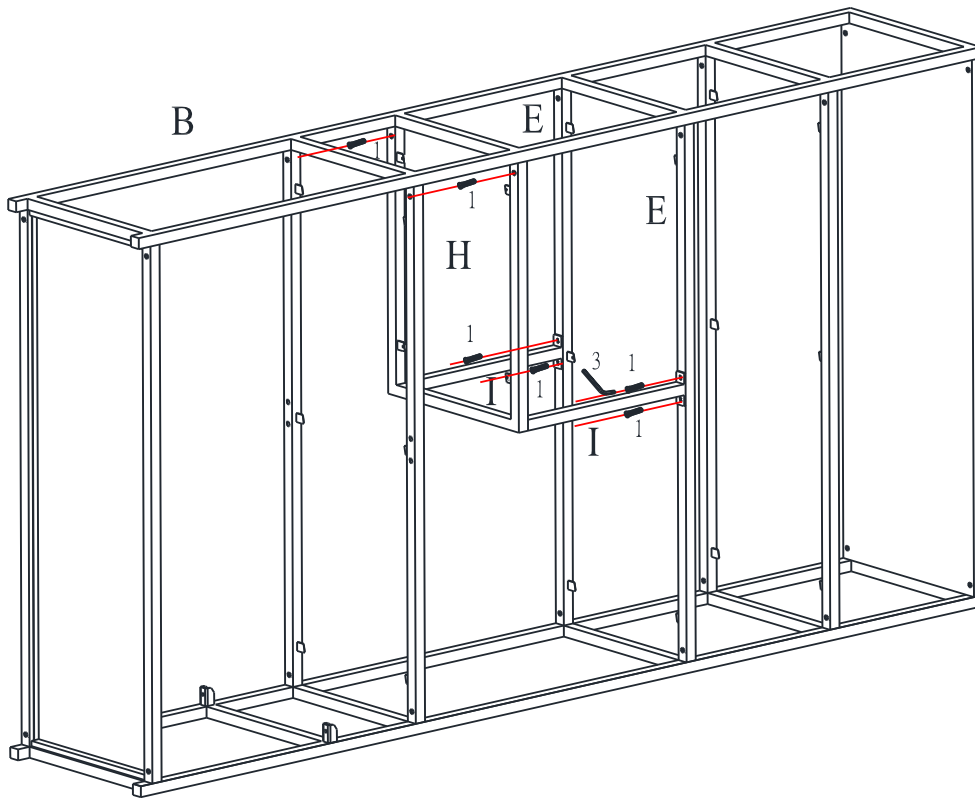

Metal Geometric Etagere DA7830

STEP 9:

Attach assembled unit (done in step 2) to middle stretchers (E) with bolts (1) using Allen key (3) as shown.

NOTE: Do not fully tighten the bolts. Loose bolts will facilitate assembly in the following steps.

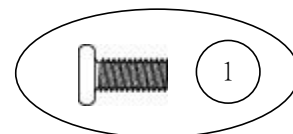
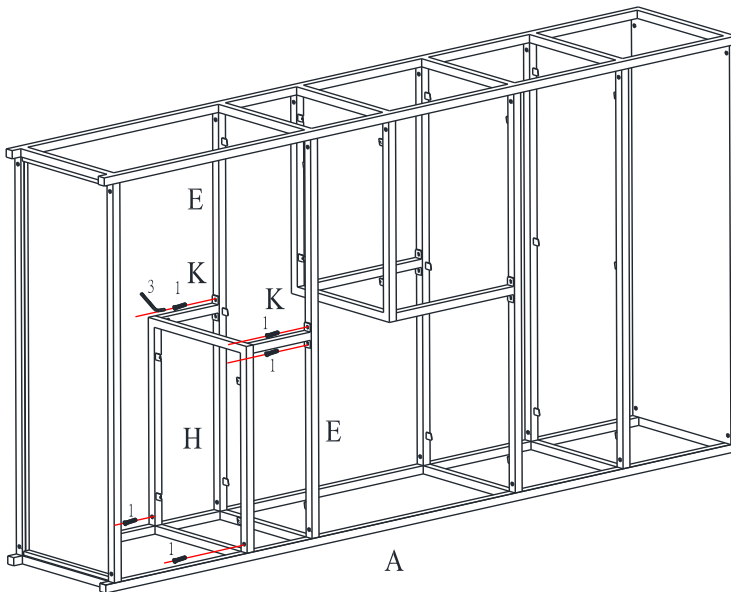

Metal Geometric Etagere DA7830

STEP 10:

Turn the unit upright. Make sure all the parts are flush before securing the bolts (1). Tighten all the bolts previously installed.

Attach wood shelf panels (J) to shelf frames (H) with screws (2) using a Phillips head screwdriver (not included).

Make sure shelves (J) are properly placed before securing them to shelf frames (H).

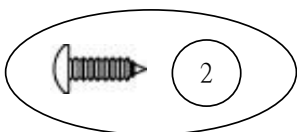
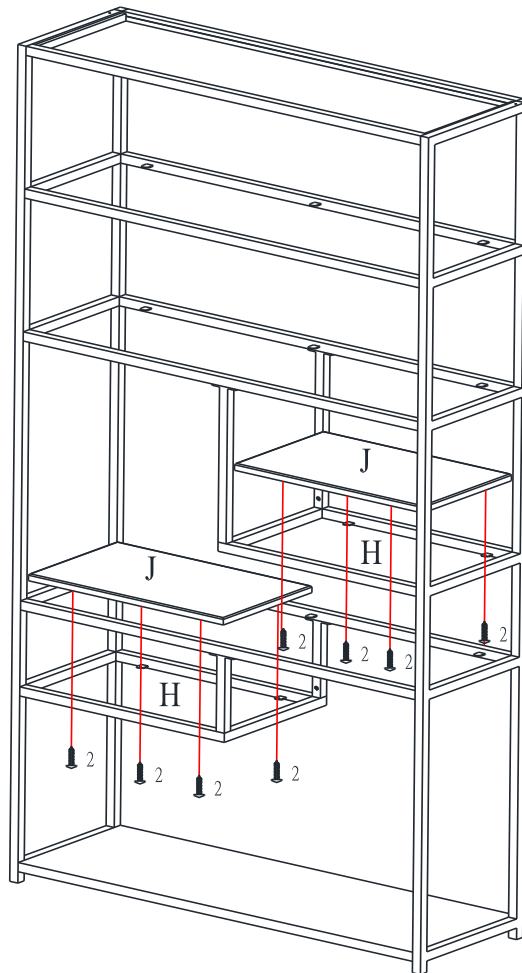

Metal Geometric Etagere DA7830

STEP 11:

Place suction cups (4) to the metal support on the frame as shown.
Put the glass shelves (F) onto the shelf frames as shown.

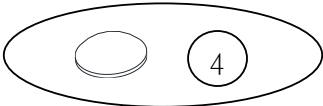
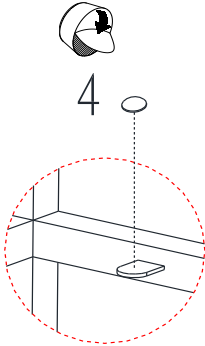
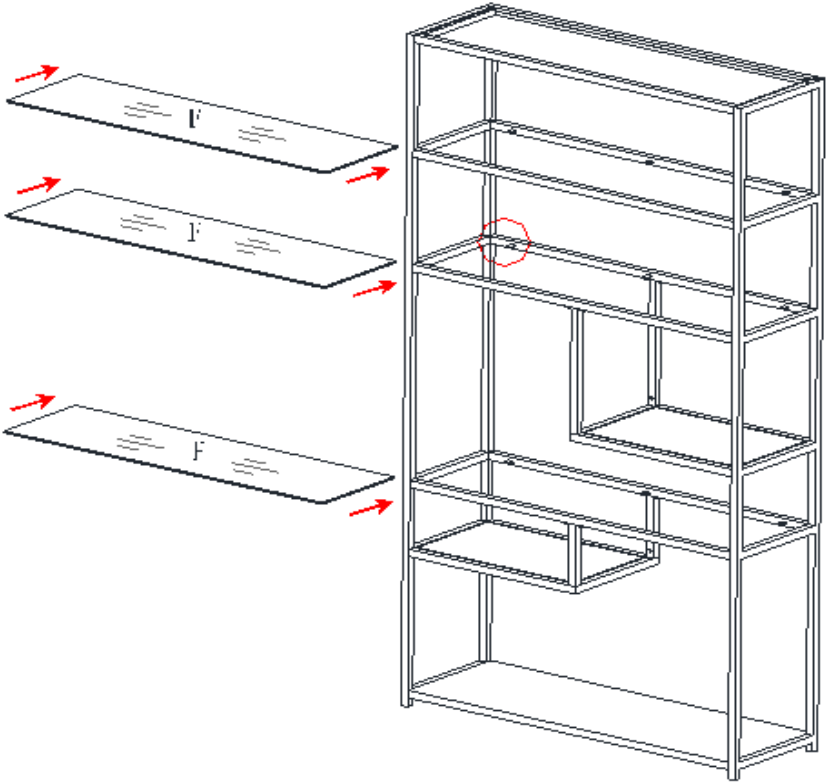

Metal Geometric Etagere DA7830

NOTE:

The holes on the corner of the top panel are for safety straps usage.

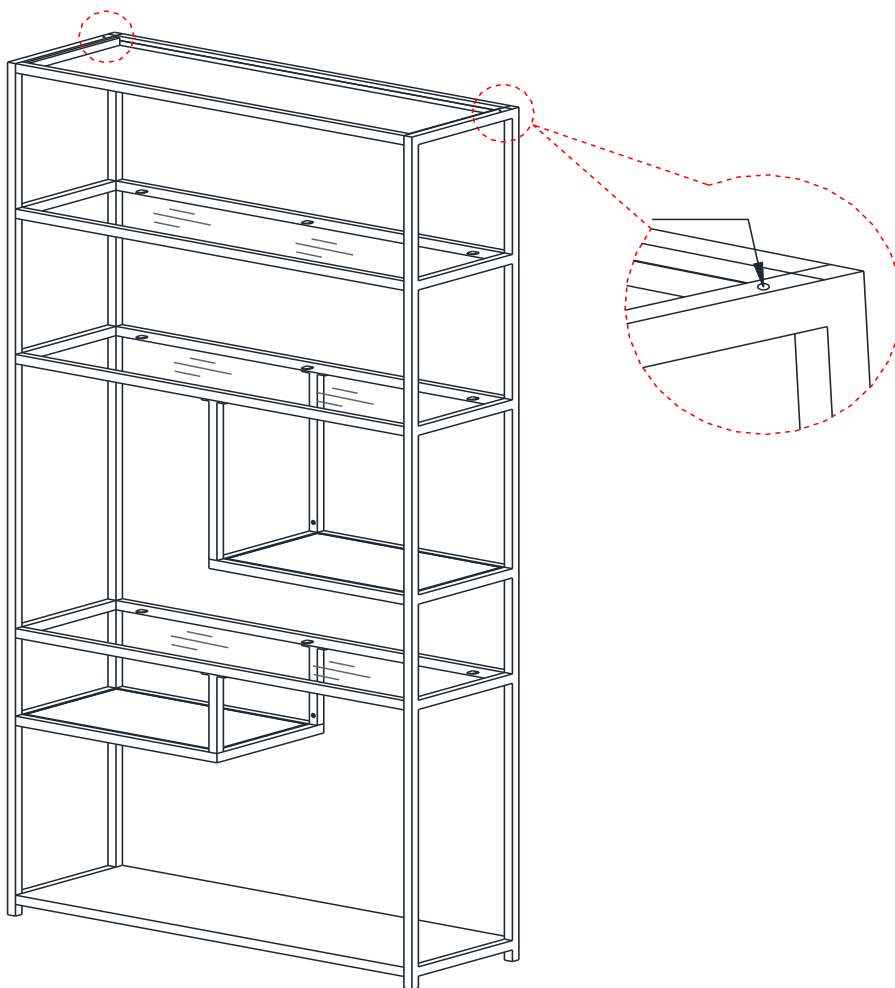

Metal Geometric Etagere DA7830

NOTE - The etagere is equipped with adjustable levelers. Rotate the adjustable levelers clockwise or counterclockwise to make sure the etagere rest evenly on the floor.

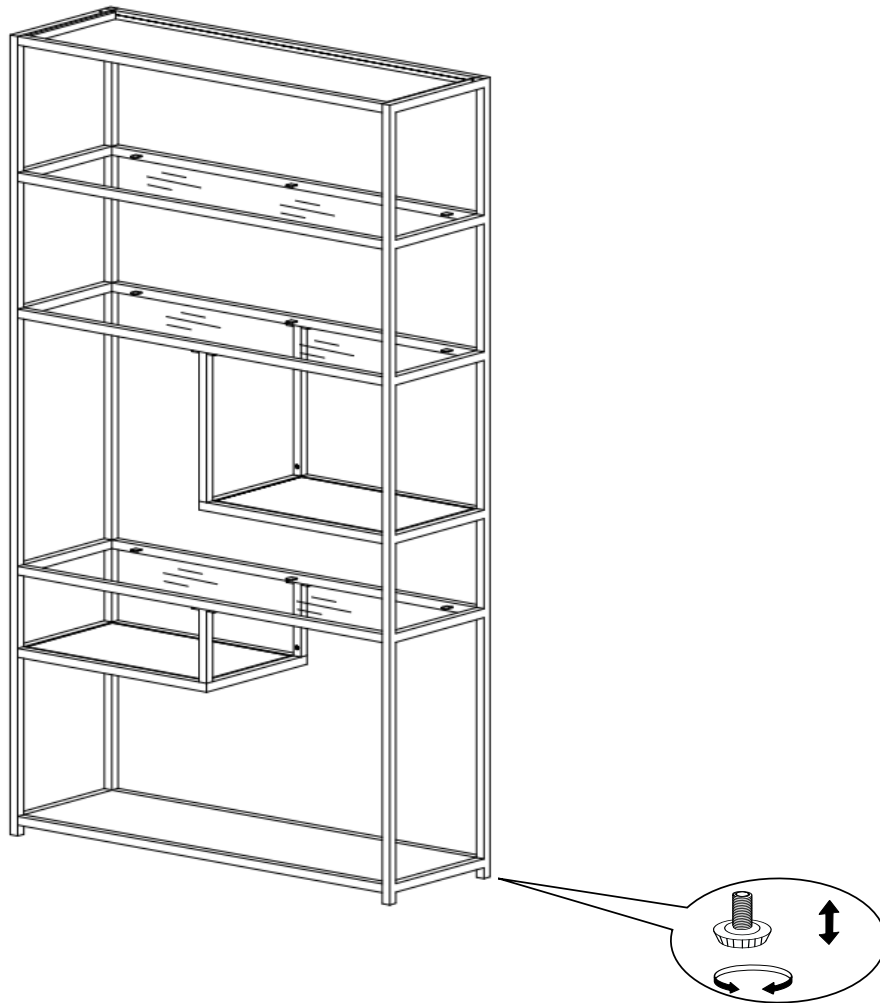

Metal Geometric Etagere DA7830

! CAUTION: This unit is intended for use only with the products and/or maximum weights indicated. Use with other products and/or products heavier than the maximum weights indicated may result in instability or cause possible injury.

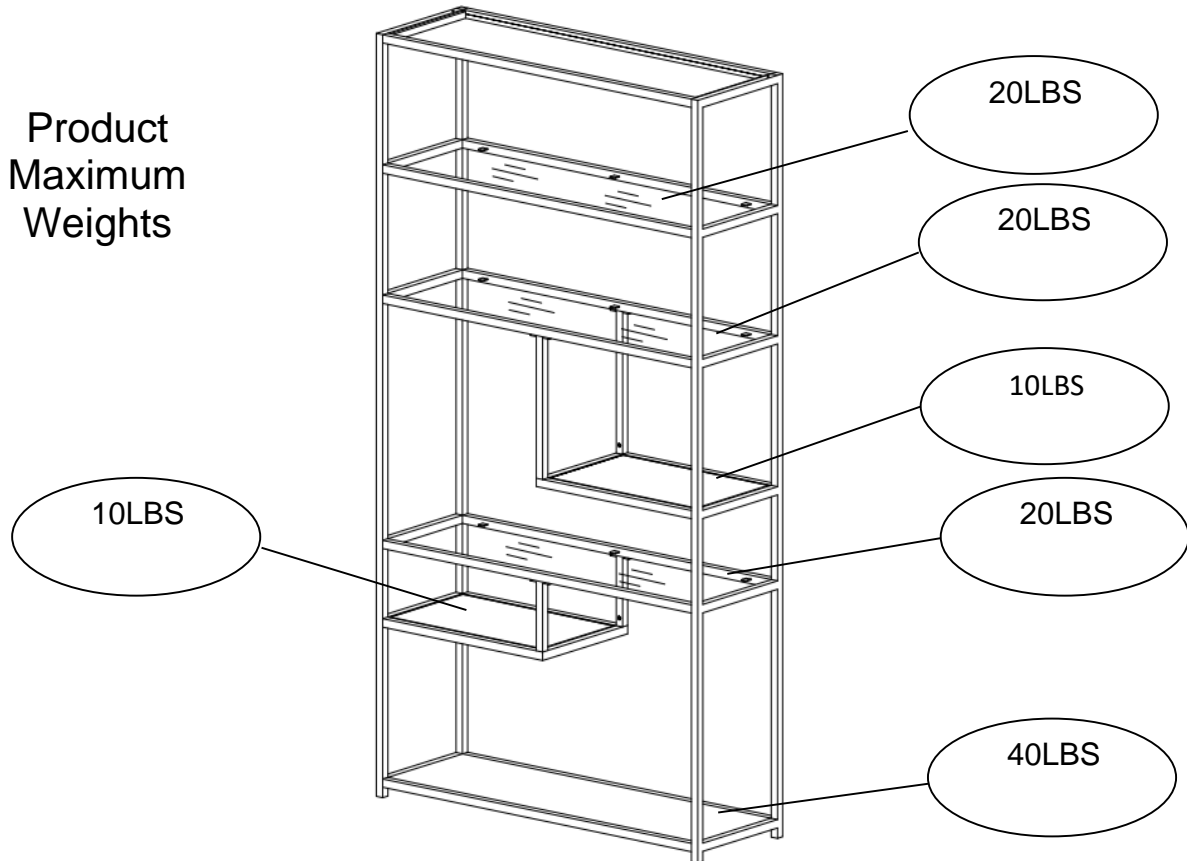

That's it ! You've finished assembling your etagere.

DO NOT RETURN PRODUCT TO THE STORE.

If a part is missing or damaged, contact our customer service department.
We will replace the part FREE of charge.



Tel #: 1-800-295-1980
E-Mail: das@dorel.com

Customer Service

PLEASE DO NOT RETURN THIS PRODUCT TO THE STORE

PLEASE CONTACT CUSTOMER SERVICE REPRESENTATIVES AT THE FOLLOWING NUMBERS SHOULD THERE BE ANY MISSING OR DEFECTIVE PART(S).

Customer Service Phone Number 1-800-295-1980 Customer Service Fax Number 514-353-7819	Email: das@dorel.com
--	---

Request Date:

Name:

Shipping Address:

Street & Number:

City & State:

Zip Code:





Day Time Phone Number:
(including area code)

Date & Place of Purchase:

Part(s) description and quantity: (Please be sure to list model number or SKN number)

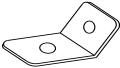
Customer Service Representative Mailing Address:
Customer Service Department No. 413, 12345 Albert-Hudon Boulevard, Suite 100, Montreal, QC, Canada, H1G 3L1

Furniture Wall Safety Strap

			
<p>MOUNTING BRACKET 4 PCS</p>	<p>SAFETY WALL STRAP 2 PCS</p>	<p>LONG SCREW 2 PCS</p>	<p>SHORT SCREW 2 PCS</p>

TOOLS NECESSARY: RUBBER Mallet AND PHILLIPS SCREW DRIVER ARE NOT INCLUDED.

NOTE: 3/8" DRILL BIT AND ELECTRIC DRILL ARE NOT PROVIDED.

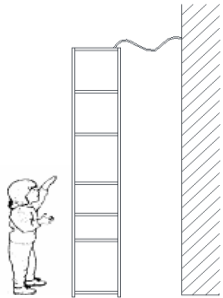

WARNING: WHEN UPRIGHT, IT IS POSSIBLE THAT THE FURNITURE MAY TIP OVER. PLEASE INSTALL THE SAFETY WALL STRAP BEHIND THE FURNITURE TO ENSURE SAFETY.

PLEASE READ ALL INSTRUCTIONS CAREFULLY BEFORE USING THIS PRODUCT AND KEEP THESE INSTRUCTIONS FOR FUTURE REFERENCE. IF YOU HAVE ANY QUESTIONS, PLEASE CALL OUR CUSTOMER SERVICE NUMBER: 1-800-295-1980.

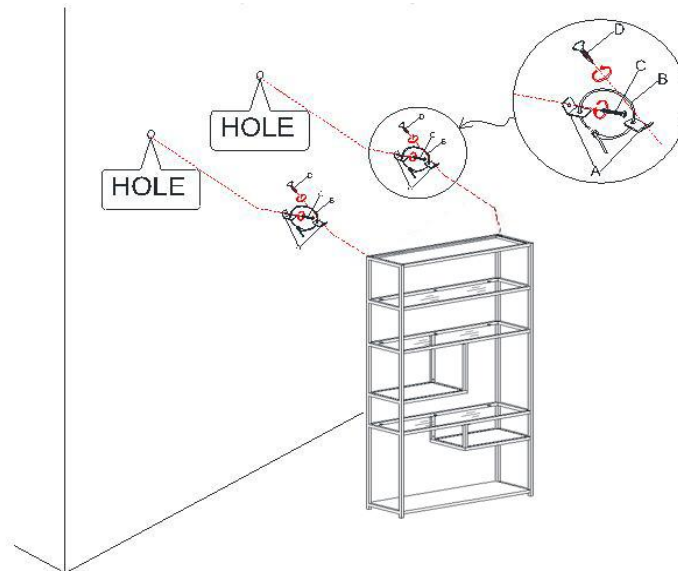

- Step 1:** ATTACH A MOUNTING BRACKET (A) SECURELY TO THE BACK EDGE OF THE FURNITURE USING THE SHORT SCREW (D), THROUGH THE SMALLER HOLE
- Step 2:** LOCATE THE OTHER MOUNTING BRACKET (A) ON THE WALL OVER A WALL STUD AND 2 INCHES BELOW THE MOUNTING BRACKET SECURED TO THE BACK OF YOUR UNIT. ATTACH TO THE WALL STUD USING THE LONG SCREW (C) PROVIDED, THROUGH THE SMALLER HOLE.
- Step 3:** PLACE THE FURNITURE INTO POSITION SO BOTH MOUNTING BRACKETS ARE VERTICALLY IN LINE. LACE THE END OF THE SAFETY WALL STRAP (B) THROUGH THE LARGER HOLE IN EACH MOUNTING BRACKET (A). BRING BOTH ENDS TOGETHER AND SLIDE THE FLAT END THROUGH THE LOCKING END AND DRAW IT THROUGH UNTIL ALL SLACK IS REMOVED.
- Step 4:** CONFIRM THAT THE STRAP IS SECURELY LACED AND LOCKED.

TO MOVE THE FURNITURE AFTER THE SAFETY WALL STRAP HAS BEEN INSTALLED, SIMPLY REMOVE THE SCREW FROM THE WALL TO LOOSEN THE SAFETY WALL STRAP.



Estantería Geométrica de Metal

Modelo No:
DA7830

CODIGO UPC:
0-65857-17971-2

¡Felicitaciones por su nueva compra de un mueble! Los muebles de la línea Dorel Living han sido diseñados con la calidad, la comodidad y el estilo en mente. Estamos seguros de que este mueble le servirá por muchos años con su comodidad excepcional.

Le recomendamos que antes de comenzar a armarlo se familiarice con su nueva compra y tome unos minutos de su tiempo para leer este manual. Contiene información importante sobre nuestra garantía y consejos de cuidados para que su mueble siempre conserve su apariencia de nuevo.

Le damos mucha importancia a Dorel Home Furnishings Canada a la satisfacción de nuestros clientes. Nuestros representantes están disponibles de lunes a viernes de 8 h a 17 h (hora del este) para responder a todas sus preguntas. Con el fin de acelerar el servicio, por favor tenga a mano el número de modelo cuando llame a nuestro número sin coste 1-800-295-1980 o por correo electrónico a das@dorel.com.

Para obtener más ideas de muebles inspirantes, visite nuestro sitio web en www.dorelliving.com

También puede mantenerse informado de todas las últimas tendencias suscribiéndose a nuestra página en [Facebook](#).

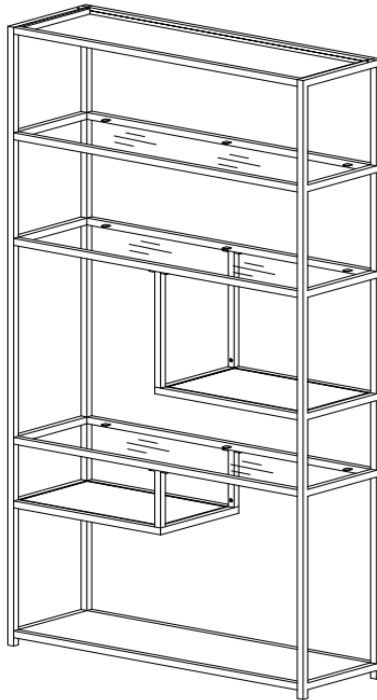

Fecha de compra: ____ / ____ / ____

Número de lote: _____
(en la caja)

NO DEVUELVA EL PRODUCTO A LA TIENDA. Si falta una pieza o está dañada, contacte nuestro departamento de servicio a la clientela. Reemplazaremos la pieza SIN cargo.

NOTA: ESTE MANUAL DE INSTRUCCIONES CONTIENE INFORMACIÓN DE SEGURIDAD IMPORTANTE. POR FAVOR, LÉALO Y CONSÉRVELO PARA CONSULTARLO EN EL FUTURO.

SERVICIO A LA CLIENTELA

Si faltan piezas o tiene alguna pregunta sobre este producto, ¡primero contacte nuestro representante de servicio

LLAME AL 1-800-295-1980

¡también puede pedir piezas escribiendo a la dirección indicada abajo. Por favor incluya el número de modelo, color y una descripción detallada de la pieza.

Departamento de Servicio al Cliente No. 413

12345 Albert-Hudon Boulevard, Suite 100

Montreal, Quebec

Canadá H1G 3L1

Correo electrónico: das@dorel.com

NOTA

- * Para evitar que se raye, por favor retire todo el embalaje y ármelo sobre una superficie limpia y suave.
- * Ensamble sobre una superficie suave, lisa para evitar daños en el acabado del producto.
- * Utilice la correa de seguridad provista para fijar el mueble a la pared.
- * El destornillador en cruz no está incluido.
- * **No use** herramientas eléctricas.
- * PRECAUCIÓN: Requiere ser armado por un adulto.
- * El armado y la manipulación pueden requerir dos personas.
- * Para evitar dañar la superficie, una vez instalados los niveladores, NO arrastrar el mueble para desplazarlo. Asegúrese de levantarlo.
- * El tiempo de armado se estima en 60 minutos.

ADVERTENCIA:

Pueden producirse lesiones graves o fatales si el mueble se vuelca. Para prevenirlo:

- * Instalar la sujeción provista.
- * Colocar los artículos más pesados en los cajones más bajos.
- * No colocar aparatos de TV u otros objetos pesados sobre este producto, a menos que esté específicamente diseñado para ese uso.
- * Nunca permitir que los niños trepen sobre los cajones, puertas o estantes o se cuelguen de ellos.
- * Nunca abrir más de un cajón a la vez.
- * No eliminar o retirar el dispositivo que asegura los cajones.
- * El uso de la sujeción provista reduce el riesgo de que el mueble se vuelque, pero no lo elimina totalmente.

CUIDADO Y LIMPIEZA

Límpiala regularmente con un paño suave para evitar la acumulación de suciedad. Ocasionalmente se puede usar un paño húmedo para limpiar la superficie. Séquela inmediatamente. No utilice productos abrasivos que puedan dañar la terminación. Una exposición excesiva a la luz del sol y a cambios extremos de temperatura y humedad puede dañar los muebles de madera.

MANTENIMIENTO

Verifique las arandelas/tornillos periódicamente y ajústelos si es necesario.

GARANTIA LIMITADA





Dorel garantiza que este producto está libre de defectos de material y mano de obra y se compromete a remediar cualquiera de esos defectos. Esta garantía cubre 1 año a partir de la fecha de compra original. Esta garantía es válida únicamente si se presenta una prueba de compra. Esto se limita solamente a la reparación o reemplazo de componentes defectuosos de los muebles y no incluye el trabajo de armado. Esta garantía no se aplica a ningún producto que haya sido armado de manera inadecuada, sujeto a un mal uso o abuso o que haya sufrido cualquier tipo de alteración o reparación. Esta garantía le da las derechas legales específicas y usted puede también tener otras derechas que varíen de estado al estado.



ADVERTENCIA: Si este producto se ha dañado, y/o sus componentes están rotos o faltan, NO LO USE.

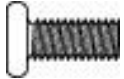

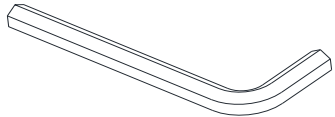

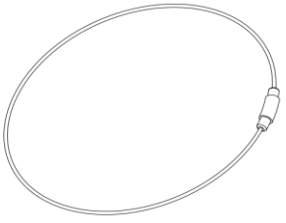

Estantería Geométrica de Metal DA7830

LISTA DE ACCESORIOS

1  Ø1/4"*1/2"	2  Ø5/32"*1/2"
PERNO 36 PZAS	TORNILLO 8 PZAS
3  M4	4  Ø8*2.5mm
LLAVE ALLEN 1 PZA	VENTOSA 18 PZAS
5  CORREA DE SEGURIDAD 2 PZAS	

Estantería Geométrica de Metal DA7830

LISTA DE PIEZAS

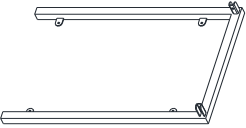
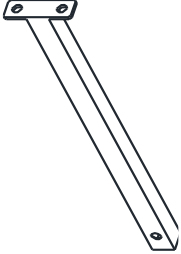
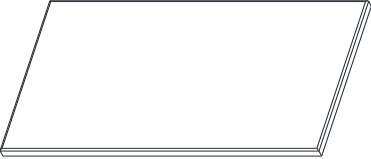
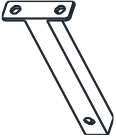
<p>A</p> 	<p>B</p> 	<p>C</p> 
<p>PANEL LATERAL IZQUIERDO 1 PZA</p>	<p>PANEL LATERAL DERECHO 1 PZA</p>	<p>PANEL SUPERIOR 1 PZA</p>
<p>D</p> 	<p>E</p> 	<p>F</p> 
<p>SUPOORTE SUPERIOR 2PZAS</p>	<p>SOPORTE DEL MEDIO 4 PZAS</p>	<p>ESTANTE DE VIDRIO 3 PZAS</p>
<p>G</p> 	<p>H</p> 	<p>I</p> 
<p>PANEL INFERIOR 1PZA</p>	<p>MARCO DE ESTANTE 2 PZAS</p>	<p>SOPORTE 2PZAS</p>
<p>J</p> 	<p>K</p> 	
<p>PANEL DE ESTANTERÍA DE MADERA 2 PZAS</p>	<p>SUPOORTE 2 PZAS</p>	

Estantería Geométrica de Metal DA7830

ETAPA 1:

Fije el soporte (I) al marco del estante (H) con los pernos (1) usando la llave Allen (3) tal como ilustrado.

NOTA: no apriete los tornillos por completo. Los pernos sueltos facilitarán el montaje en los siguientes pasos.

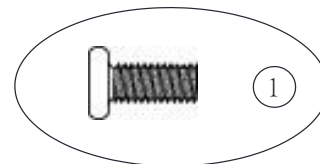
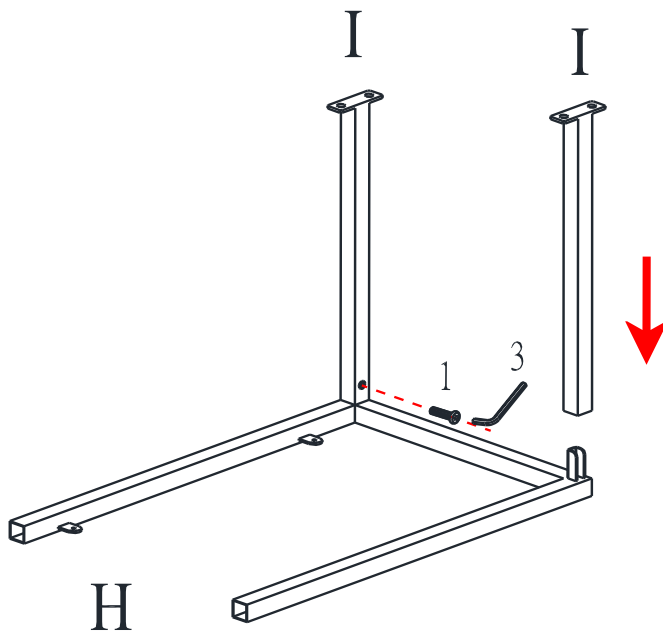

Estantería Geométrica de Metal DA7830

ETAPA 2:

Fije el soporte (K) al marco del estante (H) con los pernos (1) usando la llave Allen (3) tal como ilustrado.

NOTA: no apriete los tornillos por completo. Los pernos sueltos facilitarán el montaje en los siguientes pasos.

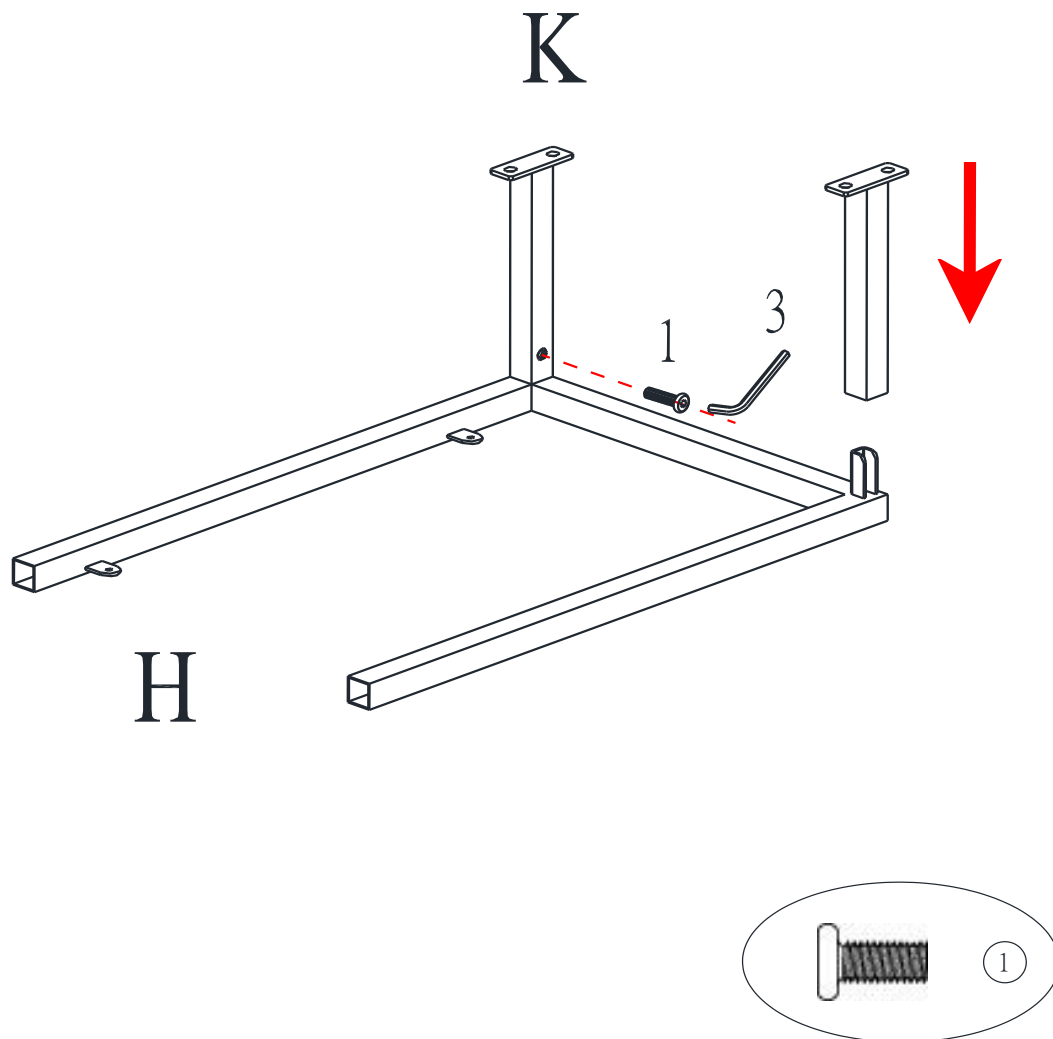

Estantería Geométrica de Metal DA7830

ETAPA 3:

Fije el panel superior (C) al panel lateral izquierdo (A) con los pernos (1) usando la llave Allen (3) tal como ilustrado.

NOTA: no apriete los tornillos por completo. Los pernos sueltos facilitarán el montaje en los siguientes pasos.

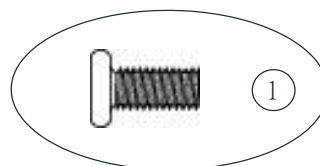
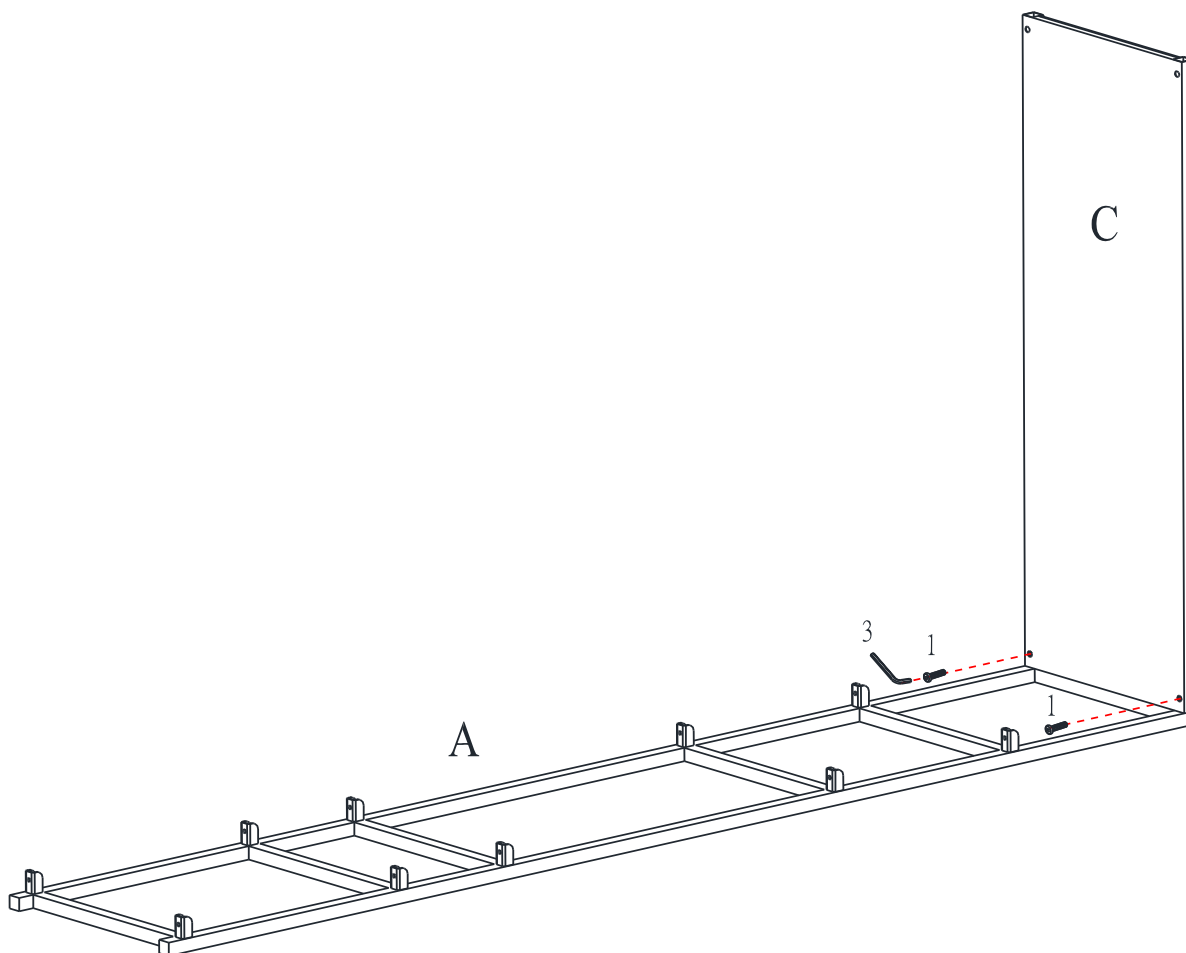

Estantería Geométrica de Metal DA7830

ETAPA 4:

Fije los soportes superiores (D) al panel lateral izquierdo (A) con los pernos (1) usando la llave Allen (3) tal como ilustrado.

NOTA: no apriete los tornillos por completo. Los pernos sueltos facilitarán el montaje en los siguientes pasos.

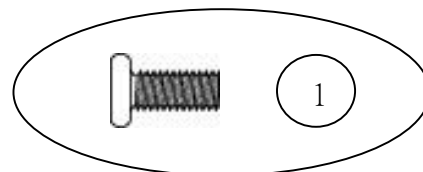
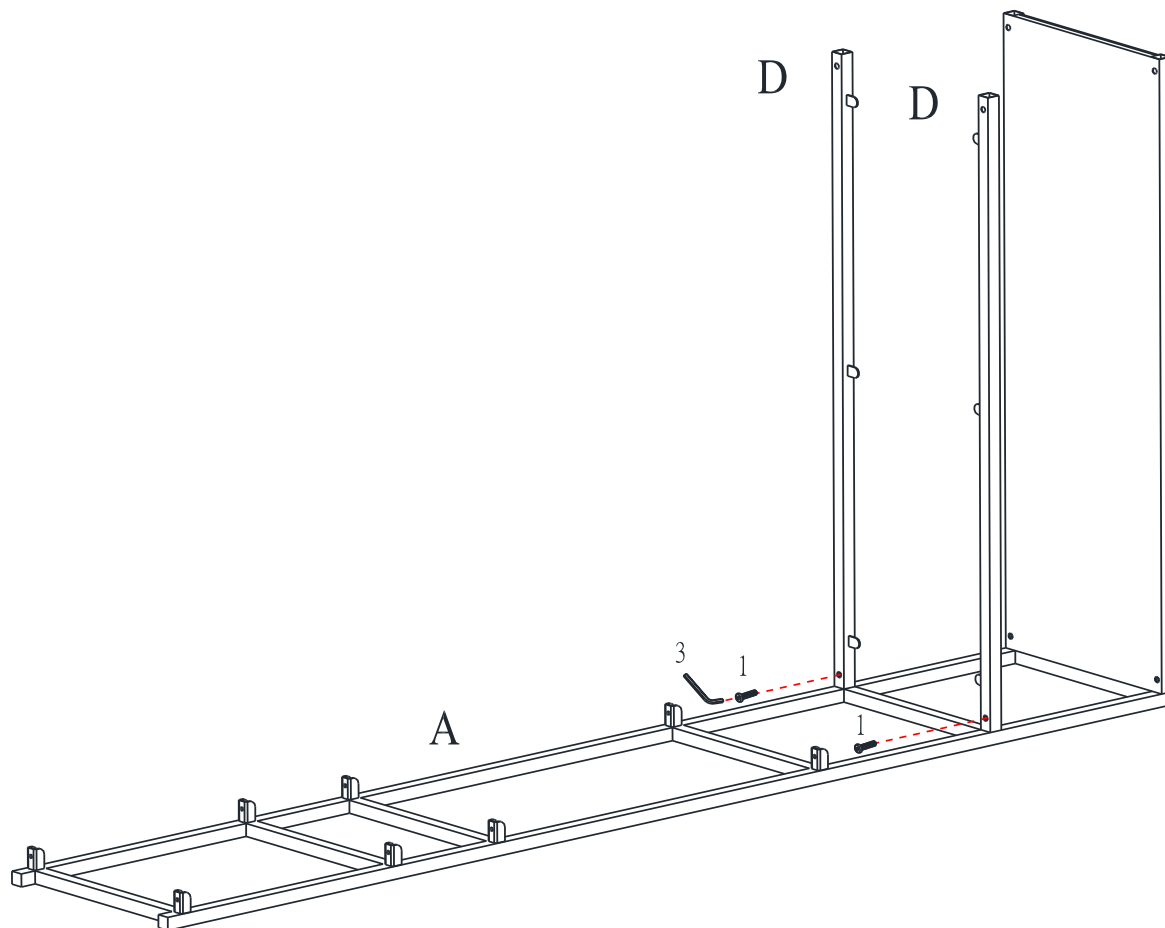

Estantería Geométrica de Metal DA7830

ETAPA 5:

Fije los soportes del medio (E) a el panel lateral izquierdo (A) con los pernos (1) usando la llave Allen (3) tal como ilustrado.

NOTA: no apriete los tornillos por completo. Los pernos sueltos facilitarán el montaje en los siguientes pasos.

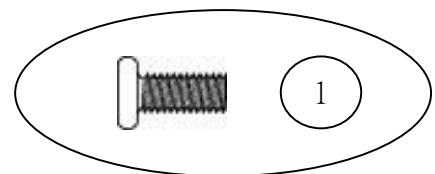
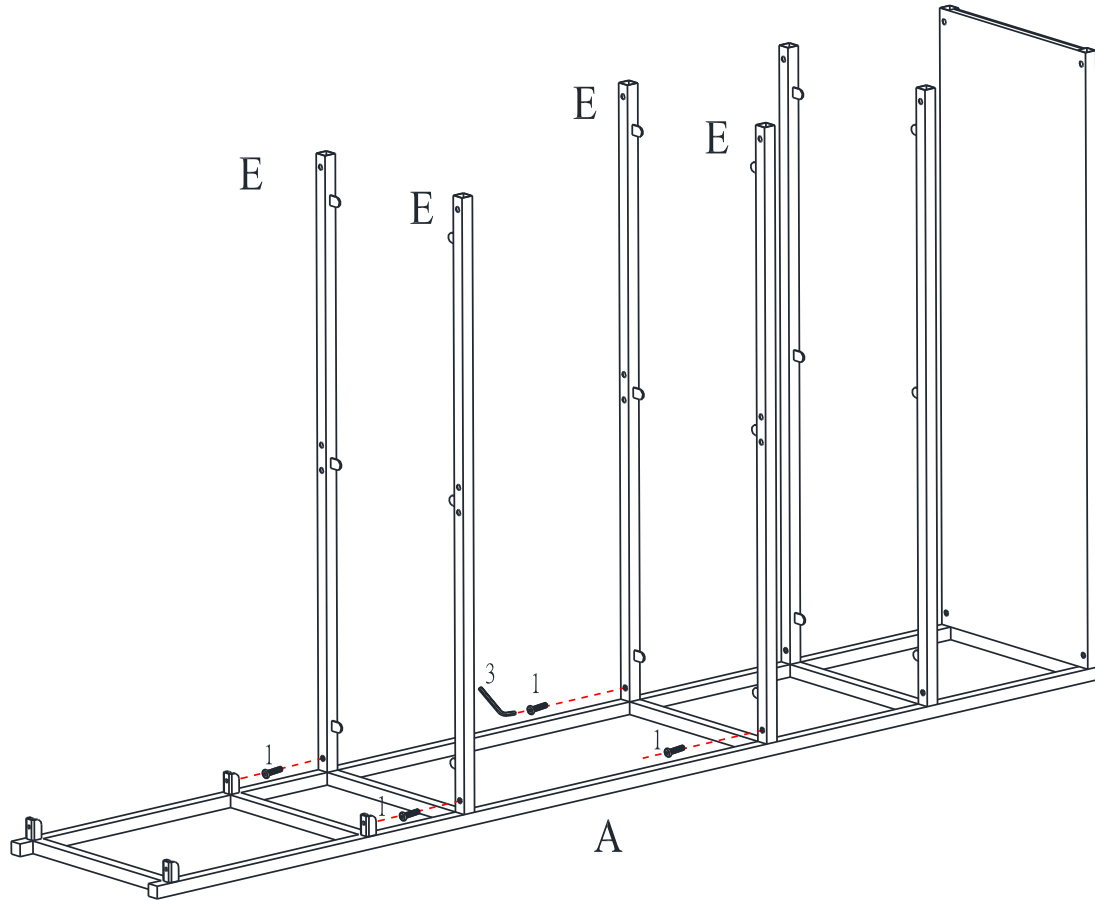

Estantería Geométrica de Metal DA7830

ETAPA 6:

Fije el panel inferior (G) al panel lateral izquierdo (A) con los pernos (1) usando la llave Allen (3) tal como ilustrado.

NOTA: no apriete los tornillos por completo. Los pernos sueltos facilitarán el montaje en los siguientes pasos.

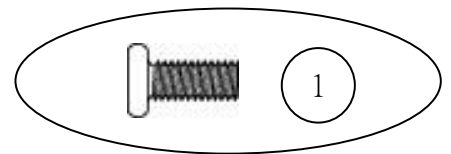
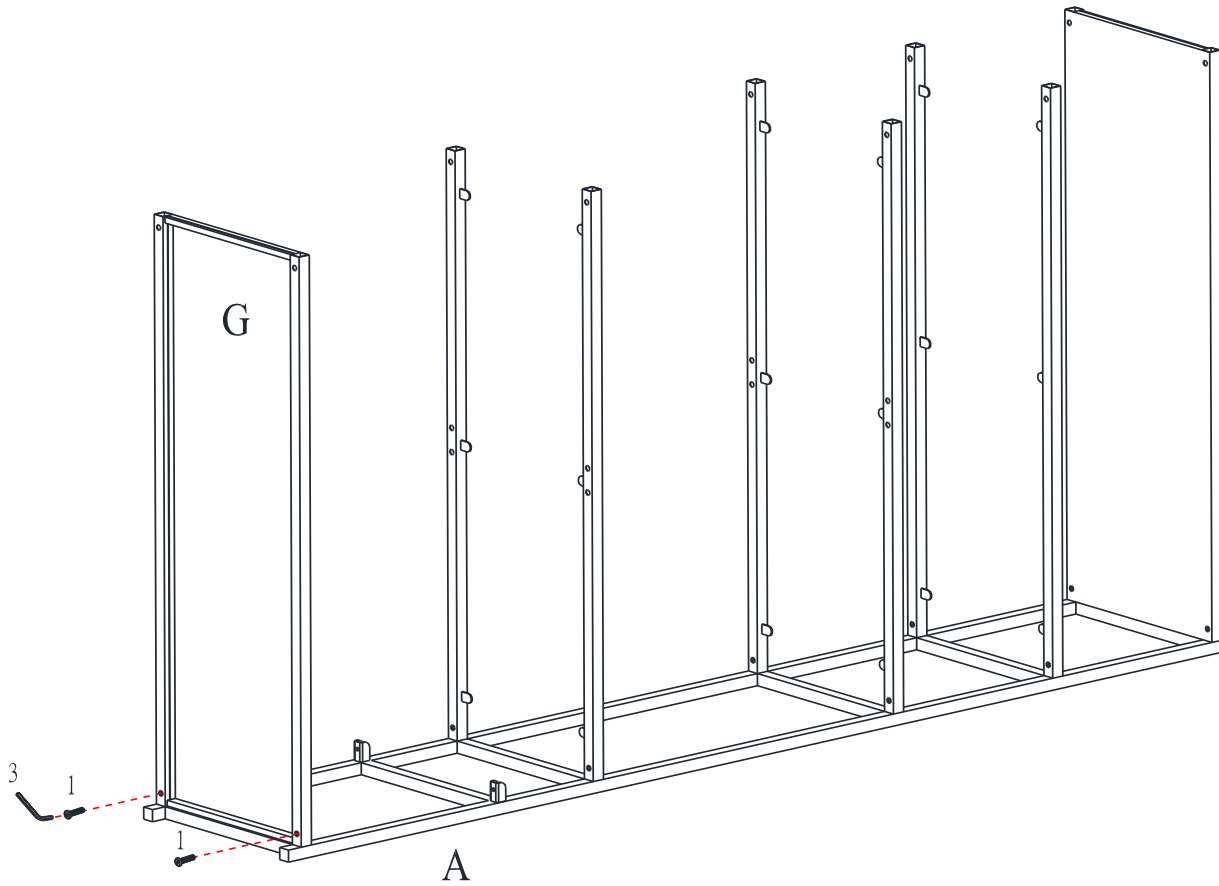

Estantería Geométrica de Metal DA7830

ETAPA 7:

Fije el panel lateral derecho (B) a la unidad ensamblada (hecha en los pasos anteriores) con los pernos (1) usando la llave Allen (3) tal como ilustrado.

NOTA: no apriete los tornillos por completo. Los pernos sueltos facilitarán el montaje en los siguientes pasos.

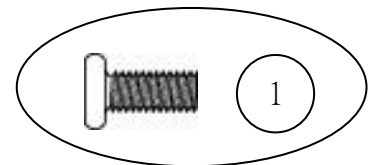
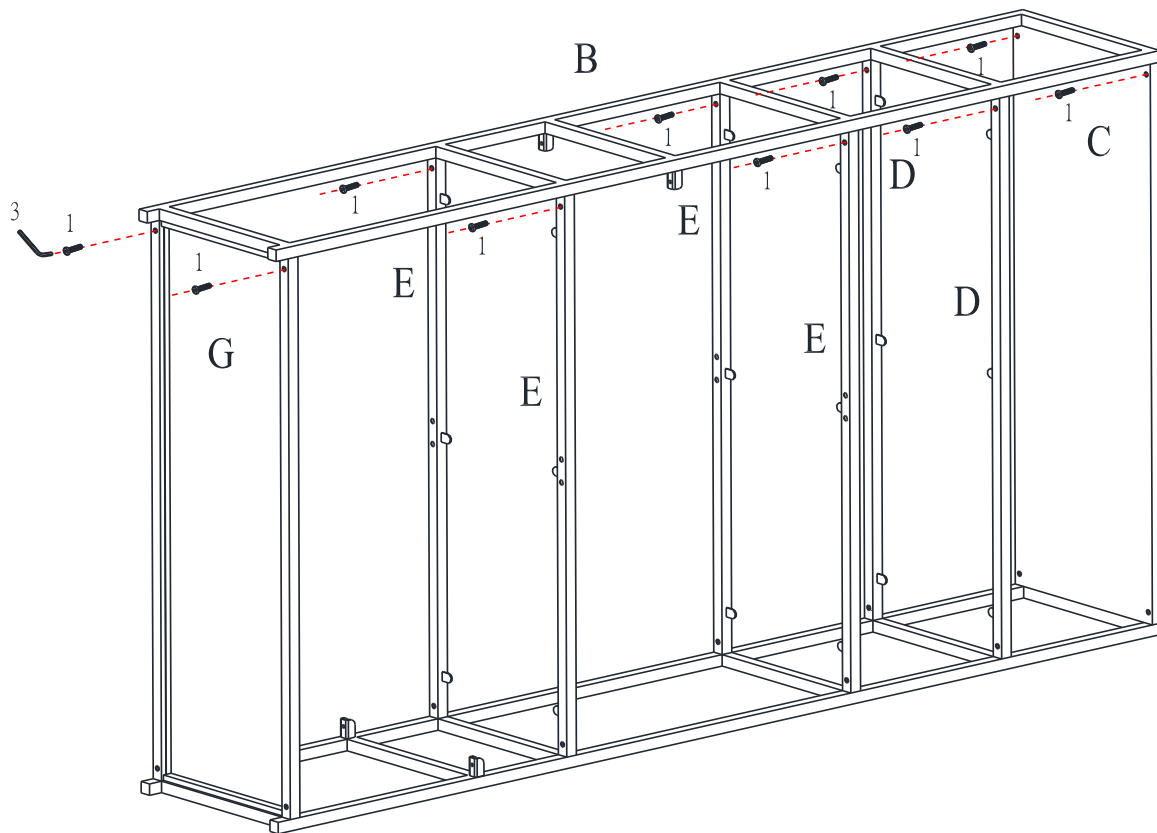

Estantería Geométrica de Metal DA7830

ETAPA 8:

Fije la unidad ensamblada (hecha en el paso 1) a los soportes centrales (E) con los pernos (1) usando la llave Allen (3) tal como se muestra.

NOTA: no apriete los tornillos por completo. Los pernos sueltos facilitarán el montaje en los siguientes pasos.

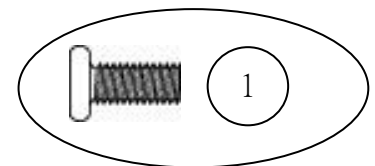
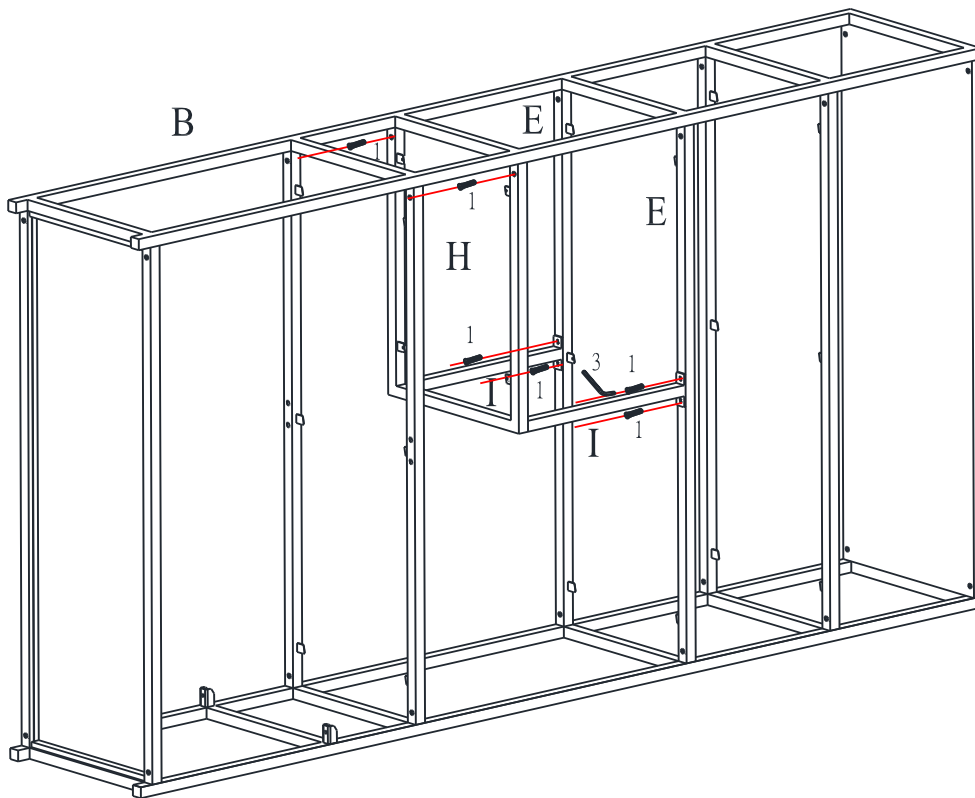

Estantería Geométrica de Metal DA7830

ETAPA 9:

Fije la unidad ensamblada (hecha en el paso 2) a los soportes centrales (E) con los pernos (1) usando la llave Allen (3) tal como se muestra.

NOTA: no apriete los tornillos por completo. Los pernos sueltos facilitarán el montaje en los siguientes pasos.

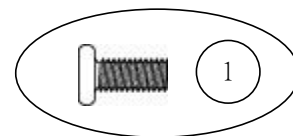
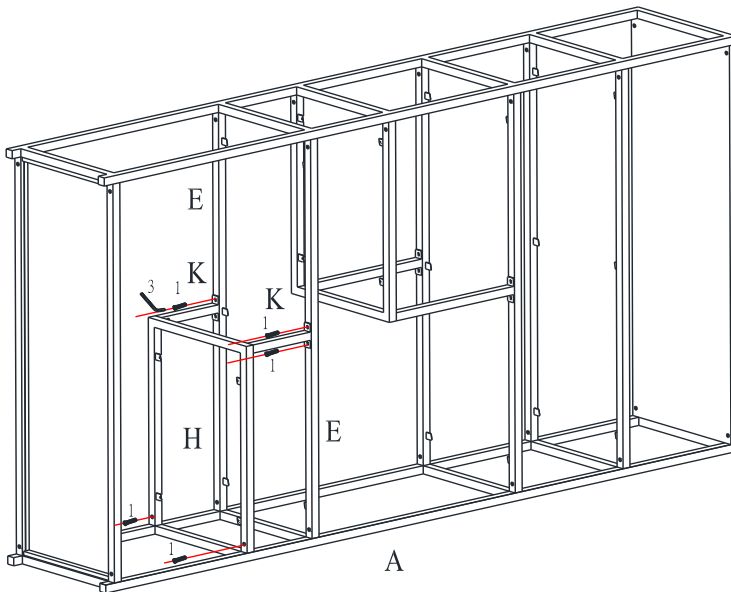

Estantería Geométrica de Metal DA7830

ETAPA 10:

Coloque la unidad en su vertical. Asegúrese que todas las piezas estén niveladas antes de asegurar los pernos (1). Apriete todos los pernos previamente instalados.

Fije los paneles de estantería de madera (J) a los marcos de estante (H) con los tornillos (2) usando un destornillador Phillips (no incluido).

Asegúrese de que los paneles de estantería (J) estén colocados correctamente antes de asegurarlos a los marcos del estante (H).

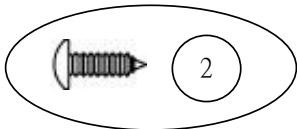
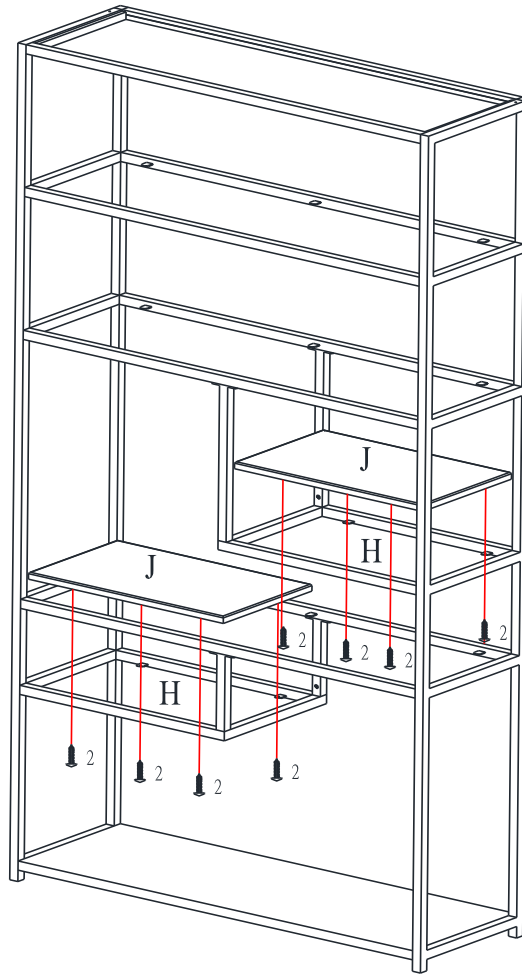

Estantería Geométrica de Metal DA7830

ETAPA 11:

Coloque las ventosas (4) en el soporte metálico del marco tal como se muestra.
Coloque los estantes de vidrio (F) en los marcos del estante tal como se muestra.

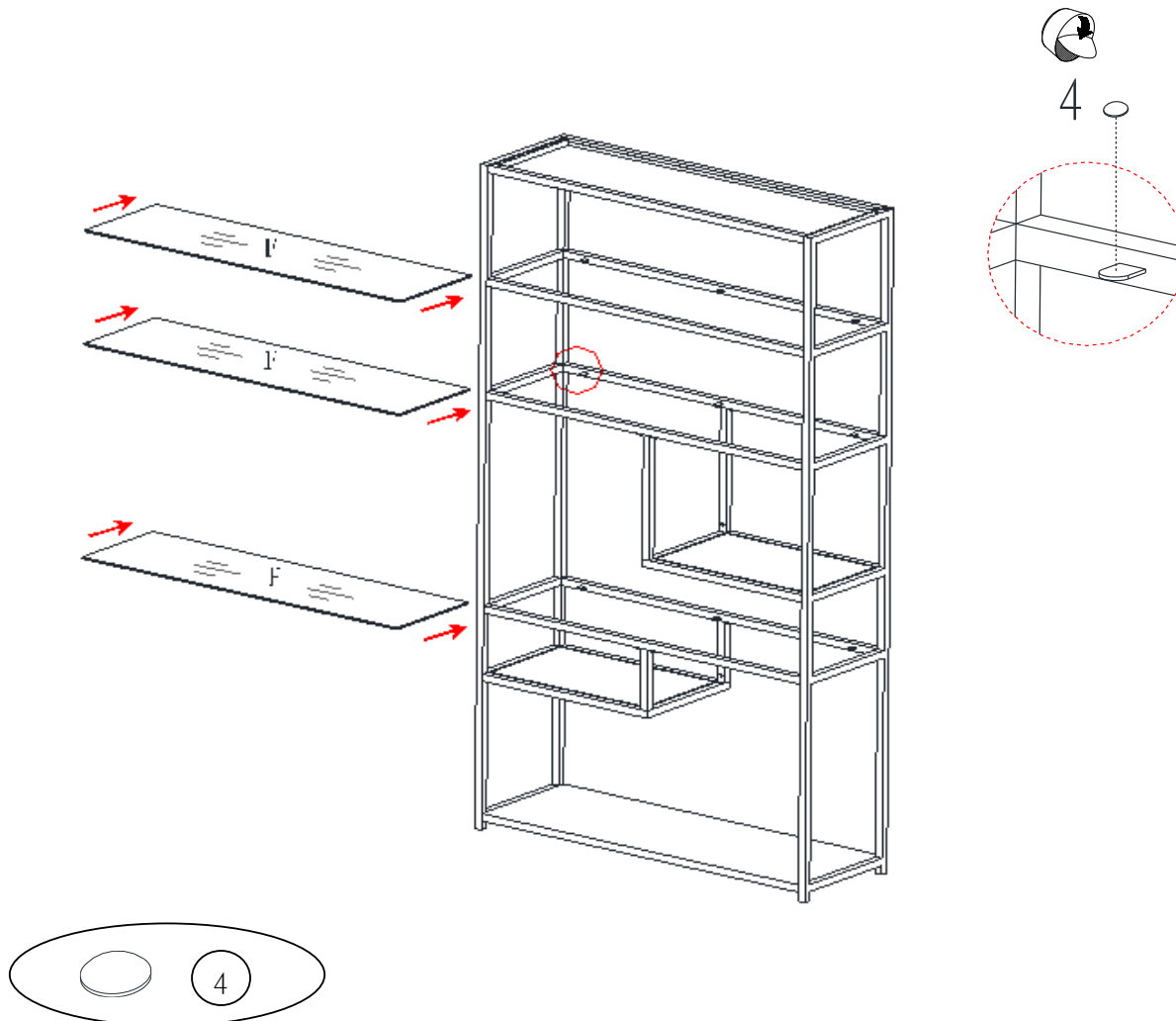

Estantería Geométrica de Metal DA7830

NOTA:

Los agujeros en las esquinas del panel superior de la estantería son para uso de las correas de seguridad.

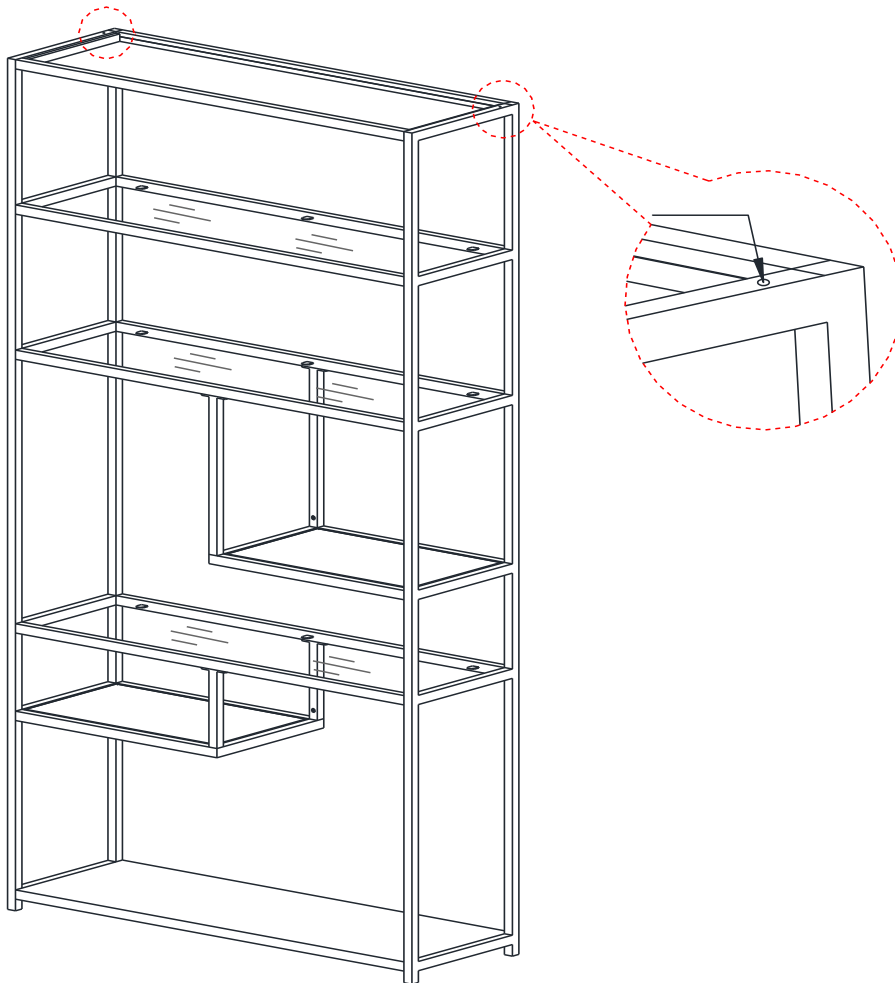

Estantería Geométrica de Metal DA7830

NOTA - La estantería está equipada con niveladores ajustables. Gire los niveladores ajustables en el sentido de las agujas del reloj o en sentido contrario para asegurarse de que la estantería este uniformemente en el piso.

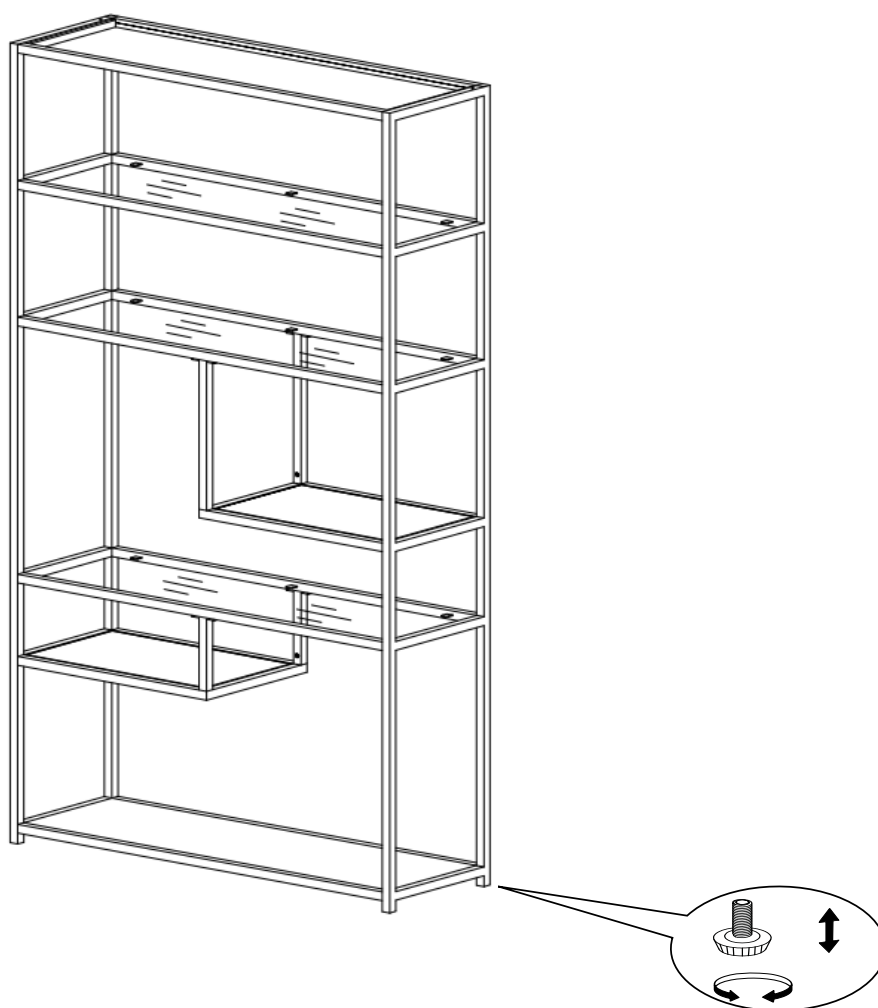

Estantería Geométrica de Metal DA7830



PRECAUCIÓN: Esta unidad está prevista únicamente para ser usada con los productos y/o los pesos máximos indicados. Al usarla con otros productos más pesados que el peso máximo indicado puede provocar inestabilidad y causar heridas.

Pesos máximos
del producto

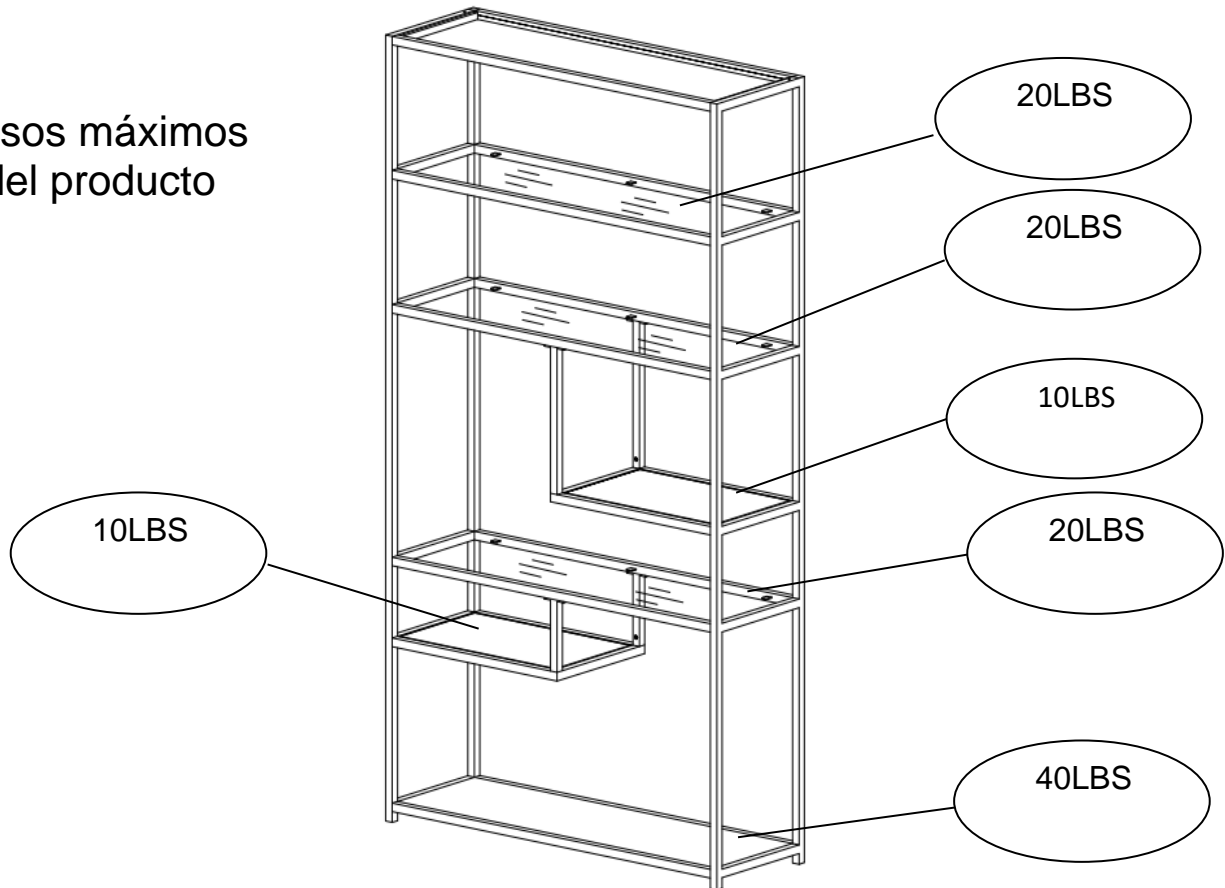

¡Listo! ¡Ya ha terminado de ensamblar su estantería

NO DEVUELVA EL PRODUCTO A LA TIENDA.

Si falta una pieza o está dañada, contacte nuestro departamento de servicio a la clientela. Reemplazaremos la pieza **SIN** cargo.



Tel #: 1-800-295-1980
Correo electrónico: das@dorel.com
Fax #: 514-353-7819

Servicio al Cliente

POR FAVOR, NO DEVUELVA ESTE PRODUCTO A LA TIENDA

POR FAVOR, CONTACTE LOS REPRESENTANTES DEL SERVICIO A LA CLIENTELA A LOS SIGUIENTES NÚMEROS SI FALTA UNA PIEZA O ESTÁ DEFECTUOSA.

Número de teléfono del Servicio a la Clientela 1-800-295-1980
Número de fax del Servicio a la Clientela 514-353-7819 Email: das@dorel.com

Fecha de pedido:

Nombre:

Dirección de envío:

Calle y número:

Ciudad y Estado:

Código postal:

Teléfono para llamar de día:

(incluyendo código regional)



Fecha y lugar de compra:

Descripción de pieza(s) y cantidad: (Por favor, asegúrese de incluir número de modelo o número SKN)

Dirección postal del Servicio a la Clientela:

Departamento de Servicio a la Clientela No. 413, 12345 Albert-Hudon Boulevard, Suite 100, Montreal, QC, Canada, H1G 3L1

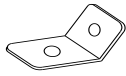
Correa de seguridad para fijar a la pared

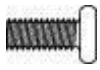
A		B		C		D	
A- SOPORTE DE MONTAJE - 4 PCS		B- CORREA DE SEGURIDAD - 2 PCS		C- TORNILLO LARGO 2 PCS		D- TORNILLO CORTO - 2 PCS	

HERRAMIENTAS NECESARIAS: EL MAZO DE CAUCHO Y EL DESTORNILLADOR PHILLIPS NO ESTÁN INCLUIDOS.

NOTA: LA MECHA DE 3/8" Y EL TALADRO ELÉCTRICO NO ESTÁN INCLUIDOS.

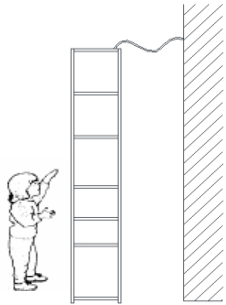

ADVERTENCIA: ES POSIBLE QUE EL MUEBLE PUEDA VOLCARSE AL ESTAR DE PIE. POR FAVOR, INSTALE LA CORREA DE SEGURIDAD PARA LA PARED DETRÁS DEL MUEBLE PARA ASEGURARSE DE QUE NO SE VUELQUE.

POR FAVOR LEA TODAS LAS INSTRUCCIONES CON ATENCIÓN ANTES DE UTILIZAR PRODUCTO Y CONSERVE ESTAS INSTRUCCIONES PARA SU USO FUTURO. SI TIENE PREGUNTAS, POR FAVOR LLAME A NUESTRO SERVICIO DE ATENCIÓN AL CLIENTE NÚMERO 1-800-295-1980.

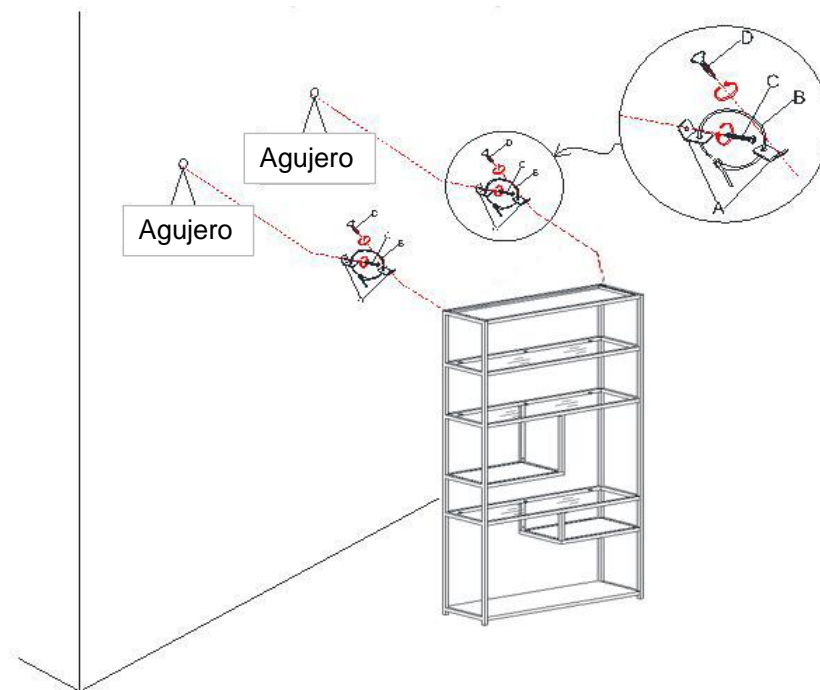

Etapa 1: CON EL TORNILLO CORTO (D), FIJE FIRMEMENTE UN SOPORTE DE MONTAJE (A) AL BORDE POSTERIOR DEL MUEBLE, A TRAVÉS DEL AGUJERO MÁS PEQUEÑO.

Etapa 2: CON UN ANCLAJE, FIJE EL OTRO SOPORTE DE MONTAJE (A) SOBRE LA PARED 2 PULGADAS POR DEBAJO DEL SOPORTE YA COLOCADO EN LA PARTE POSTERIOR DEL MUEBLE. FÍJELO AL ANCLAJE CON EL TORNILLO LARGO (C), PASANDO A TRAVÉS DEL AGUJERO MÁS PEQUEÑO.

Etapa 3: COLOQUE EL MUEBLE EN SU POSICIÓN DE MANERA QUE LOS DOS SOPORTES DE MONTAJE ESTÉN ALINEADOS VERTICALMENTE. PASE EL EXTREMO DE LA CORREA DE SEGURIDAD (B) A TRAVÉS DEL AGUJERO MÁS GRANDE DE CADA SOPORTE (A). UNA LOS DOS EXTREMOS DE LA CORREA Y DESLICE EL EXTREMO PLANO DENTRO DEL EXTREMO DE FIJACIÓN HASTA QUE QUEDE BIEN AJUSTADO.

Etapa 4: ASEGÚRESE DE QUE LA CORREA DE SEGURIDAD ESTÉ BIEN CERRADA Y AJUSTADA.

PARA DESPLAZAR EL MUEBLE DESPUÉS DE HABER INSTALADO LA CORREA EN LA PARED, SIMPLEMENTE RETIRE EL TORNILLO DE LA PARED PARA LIBERAR LA CORREA DE SEGURIDAD.



Étagère Géométrique en Métal

Modèle No:

DA7830

Code CUP:

0-65857-17971-2

Félicitations pour votre dernier achat d'un meuble ! Les meubles de la ligne Dorel Living ont été conçus ayant en tête la qualité, la commodité et le style. Nous sommes convaincus que ce meuble vous servira durant de nombreuses années avec un confort exceptionnel.

Nous vous encourageons à vous familiariser avec les caractéristiques de votre nouveau meuble avant de commencer l'assemblage ; prenez donc quelques minutes pour lire ce manuel. Il contient de l'information importante concernant notre garantie et des conseils d'entretien pour vous assurer de garder votre meuble aussi beau qu'aux premiers jours.

La satisfaction de nos clients est important pour nous chez Dorel Home Furnishings Canada. Nos représentants sont disponibles du lundi au vendredi de 8 h à 17 h (heure de l'est) pour répondre à toutes vos questions. Afin d'accélérer le service, ayez toujours en main le numéro de modèle lorsque Pour trouver d'autres idées inspirantes, veuillez visiter notre site web à www.dorelliving.com.

Vous pouvez aussi souscrire à notre page [Facebook](#) pour être à la fine pointe de toutes les dernières tendances.

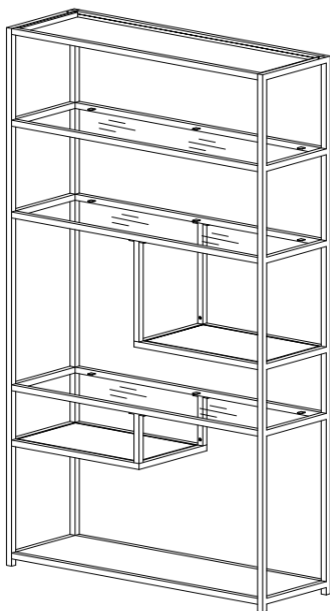

Date d'achat : ____ / ____ / ____

Numéro de lot : _____

(sur la boîte)

NE RETOURNEZ PAS LE PRODUIT AU MAGASIN. Si une pièce est manquante ou endommagée, veuillez communiquer avec notre service à la clientèle. Nous la remplacerons **GRATUITEMENT.**

NOTE: CE MANUEL D'INSTRUCTIONS CONTIENT INFORMATION DE SÉCURITÉ **IMPORTANTE.** VEUILLEZ LE LIRE ET LE CONSERVER POUR RÉFÉRENCE ULTÉRIEURE.

SERVICE A LA CLIENTELE

Si une pièce est manquante, ou pour toute question concernant ce produit, veuillez d'abord communiquer avec notre représentant de service à la clientèle!

APPELEZ AU 1-800-295-1980

Vous pouvez aussi commander des pièces en écrivant à l'adresse indiquée ci-dessous. Veuillez inclure le numéro de modèle du produit, la couleur et une description détaillée de la pièce.

**Service à la clientèle No. 413
12345 Boulevard Albert-Hudon, bureau 100
Montréal, Québec
Canada H1G 3L1**

COURRIEL : das@dorel.com

NOTES :

- * Veuillez vous assurer d'avoir toutes les pièces et composantes avant de commencer l'assemblage.
- * Monter sur une surface douce, lisse pour éviter d'endommager la finition du produit.
- * Utilisez la courroie de sécurité fournie pour fixer le meuble au mur.
- * Le tournevis Phillips n'est pas inclus.
- * **NE PAS UTILISER** d'outils électriques.
- * ATTENTION: Doit être assemblé par un adulte.
- * Deux personnes peuvent être nécessaires pour l'assemblage et la manipulation.
- * Pour éviter des dommages, une fois les niveleurs installés, NE PAS traîner le meuble sur la surface pour le déplacer. Assurez-vous de le soulever.
- * Le temps d'assemblage estimé est de 60 minutes.

AVERTISSEMENT

Des blessures graves ou mortelles par écrasement peuvent se produire par des meubles renversés. Pour aider à prévenir les renversements:

- * Installer le dispositif de retenue fourni.
- * Placez les articles lourds dans les tiroirs inférieurs.
- * À moins d'être conçu spécifiquement pour accommoder, ne pas placer de téléviseurs ou d'autres objets lourds sur le dessus de ce produit.
- * Ne jamais laisser les enfants grimper ou se suspendre aux tiroirs, portes ou étagères.
- * Ne jamais ouvrir plus d'un tiroir à la fois.
- * Ne pas déjouer ou enlever le système de verrou du tiroir.
- * L'utilisation de dispositif de retenue peut seulement réduire, mais non éliminer le risque de renversement.

ENTRETIEN ET NETTOYAGE

Époussetez régulièrement avec un chiffon doux et sans charpie pour empêcher la poussière de s'accumuler.

ENTRETIEN

Veuillez vérifier les boulons et les vis périodiquement et serrez-les si cela s'avère nécessaire.

GARANTIE LIMITEE



Dorel garantit que ce produit est exempt de tout défaut de matériaux et de fabrication et s'engage à remédier à un tel défaut. Cette garantie a une validité de 1 an à compter de la date originelle d'achat. Cette garantie est valide uniquement sur présentation de la preuve d'achat. Elle est strictement limitée à la réparation ou remplacement de pièces défectueuses et ne couvre pas les travaux d'assemblage. Cette garantie ne s'applique pas à un produit qui a été assemblé incorrectement, qui a fait l'objet d'un mauvais usage ou d'abus, qui a été modifié ou réparé. Cette garantie vous accorde des droits légaux spécifiques, mais vous pouvez avoir d'autres droits qui varient selon les États.



MISE EN GARDE : Si ce produit est endommagé, et/ou il lui manque des composantes ou elles sont brisées, NE L'UTILISEZ PAS.

Étagère Géométrique en Métal DA7830

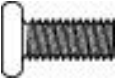
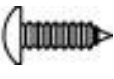
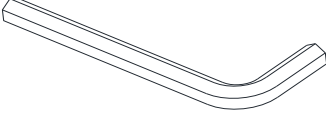

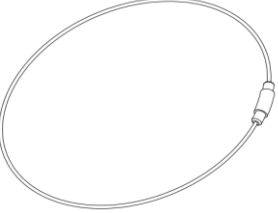



LISTE DE QUINCAILLERIE

1	 Ø1/4"*1/2"	2	 Ø5/32"*1/2"
BOULON 36 PCES		VIS 8 PCES	
3	 M4	4	 Ø8*2.5mm
CLÉ ALLEN 1 PCE		VENTOUSES 18 PCES	
5			
SANGLE DE SÉCURITÉ 2 PCES			

Étagère Géométrique en Métal

DA7830

LISTE DE PIÈCES

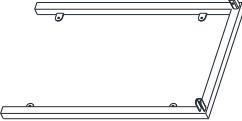
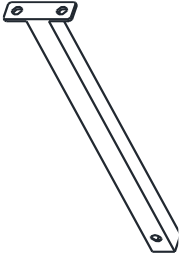
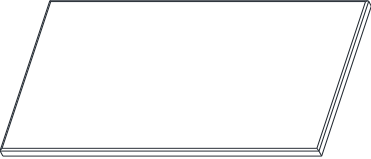
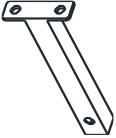
<p>A</p> 	<p>B</p> 	<p>C</p> 
<p>PANNEAU LATÉRAL GAUCHE 1 PCE</p>	<p>PANNEAU LATÉRAL DROIT 1 PCE</p>	<p>PANNEAU SUPÉRIEUR 1 PCE</p>
<p>D</p> 	<p>E</p> 	<p>F</p> 
<p>TRAVERSE SUPÉRIEURE 2 PCES</p>	<p>TRAVERSE DU MILIEU 4 PCES</p>	<p>ÉTAGÈRE EN VERRE 3 PCES</p>
<p>G</p> 	<p>H</p> 	<p>I</p> 
<p>PANNEAU INFÉRIEURE 1 PCE</p>	<p>CADRE D'ÉTAGÈRE 2 PCES</p>	<p>TRAVERSE PLATE 2 PCES</p>
<p>J</p> 	<p>K</p> 	
<p>PANNEAU D'ÉTAGÈRE EN BOIS 2 PCES</p>	<p>TRAVERSE PLATE 2 PCES</p>	

Étagère Géométrique en Métal DA7830

ÉTAPE 1:

Fixez la traverse plate (I) au cadre de l'étagère (H) avec les boulons (1) à l'aide de la clé Allen (3) tel qu'indiqué.

NOTE: Ne serrez pas complètement les boulons. Des boulons desserrés faciliteront l'assemblage dans les étapes suivantes.

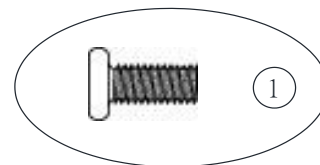
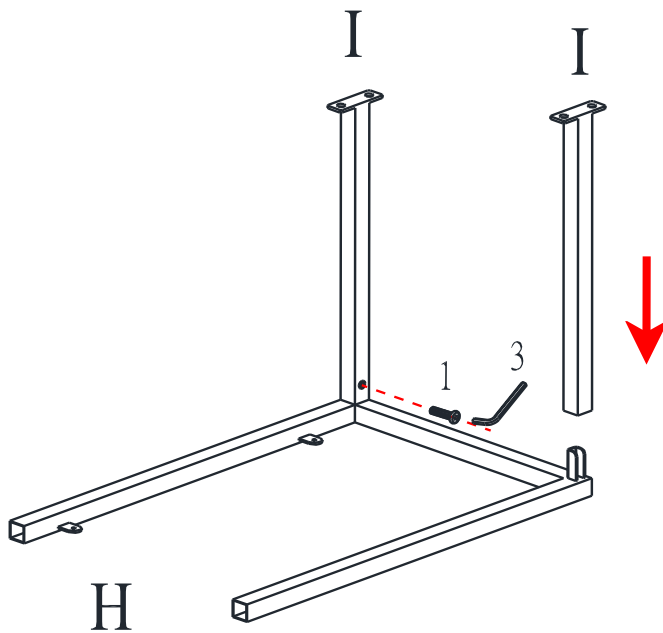

Étagère Géométrique en Métal DA7830

ÉTAPE 2:

Fixez la traverse (K) au cadre de l'étagère (H) avec les boulons (1) à l'aide de la clé Allen (3) Tel qu'illustré.

NOTE: Ne serrez pas complètement les boulons. Des boulons desserrés faciliteront l'assemblage dans les étapes suivantes.

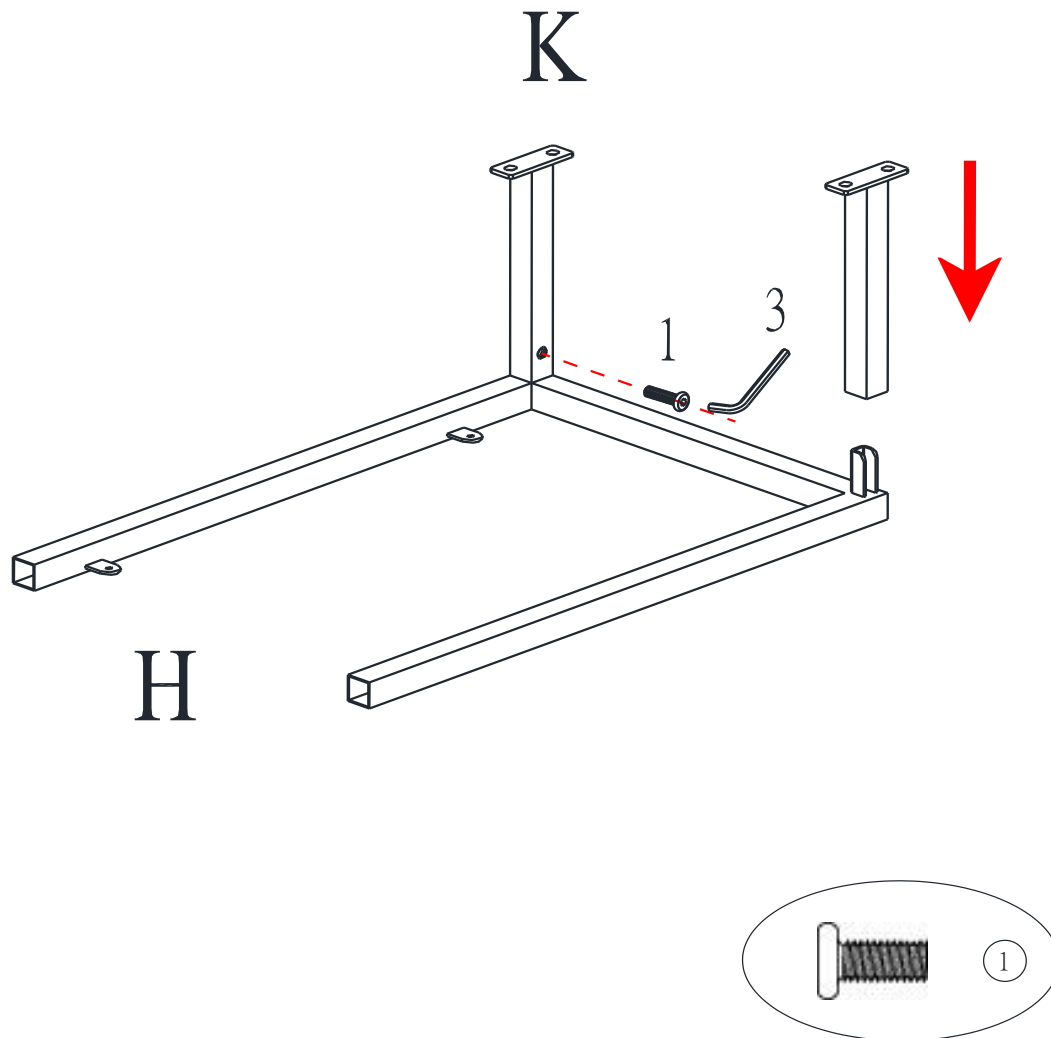

Étagère Géométrique en Métal DA7830

ÉTAPE 3:

Fixez le panneau supérieur (C) sur le panneau latéral gauche (A) avec les boulons (1) à l'aide de la clé Allen (3) tel qu'indiqué.

NOTE: Ne serrez pas complètement les boulons. Des boulons desserrés faciliteront l'assemblage dans les étapes suivantes.

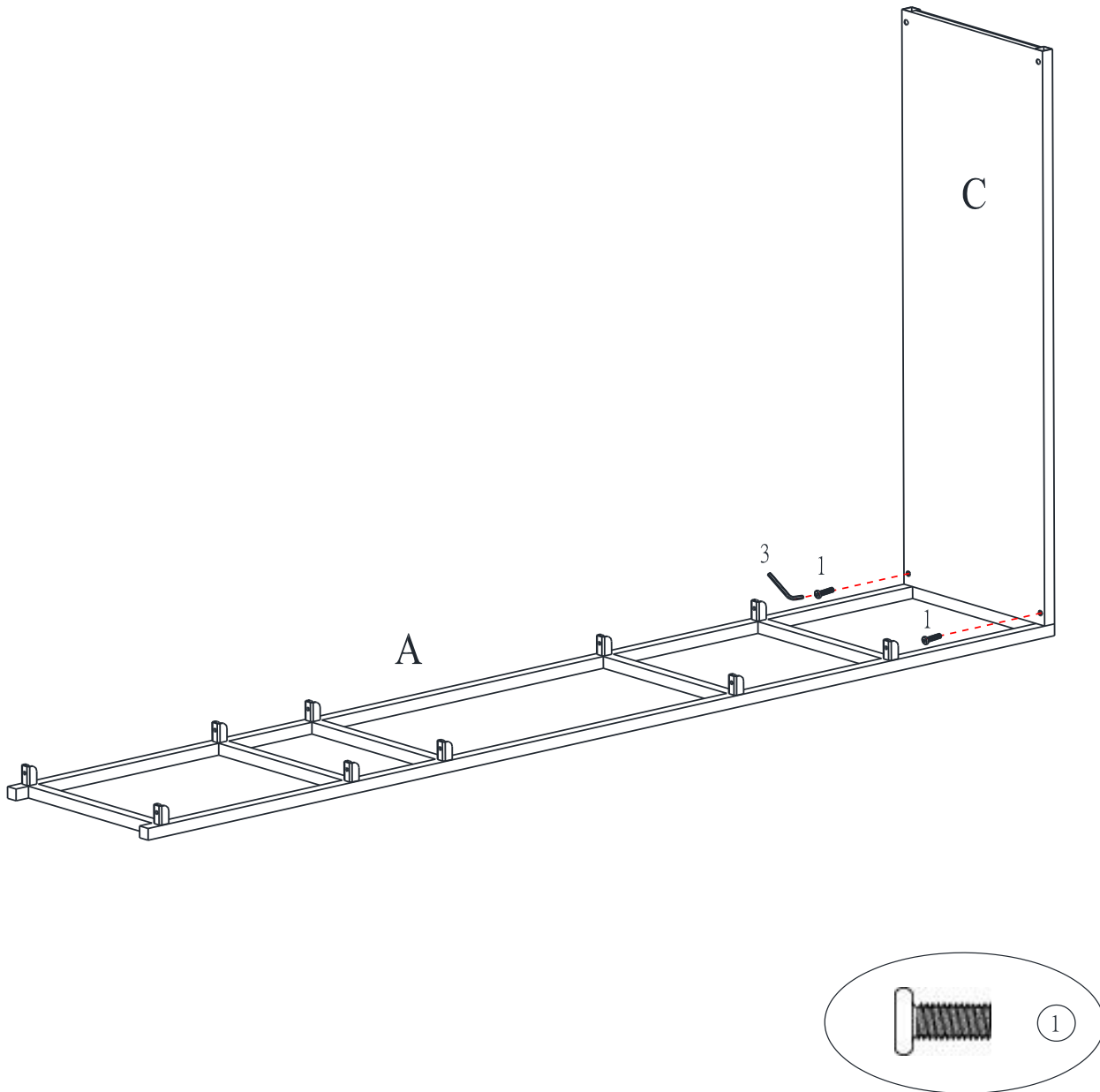

Étagère Géométrique en Métal DA7830

ÉTAPE 4:

Fixez les traverses supérieures (D) au panneau latéral gauche (A) avec les boulons (1) à l'aide de la clé Allen (3) tel qu'illustré.

NOTE: Ne serrez pas complètement les boulons. Des boulons desserrés faciliteront l'assemblage dans les étapes suivantes.

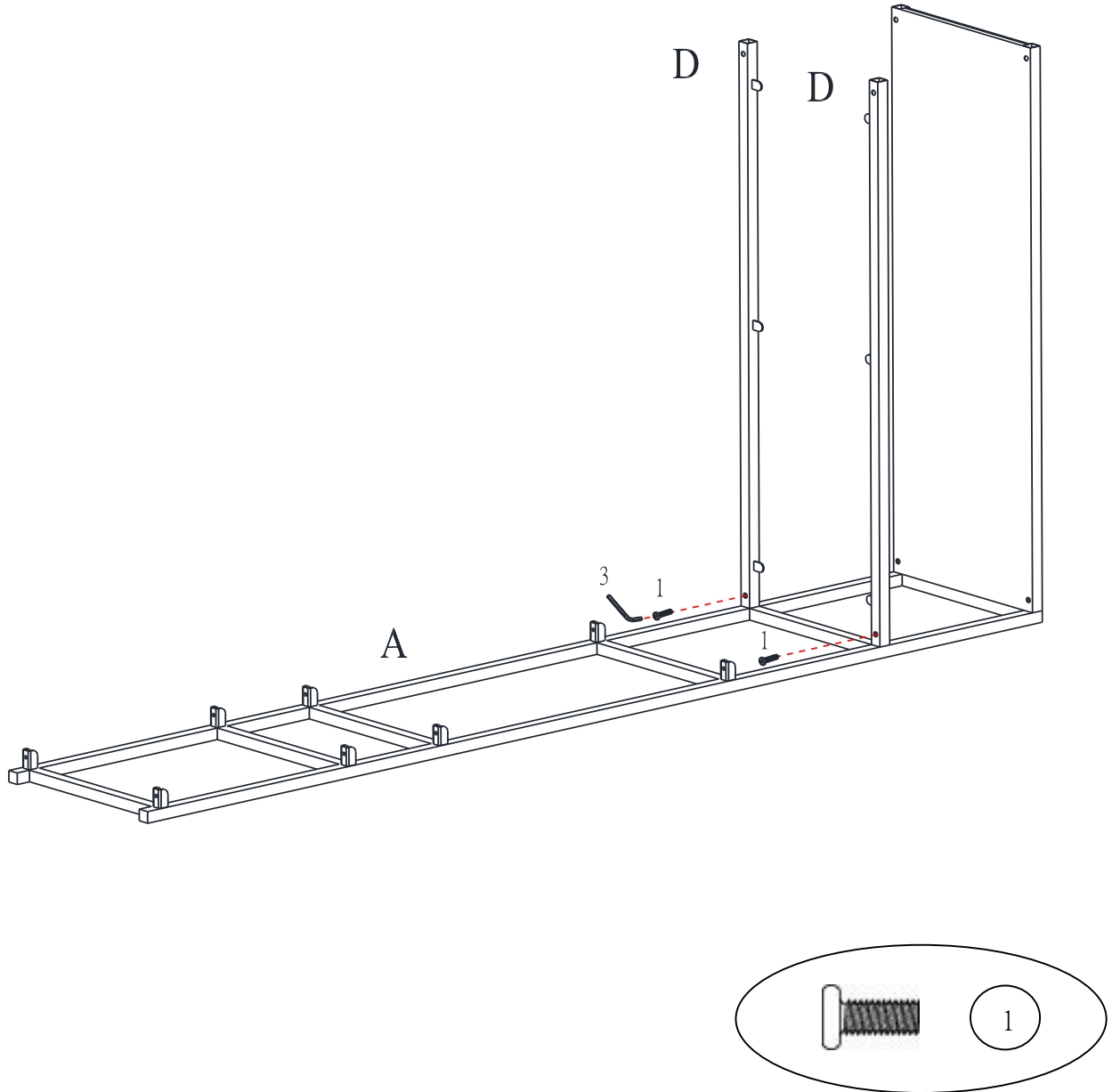

Étagère Géométrique en Métal DA7830

ÉTAPE 5:

Attachez les traverses du milieu (E) au panneau latéral gauche (A) avec les boulons (1) à l'aide de la clé Allen (3) tel qu'illustré.

NOTE: Ne serrez pas complètement les boulons. Des boulons desserrés faciliteront l'assemblage dans les étapes suivantes.

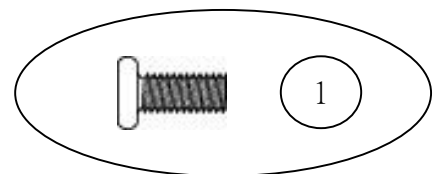
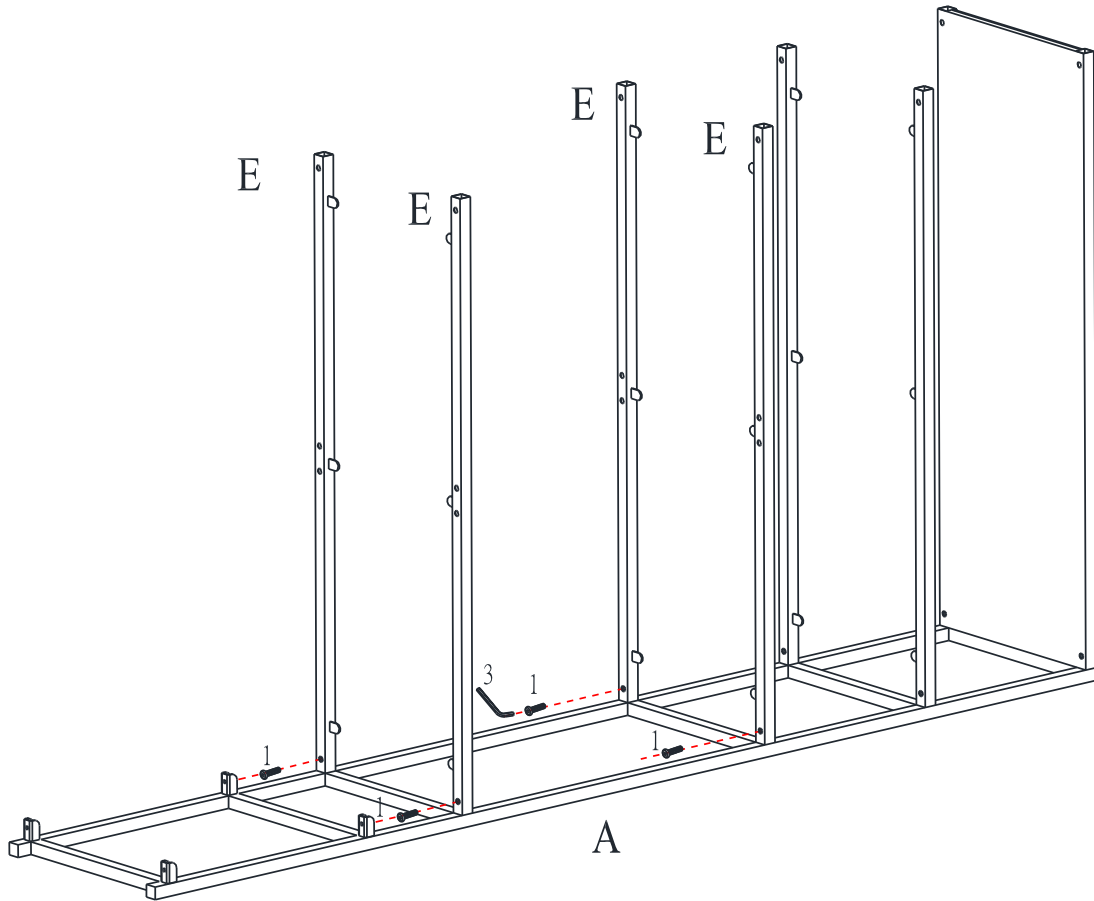

Étagère Géométrique en Métal DA7830

ÉTAPE 6:

Fixez le panneau inférieur (G) sur le panneau latéral gauche (A) avec les boulons (1) à l'aide de la clé Allen (3) tel qu'indiqué.

NOTE: Ne serrez pas complètement les boulons. Des boulons desserrés faciliteront l'assemblage dans les étapes suivantes.

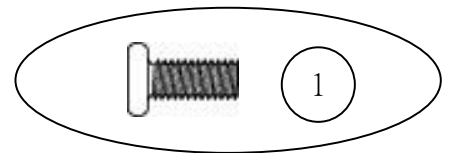
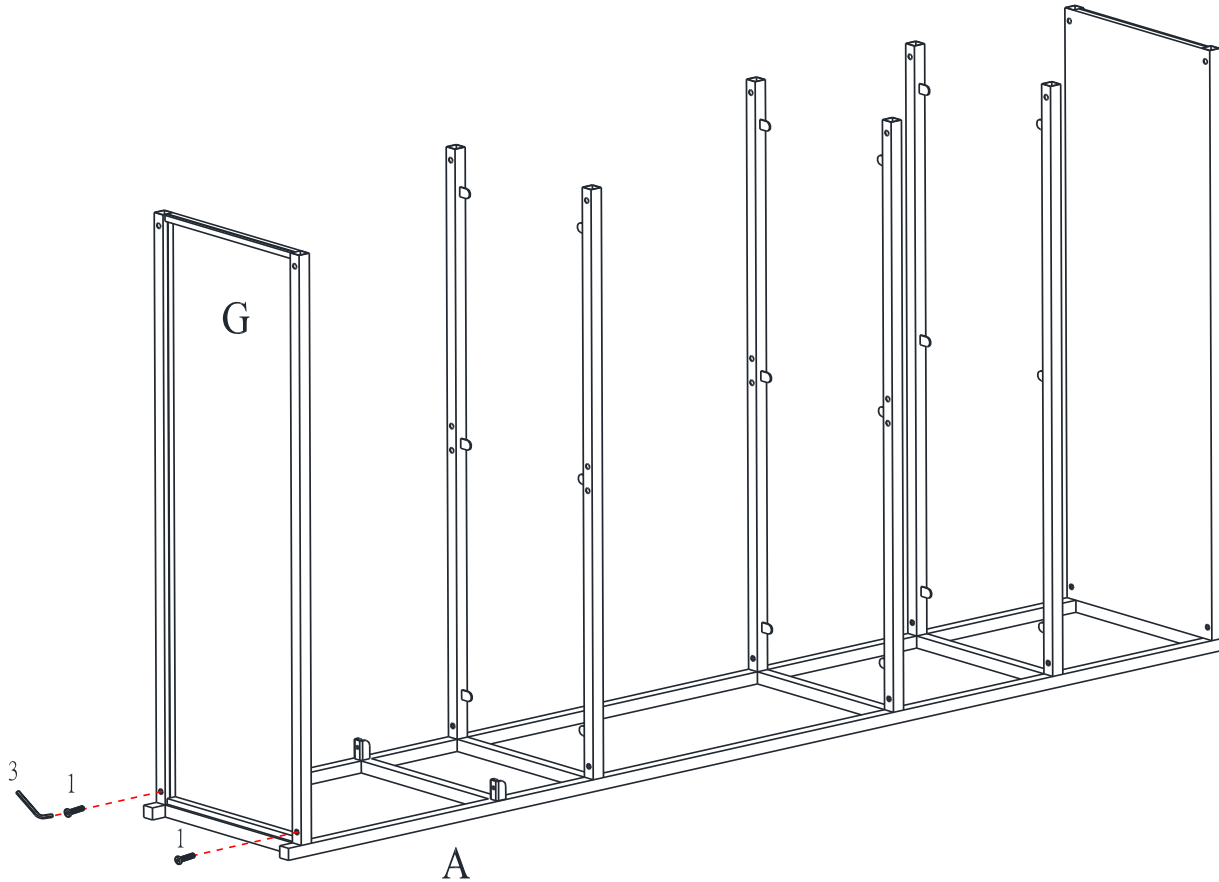

Étagère Géométrique en Métal DA7830

ÉTAPE 7:

Fixez le panneau latéral droit (B) à l'unité assemblée (faite aux étapes précédentes) avec les boulons (1) en utilisant la clé Allen (3) tel qu'indiqué.

NOTE: Ne serrez pas complètement les boulons. Des boulons desserrés faciliteront l'assemblage dans les étapes suivantes.

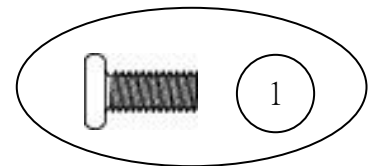
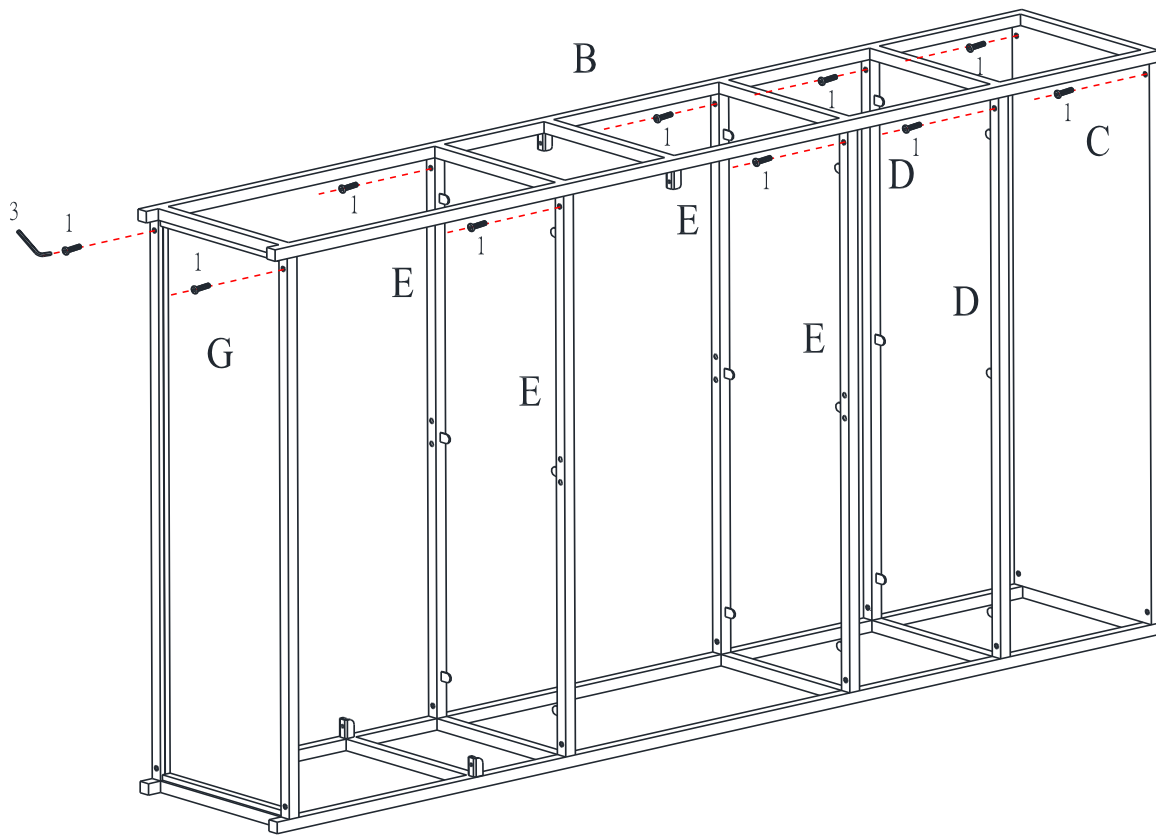

Étagère Géométrique en Métal DA7830

ÉTAPE 8:

Fixez l'unité assemblée (faite à l'étape 1) aux traverses (E) avec les boulons (1) en utilisant la clé Allen (3) tel qu'indiqué.

NOTE: Ne serrez pas complètement les boulons. Des boulons desserrés faciliteront l'assemblage dans les étapes suivantes.

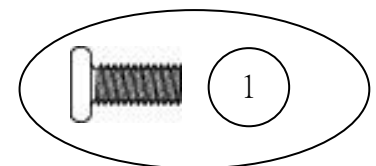
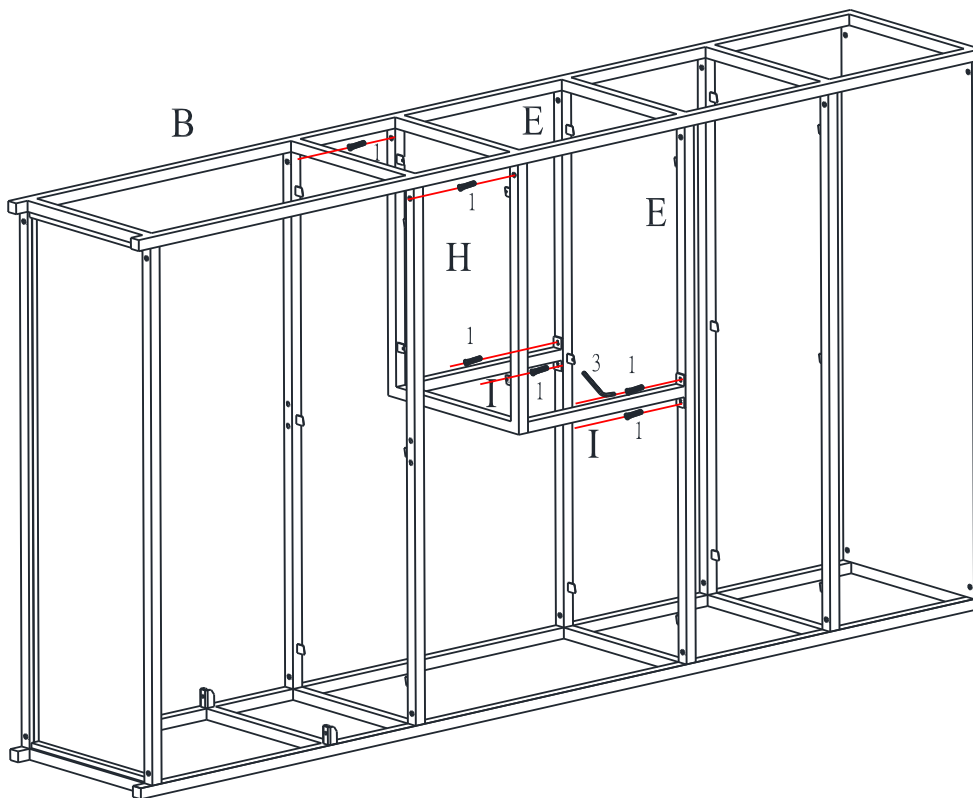

Étagère Géométrique en Métal DA7830

ÉTAPE 9:

Fixez l'unité assemblée (faite à l'étape 2) aux traverses (E) avec les boulons (1) en utilisant la clé Allen (3) tel qu'illustré.

NOTE: Ne serrez pas complètement les boulons. Des boulons desserrés faciliteront l'assemblage dans les étapes suivantes.

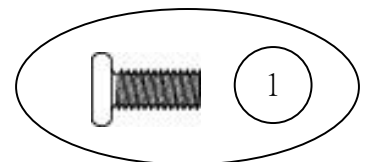
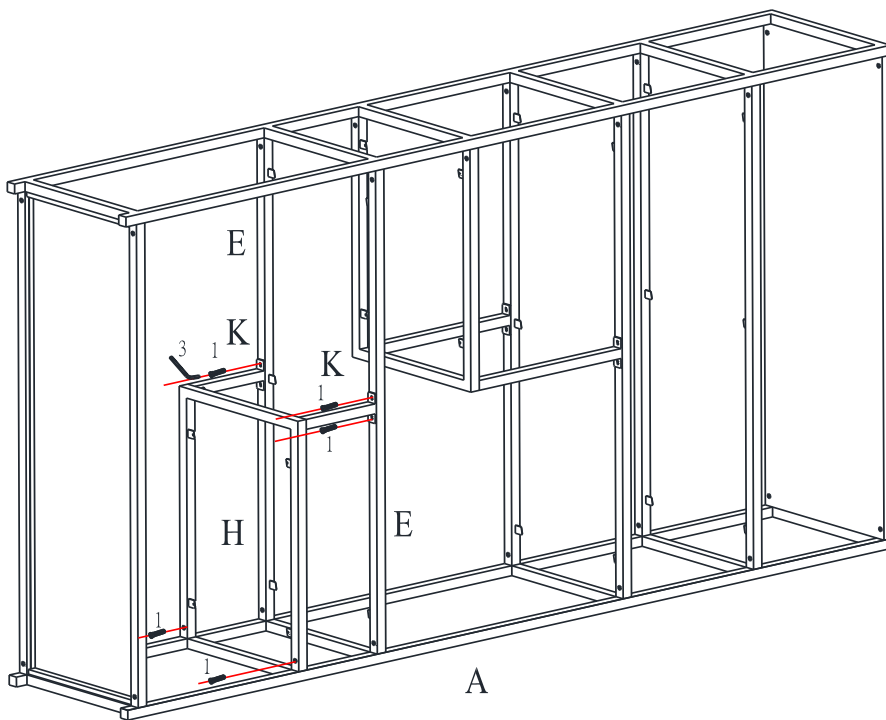

Étagère Géométrique en Métal DA7830

ÉTAPE 10:

Tournez l'appareil en position verticale. Assurez-vous que toutes les pièces sont au même affleurantes avant de fixer les boulons (1). Serrer tous les boulons précédemment installés.

Fixez les panneaux des étagères en bois (J) aux cadres des étagères (H) avec les vis (2) à l'aide d'un tournevis cruciforme (non fournie).

Assurez-vous que les étagères (J) sont correctement placées avant de les fixer aux cadres de l'étagère (H).

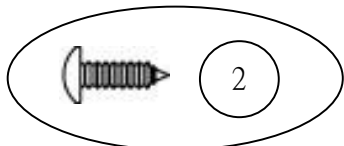
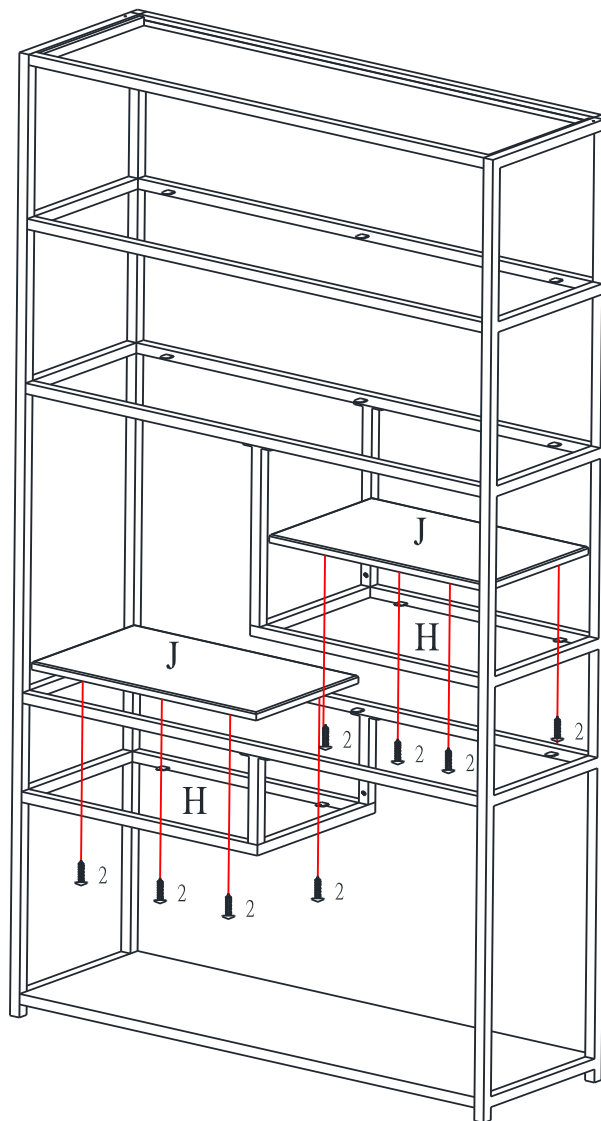

Étagère Géométrique en Métal DA7830

ÉTAPE 11:

Placer les ventouses (4) sur le support métallique du cadre, tel qu'indiqué.

Placez les étagères en verre (F) sur les cadres de l'étagère, tel qu'indiqué.

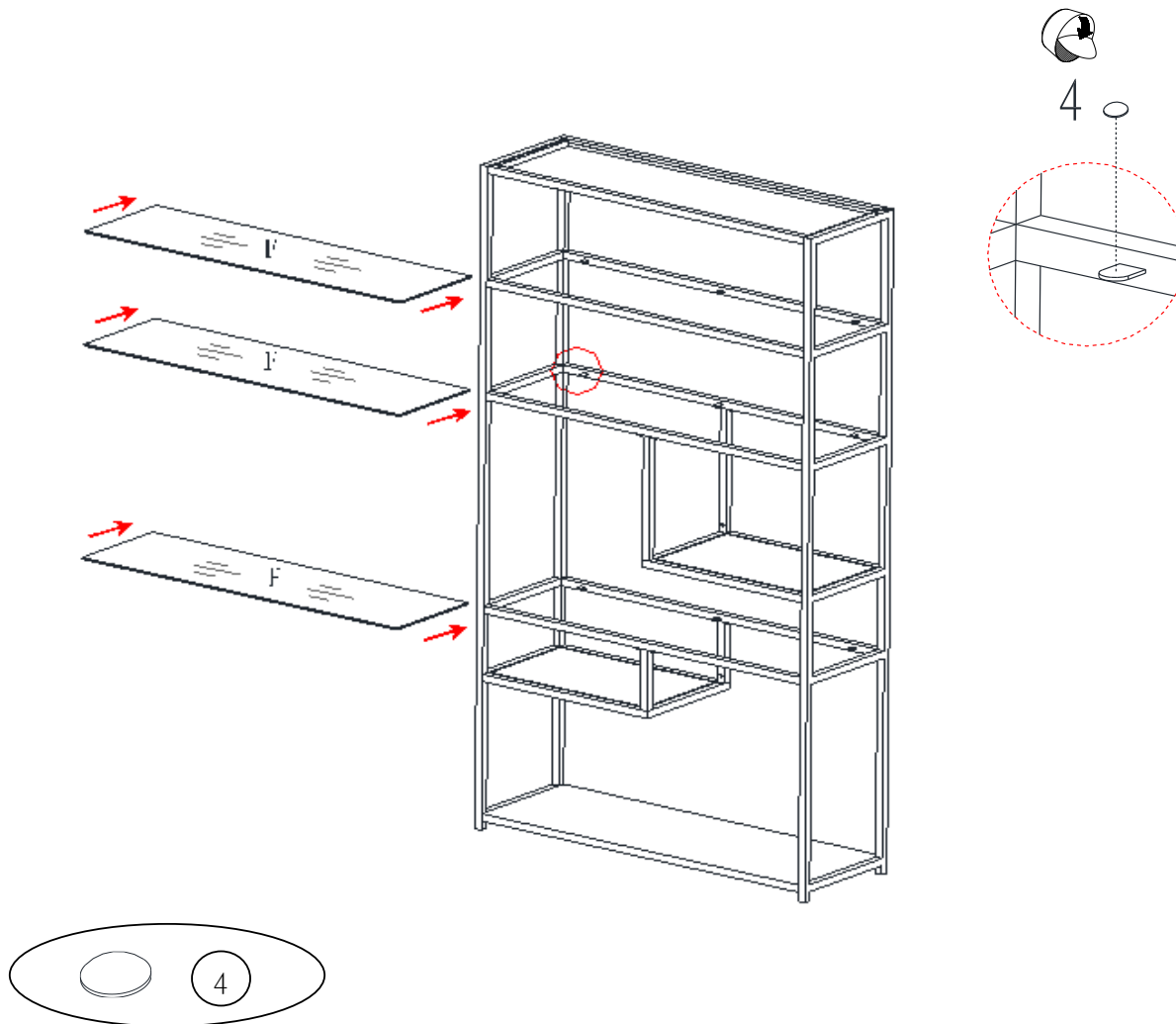

Étagère Géométrique en Métal DA7830

NOTE:

Les trous sur le coin du panneau supérieur sont destinés à l'utilisation de sangles de sécurité.

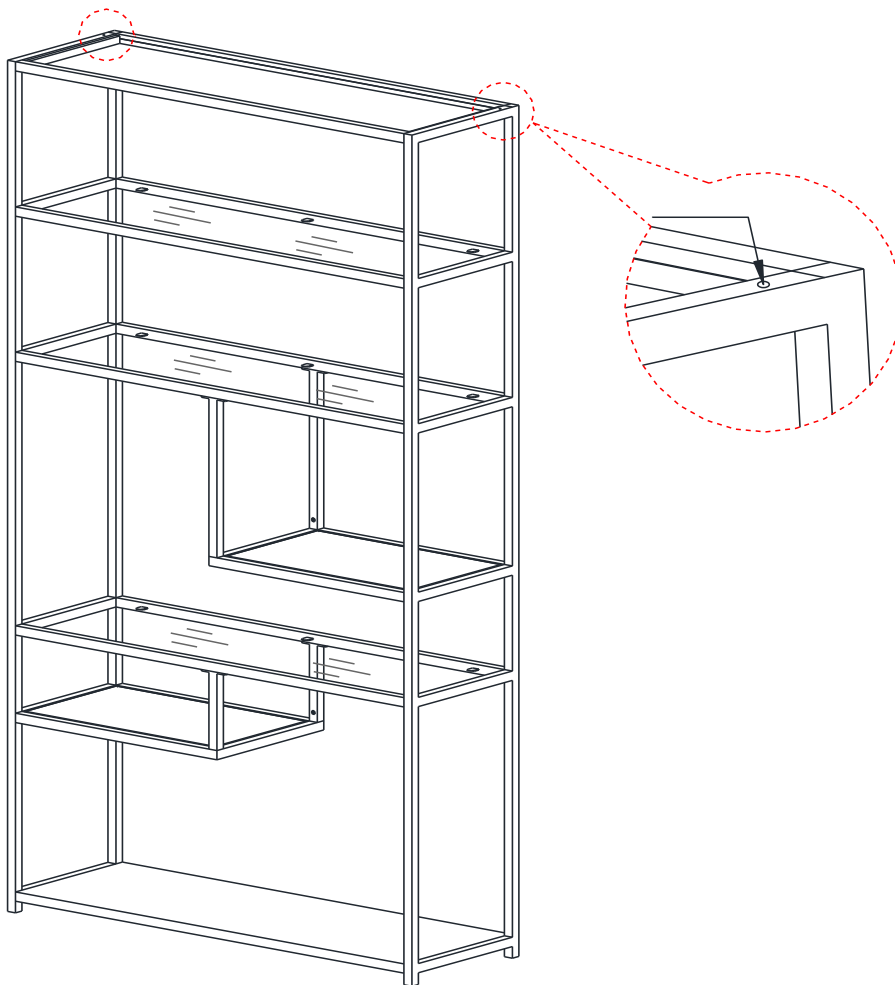

Étagère Géométrique en Métal

DA7830

NOTE - L'étagère est équipée avec des niveleurs réglables. Tournez les niveleurs réglables dans le sens horaire ou dans le sens contraire pour vous assurer que l'étagère repose uniformément sur le sol.

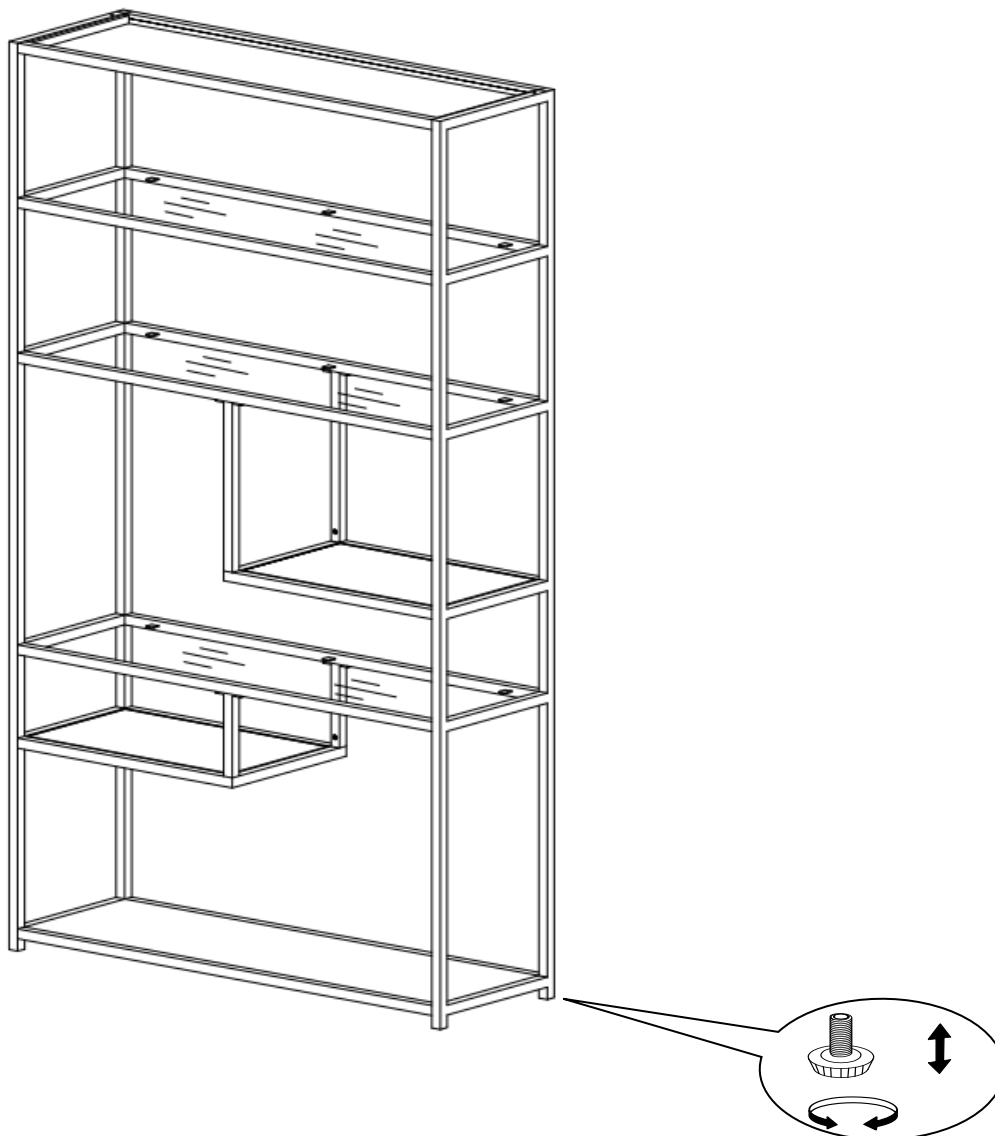

Étagère Géométrique en Métal DA7830



ATTENTION: Cette unité est conçue pour être utilisée seulement avec les produits et/ou les poids maximum indiqués. L'utilisation avec d'autres produits et/ou des produits plus lourds que les poids maximum indiqués peut entraîner de l'instabilité et causer des blessures.

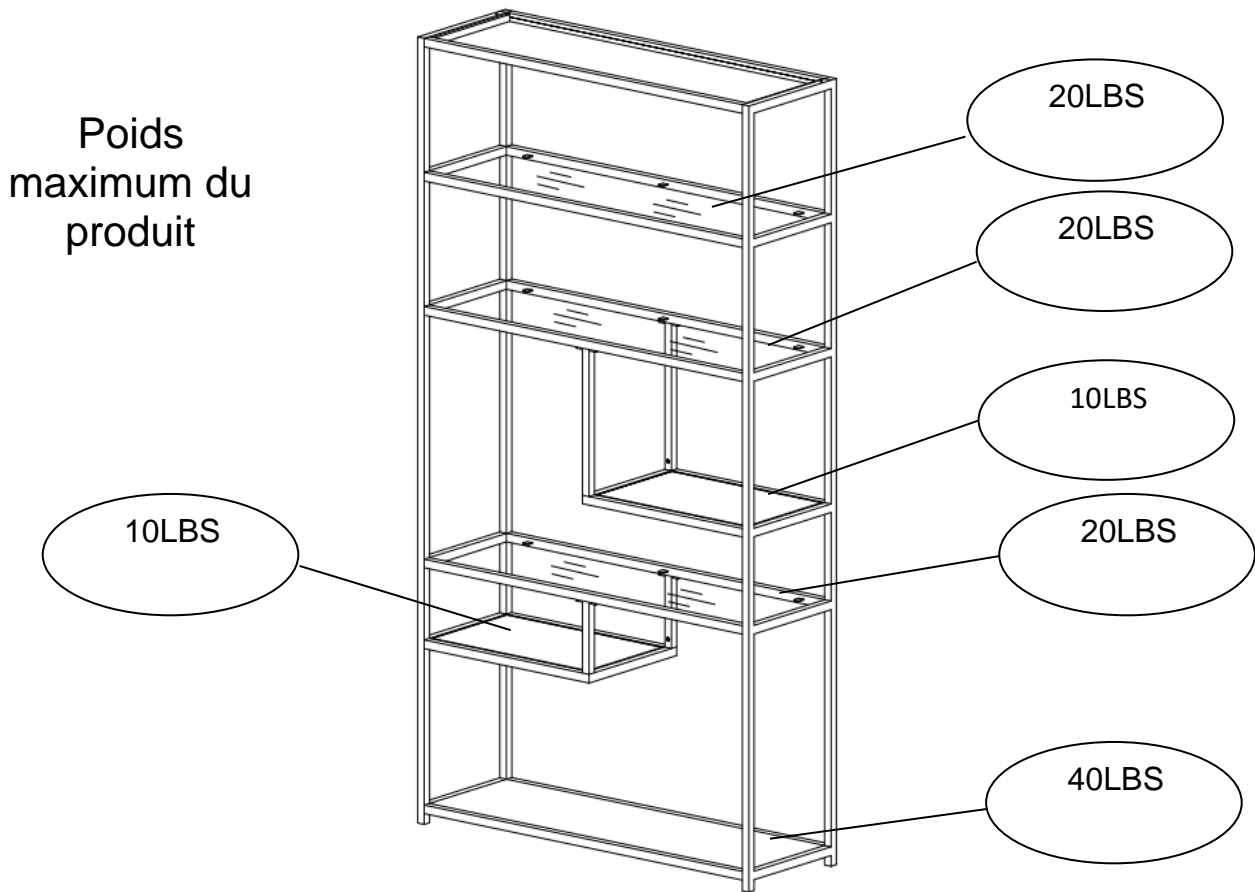

Voilà! Vous avez terminé d'assembler votre Étagère

NE PAS RETOURNER LE PRODUIT AU MAGASIN.

Si une pièce est manquante ou endommagée, contactez notre Service à la clientèle. Nous remplacerons la pièce **GRATUITEMENT.**



Tél #: 1-800-295-1980
Courriel: das@dorel.com
Télécopieur #: 514-353-7819

MODELE #: DA7830

Service à la Clientèle

S.V.P. NE PAS RETOURNER CE PRODUIT AU MAGASIN

S.V.P. CONTACTEZ NOS REPRÉSENTANTS DU SERVICE À LA CLIENTÈLE AUX NUMÉROS SUIVANTS SI VOUS AVEZ DES PIÈCES MANQUANTES OU DÉFECTUEUSES.

No. de téléphone du Service à la clientèle: 1-800-295-1980 Courriel: das@dorel.com
No. du télécopieur du Service à la clientèle: 514-353-7819

Date de la demande :

Nom :

Adresse de livraison :
Numéro & Rue :
Ville & Province :
Code Postal :

No. de téléphone (jour) :
(incluant le code régional)

Date & Nom du Magasin :

Description & quantité de pièce(s): S.V.P. ne pas oublier le numéro de modèle ou de SKU)

Adresse postale du Service à la clientèle :
Département du Service à la clientèle No. 413, 12345, boul. Albert-Hudon, Suite 100, Montréal, QC, H1G 3L1

Sangle de sécurité pour ancrer le meuble au mur

A	B	C	D
CROCHET DE MÉTAL 4 PCES	SANGLE DE SÉCURITÉ POUR LE MUR 2 PCES	VIS LONGUE 2 PCES	VIS COURTE 2 PCES

OUTILS NÉCESSAIRES: LE MAILLET EN CAOUTCHOUC ET LE TOURNEVIS PHILLIPS NE SONT PAS COMPRIS.
NOTE: LA MÈCHE DE 5/16" ET LA PERCEUSE ÉLECTRIQUE NE SONT PAS FOURNIES.

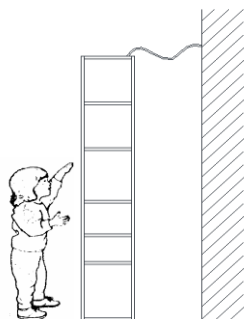

AVERTISSEMENT: LORSQUE DEBOUT, IL EST POSSIBLE QUE LE MEUBLE PUISSE BASCULER. VEUILLEZ INSTALLER LA SANGLE DE SÉCURITÉ POUR LE MUR DERRIÈRE LE MEUBLE POUR EN ASSURER DE LA SÉCURITÉ.

VEUILLEZ LIRE TOUTES LES INSTRUCTIONS AVEC ATTENTION AVANT D'UTILISER CE PRODUIT ET VEUILLEZ LES GARDER POUR RÉFÉRENCE FUTURE. SI VOUS AVEZ DES QUESTIONS, VEUILLEZ APPELER NOTRE NUMÉRO DE SERVICE AUX CLIENTS : 1-800-295-1980.

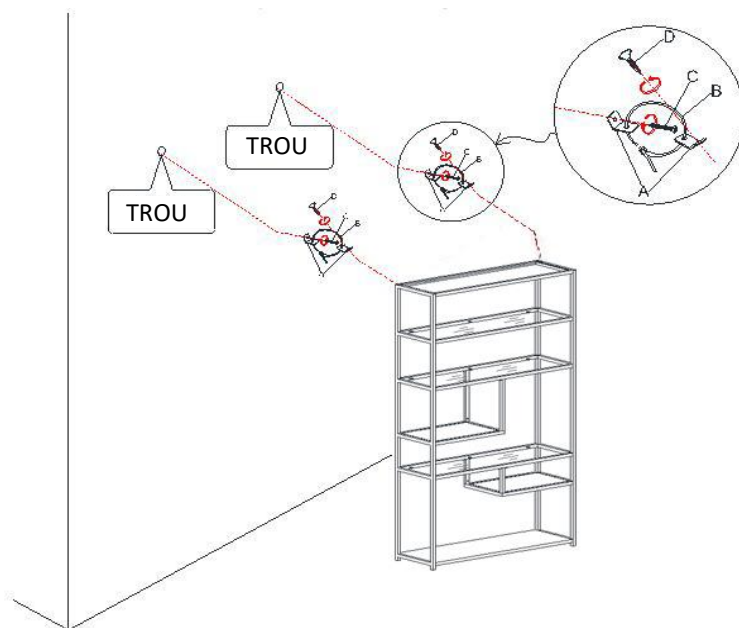

ÉTAPE 1: À L'AIDE DE LA VIS COURTE (D), FIXEZ FERMEMENT UN CROCHET DE MÉTAL (A) À LA BARRE TRANSVERSALE SUPÉRIEURE POSTÉRIEURE DU MEUBLE, À TRAVERS LE TROU LE PLUS PETIT.

ÉTAPE 2: À L'AIDE D'UN ANCRAGE, PLACEZ L'AUTRE CROCHET DE MÉTAL (A) SUR LE MUR 2 POUCES EN-DESSOUS DU CROCHET DÉJÀ FIXÉ À LA PARTIE POSTÉRIEURE DU MEUBLE. FIXEZ À L'ENCRAGE DU MUR À L'AIDE DE LA VIS LONGUE (C), À TRAVERS LE TROU LE PLUS PETIT.

ÉTAPE 3: PLACEZ LE MEUBLE DANS SA POSITION DE FAÇON À VOUS ASSURER QUE LES DEUX CROCHETS SOIENT ALIGNÉS VERTICALEMENT. LACEZ LE BOUT DE LA SANGLE DE SÉCURITÉ (B) À TRAVERS DU TROU LE PLUS GRAND DE CHAQUE CROCHET (A). RAMENEZ LES DEUX BOUTS ENSEMBLE ET GLISSEZ LE BOUT PLAT À TRAVERS L'EXTRÉMITÉ DE FIXATION JUSQU'À CE QU'ELLE SOIT BIEN SERRÉE.

ÉTAPE 4: ASSUREZ-VOUS QUE LA SANGLE SOIT BIEN LACÉE ET SERRÉE.

POUR DÉPLACER LE MEUBLE APRÈS AVOIR INSTALLÉ LA SANGLE AU MUR, SIMPLEMENT RETIREZ LA VIS (A) DU MUR POUR DESSERRER LE SANGLE DE SÛRETÉ.