

Desk fan | Ventilador de mesa | Ventilateur de bureau |  
Ventilatore da tavolo | Wentylator stołowy

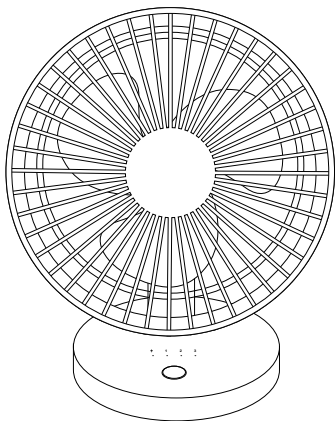

## Bedienungsanleitung

VT2302-1 | VT2302-2

Operating instructions | Instrucciones de operación  
Mode d'emploi | Istruzioni per l'uso | Instrukcja obsługi



# Liebe Kundin, lieber Kunde !

Sie haben sich für den Kauf eines qualitativ hochwertigen Produkts der Marke ADE entschieden, das intelligente Funktionen mit einem außergewöhnlichen Design vereint. Mit diesem Tischventilator können Sie sich jederzeit Kühlung verschaffen. Die langjährige Erfahrung der Marke ADE stellt eine technisch hohen Standard und bewährte Qualität sicher. Wir wünschen Ihnen viel Freude bei der Nutzung des Tischventilators.

Ihr ADE Team

# Inhaltsverzeichnis

---

Allgemeines .....	4
Sicherheit .....	5
Lieferumfang .....	9
Bestimmungsgemäßer Gebrauch .....	9
Das bietet der Ventilator .....	9
Auf einen Blick.....	10
Inbetriebnahme.....	11
Bedienung .....	11
Ventilator einschalten .....	11
Lüftungsstufe einstellen.....	11
Ventilator verstellen .....	12
Ventilator aufladen .....	12
Reinigen.....	13
Aufbewahrung und Transport .....	14
Störung / Abhilfe .....	14
Technische Daten.....	15
Konformitätserklärung .....	16
Garantie .....	16
Entsorgen.....	17

# Allgemeines

---

## Über diese Anleitung



Diese Bedienungsanleitung beschreibt den sicheren Umgang und die Pflege des Artikels.

Bewahren Sie diese Bedienungsanleitung auf, falls Sie später etwas nachlesen möchten. Wenn Sie den Artikel an jemand anderen weitergeben, geben Sie auch diese Anleitung mit. Die Nichtbeachtung dieser Bedienungsanleitung kann zu Verletzungen oder Schäden am Artikel führen.

## Zeichenerklärung



Dieses Symbol in Verbindung mit dem Wort **GEFAHR** warnt vor schweren Verletzungen.



Dieses Symbol in Verbindung mit dem Wort **WARNUNG** warnt vor Verletzungen mittleren und leichten Grades.



Dieses Symbol in Verbindung mit dem Wort **HINWEIS** warnt vor Sachschäden.



Dieses Symbol kennzeichnet zusätzliche Informationen und allgemeine Hinweise.

## GEFAHR für Kinder

- Dieser Artikel kann von Kindern ab 8 Jahren und darüber sowie von Personen mit verringerten physischen, sensorischen oder mentalen Fähigkeiten oder Mangel an Erfahrung und Wissen benutzt werden, wenn sie beaufsichtigt oder bezüglich des sicheren Gebrauchs des Artikels unterwiesen wurden und die daraus resultierenden Gefahren verstehen.
- Kinder dürfen nicht mit dem Artikel spielen.
- Reinigung und Benutzerwartung dürfen nicht von Kindern vorgenommen werden, es sei denn, sie sind 8 Jahre oder älter und werden beaufsichtigt.

## GEFAHR für Kinder

- Halten Sie Kinder von Verpackungsmaterial fern. Beim Verschlucken besteht Erstickungsgefahr. Achten Sie auch darauf, dass der Verpackungsbeutel nicht über den Kopf gestülpt wird.

## STROMSCHLAGEFAHR

- Verwenden Sie für das Aufladen des Artikels einen geeigneten Netzadapter mit max. 5 V Netzspannung. Der Netzadapter darf nur in trockenen Innenräumen verwendet werden und muss vor Feuchtigkeit geschützt werden. Alternativ können Sie das USB-Ladekabel auch direkt an Ihren Computer anschließen.
- Schließen Sie das USB-Ladekabel nicht an ein USB-Hub an.

- Schließen Sie den Netzadapter an eine ordnungsgemäß installierte Steckdose an.
- Achten Sie darauf, dass die Steckdose gut zugänglich ist, damit Sie im Bedarfsfall schnell den Netzadapter ziehen können.
- Wickeln Sie das USB-Ladekabel vor dem Anschluss vollständig ab. Achten Sie dabei darauf, dass das Kabel nicht durch scharfe Kanten oder heiße Gegenstände beschädigt wird.
- Verlegen Sie das USB-Ladekabel so, dass es nicht zur Stolperfalle wird.
- Decken Sie den Netzadapter nicht durch Vorhänge, Zeitungen etc. ab und sorgen Sie für ausreichende Belüftung. Der Netzadapter kann heiß werden.
- Ziehen Sie den Netzadapter aus der Steckdose:
  - bevor Sie den Artikel reinigen,
  - wenn während des Betriebs offensichtlich eine Störung auftritt,
- Ziehen Sie dabei immer am Netzstecker, nicht am USB-Ladekabel.
- Laden Sie den Artikel nicht, wenn der Netzadapter oder das USB-Ladekabel beschädigt ist.
- Nehmen Sie keine Veränderungen am Artikel oder am USB-Ladekabel vor. Lassen Sie Reparaturen nur von einer Fachwerkstatt durchführen, da nicht fachgerecht reparierte Geräte eine Gefährdung für den Benutzer darstellen.
- Bei Beschädigung des USB-Ladekabel oder des Netzadapters muss dieser entsorgt und durch ein USB-Ladekabel oder einen Netzadapter gleichen Typs ersetzt werden.

- Tauchen Sie weder den Artikel noch USB-Ladekabel oder Netzadapter in Wasser oder andere Flüssigkeiten.
- Fassen Sie den Netzadapter niemals mit feuchten Händen an.
- Halten Sie den Artikel, den Netzadapter und das USB-Ladekabel von offenem Feuer und heißen Flächen fern.
- Verwenden Sie den Artikel nur in trockenen Innenräumen. Betreiben Sie den Artikel nie in Feuchträumen oder im Regen.
- Lagern Sie den Artikel nie so, dass er in eine Wanne oder in ein Waschbecken fallen kann.
- Greifen Sie niemals nach einem Elektrogerät, wenn es ins Wasser gefallen ist. Ziehen Sie in einem solchen Fall sofort den Netzadapter aus der Steckdose.
- Sorgen Sie dafür, dass Kinder keine Gegenstände in den Artikel hineinstecken.
- Wenn Sie den Artikel nicht benutzen, ihn reinigen oder wenn eine Störung auftritt, schalten Sie den Artikel immer aus und ziehen Sie den Netzadapter aus der Steckdose.

## **VERLETZUNGSGEFAHR beim Betrieb**

- Betreiben Sie den Artikel niemals ohne die Gitter.
- Stecken Sie keine Finger oder andere Körperteile sowie keine Gegenstände durch das Gitter.
- Achten Sie darauf, dass sich beim Umgang mit dem Artikel keine Gegenstände wie Krawatten, Halstücher, Ketten, lange Haare etc. im sich drehenden Propeller verfangen können.
- Halten Sie Tiere vom Artikel fern.

## VORSICHT vor Sachschäden

- Stellen Sie den Artikel auf einer gut zugänglichen, ebenen, trockenen und ausreichend stabilen Fläche auf.
- Stellen Sie den Artikel nie auf oder in der Nähe von heißen Oberflächen ab (Herdplatten etc.).
- Bringen Sie das Netzkabel nicht mit heißen Teilen in Berührung.
- Decken Sie den Artikel nicht mit Vorhängen etc. ab.
- Setzen Sie den Artikel niemals hoher Temperatur (Heizung etc.) oder Witterungseinflüssen (Regen etc.) aus.
- Füllen Sie niemals Flüssigkeit in den Artikel.
- Tauchen Sie den Artikel zum Reinigen niemals in Wasser oder andere Flüssigkeiten und verwenden Sie zur Reinigung keinen Dampfreiniger. Der Artikel kann sonst beschädigt werden.
- Geben Sie den Artikel keinesfalls in die Spülmaschine. Sie würden ihn dadurch zerstören.
- Schützen Sie den Artikel vor starken Stößen und Erschütterungen.
- Verwenden Sie den Artikel nicht mehr, wenn die Kunststoffbauteile des Artikels Risse oder Sprünge haben oder sich verformt haben. Ersetzen Sie beschädigte Bauteile nur durch passende Originalersatzteile.
- Nehmen Sie keine Veränderungen an dem Artikel vor. Lassen Sie Reparaturen nur von einer Fachwerkstatt durchführen. Unsachgemäß durchgeführte Reparaturen können erhebliche Gefährdungen für den Benutzer verursachen.



## Lieferumfang

---

- Ventilator
- USB-Ladekabel
- Bedienungsanleitung

## Bestimmungsgemäßer Gebrauch

---

Der Artikel ist ausschließlich für die Belüftung von trockenen Räumen konzipiert. Er ist ausschließlich für den Privatgebrauch bestimmt und nicht für den gewerblichen Bereich geeignet.

Verwenden Sie den Artikel nur wie in dieser Bedienungsanleitung beschrieben. Jede andere Verwendung gilt als nicht bestimmungsgemäß und kann zu Sachschäden oder sogar zu Personenschäden führen. Der Artikel ist kein Kinderspielzeug.

Der Hersteller oder Händler übernimmt keine Haftung für Schäden, die durch nicht bestimmungsgemäßen oder falschen Gebrauch entstanden sind.

## Das bietet der Ventilator

---

- Neigung in die horizontale Position
- Kabellose Positionierung des Ventilators an eine beliebige Stelle
- Drei Lüftungsstufen
- Bequemes Aufladen per USB-Ladekabel

# Auf einen Blick

---

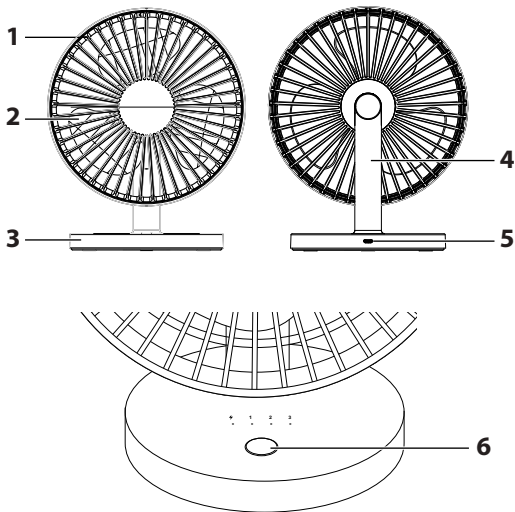

- 1 Gitter
- 2 Propeller
- 3 Basis
- 4 Standfuß
- 5 USB-Ladebuchse
- 6 Ein-/Aus-Taste

# Inbetriebnahme

---

- Stellen Sie den Ventilator mit der Basis **3** auf einer gut zugänglichen, ebenen, trockenen und ausreichend stabilen Fläche auf.

## Bedienung

---

### Ventilator einschalten

- Um die Ventilator einzuschalten, drücken Sie die Ein-/Aus-Taste **6**.

### Lüftungsstufe einstellen

- Um die Lüftungsstufe einzustellen, drücken Sie wiederholt die Ein-/Aus-Taste **6**, bis die gewünschte Stufe eingestellt ist.

Die Anzeige der eingestellten Stufe leuchtet.

<b>1</b> 	<b>2</b> 	<b>3</b> 	Leichte Stufe
<b>1</b> 	<b>2</b> 	<b>3</b> 	Mittlere Stufe
<b>1</b> 	<b>2</b> 	<b>3</b> 	Höchste Stufe

## Ventilator verstellen

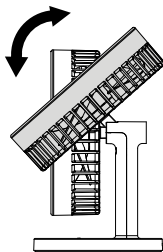

1. Halten Sie die Basis **3** mit einer Hand fest.
2. Um den Ventilator in die horizontale Position zu neigen, kippen Sie das Gitter **1** nach hinten.

## Ventilator aufladen

Wenn die Ladeanzeige ⚡ schnell blinkt, ist der Akkustand niedrig und der Akku muss aufgeladen werden.

Die können den Akku auf zwei Weisen aufladen.

1. Stecken Sie das USB-Ladekabel in die USB-Ladebuchse **5**.
2. Stecken Sie das USB-Ladekabel entweder
  - in Ihren Computer oder
  - in einen geeigneten Netzadapter.
3. Stecken Sie den Netzadapter in eine ordnungsgemäß installierte Steckdose.

Die Ladeanzeige blinkt während des Aufladens.

Wenn der Akku vollständig geladen ist, leuchtet die Ladeanzeige konstant.



HINWEIS vor Sachschaden

Unsachgemäßer Umgang mit dem Ventilator kann zu Beschädigung führen.

- Verwenden Sie keine aggressiven Reinigungsmittel, Bürsten mit Metall- oder Nylonborsten sowie keine scharfen oder metallischen Reinigungsgegenstände wie Metallschwämme und dergleichen. Diese können die Oberflächen beschädigen.
- Geben Sie den Ventilator keinesfalls in die Spülmaschine. Sie würden ihn dadurch zerstören.

Sie können den vorderen Teil des Gitters abnehmen und reinigen.

1. Ziehen Sie vor der Reinigung das USB-Ladekabel aus der USB-Ladebuchse **5**.
2. Drehen Sie den vorderen Teil des Gitters gegen den Uhrzeigersinn.
3. Nehmen Sie das Gitter ab und reinigen Sie es unter fließendem Wasser.
4. Wischen Sie das Gitter gründlich trocken.
5. Setzen Sie das Gitter wieder ein und drehen Sie es im Uhrzeigersinn fest.

Sie hören ein Klick-Geräusch, wenn das Gitter korrekt eingerastet ist.

6. Entstauben Sie das hintere Gitter mit einer weichen Bürste.
7. Wischen Sie das Gehäuse mit einem leicht angefeuchteten Tuch ab. Lassen Sie alle Teile danach vollständig trocknen.

## Aufbewahrung und Transport

---

Alle Teile müssen vor dem Aufbewahren vollkommen trocken sein.

- Bewahren Sie den Ventilator stets an einem trockenen Ort auf.
- Schützen Sie den Ventilator vor direkter Sonneneinstrahlung.
- Lagern Sie den Ventilator für Kinder unzugänglich, sicher verschlossen und bei einer Lagertemperatur zwischen +5 °C und +20 °C (Zimmertemperatur).
- Transportieren Sie den Ventilator idealerweise in der Originalverpackung.

## Störung / Abhilfe

Störung	Mögliche Ursache
Der Ventilator funktioniert nicht.	<ul style="list-style-type: none"><li>▪ Der Akku ist leer. Laden Sie den Akku auf.</li></ul>
Die Ladeanzeige ⚡ blinkt schnell.	<ul style="list-style-type: none"><li>▪ Der Akkustand ist niedrig. Laden Sie den Akku auf.</li></ul>

# Technische Daten

---

Modell:	VT2302-1   VT2302-2
Eingangsspannung:	USB-C 5 V / max. 2 A
Ausgangsspannung:	USB-A 5 V / 2 A
Akku:	3,7 V / 2000 mAh Li-Ionen
Geräuschpegel:	30–40 dB(A)
Luftstrom:	leichte Stufe: 1200 U/min mittlere Stufe: 1700 U/min höchste Stufe: 2100 U/min
Betriebsbedingungen:	+5 bis +40 °C
Lagerbedingungen:	+5 bis +20 °C
Abmessungen (B × H × T):	180 × 220 × 140 mm
Gewicht:	ca. 434 g

Inverkehrbringer:

GRENDS GmbH  
Stahlwiete 23  
22761 Hamburg, Germany

Unsere Produkte werden ständig weiterentwickelt und verbessert. Aus diesem Grund sind Design- und technische Änderungen jederzeit möglich.

# Konformitätserklärung

---

Hiermit erklärt die GRENDS GmbH, dass der Tischventilator VT2302-1 | VT2302-2 den Richtlinien 2014/30/EU und 2014/35/EU entspricht. Der vollständige Text der EU-Konformitätserklärung ist unter der folgenden Internetadresse verfügbar: [www.ade-germany.de/doc](http://www.ade-germany.de/doc)

Die Erklärung verliert ihre Gültigkeit, falls an dem Gerät eine nicht mit uns abgestimmte Änderung vorgenommen wurde.

Hamburg, Dezember 2023  
GRENDS GmbH



## Garantie

---

Sehr geehrte Kundin, sehr geehrter Kunde,  
die Firma GRENDS GmbH garantiert für 2 Jahre ab Kaufdatum die kostenfreie Behebung von Mängeln aufgrund von Material- oder Fabrikationsfehlern durch Reparatur oder Austausch. Bitte geben Sie den Artikel im Garantiefall mit dem Kaufbeleg (unter Angabe des Reklamationsgrundes) an Ihren Händler zurück.



## Verpackung entsorgen



Entsorgen Sie die Verpackung sortenrein.  
Geben Sie Pappe und Karton zum Altpapier,  
Folien in die Wertstoff-Sammlung.

## Artikel entsorgen

Entsorgen Sie den Artikel entsprechend der Vorschriften,  
die in Ihrem Land gelten.



Dieses Symbol besagt, dass dieses Elektro- bzw. Elektronikgerät am Ende seiner Lebensdauer nicht im Hausmüll entsorgt werden darf, sondern vom Endnutzer einer getrennten Sammlung zugeführt werden muss.

Zur Rückgabe stehen in Ihrer Nähe kostenfreie Sammelstellen für die Verwertung der Geräte zur Verfügung. Die Adressen können Sie von Ihrer Stadt- bzw. Kommunalverwaltung erhalten.

Auch (Online-)Vertreiber von Elektro- und Elektronikgeräte, sind verpflichtet alte Elektro- und Elektronikgeräte zurückzunehmen. Bei Kauf eines Neugerätes muss der Vertreiber auf Verlangen des Endnutzers eine unentgeltliche 1:1-Rücknahme eines Altgerätes durchführen. Ohne Neuerwerb sind die o. a. Vertreiber verpflichtet, auf Verlangen des Endnutzers bis zu drei Altgeräte (max. Kantenlänge von 25 cm) unentgeltlich zurückzunehmen.

Die Batterien sind vor dem Entsorgen aus dem Grundgerät zu entnehmen! Die Batterien müssen getrennt von den anderen Geräteteilen entsorgt werden.



Dieses Symbol besagt, dass Batterien und Akkus nicht zusammen mit dem Hausmüll entsorgt werden dürfen.

Sie sind gesetzlich verpflichtet, alle Batterien bei einer Sammelstelle ihrer Gemeinde/ihrer Stadtteils oder im Handel abzugeben. Die Inhaltsstoffe sind giftig und gefährden bei unsachgemäßer Entsorgung die Umwelt und können gesundheitsschädigende Wirkungen auf Menschen, Tiere und Pflanzen haben.

- Vor dem Entsorgen müssen die Batterien vollständig entladen werden. Lassen Sie hierfür das Gerät so lange eingeschaltet, bis im Display keine Anzeige mehr sichtbar ist.
- Nehmen Sie danach die Batterien aus dem Gerät wie im Abschnitt „Inbetriebnahme“ beschrieben.

# Dear Customer!

Thank you for purchasing a high-quality ADE brand product that combines intelligent functions with an exceptional design. This desk fan will keep you cool at all times. The wealth of experience of the ADE brand ensures a high technical standard and proven quality.

We wish you lots of fun using the desk fan.

Your ADE Team

# Table of Contents

---

General information.....	21
Safety.....	22
Scope of delivery.....	25
Intended use.....	26
Fan features .....	26
Product overview.....	27
Start-up.....	28
Operation.....	28
Switching on the fan .....	28
Setting the speed level.....	28
Adjusting the fan .....	29
Charging the fan .....	29
Cleaning.....	30
Storage and transport.....	31
Fault/Remedy .....	31
Technical data.....	32
Declaration of conformity.....	33
Warranty .....	33
Disposal .....	34

# General information

---

## About this operating manual



This operating manual describes how to operate and maintain your product safely.

Keep this operating manual in a safe place for future reference. If you pass this product on to someone else, pass on this operating manual as well. Failure to observe this operating manual may result in injuries or damage to your product.

## Explanation of symbols



This symbol combined with the word **DANGER** warns of serious injuries.



This symbol combined with the word **WARNING** warns of moderate and mild injuries.



This symbol combined with the word **NOTE** warns of material damage.



This symbol indicates additional information and general notes.

# Safety

---

## **DANGER for children**

- This product may be used by children aged 8 and above, as well as by persons with reduced physical, sensory, or mental capacities or lacking experience and knowledge if they are supervised or have been instructed in the safe use of the product and understand the risks that may arise.
- Children must not play with the product.
- Cleaning and user maintenance must not be carried out by children, unless they are 8 years of age or older and are being supervised.

## **DANGER for children**

- Keep packaging material away from children. There is a risk of choking if swallowed. Also pay attention that children do not pull the packaging material over their heads.

## **SHOCK HAZARD**

- Use an appropriate mains adaptor with a maximum mains voltage of 5 V to charge the product. The adaptor may only be used in dry indoor spaces and must be protected from moisture. The USB charging cable can also be connected directly to your computer.
- The USB charging cable must not be connected to a USB hub.

- Plug the mains adaptor into a properly installed and grounded power outlet.
- Ensure that the socket is easily accessible, so that the mains adaptor can be pulled out quickly if necessary.
- Make sure you unwind the USB charging cable completely before connecting it. In doing so, take care to keep the cable from being damaged by sharp corners or hot objects.
- Position the USB charging cable where nobody can trip over it.
- Do not cover the mains adaptor with curtains, newspapers, etc., and ensure sufficient ventilation. The mains adaptor can become hot.
- Pull the mains adaptor out of the socket:
  - before cleaning the product,
  - if there appears to be a malfunction during operation,
- To unplug, grasp the plug, not the USB charging cable.
- Avoid charging the product if the mains adaptor or USB charging cable is damaged.
- Never attempt to modify the product or the USB charging cable. Only allow repairs to be carried out at a specialist workshop, since inexpertly repaired devices can present hazards to the user.
- Discard the USB charging cable or mains adaptor if damaged, and use a new USB charging cable or mains adaptor of the same type instead.
- The product, USB charging cable or mains adaptor must not be immersed in water or other liquids.

- Never touch the mains adaptor if your hands are wet.
- Keep the product, mains adaptor and USB charging cable away from naked flames and hot surfaces.
- The product should only be used in dry indoor areas. The product must never be used in wet areas or exposed to rain.
- Never store the product where it can fall into a bath or washbasin.
- Never reach into water to get a product that has fallen in without first unplugging the product.
- Do not allow children to insert any objects into the product.
- Always switch off the product and unplug it when you are not using it, before cleaning it or in the event of a fault.

## **RISK OF INJURY during operation**

- This product must never be used without a grille.
- Never stick your finger or other body parts, or any other objects through the grille.
- When the fan is in operation, ensure that no objects, such as ties, scarves, necklaces, long hair, etc., can get caught in the rotating propeller.
- Animals must be kept away from the product.

## **BEWARE of material damage**

- The product should be placed on a level, dry and stable surface that is easily accessible.
- Never place the product on or near hot surfaces (e.g. hobs, etc.).



- Avoid contact of the power cord with hot objects.
- The product should not be covered with curtains, etc.
- The product must never be exposed to high temperatures (heating, etc.) or extreme weather conditions (rain, etc.).
- Do not spill any liquid onto the product.
- Never clean the product by immersing it in water or other liquids, and never use a steam cleaner. This can cause damage to the product.
- Never clean the product in the dishwasher. Otherwise, you would destroy the device.
- Protect the product against sharp jolts and vibrations.
- Stop using the product if its plastic components show cracks or fissures or have become deformed. Any damaged components should only be replaced with suitable original spare parts.
- Do not make any modifications to the product. Only allow repairs to be carried out by a specialist workshop. Repairs carried out improperly can considerably endanger the user.

## Scope of delivery

---

- Fan
- USB charging cable
- Operating Manual

## Intended use

---

The product is intended solely for ventilating dry indoor areas. It is designed for private use only and must not be used for commercial purposes.

Only use the appliance as described in these operating instructions. Any other use is considered improper and may result in damage to property or even personal injury. The item is not a children's toy.

The manufacturer or dealer assumes no liability for damage caused by improper use or misuse.

## Fan features

---

- Horizontal tilt
- Cordless installation in any place
- Three speed levels
- Convenient charging via USB charging cable

# Product overview

---

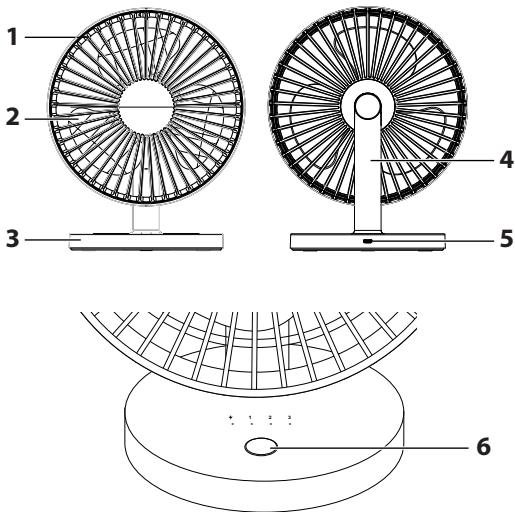

- 1 Grille
- 2 Propeller
- 3 Base
- 4 Foot
- 5 USB charging port
- 6 Power button

## Start-up

---

- Place the fan with the base **3** on a level, dry and stable surface that is easily accessible.

## Operation

---



### Switching on the fan



- To switch on the fan, press the power button **6**.

### Setting the speed level

- Press the power button **6** repeatedly to select the desired fan speed.

The corresponding indicator will light up.

<b>1</b>	<b>2</b>	<b>3</b>	
			Low speed

<b>1</b>	<b>2</b>	<b>3</b>	
			Medium speed

<b>1</b>	<b>2</b>	<b>3</b>	
			High speed

## Adjusting the fan

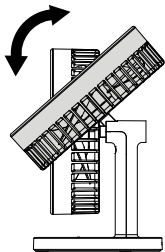

1. Hold the base **3** firmly with one hand.
2. Tilt the grille **1** backwards to bring the fan into the horizontal position.

## Charging the fan

Quick flashing of the charge indicator ⚡ means that the battery is low and needs to be recharged.

There are two ways to charge the battery.

1. Connect the USB charging cable to the USB charging port **5**.
2. Connect the USB charging cable either
  - to your computer or
  - to a suitable mains adaptor.
3. Connect the mains adaptor to a properly installed and grounded power outlet.

The charge indicator flashes while the battery is charging. The charge indicator lights steadily when the battery is fully charged.

# Cleaning

---



NOTE on material damage

Improper handling of the fan can cause damage.

- Never use aggressive detergents, brushes with metal or nylon bristles or sharp or metallic cleaning objects such as metal sponges and the like to clean the fan. They can damage the surfaces.
- Never clean the fan in the dishwasher. Otherwise, you would destroy the device.

The front part of the grille is removable and can be cleaned.

1. Always disconnect the USB charging cable from the USB charging port **5** before cleaning.
2. Turn the front part of the grille anti-clockwise.
3. Remove the grille and clean it under running water.
4. Then, thoroughly wipe the grille dry.
5. Replace the grille and secure it by turning it clockwise.

A clicking sound indicates that the grille is correctly engaged.

6. Remove dust from the rear grille with a soft brush.
7. Use a slightly damp cloth to wipe the housing. Then allow all parts to dry completely.

## Storage and transport

Ensure that all parts are completely dry before storing the product.

- The fan should be stored in a dry place at all times.
- Keep the fan away from direct sunlight.
- Store the fan in a closed, safe place inaccessible to children at temperatures between +5 °C and +20 °C (room temperature).
- Preferably transport the fan in its original packaging.

## Fault/Remedy

Fault	Possible cause
The fan does not work.	<ul style="list-style-type: none"><li>▪ The battery is empty. Charge the battery.</li></ul>
The charge indicator ⚡ flashes quickly.	<ul style="list-style-type: none"><li>▪ The battery is low. Charge the battery.</li></ul>

## Technical data

---

Model:	VT2302-1   VT2302-2
Input voltage:	USB-C 5 V/max. 2 A
Output voltage:	USB-A 5 V/2 A
Battery:	3.7 V/2000 mAh lithium-ion
Noise level:	30 – 40 dB(A)
Airflow:	low speed: 1,200 rpm medium speed: 1,700 rpm high speed: 2,100 rpm
Operating conditions:	+5 to +40 °C
Storage conditions:	+5 to +20 °C
Dimensions (W x H x D):	180 × 220 × 140 mm
Weight:	approx. 434 g

### Distributor:

GRENDS GmbH  
Stahlwiete 23  
22761 Hamburg, Germany

Our products are constantly being developed and improved. Therefore, we reserve the right to make changes to the design and specifications without further notice.



## Declaration of conformity

---

GRENDS GmbH hereby declares that the Desk Fan VT2302-1 | VT2302-2 complies with Directives 2014/30/EU and 2014/35/EU. The full text of the EU declaration of conformity is available at the following Internet address: [www.ade-germany.de/doc](http://www.ade-germany.de/doc)

The declaration will lose its validity if any modification is made to the device without our consent.

Hamburg, December 2023  
GRENDS GmbH



## Warranty

---

Dear Valued Customer,

GRENDS GmbH warrants for 2 years from the date of purchase that it will remedy any defects due to faulty material or workmanship free of charge by repair or replacement. In the event of a warranty claim, please return the product with the proof of purchase (specifying the reason for claim) to your dealer.

# Disposal

---

## Disposing of the packaging



Dispose of the packaging according to type.  
Dispose of cardboard with waste paper and of films with recyclable materials.

## Disposing of the product

Dispose of the product in accordance with the regulations that apply in your country.



This symbol indicates that this electrical or electronic equipment must not be disposed of with normal household waste at the end of its life but taken to a collection site for recycling.

Free collection points for used electrical devices are available in your vicinity. You can obtain the addresses of collection points from your city or local government.

Even (online) distributors of electrical and electronic equipment are required to offer the take-back of waste electrical and electronic equipment. When purchasing a new device, the distributor is obliged, upon the end user's request, to take back an old device free of charge on a 1:1 basis. Without a new purchase, the aforementioned distributors are obliged, upon the end user's request, to take back up to three old devices (max. edge length of 25 cm) free of charge.

Always remove the batteries from the device before disposing of them! Batteries must be disposed of separately from other parts of the device.



This symbol indicates that batteries and rechargeable batteries must not be disposed of with normal household waste.

You are legally obliged to return all batteries to a collection point in your municipality/district or a retailer. Their materials are toxic and, if disposed of improperly, can harm the environment and have detrimental health effects on humans, animals and plants.

- Ensure batteries are fully depleted before disposing of them. For this purpose, leave the device switched on until the display fades away.
- Then remove the batteries from the device as described in the section "Start-up".

## ¡Estimada/o clienta/e!

Se ha decidido por la compra de un producto de gran calidad de la marca ADE, que aúna unas funciones inteligentes con un diseño extraordinario. Con este ventilador de mesa podrá refrescarse en cualquier momento. La larga experiencia de la marca ADE le asegura unos elevados estándares técnicos y es garantía de calidad.

Esperamos que disfrute usando el ventilador de mesa.

El equipo de ADE

# Índice

---

Información general .....	38
Seguridad.....	39
Volumen de entrega .....	43
Uso adecuado.....	43
Esto es lo que ofrece el ventilador .....	43
De un vistazo .....	44
Puesta en marcha.....	45
Manejo .....	45
Encienda el ventilador .....	45
Establezca el nivel de ventilación.....	45
Ajuste el ventilador .....	46
Cargue el ventilador .....	46
Limpieza .....	47
Almacenamiento y transporte .....	48
Problema/Solución.....	48
Datos técnicos .....	49
Declaración de conformidad .....	50
Garantía .....	50
Eliminación .....	51

# Información general

---

## Acerca de estas instrucciones



Este manual de instrucciones describe el manejo seguro y el cuidado del artículo.

Conserve este manual de instrucciones por si necesita volver a consultarlo. Si le entrega el artículo a otra persona, acompáñelo también de estas instrucciones. Si no se tienen en cuenta las recomendaciones de este manual de instrucciones, pueden producirse lesiones o daños en el artículo.

## Explicación de símbolos



Este símbolo unido a la palabra **PELIGRO** advierte de heridas graves.



Este símbolo unido a la palabra **ADVERTENCIA** advierte de heridas de grado medio o leve.



Este símbolo unido a la palabra **INDICACIÓN** advierte de daños materiales.



Este símbolo significa información adicional e indicaciones generales.

## RIESGOS para los niños

- Pueden utilizar este aparato niños mayores de 8 años, así como personas con capacidades físicas, sensoriales o mentales reducidas o con falta de experiencia y conocimientos, siempre que sean supervisados o se les enseñe el uso seguro del artículo y comprendan los peligros resultantes.
- Los niños no deben jugar con el artículo.
- La limpieza y el mantenimiento por parte del usuario no deben ser realizados por niños, salvo que sean mayores de 8 años y estén supervisados.

## RIESGOS para los niños

- Mantenga a los niños alejados del material de embalaje. Existe riesgo de asfixia si se ingiere. Tenga cuidado de que no introduzcan la cabeza en la bolsa del embalaje.

## PELIGRO DE DESCARGA ELÉCTRICA

- Para cargar el artículo, utilice un adaptador de corriente adecuado con un voltaje de red máximo de 5 V. El adaptador de red solo debe utilizarse en espacios interiores secos y debe protegerse contra la humedad. También puede conectar el cable de carga USB directamente al ordenador.
- No conecte el cable de carga USB a un concentrador USB.

- Conecte el adaptador de corriente a una toma de corriente instalada correctamente.
- Preste atención a que el enchufe sea accesible para que, en caso necesario, pueda tirar rápidamente del adaptador de red.
- Desenrolle completamente el cable de carga USB antes de conectarlo. Al hacerlo, preste atención a que el cable no resulte dañado por bordes afilados u objetos calientes.
- Coloque el cable de carga USB de manera que no represente un peligro de tropiezo.
- No cubra el adaptador de red con cortinas, periódicos, etc, y procure que tenga suficiente ventilación. El adaptador de red puede calentarse.
- Saque el adaptador de red del enchufe:
  - antes de limpiar el artículo,
  - si claramente se produce un fallo durante su funcionamiento,
- Tire siempre del enchufe de alimentación, no del cable de carga USB.
- No cargue el artículo si el adaptador de corriente o el cable de carga USB están dañados.
- No realice ningún cambio en el artículo ni en el cable de carga USB. Realice las reparaciones únicamente en un taller especializado, ya que los aparatos no reparados por personal especializado representan un peligro para el usuario.
- Si el cable de carga USB o el adaptador de corriente están dañados, deben desecharse y reemplazarse por un cable de carga USB o un adaptador de corriente del mismo tipo.



- No sumerja el artículo, el cable de carga USB ni el adaptador de corriente en agua ni en otros líquidos.
- Nunca toque el adaptador de corriente con las manos mojadas.
- Mantenga el artículo, el adaptador de corriente y el cable de carga USB alejados de llamas abiertas y superficies calientes.
- Utilice el artículo únicamente en áreas interiores secas. Nunca utilice el artículo en habitaciones húmedas ni bajo la lluvia.
- Nunca guarde el artículo donde pueda caer en una bañera o fregadero.
- Nunca agarre un aparato eléctrico si se ha caído al agua. En tal caso, desenchufe inmediatamente el adaptador de corriente del enchufe.
- Asegúrese de que los niños no introduzcan objetos en el artículo.
- Cuando no utilice el artículo, cuando lo limpie o si se produce algún fallo, apáguelo siempre y desenchufe el adaptador de corriente de la toma de corriente.

## **RIESGO DE LESIONES durante el funcionamiento**

- Nunca use el artículo sin las rejillas.
- No introduzca los dedos, otras partes del cuerpo ni objetos a través de la rejilla.
- Al manipular el artículo, asegúrese de que ningún objeto como corbatas, bufandas, cadenas, pelo largo, etc. puedan quedar atrapados en la hélice en rotación.
- Mantenga a los animales alejados del artículo.

## **PRECAUCIÓN por daños materiales**

- Coloque el artículo sobre una superficie de fácil acceso, nivelada, seca y suficientemente estable.
- Nunca coloque el artículo sobre ni cerca de superficies calientes (estufas, etc.).
- No ponga en contacto el cable de red con piezas calientes.
- No cubra el artículo con cortinas, etc.
- Nunca exponga el artículo a altas temperaturas (calefacción, etc.) ni influencias climáticas (lluvia, etc.).
- Nunca vierta líquido en el artículo.
- Para limpiar el artículo, nunca lo sumerja en agua ni en otros líquidos y no utilice un limpiador a vapor para limpiarlo. De lo contrario, el artículo podría dañarse.
- Bajo ninguna circunstancia debes meter el artículo en el lavavajillas. Si lo hace, se romperá.
- Proteja el aparato de golpes y sacudidas fuertes.
- Deje de usar el artículo si los componentes plásticos del mismo están agrietados, rotos o deformados. Reemplace los componentes dañados únicamente con repuestos originales adecuados.
- No realice ninguna modificación en el artículo. Llévelo a reparar únicamente a un taller especializado. Las reparaciones realizadas de forma inadecuada pueden suponer un riesgo elevado para el usuario.

## Volumen de entrega

---

- Ventilador
- Cable de carga USB
- Manual de instrucciones

## Uso adecuado

---

El artículo está diseñado exclusivamente para la ventilación de locales secos. Está destinado exclusivamente para uso privado y no es apto para uso comercial.

Utilice el artículo únicamente como se describe en este manual de funcionamiento. Cualquier otro uso se entenderá como no adecuado y puede provocar daños materiales e incluso personales. El artículo no es un juguete.

El fabricante o el vendedor no asumirá ninguna responsabilidad por los daños ocasionados por un uso no adecuado o incorrecto.

## Esto es lo que ofrece el ventilador

---

- Inclinar a posición horizontal
- Posicionamiento inalámbrico del ventilador en cualquier lugar
- Tres niveles de ventilación
- Carga cómoda mediante cable de carga USB

## De un vistazo

---

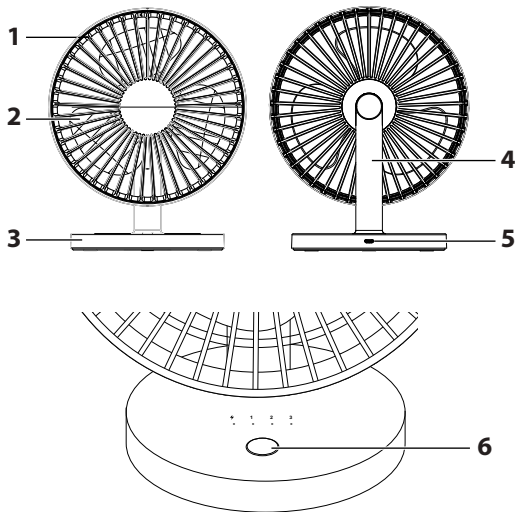

- 1 Rejilla
- 2 Hélice
- 3 Base
- 4 Soporte
- 5 Toma de carga USB
- 6 Botón de encendido/apagado

# Puesta en marcha

---

- Coloca el ventilador con la base **3** sobre una superficie de fácil acceso, nivelada, seca y suficientemente estable.

## Manejo

---









### Encienda el ventilador

- Para encender el ventilador, pulse el botón de encendido/apagado **6**.

### Establezca el nivel de ventilación

- Para configurar el nivel de ventilación, presione el botón de encendido/apagado **6** repetidamente hasta configurar el nivel deseado.

Se ilumina la indicación del nivel ajustado.

<b>1</b> 	<b>2</b> 	<b>3</b> 	Nivel bajo
<b>1</b> 	<b>2</b> 	<b>3</b> 	Nivel intermedio
<b>1</b> 	<b>2</b> 	<b>3</b> 	Nivel alto

## Ajuste el ventilador

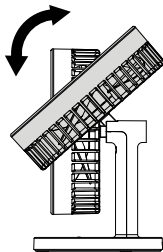

1. Sostenga la base **3** con una mano.
2. Para inclinar el ventilador a la posición horizontal, incline la rejilla **1** hacia atrás.

## Cargue el ventilador

Si el indicador de carga ⚡ parpadea rápidamente, el nivel de la batería es bajo y es necesario cargarla.

Puedes cargar la batería de dos maneras.

1. Conecte el cable de carga USB a la toma de carga USB **5**.
2. Conecte el cable de carga USB
  - en el ordenador o
  - en un adaptador de corriente adecuado.
3. Conecte el adaptador de corriente a una toma de corriente instalado correctamente.

El indicador de carga parpadea durante la carga.

Cuando la batería está completamente cargada, el indicador de carga se ilumina constantemente.

# Limpieza

---



ADVERTENCIA de daños materiales

Un manejo inadecuado del ventilador puede causar daños.

- No utilice agentes de limpieza agresivos, cepillos con cerdas de metal o nailon ni objetos de limpieza metálicos o afilados, como esponjas metálicas y similares. Podrían dañar las superficies.
- Nunca pongas el ventilador en el lavavajillas. Si lo hace, se romperá.

Puedes quitar y limpiar la parte delantera de la rejilla.

1. Antes de limpiar, saque el cable de carga USB de la toma de carga **5**.
2. Gire la parte delantera de la rejilla hacia la izquierda.
3. Retire la rejilla y límpiela con agua corriente.
4. Seque bien la rejilla.
5. Vuelva a colocar la rejilla y gírela hacia la derecha para asegurarla.

Escuchará un sonido de clic cuando la rejilla esté correctamente bloqueada en su lugar.

6. Quite el polvo de la rejilla trasera con un cepillo suave.
7. Limpie la carcasa con un paño ligeramente húmedo.  
A continuación, deje que todas las piezas se sequen por completo.

## Almacenamiento y transporte

---

Todas las piezas deben estar completamente secas antes de guardarlas.

- Guarde siempre el ventilador en un lugar seco.
- Proteja el ventilador de la luz solar directa.
- Guarde el ventilador fuera del alcance de los niños, bien cerrado y a una temperatura de almacenamiento entre +5 °C y +20 °C (temperatura ambiente).
- Lo ideal es transportar el ventilador en el embalaje original.

## Problema/Solución

Problema	Causa posible
El ventilador no funciona.	<ul style="list-style-type: none"><li>▪ La batería está vacía. Cargue la batería.</li></ul>
El indicador de carga ⚡ parpadea rápidamente.	<ul style="list-style-type: none"><li>▪ El nivel de la batería es bajo. Cargue la batería.</li></ul>



## Datos técnicos

---

Modelo:	VT2302-1   VT2302-2
Tensión de entrada:	USB-C 5 V / máx. 2 A
Tensión de salida:	USB-A 5 V / 2 A
Batería:	3,7 V / 2000 mAh Li-Ion
Nivel de ruido:	30–40 dB (A)
Flujo de aire:	nivel bajo: 1200 U/min nivel intermedio: 1700 U/min nivel alto: 2100 U/min
Condiciones de funcionamiento:	+5 hasta +40 °C
Condiciones de almacenamiento:	+5 hasta +20 °C
Dimensiones (an. x al. x pr.):	180 x 220 x 140 mm
Peso:	aprox. 434 g

### Distribuidor:

GREND S GmbH  
Stahlwiete 23  
22761 Hamburgo, Alemania

Nuestros productos se están desarrollando y mejorando continuamente. Por este motivo cabe la posibilidad de que en cualquier momento pudiera haber cambios en el diseño o modificaciones técnicas.

# Declaración de conformidad

---

Por la presente, GRENDS GmbH declara que el ventilador de mesa VT2302-1 | VT2302-2 cumple las directivas 2014/30/UE y 2014/35/UE. El texto completo de la declaración de conformidad CE está disponible en la siguiente dirección de Internet: [www.ade-germany.de/doc](http://www.ade-germany.de/doc)

La declaración perderá su validez en caso de se haya realizado una modificación en el aparato sin haber sido previamente aprobada por nuestra parte.

Hamburgo, diciembre 2023  
GRENDS GmbH



## Garantía

---

Estimada/o cliente,

La empresa GRENDS GmbH garantiza durante 2 años a partir de la fecha de compra, la eliminación de los defectos debidos a fallos de material o fabricación, mediante reparación o cambio del equipo. En caso de solicitar la aplicación de la garantía, lleve el artículo a su distribuidor con el justificante de compra (explicando el motivo de la reclamación).

# Eliminación

---

## Eliminación del embalaje



Deseche el envoltorio adecuadamente. Lleve el papel y cartón al contenedor de cartón y las láminas al de plásticos.

## Eliminación del artículo

Elimine el artículo conforme a la normativa correspondiente aplicable en su país.



Este símbolo indica que este aparato eléctrico o electrónico no debe desecharse como residuo doméstico al final de su vida útil, sino que el usuario final debe llevarlo a un punto de recogida selectiva.

Existen puntos de recogida gratuitos en su zona para la entrega y el reciclaje de los aparatos. Puede obtener las direcciones en las oficinas de la administración municipal o local.

Los distribuidores (también online) de aparatos eléctricos y electrónicos también están obligados a recoger los aparatos eléctricos y electrónicos. Al adquirir un aparato nuevo, el distribuidor está obligado, a petición del usuario final, a la recogida gratuita de un aparato usado en una proporción de 1:1. Sin una nueva compra, los distribuidores citados antes están obligados, a petición

del usuario final, a recoger gratuitamente hasta 3 aparatos usados (longitud máxima del borde de 25 cm).

¡Las pilas deben retirarse del dispositivo básico antes de desecharlo! Las pilas deben desecharse por separado de otras partes del dispositivo.



Este símbolo indica que las pilas y baterías no deben eliminarse con la basura doméstica.

Están legalmente obligados a depositar todas las baterías en un punto de recogida de su municipio o en las tiendas. Las sustancias que contienen son tóxicas y, si se eliminan de forma incorrecta, pueden resultar peligrosas para el medio ambiente y tener efectos nocivos sobre las personas, los animales y las plantas.

- Las pilas deben estar totalmente descargadas antes de desecharlas. Para ello, deje el dispositivo encendido hasta que no se vea nada en la pantalla.
- A continuación, retire las pilas del dispositivo como se describe en la sección "Puesta en marcha".

# Chère cliente, cher client !

Nous sommes ravis que vous ayez choisi un appareil de haute qualité de la marque ADE, qui allie des fonctions intelligentes à un design exceptionnel. Ce ventilateur de bureau vous permet de vous rafraîchir à tout moment. Les années d'expérience de la marque ADE garantissent une haute technicité et une qualité éprouvée.

Nous espérons que vous apprécierez l'utilisation du ventilateur de bureau.

L'équipe ADE

# Table des matières

---

Généralités.....	55
Sécurité .....	56
Contenu de l'emballage .....	60
Utilisation conforme .....	60
Voici ce qu'offre le ventilateur .....	60
Aperçu.....	61
Mise en marche.....	62
Utilisation .....	62
Mise en marche du ventilateur.....	62
Régler le niveau de ventilation.....	62
Réglage du ventilateur .....	63
Recharge du ventilateur.....	63
Nettoyage .....	64
Stockage et transport.....	65
Problèmes/solutions.....	65
Caractéristiques techniques .....	66
Déclaration de conformité .....	67
Garantie .....	67
Mise au rebut .....	68

# Généralités

---

## À propos de ce mode d'emploi



Ce mode d'emploi décrit l'utilisation conforme ainsi que les procédures d'entretien de l'article.

Conservez ce manuel pour toute référence ultérieure. Si vous cédez l'article à une tierce personne, transmettez-lui également ce mode d'emploi. Le non-respect de ce mode d'emploi peut entraîner des blessures ou endommager l'article.

## Légende



Ce symbole, associé au mot **DANGER**, met en garde contre des blessures graves.



Ce symbole, associé au mot **AVERTISSEMENT**, met en garde contre les blessures moyennes et légères.



Ce symbole, associé au mot **REMARQUE**, met en garde contre des dommages matériels.



Ce symbole désigne des informations supplémentaires ainsi que des indications d'ordre général.

# Sécurité

---

## **DANGER pour les enfants**

- Cet article peut être utilisé par des enfants dès l'âge de 8 ans ainsi que par des personnes aux capacités physiques, sensorielles ou mentales limitées ou de peu d'expérience et de connaissances si ceux-ci sont sous surveillance ou ont été instruits de l'utilisation conforme de l'article et comprennent les risques qui en découlent.
- Les enfants ne doivent pas jouer avec cet article.
- Le nettoyage et l'entretien ne doivent pas être réalisés par des enfants, à moins qu'ils aient 8 ans révolus et soient sous surveillance.

## **DANGER pour les enfants**

- Ne pas laisser les enfants jouer avec les matériaux d'emballage. En cas d'ingestion, il y a un risque d'étouffement. Veillez également à ce que le sac d'emballage ne soit pas glissé sur la tête.

## **RISQUE D'ÉLECTROCUTION**

- Pour charger l'article, utilisez un adaptateur secteur approprié avec une tension secteur de maximale de 5 V. L'adaptateur secteur ne doit être utilisé que dans des espaces intérieurs secs et doit être protégé de l'humidité. Vous pouvez également connecter le câble de charge USB directement à votre ordinateur.
- Ne connectez pas le câble de charge USB à un concentrateur USB.
- Branchez l'adaptateur secteur dans une prise de courant correctement installée.



- Veillez à ce que la prise électrique soit bien accessible de façon à pouvoir rapidement retirer la fiche en cas de besoin.
- Déroulez le câble de charge USB totalement avant de le brancher. Faites attention à ce que des rebords tranchants ou des objets chauds n'endommagent pas le câble.
- Disposez le câble de charge USB de façon à éviter les trébuchements.
- Ne couvrez pas l'adaptateur secteur avec des rideaux, journaux, etc. et veillez à une aération suffisante. L'adaptateur secteur peut chauffer.
- Débranchez l'adaptateur secteur de la prise :
  - avant de nettoyer l'article,
  - si un dysfonctionnement évident survient pendant le branchement,
- Débranchez toujours la fiche d'alimentation, et non le câble de charge USB.
- Ne chargez pas l'article si l'adaptateur secteur ou le câble de charge USB est endommagé.
- N'apportez aucune modification à l'article ou au câble de charge USB. Confiez exclusivement les réparations à un atelier spécialisé, car des réparations non conformes représentent un danger pour l'utilisateur.
- Si le câble de charge USB ou l'adaptateur secteur est endommagé, il doit être mis au rebut et remplacé par un câble de charge USB ou un adaptateur secteur du même type.
- Ne plongez pas l'article, le câble de charge USB ou l'adaptateur secteur dans l'eau ou d'autres liquides.

- Ne manipulez jamais l'adaptateur secteur avec les mains mouillées.
- Gardez l'article, l'adaptateur secteur et le câble de charge USB à l'écart des flammes nues et des surfaces chaudes.
- N'utilisez l'article que dans des espaces intérieurs secs. N'utilisez jamais l'article dans des pièces humides ou sous la pluie.
- Ne rangez jamais l'article de manière à ce qu'il puisse tomber dans une baignoire ou un évier.
- Ne prenez jamais un appareil électrique s'il est tombé dans l'eau. Dans ce cas, débranchez immédiatement l'adaptateur secteur de la prise de courant.
- Veillez à ce que les enfants n'insèrent pas d'objets dans l'article.
- Lorsque vous n'utilisez pas l'article, que vous ne le nettoyez pas ou qu'il y a un dysfonctionnement, éteignez-le toujours et débranchez l'adaptateur secteur de la prise murale.

## **RISQUE DE BLESSURE pendant l'utilisation**

- N'utilisez jamais l'article sans les grilles.
- N'insérez pas les doigts ou d'autres parties du corps, ainsi que des objets, à travers la grille.
- Assurez-vous qu'aucun objet tel que des cravates, des foulards, des chaînes, des cheveux longs, etc. ne peut se coincer dans l'hélice en rotation lors de la manipulation de l'article.
- Tenez les animaux à l'écart de l'article.

## **ATTENTION aux dommages matériels**

- Placez l'article sur une surface facilement accessible, plane, sèche et suffisamment stable.
- Ne placez jamais l'article sur ou à proximité de surfaces chaudes (cuisinières, etc.).
- Ne mettez pas le câble d'alimentation en contact avec des éléments chauds.
- Ne couvrez pas l'article avec des rideaux, etc.
- N'exposez jamais l'article à des températures élevées (chauffage, etc.) ou à des conditions météorologiques (pluie, etc.).
- Ne versez jamais de liquide dans l'article.
- Ne plongez jamais l'article dans l'eau ou d'autres liquides pour le nettoyer et n'utilisez pas de nettoyeur vapeur pour le nettoyer. Sinon, l'article pourrait être endommagé.
- Ne mettez en aucun cas l'article au lave-vaisselle. Cela l'endommagerait.
- Protégez l'article des chocs et secousses violentes.
- N'utilisez pas l'article si les composants en plastique de l'article présentent des fissures, des fentes ou sont déformés. Remplacez les composants endommagés uniquement par des pièces de rechange d'origine appropriées.
- N'essayez pas de modifier l'article. Ne faites réaliser les réparations que par un atelier spécialisé. Toute réparation incorrecte peut entraîner de graves dangers pour l'utilisateur.

## Contenu de l'emballage

---

- Ventilateur
- Câble de charge USB
- Mode d'emploi

## Utilisation conforme

---

L'article est conçu exclusivement pour la ventilation des pièces sèches. Il est destiné à un usage privé uniquement et ne convient pas à un usage commercial.

Utilisez l'article uniquement selon les instructions du présent manuel. Toute autre utilisation serait jugée non conforme et pourrait conduire à des dommages matériels ou physiques. Ce produit n'est pas un jouet pour enfant.

Le fabricant ou détaillant n'assumera aucune responsabilité en cas de dommages survenus du fait de l'utilisation non conforme ou de la mauvaise utilisation de l'appareil.

## Voici ce qu'offre le ventilateur

---

- Inclinaison en position horizontale
- Positionnement sans fil du ventilateur n'importe où
- Trois niveaux de ventilation
- Chargement pratique via un câble de charge USB

# Aperçu

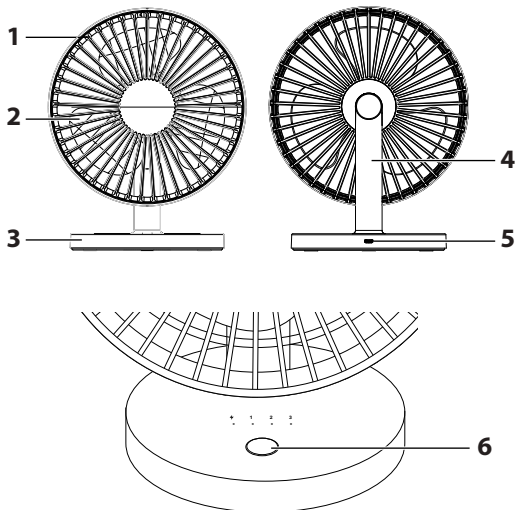

- 1 Grille
- 2 Hélice
- 3 Base
- 4 Pied de support
- 5 Prise de charge USB
- 6 Bouton marche/arrêt

# Mise en marche

---

- Placez le ventilateur avec la base **3** sur une surface facilement accessible, plane, sèche et suffisamment stable.

## Utilisation

---









### Mise en marche du ventilateur

- Pour allumer le ventilateur, appuyez sur le bouton marche/arrêt **6**.

### Régler le niveau de ventilation

- Pour régler le niveau de ventilation, appuyez plusieurs fois sur le bouton marche/arrêt **6** jusqu'à ce que le niveau souhaité soit atteint.

L'indicateur du niveau réglé s'allume.

<b>1</b> 	<b>2</b> 	<b>3</b> 	Niveau faible
<b>1</b> 	<b>2</b> 	<b>3</b> 	Niveau intermédiaire
<b>1</b> 	<b>2</b> 	<b>3</b> 	Niveau le plus élevé

## Réglage du ventilateur

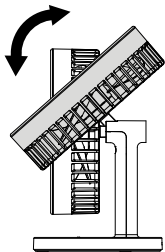

1. Tenez la base **3** d'une main.
2. Pour incliner le ventilateur en position horizontale, inclinez la grille **1** vers l'arrière.

## Recharge du ventilateur

Si l'indicateur de charge ⚡ clignote rapidement, le niveau de la batterie est faible et la batterie doit être rechargée.

Vous pouvez charger la batterie de deux manières.

1. Branchez le câble de charge USB dans la prise de charge USB **5**.
2. Branchez le câble de charge USB soit
  - dans votre ordinateur, ou
  - dans un adaptateur secteur approprié.
3. Branchez l'adaptateur secteur dans une prise de courant correctement installée.

L'indicateur de charge clignote pendant la charge.

Lorsque la batterie est complètement chargée, l'indicateur de charge reste allumé en continu.

# Nettoyage

---



AVERTISSEMENT contre les dommages matériels

Une mauvaise manipulation du ventilateur peut entraîner des dommages.

- N'utilisez pas de produits de nettoyage agressifs, de brosses à poils métalliques ou en nylon, ou d'articles de nettoyage tranchants ou métalliques tels que des éponges métalliques et autres. Ceux-ci peuvent endommager les surfaces.
- Ne mettez en aucun cas le ventilateur au lave-vaisselle. Cela l'endommagerait.

Vous pouvez retirer et nettoyer la partie avant de la grille.

1. Avant le nettoyage, débranchez le câble de charge USB de la prise de charge USB **5**.
2. Faites pivoter la partie avant de la grille dans le sens antihoraire.
3. Retirez la grille et nettoyez-la sous l'eau courante.
4. Essuyez soigneusement la grille.
5. Remplacez la grille et tournez-la dans le sens horaire.

Vous entendrez un cliquetis lorsque la grille est correctement engagée.



- Dépoussiérez la grille arrière à l'aide d'une brosse douce.
- Essuyez l'étui avec un chiffon légèrement humide. Après cela, laissez toutes les pièces sécher complètement.

## Stockage et transport

Toutes les pièces doivent être complètement sèches avant d'être rangées.

- Rangez toujours le ventilateur dans un endroit sec.
- Protégez le ventilateur de la lumière directe du soleil.
- Rangez le ventilateur hors de portée des enfants, bien fermé et à une température de stockage comprise entre +5 °C et +20 °C (température ambiante).
- Idéalement, transportez le ventilateur dans son emballage d'origine.

## Problèmes/solutions

Dysfonctionnement	Cause possible
Le ventilateur ne fonctionne pas.	<ul style="list-style-type: none"><li>▪ La batterie est vide. Rechargez la batterie.</li></ul>
L'indicateur de charge ⚡ clignote rapidement.	<ul style="list-style-type: none"><li>▪ Le niveau de la batterie est faible. Rechargez la batterie.</li></ul>

# Caractéristiques techniques

---

Modèle :	VT2302-1   VT2302-2
Tension d'entrée :	USB-C 5 V / max. 2 A
Tension de sortie :	USB-A 5 V / 2 A
Batterie :	3,7 V / 2000 mAh Li-Ion
Niveau sonore :	30–40 dB(A)
Débit d'air :	niveau faible : 1200 tr/min niveau intermédiaire : 1700 tr/min niveau le plus élevé : 2100 tr/min
Conditions d'utilisation :	+5 à +40 °C
Conditions de stockage :	+5 à +20 °C
Dimensions (L × H × P) :	180 × 220 × 140 mm
Poids :	434 g env.

Distributeur :

GRENDS GmbH  
Stahlwiete 23  
22761 Hamburg, Allemagne

Nos produits font l'objet de développements et d'améliorations continus. Pour cette raison, des modifications techniques et de conception peuvent survenir à tout moment.

# Déclaration de conformité

---

GRENDS GmbH déclare par la présente que le ventilateur de bureau VT2302-1 | VT2302-2 est conforme aux directives 2014/30/UE et 2014/35/UE. Le texte intégral de la Déclaration de conformité européenne est disponible à l'adresse [www.ade-germany.de/doc](http://www.ade-germany.de/doc).

La déclaration perd sa validité si l'appareil subit une modification sans notre accord.

Hambourg, décembre 2023  
GRENDS GmbH



## Garantie

---

Chère cliente, cher client,

La société GRENDS GmbH garantit la prise en charge gratuite de défauts matériels ou de fabrication pendant 2 ans, à compter de la date d'achat, par une réparation ou un remplacement. Dans le cas où vous souhaitez faire usage de cette garantie, veuillez remettre l'article ainsi que la preuve d'achat (en indiquant les raisons de votre réclamation) à votre revendeur.

# Mise au rebut

---

## Élimination de l'emballage



Éliminez l'emballage selon son type. Jetez le papier et le carton avec les papiers de récupération, les plastiques dans les collecteurs de matières recyclables.

## Mise au rebut de l'article

Veuillez éliminer l'article selon les prescriptions en vigueur dans votre pays en matière de traitement des déchets.



Ce symbole signifie que cet appareil électrique ou électronique, en fin de vie, ne doit pas être jeté avec les ordures ménagères, mais doit faire l'objet d'une collecte séparée par l'utilisateur final.

Pour retourner l'appareil, il existe près de chez vous des points de collecte gratuits pour le recyclage des appareils. Vous pouvez obtenir les adresses correspondantes auprès de votre municipalité ou de l'administration locale.

Les distributeurs (en ligne) d'appareils électriques et électroniques sont également dans l'obligation de reprendre les appareils électriques et électroniques usagés. Lors de l'achat d'un nouvel appareil, le distributeur doit, sur demande de l'utilisateur final, reprendre gratuitement l'ancien appareil sur une base « 1 pour 1 ». Si vous n'achetez pas de nouvel appareil, les distributeurs

susmentionnés sont tenus, sur demande de l'utilisateur final, de reprendre jusqu'à trois appareils usagés (d'une dimension de 25 cm max.).

Les piles doivent être retirées de l'appareil avant la mise au rebut ! Les piles ne doivent pas être jetées avec les autres pièces de l'appareil.



Ce symbole indique que les piles et les batteries ne doivent pas être jetées avec les ordures ménagères.

Vous êtes légalement tenus de remettre l'ensemble des piles et batteries auprès d'un point de collecte de votre commune/quartier ou dans un commerce.

Les composants sont toxiques et, s'ils ne sont pas éliminés correctement, représentent une menace pour l'environnement et peuvent nuire à la santé des personnes, des animaux et des plantes.

- Avant la mise au rebut, les piles doivent être entièrement déchargées. Pour ce faire, laissez l'appareil allumé jusqu'à ce que l'écran n'affiche plus rien.
- Retirez ensuite les piles de l'appareil comme décrit dans « Mise en marche ».



# Gentile cliente!

La ringraziamo per aver scelto un prodotto di alta qualità della ADE che unisce funzioni intelligenti e un design fuori dal comune. Questo ventilatore da tavolo rinfrescherà l'aria ogni volta che ne avrà bisogno. La lunga esperienza della ADE garantisce standard tecnici elevati e qualità consolidata.

Ci auguriamo che il ventilatore da tavolo soddisfi le sue aspettative.

Il Suo team ADE

# Indice dei contenuti

---

Informazioni generali .....	72
Sicurezza .....	73
Ambito della fornitura.....	77
Destinazione d'uso .....	77
Caratteristiche del ventilatore .....	77
Descrizione .....	78
Messa in funzione .....	79
Funzionamento.....	79
Accensione del ventilatore.....	79
Impostazione del livello di ventilazione .....	79
Inclinazione del ventilatore .....	80
Carica del ventilatore .....	80
Pulizia .....	81
Conservazione e trasporto .....	82
Risoluzione dei problemi .....	82
Dati tecnici .....	83
Dichiarazione di conformità .....	84
Garanzia.....	84
Smaltimento .....	85

# Informazioni generali

---

## Informazioni sulle presenti istruzioni



Queste istruzioni per l'uso descrivono l'utilizzo sicuro e la cura del prodotto.

Conservarle per eventuali consultazioni future. In caso di cessione del prodotto a terzi, consegnare anche le presenti istruzioni per l'uso. La mancata osservanza delle istruzioni per l'uso può causare lesioni alle persone o danni al prodotto.

## Descrizione dei simboli



Questo simbolo accompagnato dalla parola **PERICOLO** mette in guardia contro il rischio di gravi lesioni.



Questo simbolo accompagnato dalla parola **AVVERTENZA** indica il rischio di lesioni di lieve o media entità.



Questo simbolo accompagnato dalla parola **ATTENZIONE** indica il rischio di danni alle cose.



Questo simbolo indica ulteriori informazioni o indicazioni generali.



## **PERICOLO per i bambini**

- Il dispositivo può essere utilizzato da bambini con un'età superiore a 8 anni e da persone che hanno capacità fisiche, sensoriali o mentali ridotte, oppure con mancanza di esperienza o di conoscenza, solo sotto la supervisione di una persona responsabile o se hanno ricevuto e compreso le istruzioni e i pericoli che potrebbero manifestarsi durante l'uso del dispositivo.
- I bambini non devono giocare con questo articolo.
- I bambini possono eseguire le operazioni di pulizia e manutenzione solo se di età superiore agli 8 anni e sotto la supervisione di una persona adulta.

## **PERICOLO per i bambini**

- Tenere lontano dalla portata dei bambini il materiale di imballaggio. Rischio di soffocamento in caso di ingestione. Prestare attenzione affinché i bambini non infilino la testa nel sacchetto di plastica.

## **PERICOLO DI SCOSSE ELETTRICHE**

- Caricare l'unità solo con un alimentatore con una tensione di rete massima di 5 V. Utilizzare l'alimentatore solo in ambienti interni asciutti e proteggerlo dall'umidità. In alternativa, collegare il cavo di ricarica USB direttamente a un computer.
- Non collegare il cavo di ricarica USB a un hub USB.
- Collegare l'alimentatore a una presa di corrente installata a norma.

- Accertarsi che la presa sia facilmente accessibile, in modo che in caso di necessità l'alimentatore possa essere scollegato velocemente.
- Srotolare completamente il cavo di ricarica USB prima di collegarlo. In tal caso, fare attenzione che il cavo non sia danneggiato da spigoli appuntiti o fonti di calore.
- Posare il cavo di ricarica USB in modo tale che non vi si possa inciampare.
- Non avvolgere l'alimentatore elettrico con tende, giornali e simili, assicurandone al contempo un'adeguata ventilazione. L'alimentatore potrebbe surriscaldarsi.
- Rimuovere l'alimentatore elettrico dalla presa di corrente nei seguenti casi:
  - prima di pulire il dispositivo,
  - se, durante il funzionamento, il dispositivo mostra di subire interferenze,
- Scollegare l'alimentatore afferrando la spina e non tirando il cavo di ricarica USB.
- Non caricare il dispositivo se l'alimentatore o il cavo di ricarica USB presentano danni.
- Non apportare modifiche al dispositivo o al cavo di ricarica USB. Consentire solo riparazioni ad opera di laboratori specializzati, poiché eventuali riparazioni apportate in modo scorretto possono esporre a seri pericoli l'utente.
- Se l'alimentatore o il cavo di ricarica USB sono danneggiati, smaltirli e sostituirli con articoli dello stesso tipo.

- Non immergere il dispositivo né il cavo di ricarica USB o l'alimentatore in acqua o in altri liquidi.
- Non toccare mai l'alimentatore con le mani bagnate.
- Tenere il dispositivo, l'alimentatore e il cavo di ricarica USB lontani da fiamme libere o superfici roventi.
- Utilizzare il dispositivo solo in ambienti interni asciutti. Non utilizzare mai il dispositivo in ambienti umidi o sotto la pioggia.
- Non conservare il dispositivo in un luogo da cui possa cadere in una vasca o un lavandino.
- Non toccare mai un dispositivo elettrico caduto in acqua. In tale eventualità, scollegare subito l'alimentatore dalla presa di corrente.
- Assicurarsi che i bambini non inseriscano alcun oggetto nel dispositivo.
- Spegnerne il dispositivo e scollegare l'alimentatore dalla spina quando il dispositivo non viene utilizzato, prima di pulirlo e in caso di guasti.

## **RISCHIO DI LESIONI durante l'uso**

- Non utilizzare mai il dispositivo senza la griglia di protezione.
- Non inserire oggetti, le dita o altre parti del corpo nella griglia di protezione.
- Assicurarsi che nessun oggetto come cravatte, foulard, collane, capelli lunghi ecc. possa impigliarsi nell'elica rotante quando si utilizza il dispositivo.
- Tenere gli animali domestici lontano dal dispositivo.

## **ATTENZIONE a danni materiali**

- Posizionare il dispositivo su una superficie facilmente accessibile, piana, asciutta e stabile.
- Non collocare mai il dispositivo vicino a superfici roventi (fornelli, ecc.).
- Non far entrare mai in contatto il cavo di alimentazione con parti calde.
- Non coprire il dispositivo con tende o oggetti simili.
- Non esporre il dispositivo a temperature elevate (riscaldamento, ecc.) o ad agenti atmosferici (pioggia, ecc.).
- Non versare liquidi nel dispositivo.
- Non immergere il dispositivo in acqua o altri liquidi e non utilizzare pulitori a vapore per pulirlo. Il dispositivo potrebbe danneggiarsi.
- Non inserire in nessun caso il dispositivo nella lavastoviglie. Si distruggerebbe.
- Proteggere il prodotto da forti urti e vibrazioni.
- Non utilizzare più il dispositivo se i componenti in plastica presentano incrinature, crepe o deformazioni. Sostituire i componenti danneggiati solo con ricambi originali idonei.
- Non apportare nessuna modifica al dispositivo. Rivolgersi esclusivamente ad un tecnico specializzato per la riparazione del prodotto. Riparazioni non eseguite correttamente possono essere causa di seri pericoli per l'utente.

## Ambito della fornitura

---

- Ventilatore
- Cavo di ricarica USB
- Istruzioni per l'uso

## Destinazione d'uso

---

Il dispositivo è progettato esclusivamente per areazione di locali asciutti. È destinato esclusivamente all'uso privato e non è idoneo a un utilizzo in ambito commerciale.

Utilizzare il prodotto esclusivamente come indicato in queste istruzioni per l'uso. Qualsiasi altro uso è da considerarsi improprio e può causare danni alle cose o persino lesioni alle persone. Non si tratta di un giocattolo per bambini.

Il produttore o il rivenditore non si assume alcuna responsabilità per danni causati da un uso improprio o non corretto.

## Caratteristiche del ventilatore

---

- Inclinazione orizzontale
- Posizionamento senza l'uso di cavo in qualsiasi luogo
- Tre livelli di ventilazione
- Ricarica facile con cavo USB

# Descrizione

---

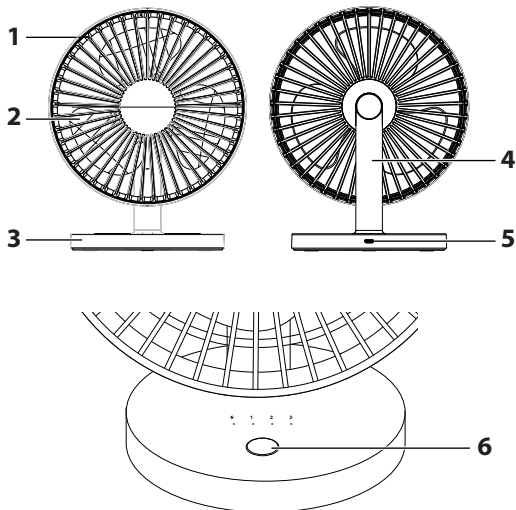

- 1 Griglia di protezione
- 2 Elica
- 3 Base
- 4 Supporto
- 5 Porta di ricarica USB
- 6 Tasto di accensione/spegnimento

## Messa in funzione

---

- Posizionare la base **3** del ventilatore in un luogo facilmente raggiungibile, su una superficie piana, asciutta e stabile.

## Funzionamento

---









### Accensione del ventilatore

- Premere il tasto di accensione/spegnimento **6** per accendere il ventilatore.

### Impostazione del livello di ventilazione

- Per regolare il livello di ventilazione, premere più volte il tasto di accensione/spegnimento **6** fino al raggiungimento della velocità desiderata.

Il livello impostato viene visualizzato sul display.

<b>1</b> 	<b>2</b> 	<b>3</b> 	Livello basso
<b>1</b> 	<b>2</b> 	<b>3</b> 	Livello medio
<b>1</b> 	<b>2</b> 	<b>3</b> 	Livello alto

## Inclinazione del ventilatore

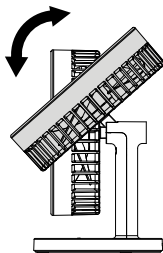

1. Afferrare la base **3** con una mano.
2. Per orientare il ventilatore in posizione orizzontale, inclinare la griglia **1** all'indietro.

## Carica del ventilatore

Quando la spia di carica ⚡ lampeggia rapidamente, la batteria è scarica e deve essere ricaricata.

È possibile farlo in due modi.

1. Collegare il cavo di ricarica USB alla porta di ricarica USB **5**.
2. Quindi, collegare il cavo di ricarica USB
  - a un computer oppure
  - a un alimentatore compatibile.
3. Inserire la spina dell'alimentatore in una presa di corrente installata a norma.

La spia di carica lampeggia durante la ricarica.

Quando la batteria è completamente carica, la spia di carica emette una luce fissa.



# Pulizia

---



**ATTENZIONE** a eventuali danni al prodotto  
L'uso improprio del ventilatore può causare danni.

- Non utilizzare detergenti aggressivi, spazzole con setole metalliche o di nylon o oggetti di pulizia affilati o metallici come pagliette in acciaio e simili, in quanto potrebbero danneggiare le superfici.
- Non inserire in nessun caso il ventilatore nella lavastoviglie. Si distruggerebbe.

La griglia di protezione può essere rimossa per pulirla.

1. Prima della pulizia, scollegare il cavo di ricarica USB-dalla porta USB **5**.
2. Ruotare la parte anteriore della griglia di protezione in senso orario.
3. Rimuovere la griglia e pulirla sotto l'acqua corrente.
4. Asciugare con cura la griglia.
5. Riposizionare la griglia e ruotarla in senso orario.  
Si sentirà un clic quando la griglia è stata innestata correttamente.

6. Spolverare la griglia posteriore con una spazzola morbida.
7. Pulire il corpo del dispositivo con un panno morbido leggermente umido. Quindi, far asciugare completamente tutte le parti.

## Conservazione e trasporto

---

Prima di riporre via il dispositivo, assicurarsi che tutte le parti siano completamente asciutte.

- Conservare il ventilatore sempre in un luogo asciutto.
- Proteggere il ventilatore dalla luce del sole diretta.
- Conservare il ventilatore in un luogo non accessibile ai bambini, chiuso, sicuro e a una temperatura compresa tra +5 °C e +20 °C (temperatura ambiente).
- Se possibile, trasportare il ventilatore nella confezione originale.

## Risoluzione dei problemi

Problema	Possibile causa
Il ventilatore non funziona.	<ul style="list-style-type: none"><li>▪ La batteria è scarica. Caricare la batteria.</li></ul>
La spia di carica ⚡ lampeggia velocemente.	<ul style="list-style-type: none"><li>▪ Il livello della batteria è basso. Caricare la batteria.</li></ul>

## Dati tecnici

---

Modello:	VT2302-1   VT2302-2
Tensione in ingresso:	USB-C 5 V / max 2 A
Tensione in uscita:	USB-A 5 V / 2 A
Batteria ricaricabile:	aglio ioni di litio da 3,7 V / 2000 mAh
Livello di rumore:	30–40 dB(A)
Flusso d'aria:	livello basso: 1200 g/min livello medio: 1700 g/min livello massimo: 2100 g/min
Condizioni di esercizio:	da 5 a +40 °C
Condizioni di conservazione:	da 5 a +20 °C
Dimensioni (L x A x P):	180 × 220 × 140 mm
Peso:	circa 434 g

### Distributore:

GRENDS GmbH  
Stahlwiete 23  
22761 Amburgo, Germania

I nostri prodotti sono costantemente sviluppati e perfezionati. Pertanto, modifiche tecniche e nel design sono possibili in qualsiasi momento.

# Dichiarazione di conformità

---

Con la presente, GRENDS GmbH dichiara che il ventilatore da tavolo VT2302-1 | VT2302-2 è conforme alle direttive 2014/30/UE e 2014/35/UE. Il testo completo della dichiarazione di conformità UE è disponibile al seguente indirizzo Internet: [www.ade-germany.de/doc](http://www.ade-germany.de/doc)

La presente dichiarazione perde ogni sua validità qualora al dispositivo vengano apportate modifiche senza la nostra autorizzazione.

Amburgo, dicembre 2023  
GRENDS GmbH



## Garanzia

---

Gentile Cliente,

La ditta GRENDS GmbH garantisce la riparazione o la sostituzione gratuita dell'unità per un periodo di 2 anni a partire dalla data di acquisto, nel caso di difetti di materiale o di fabbricazione del prodotto. A tale scopo, consegnare al rivenditore il prodotto e la prova di acquisto (citando i motivi del reclamo).

# Smaltimento

---

## Smaltimento dell'imballaggio



Provvedere allo smaltimento dell'imballaggio in base al tipo. Conferire il cartone nella raccolta della carta e la pellicola in quella del materiale riciclabile.

## Smaltimento del prodotto

Smaltire il prodotto secondo le norme vigenti nel proprio paese.



Questo simbolo indica che questa apparecchiatura elettrica o elettronica non deve essere smaltita insieme agli altri rifiuti domestici al termine della sua vita utile, bensì consegnata dall'utente finale a un centro di raccolta differenziata.

Nella propria zona sono disponibili punti di raccolta gratuiti per il riciclaggio degli elettrodomestici. Gli indirizzi possono essere reperiti presso il comune o l'amministrazione locale.

Anche i rivenditori di apparecchiature elettriche ed elettroniche (online) sono tenuti a ritirare le vecchie apparecchiature elettriche ed elettroniche. Al momento dell'acquisto di un nuovo apparecchio, il rivenditore è tenuto, su richiesta dell'utente finale, a effettuare il ritiro gratuito 1:1 del vecchio apparecchio. Senza l'acquisto di

un nuovo apparecchio, i suddetti rivenditori sono tenuti a ritirare gratuitamente fino a tre vecchi apparecchi (lunghezza massima del bordo di 25 cm) su richiesta dell'utente finale.

Le batterie devono essere rimosse dall'unità di base prima dello smaltimento! Le batterie devono essere smaltite separatamente da altri componenti dell'apparecchio.



Questo simbolo indica che le batterie e gli accumulatori non devono essere smaltiti insieme ai rifiuti domestici.

In base alla legge, si è tenuti a restituire tutte le batterie presso un punto di raccolta nel proprio comune/distretto o presso un rivenditore. Le sostanze contenute sono tossiche e, se smaltite in modo improprio, mettono in pericolo l'ambiente e possono avere effetti negativi sulla salute delle persone, degli animali e delle piante.

- Prima dello smaltimento, le batterie devono essere scaricate completamente. Per tale scopo, lasciare l'apparecchio acceso finché sul display non più visualizzato alcun indicatore.
- Successivamente, rimuovere le batterie dall'apparecchio come descritto nella sezione "Messa in funzione".

# Szanowny Kliencie!

Zakupiony produkt marki ADE łączy w sobie wysoką jakość i inteligentne funkcje z wyjątkową stylistyką. Wentylator stołowy będzie zapewniać Ci chłód przez cały czas. Wieloletnie doświadczenie marki ADE gwarantuje wysoki standard techniczny oraz sprawdzoną jakość.

Mamy nadzieję, że używanie wentylatora stołowego będzie dla Ciebie przyjemnością.

Zespół ADE

# Spis treści

---

Informacje ogólne .....	89
Bezpieczeństwo.....	90
Zakres dostawy.....	94
Użycie zgodne z przeznaczeniem .....	94
Co oferuje wentylator .....	94
W skrócie .....	95
Uruchomienie.....	96
Obsługa.....	96
Włączanie wentylatora.....	96
Ustawianie poziomu wentylacji.....	96
Przestawianie wentylatora.....	97
Ładowanie wentylatora .....	97
Czyszczenie .....	98
Przechowywanie i transport.....	99
Usterka/środek zaradczy.....	99
Danych technicznych .....	100
Deklaracja zgodności .....	101
Gwarancja .....	101
Utylizacja.....	102



# Informacje ogólne

---

## O niniejszej instrukcji



Niniejsza instrukcja obsługi zawiera opis bezpiecznej obsługi i pielęgnacji artykułu.

Instrukcję obsługi należy przechowywać w celu jej późniejszego wykorzystania. Jeżeli produkt będzie przekazywany innej osobie, należy przekazać również tę instrukcję. Nieprzestrzeganie instrukcji obsługi może spowodować obrażenia ciała lub uszkodzenie produktu.

## Objaśnienie znaków



Ten symbol w połączeniu ze słowem **NIEBEZPIECZEŃSTWO** ostrzega przed poważnymi obrażeniami ciała.



Ten symbol w połączeniu ze słowem **OSTRZEŻENIE** ostrzega przed obrażeniami ciała średniego i lekkiego stopnia.



Ten symbol w połączeniu ze słowem **WSKAZÓWKA** ostrzega przed stratami materialnymi.



Ten symbol oznacza dodatkowe informacje i ogólne wskazówki.

# Bezpieczeństwo

---

## NIEBEZPIECZEŃSTWO dla dzieci

- Ten produkt może być używany przez dzieci od 8 roku życia oraz przez osoby z ograniczonymi zdolnościami fizycznymi, sensorycznymi lub umysłowymi bądź takie, którym brakuje doświadczenia i wiedzy, tylko wtedy, gdy są nadzorowane lub przeszły przeszkolenie z zakresu bezpiecznego użytkowania produktu i rozumieją wynikające z tego niebezpieczeństwa.
- Dzieci nie mogą bawić się produktem.
- Dzieci nie mogą czyścić ani serwisować urządzenia, chyba że mają co najmniej 8 lat i są nadzorowane.

## NIEBEZPIECZEŃSTWO dla dzieci

- Materiały opakowaniowe należy przechowywać z dala od dzieci. W przypadku połknięcia istnieje ryzyko zadławienia. Zwracać uwagę na to, aby torby opakowaniowej nie nakładano na głowę.

## RYZYKO PORAŻENIA PRĄDEM ELEKTRYCZNYM

- Do ładowania produktu używać odpowiedniego zasilacza sieciowego o maksymalnym napięciu sieciowym 5 V. Zasilacz wolno stosować wyłącznie w suchych pomieszczeniach, chroniąc go przed wilgocią. Można również podłączyć kabel USB do ładowania bezpośrednio do komputera.
- Nie podłączać kabla USB do ładowania do koncentratora USB.

- Podłączyć zasilacz sieciowy do prawidłowo zainstalowanego gniazdka.
- Aby zapewnić możliwość szybkiego wyjęcia zasilacza w razie potrzeby, gniazdo powinno być łatwo dostępne.
- Przed podłączeniem kabla USB do ładowania całkowicie go rozwinąć. Zwrócić przy tym uwagę, aby kabel nie został uszkodzony przez ostre krawędzie lub gorące przedmioty.
- Kabel USB do ładowania ułożyć w taki sposób, aby nie stwarzał zagrożenia wskutek potknięcia.
- Nie wolno zasłaniać zasilacza sieciowego zasłonami, gazetami itd. oraz należy zapewnić dostateczną wentylację. Zasilacz sieciowy może się rozgrzać.
- Zasilacz sieciowy należy wyciągać z gniazdka:
  - przed czyszczeniem produktu,
  - jeżeli podczas eksploatacji wystąpi widoczna usterka,
- Przy tym zawsze ciągnąć za wtyczkę, a nie za kabel USB do ładowania.
- Nie ładować produktu, jeśli zasilacz sieciowy lub kabel USB do ładowania jest uszkodzony.
- Nie wprowadzać żadnych zmian w produkcie ani kablu USB do ładowania. Naprawy zlecać tylko specjalistycznym zakładom, ponieważ niewłaściwie naprawiane urządzenia stanowią zagrożenie dla użytkownika.
- W przypadku uszkodzenia kabla USB do ładowania lub zasilacza sieciowego należy go zutylizować i zastąpić kablem USB do ładowania lub zasilaczem sieciowym tego samego typu.

- Nie zanurzać produktu, kabla USB do ładowania ani zasilacza sieciowego w wodzie ani innych płynach.
- Nigdy nie dotykać zasilacza sieciowego mokrymi rękami.
- Produkt, zasilacz sieciowy i kabel USB do ładowania przechowywać z dala od otwartego ognia i gorących powierzchni.
- Używać produktu wyłącznie w suchych pomieszczeniach. Nigdy nie używać produktu w wilgotnych pomieszczeniach ani podczas deszczu.
- Nigdy nie przechowywać produktu w taki sposób, aby mógł wpaść do wanny lub zlewu.
- Nigdy nie sięgać po urządzenie elektryczne, jeśli wpadło do wody. W tym przypadku natychmiast wyciągnąć zasilacz sieciowy z gniazdka.
- Dopilnować, aby dzieci nie wkładały żadnych przedmiotów do produktu.
- Jeśli produkt nie jest używany ani czyszczony lub jeśli wystąpi usterka, zawsze wyłączyć produkt i wyciągnąć zasilacz sieciowy z gniazdka.

## **NIEBEZPIECZEŃSTWO OBRAŻEŃ**

### **podczas używania produktu**

- Nigdy nie używać produktu bez kratki.
- Nie wkładać palców, innych części ciała ani żadnych przedmiotów przez kratkę.
- Podczas obsługi produktu upewnić się, że żadne przedmioty, takie jak krawaty, szaliki, naszyjniki, długie włosy, nie zaczepią się o obracające się śmigło.
- Przechowywać produkt z dala od zwierząt.

## **OSTROŻNIE — straty materialne**

- Umieścić produkt na łatwo dostępnej, równej, suchej i wystarczająco stabilnej powierzchni.
- Nigdy nie stawiać produktu na gorących powierzchniach lub w ich pobliżu (płyty grzewcze itp.).
- Chronić kabel zasilający przed zetknięciem z gorącymi częściami.
- Nie przykrywać produktu zasłonami itp.
- Nigdy nie narażać produktu na działanie wyższej temperatury (ogrzewanie itp.) lub warunków atmosferycznych (deszcz itp.).
- Nigdy nie napełniać produktu płynem.
- Nigdy nie zanurzać produktu w wodzie ani innych płynach w celu czyszczenia i nie używać do czyszczenia myjki parowej. W przeciwnym razie może dojść do uszkodzenia produktu.
- Nigdy nie wkładać produktu do zmywarki. Zniszczy się przez to.
- Chronić urządzenie przed mocnym uderzeniem i wstrząsami.
- Nie używać produktu, jeśli jego elementy z tworzywa sztucznego są pęknięte lub zdeformowane. Uszkodzone elementy wymieniać wyłącznie na odpowiednie oryginalne części zamienne.
- Nie modyfikować produktu. Naprawy zlecać tylko specjalistom. Nieprawidłowo wykonane naprawy mogą spowodować poważne zagrożenia dla użytkownika.

## Zakres dostawy

---

- Wentylator
- Kabel USB do ładowania
- Instrukcja obsługi

## Użycie zgodne z przeznaczeniem

---

Produkt jest przeznaczony wyłącznie do wentylacji suchych pomieszczeń. Jest on przeznaczony wyłącznie do użytku prywatnego i nie nadaje się do użytku komercyjnego.

Używać produktu wyłącznie w sposób opisany w niniejszej instrukcji obsługi. Niewłaściwe użytkowanie urządzenia może spowodować szkody materialne, a nawet uszkodzenia ciała. Produkt nie jest zabawką dla dzieci.

Producent i dystrybutor nie ponosi odpowiedzialności za szkody spowodowane niewłaściwym lub błędnym użytkowaniem.

## Co oferuje wentylator

---

- Nachylenie do pozycji poziomej
- Bezprzewodowe ustawianie wentylatora w dowolnym miejscu
- Trzy poziomy wentylacji
- Wygodne ładowanie za pomocą kabla USB do ładowania

## W skrócie

---

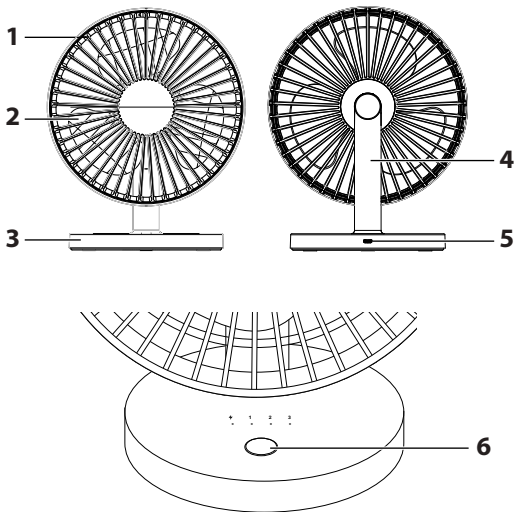

- 1 Kratka
- 2 Śmigło
- 3 Podstawa
- 4 Podstawka
- 5 Gniazdo USB do ładowania
- 6 Przycisk włączania/wyłączania

# Uruchomienie

---

- Umieścić wentylator z podstawą **3** na łatwo dostępnej, równej, suchej i wystarczająco stabilnej powierzchni.

## Obsługa

---









### Włączanie wentylatora

- Aby włączyć wentylator, nacisnąć przycisk włączania/wyłączania **6**.

### Ustawianie poziomu wentylacji

- Aby ustawić poziom wentylacji, nacisnąć przycisk włączania/wyłączania **6** tyle razy, aż zostanie ustawiony żądany poziom.

Wskazanie ustawionego poziomu świeci się.

<b>1</b> 	<b>2</b> 	<b>3</b> 	Najniższy poziom
<b>1</b> 	<b>2</b> 	<b>3</b> 	Średni poziom
<b>1</b> 	<b>2</b> 	<b>3</b> 	Najwyższy poziom



## Przestawianie wentylatora

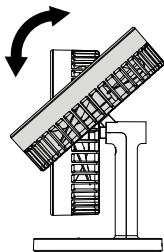

1. Przytrzymać mocno podstawę **3** jedną ręką.
2. Aby przechylić wentylator do pozycji poziomej, odchylić kratkę **1** do tyłu.

## Ładowanie wentylatora

Jeśli wskaźnik ładowania ⚡ miga szybko, poziom naładowania akumulatora jest niski i należy go naładować.

Akumulator można naładować na dwa sposoby.

1. Podłączyć kabel USB do ładowania do gniazda USB do ładowania **5**.
2. Podłączyć kabel USB do ładowania
  - do komputera lub
  - do odpowiedniego zasilacza sieciowego.
3. Włożyć zasilacz sieciowy do prawidłowo zainstalowanego gniazdka.

Wskaźnik ładowania miga podczas ładowania.

Gdy akumulator jest w pełni naładowany, wskaźnik ładowania świeci się ciągle.

# Czyszczenie

---



**WSKAZÓWKA** dotycząca strat materialnych  
Niewłaściwe obchodzenie się z wentylatorem  
może doprowadzić do jego uszkodzenia.

- Nie używać agresywnych środków czyszczących, szczotek z metalowym lub nylonowym włosiem ani ostrych lub metalowych przedmiotów do czyszczenia, takich jak metalowe gąbki. Mogą one uszkodzić powierzchnie.
- Nigdy nie wkładać wentylatora do zmywarki. Zniszczy się przez to.

Przednią część kratki można zdjąć i wyczyścić.

1. Przed czyszczeniem odłączyć kabel USB do ładowania od gniazda USB do ładowania **5**.
2. Obrócić przednią część kratki w kierunku przeciwnym do ruchu wskazówek zegara.
3. Zdjąć kratkę i wyczyścić ją pod bieżącą wodą.
4. Dokładnie wytrzeć kratkę do sucha.
5. Założyć ponownie kratkę i obrócić ją zgodnie z ruchem wskazówek zegara, aby ją dokręcić.

Po prawidłowym zablokowaniu kratki będzie słychać kliknięcie.

6. Odkurzyć tylną kratkę za pomocą miękkiej szczotki.
7. Wytrzeć obudowę lekko zwilżoną ściereczką.  
Następnie pozostawić wszystkie części do całkowitego wyschnięcia.

## Przechowywanie i transport

Przed przechowywaniem wszystkie części muszą być całkowicie suche.

- Wentylator przechowywać zawsze w suchym miejscu.
- Chronić wentylator przed bezpośrednim działaniem promieni słonecznych.
- Wentylator przechowywać w miejscu niedostępnym dla dzieci, bezpiecznie zamkniętym i w temperaturze przechowywania wynoszącej od +5°C do +20°C (temperatura pokojowa).
- Najlepiej transportować wentylator w oryginalnym opakowaniu.

## Usterka/środek zaradczy

Usterka	Możliwa przyczyna
Wentylator nie działa.	<ul style="list-style-type: none"> <li>▪ Akumulator jest rozładowany. Naładować akumulator.</li> </ul>
Wskaźnik ładowania ⚡ miga szybko.	<ul style="list-style-type: none"> <li>▪ Poziom naładowania akumulatora jest niski. Naładować akumulator.</li> </ul>

# Danych technicznych

---

Model:	VT2302-1   VT2302-2
Napięcie wejściowe:	USB-C 5 V / maks. 2 A
Napięcie wyjściowe:	USB-A 5 V / 2 A
Akumulator:	3,7 V / 2000 mAh litowo-jonowy
Poziom hałasu:	30–40 dB(A)
Przepływ powietrza:	najniższy poziom: 1200 obr./min średni poziom: 1700 obr./min najwyższy poziom: 2100 obr./min
Warunki eksploatacji:	od +5°C do +40°C
Warunki przechowywania:	od +5°C do +20°C
Wymiary (szer. × wys. × gł.):	180 × 220 × 140 mm
Waga:	ok. 434 g

## Dystrybutor:

GREND S GmbH

Stahlwiete 23

22761 Hamburg, Niemcy

Nasze produkty są stale rozwijane i usprawniane. Z tego powodu możliwe są różnice w wyglądzie i zmiany techniczne.

# Deklaracja zgodności

---

Firma GRENDS GmbH oświadcza niniejszym, że wentylator stołowy VT2302-1 | VT2302-2 jest zgodny z dyrektywami 2014/30/UE i 2014/35/UE. Pełny tekst deklaracji zgodności UE jest dostępny na poniższej stronie internetowej:

[www.ade-germany.de/doc](http://www.ade-germany.de/doc)

Niniejsza deklaracja traci swoją ważność przy samowolnej zmianie wprowadzonej w urządzeniu bez uzgodnienia z producentem.

Hamburg, grudzień 2023 r.  
GRENDS GmbH



## Gwarancja

---

Szanowni Państwo,

firma GRENDS GmbH gwarantuje przez 2 lata od daty zakupu bezpłatne usuwanie usterek z tytułu usterek materiałowych lub produkcyjnych w drodze naprawy lub wymiany. W przypadku korzystania z gwarancji prosimy o zwrócenie sprzedawcy artykułu wraz z dowodem zakupu (podając również powód reklamacji).

# Utylizacja

---

## Utylizacja opakowania



Opakowanie należy utylizować zgodnie z zasadami segregacji odpadów. Tektura i karton powinny trafić do pojemnika na papier, folia do pojemnika na surowce wtórne.

## Utylizacja produktu

Produkt należy utylizować zgodnie z przepisami obowiązującymi w danym kraju.



Ten symbol oznacza, że ten sprzęt elektryczny lub elektroniczny nie może być po zakończeniu eksploatacji wyrzucany wraz z odpadami domowymi, lecz musi zostać przekazany przez użytkownika końcowego do oddzielnego punktu zbiórki odpadów.

W Twojej okolicy dostępne są bezpłatne punkty zbiórki odpadów, w których można poddać urządzenia recyklingowi. Adresy można uzyskać w urzędzie miasta lub gminy.

Dystrybutorzy sprzętu elektrycznego i elektronicznego sprzedający online (w internecie) są również zobowiązani do odbioru zużytego sprzętu elektrycznego i elektronicznego. Przy zakupie nowego urządzenia dystrybutor musi – na życzenie użytkownika końcowego – dokonać bezpłatnego odbioru zużytego (starego)

urządzenia w stosunku 1:1. W przypadku braku zakupu nowych produktów wyżej wymienieni dystrybutorzy są – na życzenie użytkownika końcowego – zobowiązani do bezpłatnego odbioru maksymalnie trzech zużytych (starych) urządzeń (maks. długość krawędzi 25 cm).

Przed utylizacją należy wyjąć baterie z urządzenia podstawowego! Baterie muszą być utylizowane oddzielnie od pozostałych części urządzenia.



Ten symbol oznacza, że baterii i akumulatorów nie wolno wyrzucać razem z odpadami domowymi.

Każdy użytkownik jest prawnie zobowiązany do oddawania baterii do punktu zbiórki odpadów w swojej gminie, dzielnicy lub sklepie. Składniki baterii są toksyczne i w przypadku niewłaściwej utylizacji zagrażają środowisku oraz mogą mieć negatywny wpływ na zdrowie ludzi, zwierząt i roślin.

- Przed utylizacją baterii należy je całkowicie rozładować. W tym celu należy pozostawić urządzenie włączone, aż na wyświetlaczu nie będzie już widoczne żadne wskazanie.
- Następnie należy wyjąć baterie z urządzenia w sposób opisany w rozdziale „Uruchomienie”.