







Technische Angaben

Hubsäulen	3-Fach-Teleskoprohr
Max. Gewichtskapazität	100KG
Verstellbare Höhe	600-1250mm (Ohne Tischplatte)
Verstellbare Breite	1100-1700mm

Zubehör-Paket

Die dargestellten Abbildungen dienen nur als Referenz. Bitte wenden Sie sich an den Kundendienst, falls Zubehör oder Werkzeuge fehlen.

A x4  M6	B x8  M6	C x8  M6	D x6  ST4.2	E x6  Kabelbinder	F x16  ST4.2	G x1  4x4
--	--	--	---	---	--	---

Enthaltene Teile

Nr.	Teile	Anzahl
①	Tischfuß	2
②	Hubsäule	2
③	Verbindungsstange	2
④	Linker Tragbalken	2
⑤	Rechter Tragbalken	2
⑥	Seitenhalterung	2
⑦	Adapterhalterung	1
⑧	Adapter	1
⑨	Control Box	1
⑩	Bedieneinheit	1
⑪	Adapterkabel	1
⑫	Netzkabel	1

Darstellung der Bestandteile

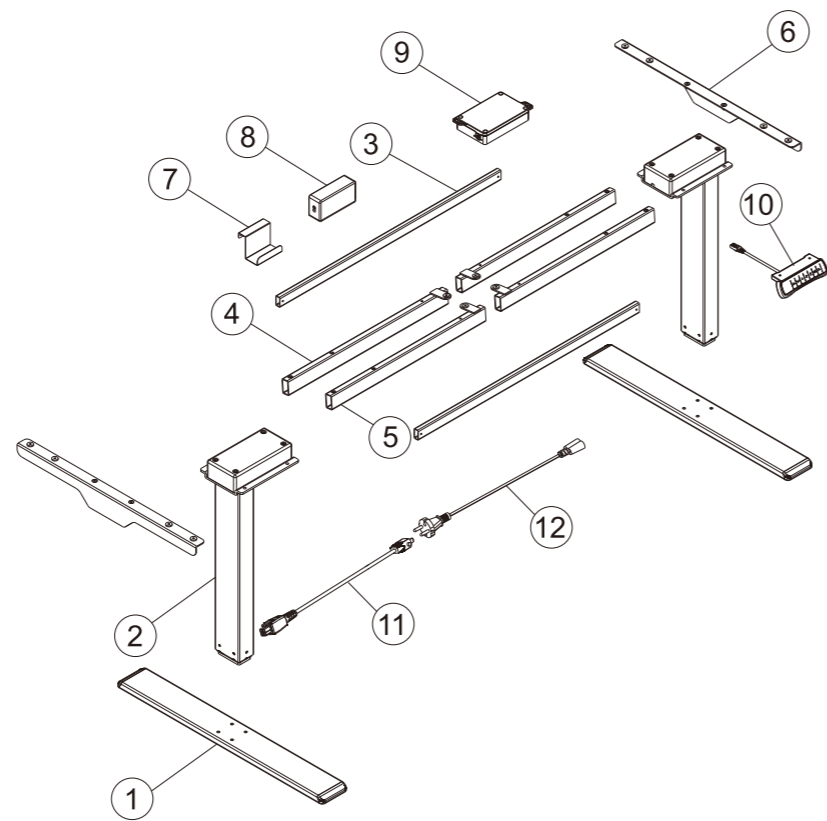

Schritt 1: Installieren Sie die Tragbalken und die Seitenhalterungen

! Warnung: Wenn die Verbindungsstange nicht in den Querbalken eingeführt werden kann, lockern Sie bitte die Schrauben an dem Querbalken.

A x4

G 4x4

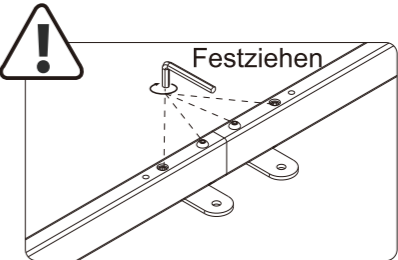

Festziehen



Verbinden Sie linken und rechten Tragbalken (4, 5) mit der Verbindungsstange (3) und ziehen Sie sie mit dem Inbusschlüssel (G) fest.

Befestigen Sie die Seitenhalterungen (6) an den Tragbalken (4, 5) mit Schrauben (A) und ziehen Sie sie mit dem Inbusschlüssel (G) fest.

Schritt 2: Installieren Sie die Hubsäulen

B x8

G 4x4

Befestigen Sie die Hubsäulen (2) an den Tragbalken (4, 5) mit Schrauben (B) und ziehen Sie sie mit dem Inbusschlüssel (G) fest.

Schritt 3: Installieren Sie die Tischfüße

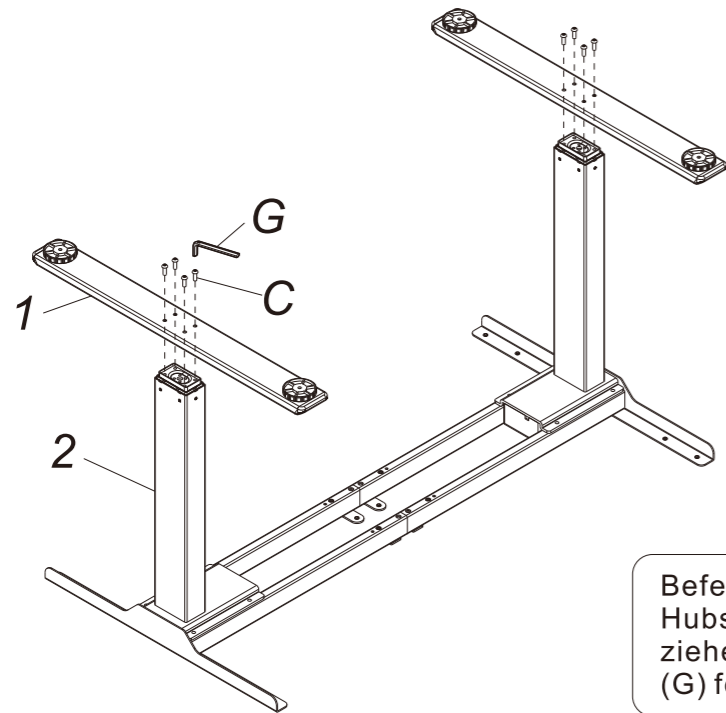

Befestigen Sie die Tischfüße (1) an den Hubsäulen (2) mit Schrauben (C) und ziehen Sie sie mit dem Inbusschlüssel (G) fest.

Schritt 5: Installieren Sie die Tischplatte, die Bedieneinheit, die Control Box und den Adapter

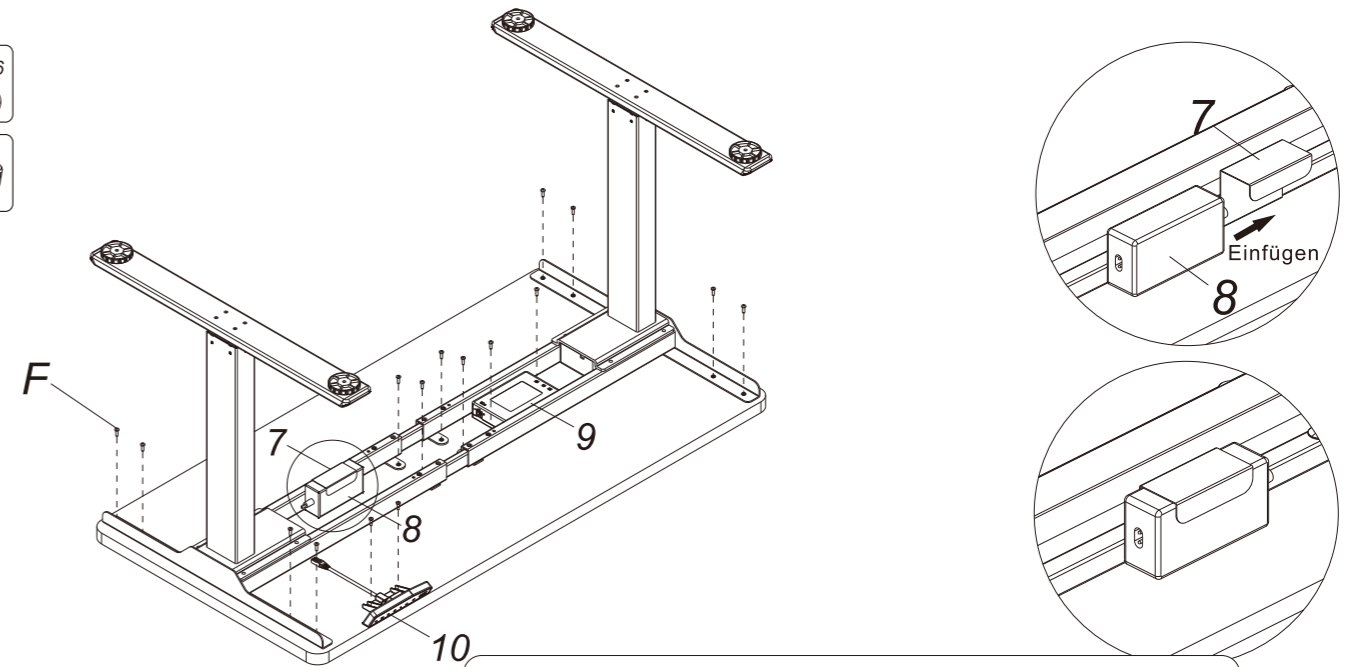

Befestigen Sie zuerst die Tischplatte mit Schrauben (F). Installieren Sie dann die Control Box und die Bedieneinheit mit Schrauben (F) an die Tischplatte. Fügen Sie schließlich den Adapter (8) in die Adapterhalterung (7) ein.

Schritt 4: Installieren Sie die Adapterhalterung

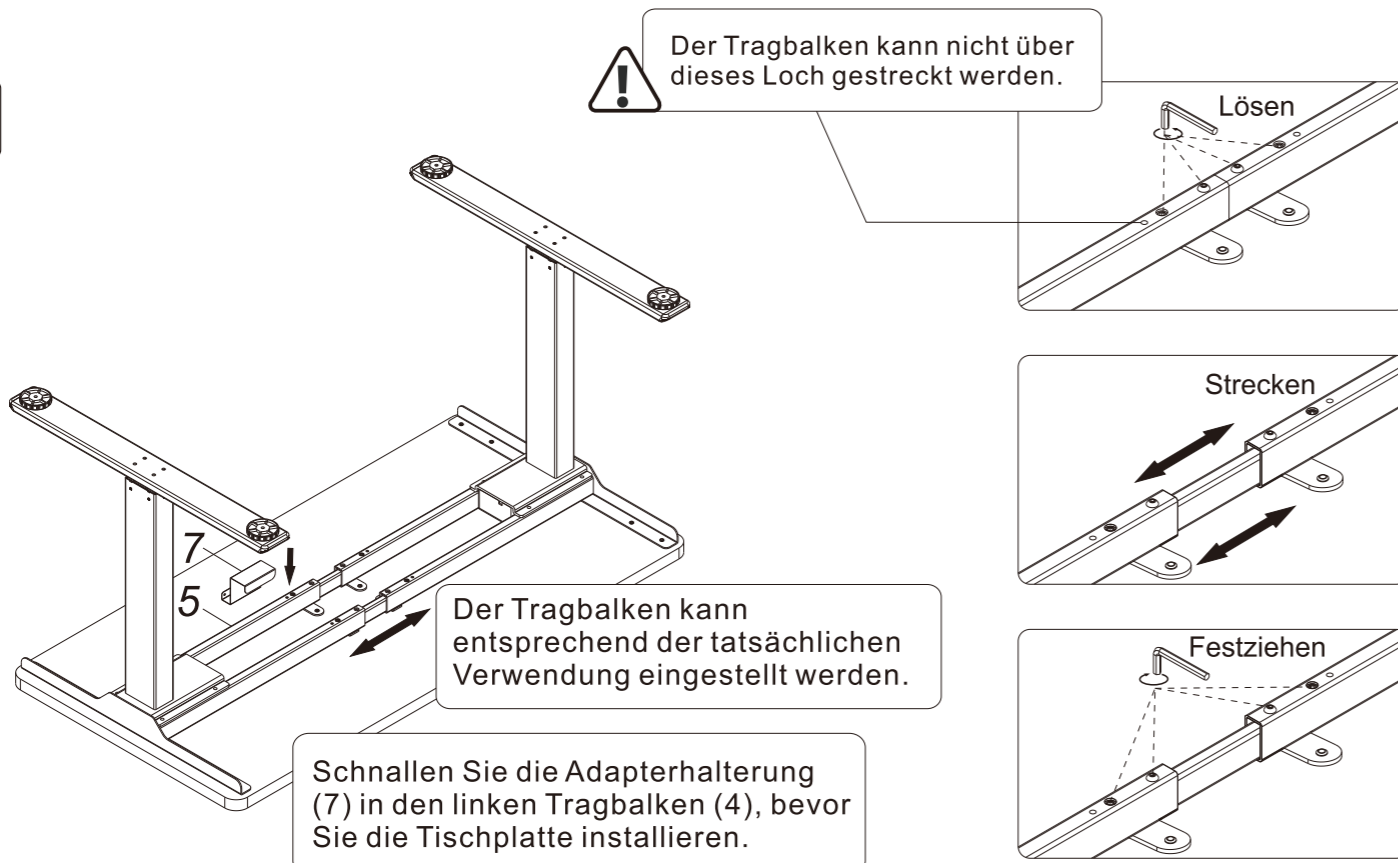

Schritt 6: Schließen Sie die Kabel an die Control Box an

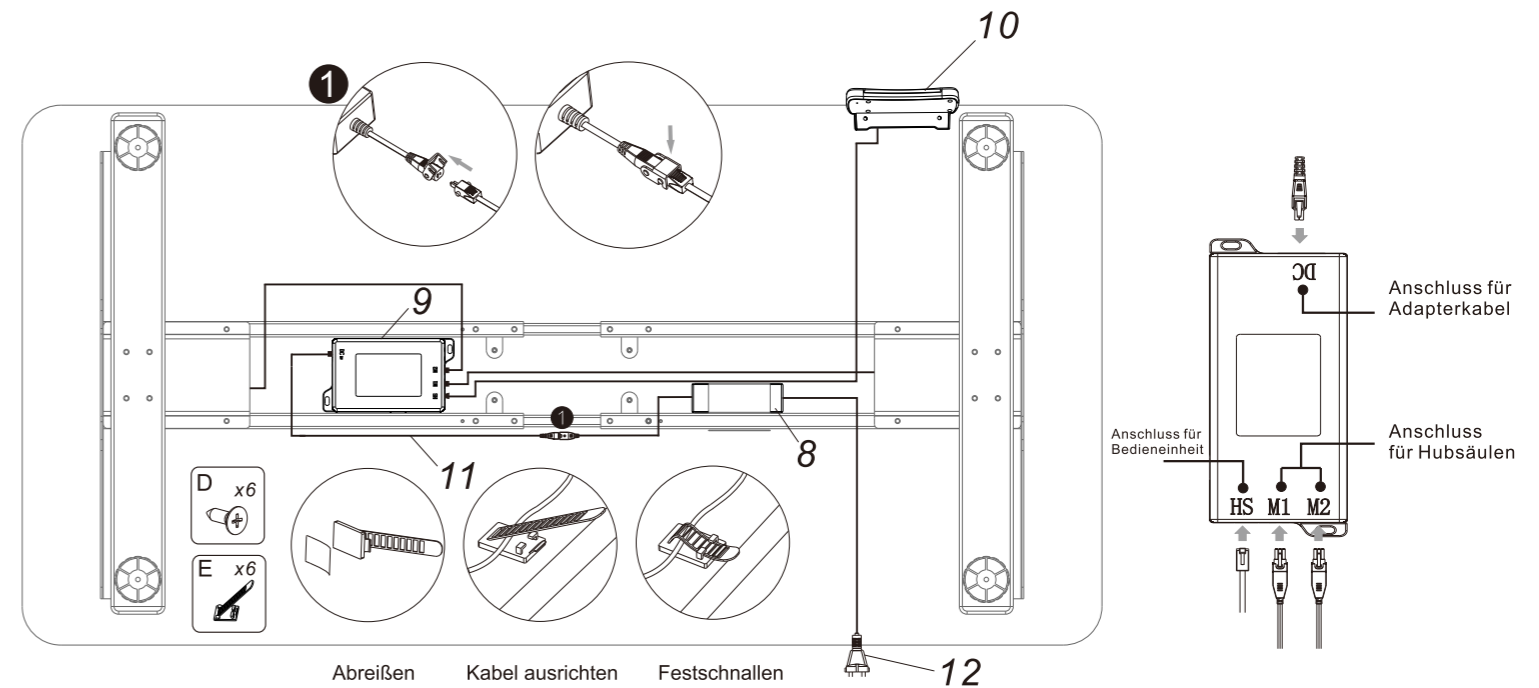

Alle Kabel können mit Kabelbinder (E) an dem Tisch befestigt werden. Mit Schrauben (D) können Kabelbinder (E) auch an der Tischplatte befestigt werden, um Kabel zu integrieren.

Anleitung für Bedieneinheit

Bedieneinheit

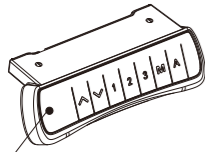

LED-Anzeige

●	"▲"	AUF-Knopf, um die Schreibtischoberfläche nach oben zu verstellen
●	"▼"	HERUNTER-Knopf, um die Schreibtischoberfläche nach unten zu verstellen
●	"1"	Position 1, die erste gespeicherte Höhe des Benutzers
●	"2"	Position 2, die zweite gespeicherte Höhe des Benutzers
●	"3"	Position 3, die dritte gespeicherte Höhe des Benutzers
●	"M"	SPEICHERN-Knopf, um die Höhenposition zu speichern
●	"A"	ERINNERUNG-Knopf, um die Lange-Zeit-Sitzen-Erinnerung-Funktion zu aktivieren

·Bedienerführung

Drücken Sie den "Auf"- oder "Herunter"-Knopf, um die Höhe der Schreibtischoberfläche zu heben oder zu senken. Die LED-Anzeige zeigt den Echtzeitwert an. Der Bereich des Höhenwerts: "60 - 125 cm".

·Höhenposition speichern

- Drücken Sie den "Auf"-oder "Herunter"-Knopf, um die Höhe der Tischoberfläche zu heben oder zu senken. Sie können beispielsweise die Höhe auf "75 cm" anpassen.
- Drücken Sie "M-Speichern"-Knopf und der LED-Display zeigt "5-" an. Drücken Sie dann "1" um die erste Höhenposition bei "75 cm" zu speichern. Der LED-Display zeigt "5-1" an.
- Wiederholen Sie Schritt a und Schritt b um die zweite Höhenposition bei 100 cm zu speichern. Der LED-Display zeigt "5-2" an. Speichern Sie die dritte Höhenposition bei 120 cm. Der LED-Display zeigt "5-3" an.
- Drücken Sie "1", "2" oder "3", um die zuvor gespeicherte Höhe automatisch zu erreichen.

·Lange-Zeit-Sitzen-Erinnerung

- Drücken Sie den ERINNERUNG-Knopf "A", um diese Funktion zu aktivieren. Der LED-Display zeigt "00" an.
- Zwei Sekunden später, der LED-Display zeigt die eingestellte Erinnerungszeit (die Werkseinstellung ist 45 Minuten, der LED-Display zeigt "45"), drücken Sie die Taste "▲" oder "▼", um die Erinnerungszeit einzustellen, wenn der Bildschirm blinkt. Dann drücken Sie eine beliebige Taste, um die Zeit einzuspeichern, oder warten Sie 5 Sekunden und die Zeit wird dann von dem System automatisch gespeichert. Während des Countdowns irgendwelche Operation kann zu einem wiederholten Start der Timer führen. Wenn der Countdown beendet ist, der LED-Display zeigt "00" an, wird der Summer mit einem zehn Sekunden langen "DiDi...DiDi...DiDi..." -Ton aktiv.
- Innerhalb des 10-Sekunden-Erinnerungs-Buzz, drücken Sie eine beliebige Taste, um den Zeitähler zu reaktivieren, der in (b) Schritt eingerichtet ist. Wenn keine Operation während der 10-Sekunden-Erinnerung Buzz folgt, wird es ein weiteres Erinnerung Buzz nach 5 Minuten aktiviert. Kein Operation während des zweiten Buzz wird die Lange-Zeit-Sitzen-Erinnerung ausgeschaltet.
- Drücken und halten Sie den "A"-Knopf für drei Sekunden um die "Lange-Zeit-Sitzen-Erinnerung" auszuschalten. Der LED-Display zeigt "FF" an.

·Einstellen der Empfindlichkeit des Kollisionsschutzes

- Halten Sie die Knöpfe "▲" und "▼" gleichzeitig für 5 Sekunden gedrückt, um zwischen den Empfindlichkeitsgraden 0, 1, 2 und 3 zu wechseln.
- Wenn auf dem Display "0-0" angezeigt wird, bedeutet die Antikollisionsfunktion ausgeschaltet ist. Wenn auf dem Display "0-1" angezeigt wird, bedeutet das eine niedrige Empfindlichkeit. Wenn auf dem Display "0-2" angezeigt wird, bedeutet eine mittlere Empfindlichkeit, und "0-3" bedeutet eine hohe Empfindlichkeit. (Werkseinstellung ist A-3)
- Durch den Kollisionsschutz stoppt Ihr Schreibtisch automatisch in der Aufwärts- oder Abwärtsbewegung, wenn ein Hindernis erkannt wird. Anschließend bewegt sich der Tisch ein kurzes Stück in die entgegengesetzte Richtung.

·Reset Vorgang und Fehlerbeseitigung

- Reset Vorgang Definition: Wenn das LED Display "H5f" anzeigt, drücken und halten Sie den "▼"-Knopf, bis der Schreibtisch seine niedrigste Höhe erreicht und Rückprall zu stoppen, und das Display die niedrigste Höhe an, was bedeutet, dass der Reset-Vorgang abgeschlossen ist.
- Wenn der Fehlercode E01 oder E02 aufgetreten ist, machen Sie eine Pause min. 18 Minuten.
- Wenn anderer Fehlercode aufgetreten ist, die Taste "▼" nicht funktioniert, überprüfen Sie bitte die Kabelverbindung und schalten Sie die Stromversorgung für mindestens 10 Sekunden ab. Verbinden Sie die Stromversorgung und drücken Sie die Taste "▼", um den Resetvorgang zu starten.
- Wenn es noch nicht funktioniert, bitte kontaktieren Sie unseren Kundenservice.

Fehlerbeseitigung

Diese Liste dient der Überprüfung und Behebung allgemeiner Störungen und Fehler. Wenden Sie sich bitte an den Hersteller, wenn das Problem nicht auf der Liste aufgeführt ist.

Fehler	Lösung
Keine Reaktion beim Drücken des "AUF" - und "Herunter" - Knopfes	1. Überprüfen Sie die Kabelverbindung.
	2. Kontaktieren Sie den Händler oder Hersteller.
Die Geschwindigkeit des Anhebens ist langsam	1. Prüfen Sie, ob die Ladung mehr als 100 kg wiegt.
	2. Kontaktieren Sie den Händler oder Hersteller.
Der Motor arbeitet nicht richtig	1. Kontaktieren Sie den Händler oder Hersteller.
Kann heben, aber nicht nach unten	1. Starten Sie den Reset-Prozess.
	2. Kontaktieren Sie den Händler oder Hersteller.
Arbeitsfläche gleitet nach unten	1. Prüfen Sie, ob die Ladung mehr als 100 kg wiegt
	2. Kontaktieren Sie den Händler oder Hersteller.
Häufiges automatisches Zurücksetzen	1. Prüfen Sie, ob die Ladung mehr als 100 kg wiegt.
	2. Kontaktieren Sie den Händler oder Hersteller.
Überarbeitet nach Tastgrad: Max. 2 Min. an / 18 Min. aus	1. Halten Sie die Stromversorgung und unterbrechen Sie das Arbeiten für 18 Minuten.
	2. Kontaktieren Sie den Händler oder Hersteller.
Der angehobene oder abgesenkte Abstand ist nicht genau	1. Drücken und halten Sie den "M"- und "3"-Knopf für drei Sekunden bis Sie zweimal "PIEP" hören, um die Werkseinstellungen wiederherzustellen.
	2. Kontaktieren Sie den Händler oder Hersteller.

Achtung

- Stromversorgungseinheit: AC 100 – 240 V, Frequenz 50/60 HZ;
- Arbeitsumgebung: 0 - 40 °C;
- Bitte ziehen Sie vor der Reinigung das Netzkabel aus der Steckdose. Nutzen Sie zur Reinigung ein leicht angefeuchtetes Tuch und wischen Sie damit den Oberflächenstaub weg. Beschädigen Sie nicht die Anschlussleitung und halten Sie den Stecker in einer sicheren Position.
- Innerhalb der Control Box gibt es elektronische Bauteile, Metallteile, Kunststoffteile, Drähte und andere Teile. Sie sind entsprechend den geltenden Gesetzen und Vorschriften zu entsorgen. Sie können nicht im Hausmüll entsorgt werden.
- Stellen Sie vor der Verwendung des Produktes sicher, dass das Produkt ordnungsgemäß installiert wurde.
- Bevor Sie mit dem Gebrauch des Produktes beginnen, lesen Sie bitte die Anleitung, um alle Funktionen und Einstellungen des Produktes vollständig zu verstehen.
- Halten Sie Kinder von elektrischen höhenverstellbaren Schreibtischen, Steuergeräten und Mobilteilen fern. Der Hersteller ist nicht verantwortlich für Schäden, die durch unvorhersehbares Verhalten der Kinder entstehen.
- Leichte Geräusche, die durch den Multikeilriemen oder durch das Bremssystem verursacht werden, haben keinen Einfluss auf die Verwendung des Produktes.
- Verwenden Sie keine korrosiven oder abrasiven Materialien zur Reinigung dieses Produktes und bitte entsorgen Sie die Reinigungslösungen auf eine umweltfreundliche Art und Weise.
- Verstehen Sie die mit der Verwendung dieses Produktes verbundenen Risiken. Kinder oder Personen mit kognitiver Beeinträchtigung sollten dieses Produkt nicht ohne Aufsicht verwenden.
- Wenn das Netzkabel beschädigt oder defekt ist, muss es vom Hersteller oder einem Fachmann ersetzt werden, um Verletzungen zu vermeiden.
- Bitte in einer sauberen und sicheren Umgebung betreiben. Lassen Sie zum Beispiel nicht Ihr Werkzeug herumliegen. Gehen Sie außerdem vorsichtig mit dem Verpackungsmaterial um, damit jede mögliche Gefahr vermieden werden kann. Es besteht ein potenzielles Erstickungsrisiko, wenn Kinder mit Plastiktüten spielen!
- Bewahren Sie die Originalverpackung bei Bedarf für den späteren Transport auf.

Recycling und Entsorgung



Dieses Produkt kann nicht als Hausmüll entsorgt werden. Dieses Produkt sollte recycelt werden, um Umweltschäden zu vermeiden. Verwenden Sie bitte die entsprechenden Recycling-Systeme, die Ihnen zur Verfügung stehen, oder vereinbaren Sie mit dem Händler oder Hersteller Hilfe beim Recycling.