

Eleglide

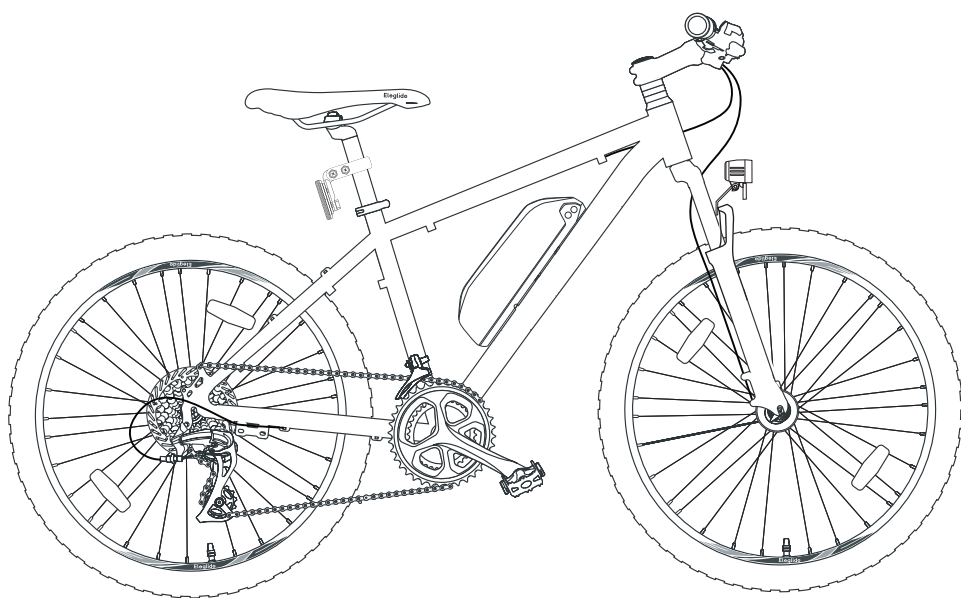

*Vor der ersten Inbetriebnahme lesen Sie bitte die Bedienungsanleitung sorgfältig durch!

Inhaltsverzeichnis

1. Hinweis
2. Warnung
3. Diagramm
4. Spezifikationen
5. Paketliste
6. Montageanleitung
7. Leitfaden zur Anzeige
8. App-Leitfaden
9. Wartung
10. Fehlersuche
11. Garantie
12. Erklärungen zur Einhaltung der Vorschriften

1. Hinweis

Vor Ihrer ersten Fahrt ist es wichtig, dass Sie Ihr neues pedelec gut kennen, damit Sie während der Fahrt die beste Leistung, den besten Komfort, das beste Fahrvergnügen und die beste Sicherheit genießen können. Um das neue Fahrrad und die korrekte Bedienung zu verstehen, sollten Sie zunächst die Bedienungsanleitung sorgfältig lesen.

Zweitens ist es wichtig, dass Sie Ihre erste Fahrt unter sicheren und kontrollierten Bedingungen unternehmen, d.h. sich von Autos, Hindernissen und anderen Radfahrern fernhalten.

Drittens sind Fahrräder Fahrzeuge mit gewissen Risiken. Bitte beachten Sie beim Radfahren die Verkehrsregeln. Es ist besser, wenn Sie sich vor Ihrer ersten Fahrt mit den örtlichen Verkehrsregeln für das Fahren mit einem pedelec auf öffentlichen Straßen vertraut machen, für den Fall, dass Sie gegen die Vorschriften verstoßen. Vergessen Sie zu Ihrer eigenen Sicherheit nie, einen geeigneten Helm aufzusetzen, bevor Sie auf das pedelec steigen.

Viertens: Das pedelec wird ohne die obligatorische Grundausrüstung geliefert, die von Ort zu Ort unterschiedlich sein kann. Wenn Sie also beabsichtigen, das pedelec auf öffentlichen Straßen zu benutzen, ist es notwendig, das Fahrrad mit der obligatorischen Grundausrüstung auszustatten, in Übereinstimmung mit den einschlägigen Gesetzen und Vorschriften.

Darüber hinaus ist dieses Produkt für Ihren persönlichen Gebrauch bestimmt. Verwenden Sie es nicht für kommerzielle oder andere Zwecke.

Bewahren Sie dieses Handbuch zum Nachschlagen gut auf.

2. Warnung

Überprüfen Sie vor jedem Ladevorgang das Ladegerät, das Kabel und den Stecker. Verwenden Sie das Ladegerät nicht, wenn es beschädigt ist.

Prüfen Sie vor der Fahrt den Reifendruck und kontrollieren Sie, ob die Räder und der Lenker richtig und fest montiert sind.

Prüfen Sie vor der Fahrt, ob die Scheinwerfer sicher in der richtigen Position befestigt, sauber und nicht verdeckt sind. Beschädigte Reflektoren müssen ersetzt werden.

Außerdem kann die Sattelstütze brechen, wenn sie nicht tief genug in das Sitzrohr eingeführt wird, um die Mindesteinführungsmarkierung zu erreichen. Prüfen Sie, ob er tiefer als die Mindesteinstecktiefe eingesetzt ist.

Beim Bremsen auf nasser Fahrbahn ist der Bremsweg meist länger als auf trockener Fahrbahn. Bremsen Sie daher früher für einen sichereren Halt.

Wenn Sie dringend bremsen müssen, betätigen Sie bitte zuerst die rechte Handbremse, um das Hinterrad zu stoppen, und dann die linke Handbremse, insbesondere wenn Sie mit hoher Geschwindigkeit bremsen. Wenn das Vorderrad plötzlich stoppt, während das Hinterrad noch mit hoher Geschwindigkeit fährt, können Sie umfallen und sich verletzen. Fahren Sie also bitte vorsichtig damit. Der Lenker kann beeinflusst werden, wenn der Benutzer das Fahrrad lenkt oder bremsst.

Vermeiden Sie außerdem Pfützen, nassen Schlamm, Sümpfe, Wasser, Schnee oder Eis. Versuchen Sie nicht, das pedelec an einem regnerischen, stürmischen oder verschneiten Tag zu benutzen. Wenn die elektrischen Teile des Fahrrads (Steuereinheit, Motor und Batterie) feucht, nass oder durchnässt werden, führt dies zu irreversiblen Schäden oder sogar zu einer Explosion der Batterie.

Dieses Produkt kann jeweils nur von einem Erwachsenen verwendet werden. Nehmen Sie keine zusätzlichen Passagiere mit.

Dieses Fahrzeug ist kein Spielzeug. Wie bei anderen Fahrzeugen auch, kann es zu Stürzen, Unfällen oder anderen gefährlichen Situationen kommen. Bitte bieten Sie Ihr pedelec nicht jemandem an, der nicht weiß, wie man es richtig benutzt. Wenn Sie andere Personen mit Ihrem Fahrrad fahren lassen, sind Sie dafür verantwortlich, dass alle Fahrer alle Warnungen, Vorsichtshinweise, Anweisungen und Sicherheitsvorkehrungen verstehen und in der Lage sind, dieses Produkt sicher und verantwortungsbewusst zu benutzen und sich und andere vor Verletzungen zu schützen.

Nehmen Sie keine Änderungen an Ihrem Fahrrad vor. Sie tragen die Verantwortung für alle Probleme, die durch Ihre persönlichen Änderungen verursacht werden.

3. Diagramm

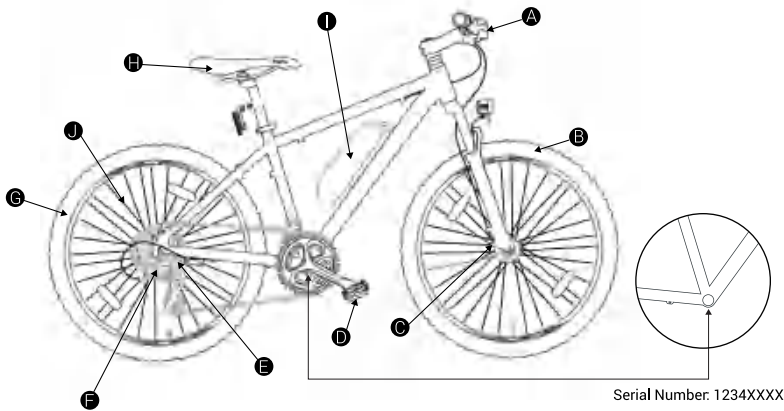

A. Lenker mit Display	B. Vorderrad	C. Bremse
D. Pedale	E. Elektromotor	F. Schaltwerk
G. Hinterrad	H. Sattel	I. Batterie
J. Speichen-Reflektor	K. Kette	L. Umwerfer

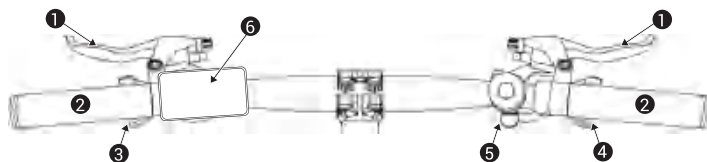

1. Bremshebel	2. Griff	3. Umwerfer-Hebel
4. Schaltwerk-Hebel	5. Glocke	6. Anzeige

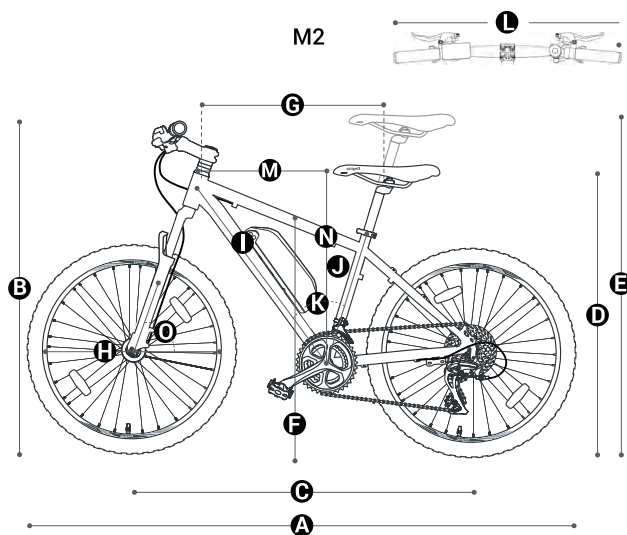

A. 70.9"	F. 31.1"	K. 53.4°
B. 42.5"	G. 23.4"	L. 27.2"
C. 43.3"	H. 27.5"	M. 16.2"
D. 34.3"	I. 27.5"	N. 23.7"
E. 41.7"	J. 18"	O. 71°

4. Spezifikationen



Modell		M2
Basic Spez	Größe ungefaltet	1800x680x1060mm
	Breite des Lenkers	680mm (ohne Griffabdeckungen), 700mm (mit Griffabdeckungen)
	N.W.	22kg
	Wasserdichtigkeitsstufe	IPX4
	Material des Rahmens	Aluminium-Legierung (AL6061)
	Max. Reichweite	Assistenz-Modus 125km Manueller Modus Kein Limit
	Abschaltgeschwindigkeit	25km/h
	Geschwindigkeitsstufe des Assistenz	12/16/20/23/25 km/h (Stufe 1-5)
Schaltwerk	Anzahl Gänge	3 (Vorne), 8 (Hinten)
	Marke	Shimano
	Steuerung	Schalten durch Drücken des linken/rechten Daumenschalters
Motor	Nennleistung/Spannung	250W / 36V
	Max. Inst. Leistung	570W
	Max. RPM	250
	Max. Ausgangsdrehmoment	55N.M
Batterie	Kapazität/Spannung	15Ah / 36V
	Leistung Kapazität	540Wh
	Aufladezeit	10h
	Schutzsystem	Ja
Bremse	Typ	Hydraulische Scheibenbremse und automatische Abschaltung
Bremscheiben	Außendurchmesser	160mm
	Dick	2.2mm
	Durchmesser der Gewindewurzel	M6x16mm
	Steuerung	In der EU wird das Vorderrad mit der linken Hand und das Hinterrad mit der rechten Hand gebremst; Im Vereinigten Königreich wird das Vorderrad mit der rechten Hand und das Hinterrad mit der linken Hand gebremst;
Reifen	Größe	27.5"x2.35"
	Marke, Typ, Material	Kenda Luftgummireifen
	Reifendruck	40~65PSI
	Beste Reifendruck	50PSI (Vorderradreifen), 55PSI (Hinterradreifen)
Schock-Absorption	Typ	Hydraulische Aufhängung mit Sperrvorrichtung
	Federungsweg	100mm
	Steuerung	Sperrten/Entriegeln der Federung durch Drehen des Knopfes an der Vordergabel
Empfohlene Reiterhöhen		160-195cm

Hinweis: Die Angaben zur maximalen Geschwindigkeit und Reichweite stammen aus dem Eleglide-Labor. Die maximale Reichweite wird unter den folgenden Bedingungen erreicht: volle Ladung, 75 kg Ladung, 26 °C, konstante Geschwindigkeit von 15 km/h, auf flachen Straßen und ohne starken Wind. Die tatsächlichen Daten können je nach Straßenbedingungen, Temperatur, Luftfeuchtigkeit, Windgeschwindigkeit, Gewohnheiten des Fahrers (Häufigkeit von Bremsvorgängen, Geschwindigkeitswechselln usw.) und Gewicht des Fahrers variieren.

5. Paketliste

Eleglide Fahrrad x 1	Benutzerhandbuch x 1	Ladegerät x 1
Pedal x 2	Werkzeugsatz x 1	Schlüssel x 2
Speichen-Reflektor x 4	Hinterer Reflektor x 1	

6. Montageanleitung

Schritt 1 Einstellen des Vorbaus

- Lösen Sie die Schrauben des Vorbaus leicht, bis Sie den Vorbau drehen können.
- Richten Sie den Vorbau auf das Vorderrad aus.
- Ziehen Sie die Vorbau-Schrauben fest.

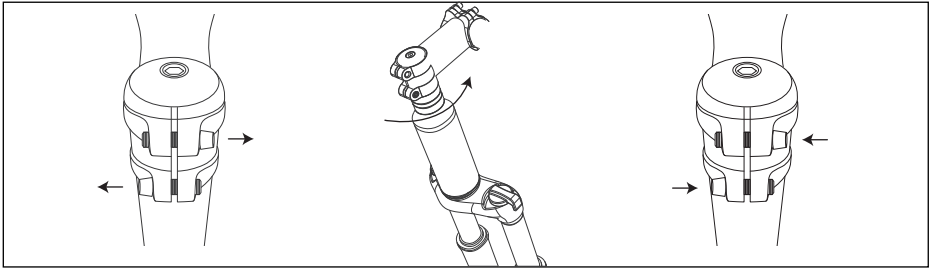

Schritt 2 Installieren Sie die Lenkstange

- Lösen Sie die Schrauben der Lenkerklemme, um die Klemme zu öffnen.
- Platzieren Sie den Lenker und stellen Sie sicher, dass sich die Klemme in der Mitte des Lenkers befindet. (Die Bremshebel sollten sich vor den Griffen befinden.)
- Ziehen Sie die Schrauben der Schelle an, um die Schelle zu sichern.

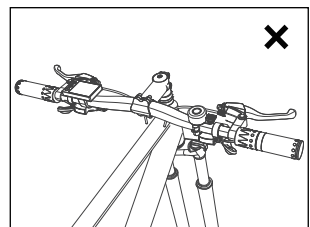
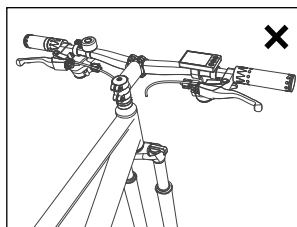
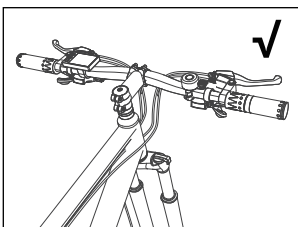
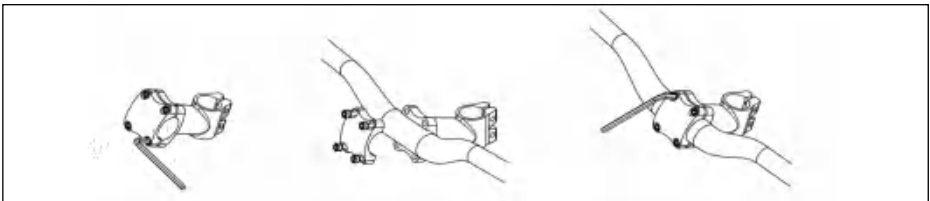

Schritt 3 Montieren Sie das Vorderrad

- Stellen Sie das Fahrrad auf den Kopf.
- Lösen Sie die Mutter, um den provisorischen Schutzbügel zu entfernen.
- Schieben Sie das Rad zwischen die Gabelblätter, so dass die Achse fest in den Ausfallenden der Gabel (den Schlitten an der Spitze der Gabelblätter) sitzen kann.
- Setzen Sie die Dichtungen auf und ziehen Sie die Muttern fest.

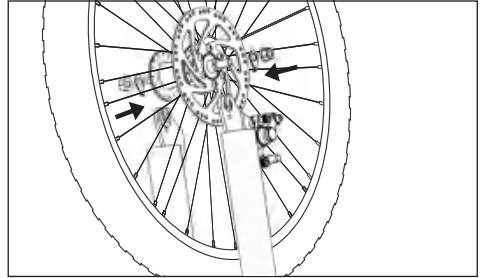
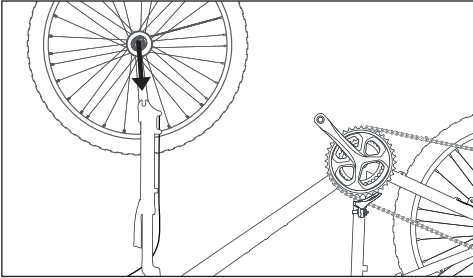
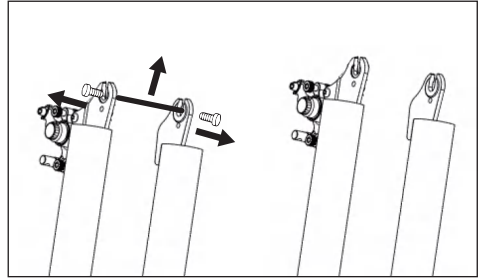
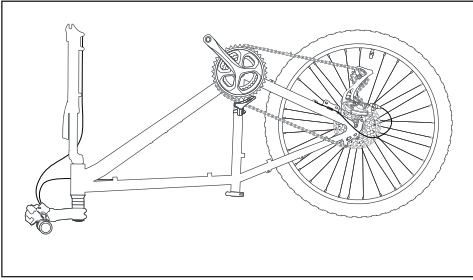

Hinweis: Wenn sich der Hebel nicht ganz bis zu einer Position parallel zum Gabelblatt schieben lässt, stellen Sie den Hebel wieder in die Position OPEN. Drehen Sie dann die Einstellmutter für die Spannung eine Vierteldrehung gegen den Uhrzeigersinn und versuchen Sie, den Hebel wieder anzuziehen.

Schritt 4 Installieren Sie die Frontleuchte

- Setzen Sie den Scheinwerfer auf die Gabelstrebe.
- Sichern Sie den Scheinwerfer durch Festziehen der Schraube.
- Verbinden Sie das Lichtkabel mit dem Fahrradkabel.

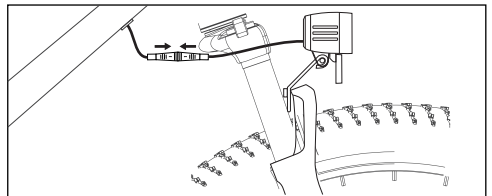
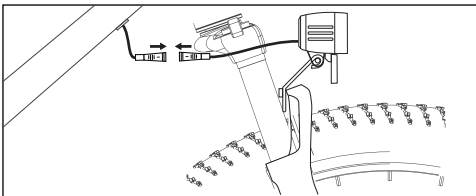
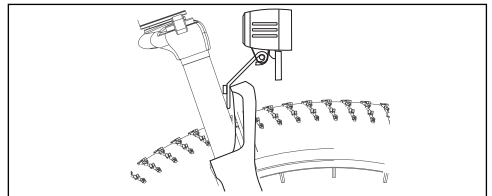
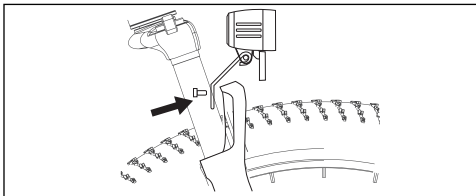

Schritt 5 Montieren Sie die Pedale

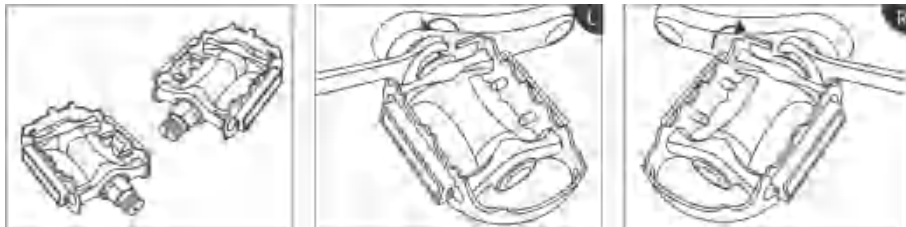

Pedali

Sinistra

Destra

Schritt 6 Montieren Sie den Sattel

A) Setzen Sie die Sattelstütze in das Gestell ein.

B) Stellen Sie den Sitz auf eine geeignete Höhe ein und fixieren Sie ihn durch Einrasten des Schnellverschlusses.



Schritt 7 Einsetzen der Batterie

A) Legen Sie den Akku in die richtige Position und entriegeln Sie ihn, bevor Sie ihn verwenden.



Schritt 8 Montieren Sie die Reflektoren

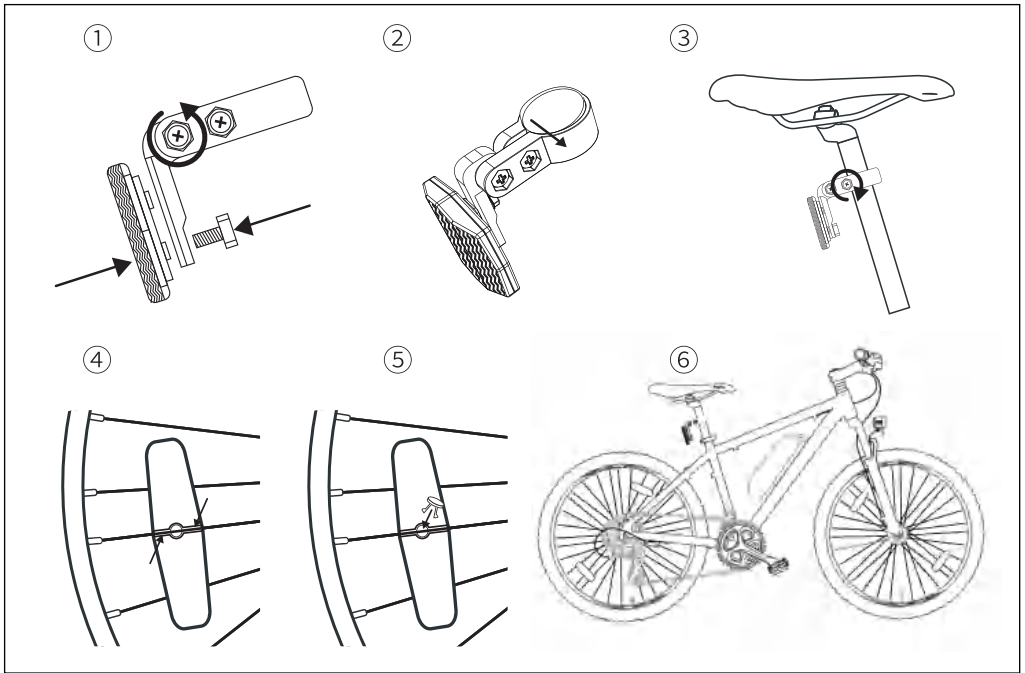

Schritt 9 Schalten Sie das Gerät ein

A) Drücken Sie die Ein/Aus-Taste auf dem Bedienfeld, um das Gerät einzuschalten. Dann ist es bereit zum Loslegen!

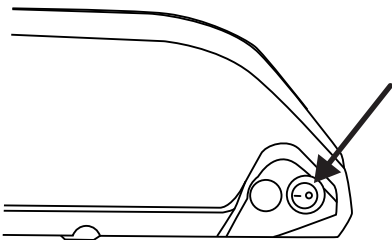



Inhalte auf dem Display

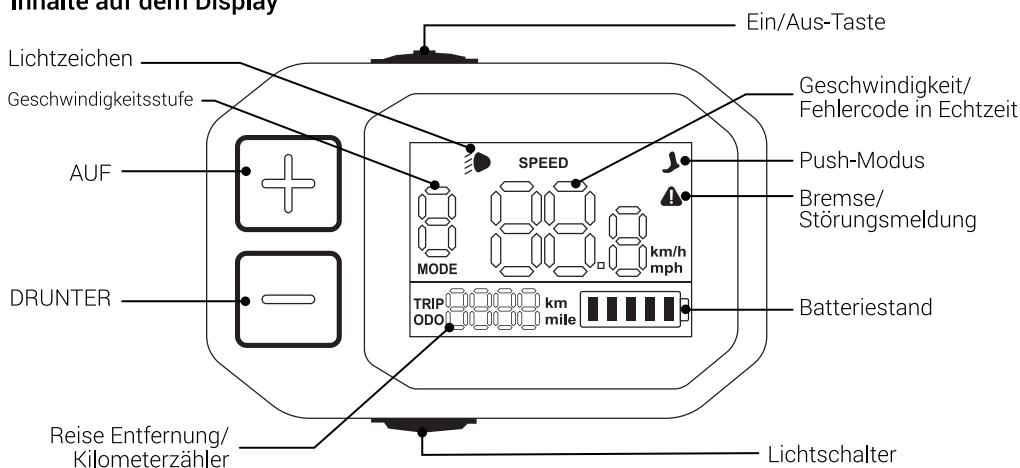

Anzeige der Batterieleistung

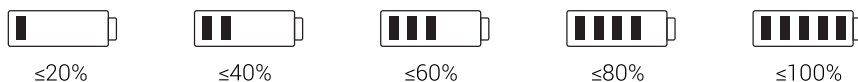

Funktionen

Strom ein/aus

Drücken Sie die Ein-/Aus-Taste 3 Sekunden lang, um das Display ein- bzw. auszuschalten.

Licht an/aus

Drücken Sie kurz auf den Lichtschalter, um das Licht ein-/auszuschalten.

Schalten der Geschwindigkeitsstufe

Drücken Sie kurz \oplus oder \ominus , um zwischen 5 Geschwindigkeitsstufen zu wechseln, einschließlich 12/16/20/23/25 km/h.

6km/h Push-Modus

Wenn das Fahrrad bei null Geschwindigkeit ist, drücken Sie lange auf den Lichtschalter, um den Push-Modus zu aktivieren.

Umschaltung Reise Entfernung/Kilometerzähler

Drücken Sie zweimal kurz auf den Lichtschalter, um zwischen Tageskilometer und Kilometerzähler umzuschalten.

Ändern der Geschwindigkeitseinheit

Drücken Sie den Lichtschalter 3 Mal kurz, um zwischen "km" und "mile" zu wechseln.

Löschen der Kilometerzählerdaten

Drücken Sie bei eingeschaltetem Display 8 Sekunden lang die Ein-/Ausschalttaste, bis das Display blinkt. Die Kilometerzählerdaten werden beim Neustart des Displays gelöscht.

Wiederherstellen der Werkseinstellungen

Wenn das Display eingeschaltet ist, drücken Sie die Ein/Aus-Taste und \oplus 5 Sekunden lang, bis das Display blinkt. Oder stellen Sie die Werkseinstellungen über die Eleglide-App wieder her.

Verstecktes Menü

Drücken Sie zunächst lange auf \oplus und \ominus , um das verborgene Menü aufzurufen. Drücken Sie dann kurz \oplus oder \ominus , um zwischen den verschiedenen Menüseiten zu wechseln. Auf den verschiedenen Seiten können Sie unterschiedliche Funktionen einstellen. Drittens, nachdem Sie die gewünschte Seite ausgewählt haben, drücken Sie kurz auf den Lichtschalter, um auf dieser Seite zu bleiben, und drücken Sie kurz auf \oplus oder \ominus , um das Element auf der Seite einzustellen. Viertens: Drücken Sie erneut kurz auf den Lichtschalter, um Ihre Einstellung beizubehalten. Zuletzt drücken Sie kurz die Ein/Aus-Taste, um das versteckte Menü zu verlassen.

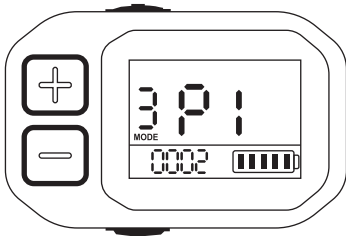

P1: Einstellung der Helligkeit der Hintergrundbeleuchtung zwischen Stufe 1-3.

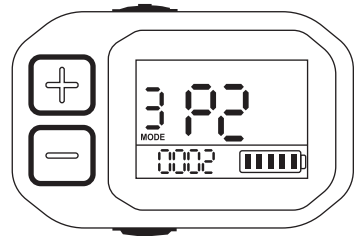

P2: Einstellung des Bildschirm-Time-outs zwischen 0 und 30 Minuten; 0 bedeutet, dass er nie schläft.



P3: Einstellung der Geschwindigkeitsbegrenzung zwischen 0 und 25 km/h; die Standardgeschwindigkeitsbegrenzung beträgt 25 km/h.

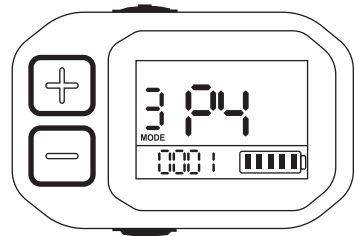

P4: Einstellung der Standard-Geschwindigkeitsstufe; 0 bedeutet Start mit Geschwindigkeitsstufe 0 und 1 bedeutet Start mit Geschwindigkeitsstufe 1.

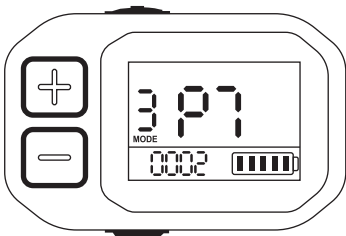

P7: Ein-/Ausschalten der Fahrradsperrfunktion; 0 bedeutet, dass die Sperrfunktion ausgeschaltet ist, und 1 bedeutet, dass die Sperrfunktion aktiviert ist. Die Standardeinstellung ist 0.

Hinweise:

1. Wenn die Verriegelungsfunktion aktiviert ist, müssen Sie das Passwort eingeben, um auf das Display zugreifen zu können. Es ist eine 3-stellige Zahlenkombination. Das Standardpasswort ist 111.
2. Um das Passwort einzugeben, drücken Sie \oplus und \ominus , um die Zahl für die aktuelle Ziffernstelle auszuwählen, und drücken Sie zweimal die Ein-/Ausschalttaste, um zur nächsten Ziffernstelle zu gelangen.
3. Das Passwort kann nur über die Eleglide-App geändert werden.
4. Wenn Sie das Passwort vergessen, können Sie die Werkseinstellungen über die Eleglide-App wiederherstellen. Das Passwort wird dann wieder auf 111 zurückgesetzt.

Fehleridentifikation

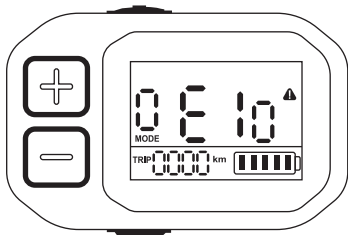

Fehlercodes	Verursacht	Lösung
E01	Der Motor ist phasenverschoben.	<ol style="list-style-type: none"> a. Tauschen Sie den Motor aus; b. Tauschen Sie das Motoradapterkabel aus; c. Ersetzen Sie den Controller;
E04	Kommunikationsfehler;	<ol style="list-style-type: none"> a. Schließen Sie das Display und den Controller wieder an; b. Ersetzen Sie das Display; c. Ersetzen Sie den Controller;
E08	Unterspannungsfehler;	<ol style="list-style-type: none"> a. Laden Sie den Akku auf; b. Schließen Sie den Akku und das Steuergerät wieder an; c. Ersetzen Sie den Controller; d. Ersetzen Sie das Display;
E10	Controller Fehler;	<ol style="list-style-type: none"> a. Schließen Sie das Steuergerät wieder an; b. Ersetzen Sie den Controller;
E40	Anomalie des Motor-Hall-Signals;	<ol style="list-style-type: none"> a. Tauschen Sie den Motor aus; b. Tauschen Sie das Motoradapterkabel aus; c. Ersetzen Sie den Controller;

8. App-Leitfaden



Ihr Eleglide-Bike kann mit einer App gesteuert werden, die auf Apple iOS (11.0+) und Android-Geräten (5.0+) verfügbar ist.

Weitere Funktionen können über die App überprüft und aktiviert werden, z. B. das Einstellen des Fahrradschloss-Codes und das Ändern der Geschwindigkeitseinheit.

Um die App herunterzuladen, scannen Sie bitte den QR-Code mit Ihrem Apple/Android-Gerät oder suchen Sie im App-Store nach "Eleglide".

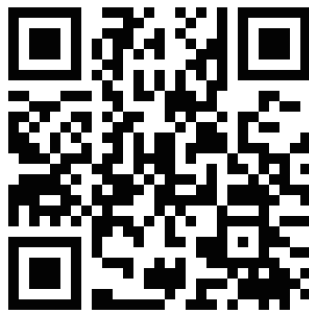

Reinigung

Verwenden Sie ein weiches, feuchtes Tuch, um den Mainframe sauber zu wischen. Schwer zu entfernende Verschmutzungen können Sie mit einer Zahnbürste und Zahnpasta schrubben und dann mit einem weichen, feuchten Tuch reinigen. Waschen Sie Ihren pedelec nicht mit Alkohol, Benzin, Aceton oder anderen ätzenden/flüchtigen Lösungsmitteln. Diese Substanzen können das Aussehen und die innere Struktur des pedelecs beschädigen. Weichen Sie das Fahrrad nicht ein und waschen Sie es nicht mit einem Hochdruckreiniger oder Schlauch.

Lagerung

A) Fahrrad

1. Setzen Sie das E-Rad nicht über einen längeren Zeitraum direkter Sonneneinstrahlung oder Regen aus und vermeiden Sie es, es bei hohen Temperaturen zu lagern. Es ist besser, das Fahrrad an einem trockenen und sicheren Ort bei einer Temperatur von 0°C-25°C zu lagern.
2. Vermeiden Sie korrosive Gase, um chemische Korrosion und Schäden an den elektrischen Teilen und lackierten Oberflächen zu vermeiden, die zu Betriebsstörungen und Unfällen führen können.
3. Bewahren Sie es nicht in einer explosiven oder entflammaren Umgebung oder in der Nähe von entflammaren Flüssigkeiten auf.

B) Lithium-Ionen-Akku

1. Laden Sie den Akku nach jeder Fahrt auf und vermeiden Sie eine vollständige Entleerung des Akkus. Denn eine völlige Entleerung des Akkus kann zu dauerhaften Schäden an der Batterie führen. Lassen Sie den Lithium-Ionen-Akku niemals über einen längeren Zeitraum entladen. Wenn die Spannung der Zelle aufgrund von Selbstentladung unter den zulässigen Grenzwert fällt, führt dies zu Schäden. Um eine maximale Lebensdauer zu gewährleisten, sollten Sie den Akku mit bis zu 50% der maximalen Kapazität aufladen.
2. Laden Sie den Akku niemals in einer explosiven oder entflammaren Umgebung oder in der Nähe von entflammaren Flüssigkeiten. Laden Sie den Akku nicht auf einem brennbaren Untergrund, wie z.B. Papier, Textilien usw., wenn der Akku aus dem Fahrzeug ausgebaut ist. Laden Sie es an einem sicheren Ort auf, fern von brennbaren Gegenständen.
3. Laden Sie niemals einen Akku, der bereits beschädigt ist oder ausläuft.
4. Laden Sie den Akku nicht zu lange auf. Beenden Sie den Ladevorgang, wenn er voll ist.
5. Laden oder entladen Sie den Akku bei einer Temperatur von 0~45°C.
6. Es ist besser, den Akku in einem Raum bei 20°C~25°C zu lagern, wenn er für längere Zeit nicht benutzt wird. (Bei einer Temperatur von 25°C ist die Reichweite und Leistung des Akkus am besten. Aber die Verwendung bei einer Temperatur unter 0°C kann die Laufleistung und die Leistung verringern)
7. Lagern Sie den Akku nicht bei einer zu hohen oder zu niedrigen Temperatur.
8. Die Luftfeuchtigkeit am Lagerort sollte 60±25%RH betragen. Am Arbeitsplatz sollte die Luftfeuchtigkeit 5~85%RH betragen.
9. Durchbohren Sie den Akku nicht, schlagen Sie nicht auf ihn ein und lassen Sie ihn nicht abstürzen.
10. Versuchen Sie nicht, die alte oder beschädigte Batterie zu zerlegen oder sie wegzuwerfen. Bringen Sie es zu einer professionellen Batterierecyclinganlage in Ihrer Nähe.

C) Andere Teile

Kopfsätze	Entfernen, reinigen und schmieren Sie die Felgen jährlich. Ersetzen Sie sie bei Bedarf.
Gelenke	Überprüfen Sie ständig alle Muttern, Schrauben und Schnellspanner auf festen Sitz.
Bremsen	Schmieren Sie die Bremsseile monatlich leicht mit Öl. Überprüfen Sie die Einstellung und tauschen Sie die Bremsteile (Klötze, Backen, Beläge) rechtzeitig aus, wenn sie abgenutzt sind. Die Kabel müssen ersetzt werden, wenn sie beschädigt/defekt sind.
Vorderradaufhängung Gabel	Überlassen Sie es den Experten.
Bereifung	Prüfen Sie regelmäßig auf Schäden, Abnutzung, Schnitte und Luftlecks.
Radnaben	Schmieren Sie die Nabenlager monatlich. Überprüfen Sie die Konen und passen Sie sie gegebenenfalls an, damit die Naben nicht an den Gabeln reiben.
Pedale	Schmieren Sie die Lager und prüfen Sie, ob sie fest sitzen.
Kurbeln	Schmieren Sie die Lager monatlich (es sei denn, Sie haben eine wartungsfreie Mittelkonsole an Ihrem Fahrrad montiert). Prüfen Sie, ob alle Teile der Mittelkonsole richtig angezogen sind.
Kette	Nehmen Sie ihn ab und reinigen Sie ihn alle 6 Monate. Die Kette muss sauber, aber nicht trocken sein.
Felgen	Prüfen Sie regelmäßig, ob die Räder fest und sicher sitzen. Die Felgen sollten vor Öl, Wachs, Fett, Klebstoff usw. geschützt werden. Prüfen Sie, ob die Speichen locker sind oder fehlen.
Ritzel	Reinigen Sie sie regelmäßig nach Bedarf und fetten Sie sie leicht ein. Stellen Sie den Umwerfer und das Schaltwerk so ein, dass sie reibungslos funktionieren.
Sattel und Sattelstütze	Prüfen Sie, ob die Schrauben, Muttern und Schnellspanner fest angezogen sind.
Kickstand	Reinigen und fetten Sie ihn jährlich leicht ein.

⚠ Achtung: Achten Sie beim Schmieren darauf, dass das Schmiermittel nicht auf die Bremsscheiben und -beläge gelangt. Andernfalls kann die Bremsanlage nicht funktionieren. Das Fahren mit einem defekten Radlager kann dazu führen, dass sich die Achse/Nabe/Spindel durch Reibung und Hitze verschweiß, wodurch das Rad blockiert und Sie durchdrehen. Wahrscheinlicher ist, dass sich das Metall durch die Reibung abnutzt und das Rad/die Nabe locker wird. Ersetzen Sie verschlissene/beschädigte Teile rechtzeitig, z. B. Innen- und Außenreifen, Bremssätze usw.



Bitte prüfen Sie die folgenden Probleme und Lösungen, bevor Sie das Produkt an die zuständigen Reparaturstellen senden.

Problem	Mögliche Ursachen	Lösung
Das Display funktioniert nicht oder das Fahrzeug lässt sich nicht einschalten.	<ul style="list-style-type: none"> a. Keine Stromzufuhr; b. Das Stromkabel ist nicht richtig oder nicht fest eingesteckt; c. Das Display ist beschädigt; d. Durchgebrannter Controller oder Wasserschaden; 	<ul style="list-style-type: none"> a. Laden Sie den Akku auf; b. Schließen Sie das Stromkabel wieder richtig und fest an; c. & d. Wenden Sie sich an den Wiederverkäufer;
Das Frontlicht funktioniert nicht.	<ul style="list-style-type: none"> a. Das Kabel ist nicht richtig eingesteckt; b. Sie ist beschädigt; 	<ul style="list-style-type: none"> a. Schließen Sie das Kabel richtig an; b. Kontaktieren Sie den Wiederverkäufer;
Der Akku lässt sich nicht aufladen.	<ul style="list-style-type: none"> a. Das Ladegerät ist nicht richtig eingesteckt; b. Sie liegt außerhalb des empfohlenen Temperaturbereichs; c. Der Akku wird unter der Nennspannung geladen; d. Sie ist beschädigt; 	<ul style="list-style-type: none"> a. Schließen Sie es richtig an und laden Sie es wieder auf; b. Laden Sie es bei einer angemessenen Temperatur auf; c. Laden Sie es unter Nennspannung auf; d. Kontaktieren Sie den Wiederverkäufer;
Unzureichender Reitabstand	<ul style="list-style-type: none"> a. Der Akku ist nicht vollständig aufgeladen; b. Niedriger Reifendruck; c. Häufiges Bremsen; d. Alterung der Batterie oder nachlassende Batteriekapazität; e. Niedrige Umgebungstemperatur; 	<ul style="list-style-type: none"> a. Laden Sie den Akku vollständig auf; b. Prüfen Sie den Reifendruck vor jeder Benutzung; c. Entwickeln Sie gute Fahrgewohnheiten; d. & e. Das ist normal;
Der Motor funktioniert nicht.	<ul style="list-style-type: none"> a. Der Bremshebel lässt sich nicht richtig zurückstellen; b. Das Stromkabel ist nicht richtig eingesteckt; c. Niedrige Batteriespannung ; d. Der Sensor oder Controller ist ineffizient; 	<ul style="list-style-type: none"> a. Stellen Sie den Bremshebel ein; b. Schließen Sie das Stromkabel richtig an; c. Laden Sie die Batterie vollständig auf; d. Wenden Sie sich an den Wiederverkäufer;

⚠ Achtung: Wenn andere Fehler auftreten und Sie keine Lösung in der obigen Tabelle finden können, wenden Sie sich bitte an den Händler, um das Problem zu lösen. Alle anderen Wartungs- und Reparaturarbeiten, die mit professionellen Werkzeugen und Techniken durchgeführt werden müssen, sollten von einem qualifizierten Fahrradmechaniker durchgeführt werden, der vom Hersteller oder dem Wartungszentrum benannt wurde.

11. Garantie

Eleglide bietet einen einfachen, zuverlässigen und effizienten Service für alle Produkte, die unter unsere Garantie fallen. In der folgenden Tabelle finden Sie die Garantiezeiten für verschiedene Produkte und Zubehörteile ab dem Kaufdatum.

Unsere Distributoren, Partner, Verkäufer und Wiederverkäufer sollten ihren Kunden direkt After-Sale-Services anbieten. Wenn Ihr Eleglide-Produkt ein Problem mit der Garantie hat, wenden Sie sich bitte an den Verkäufer, bei dem Sie das Produkt gekauft haben. Sie sollten alle relevanten Bestellinformationen wie Bestellnummern, Rechnungen, Quittungen usw. vorlegen.

Modell	Komponenten	Garantie
M2	Rahmen	3 Jahre
	Vordergabel	1 Jahr
	Controller	1 Jahr
	Motor	1 Jahr
	Ladegerät	1 Jahr
	Batterie	6 Monate
	Anzeige	6 Monate
	Kettenrad	6 Monate
	Freilauf	6 Monate
	Bremse Montage	6 Monate
	Daumenschalthebel	6 Monate
	Umwerfer	6 Monate
	Schaltwerk	6 Monate
	Kickstand	3 Monate
	Frontleuchte	6 Monate
	Pedal	3 Monate
Andere	14 Tage	

Garantie-Prozess

- ❖ Die Käufer müssen einen ausreichenden Kaufnachweis erbringen.
- ❖ Um einen Garantieanspruch geltend zu machen, muss eine Beschreibung des Mangels vorgelegt werden.
- ❖ Ein sichtbarer Nachweis des Mangels muss zusammen mit der Seriennummer des Artikels (falls vorhanden) vorgelegt werden.
- ❖ Eleglide muss dokumentieren, was passiert, wenn die Käufer Probleme mit den Produkten haben.
- ❖ Möglicherweise müssen Sie einen Artikel zur Qualitätskontrolle zurücksenden.
- ❖ Wenn Sie das defekte Produkt zurücksenden, sollten Sie es in der Originalverpackung oder in der vom Händler genehmigten Verpackung aufbewahren.

Gültiger Kaufnachweis

- ❖ Die Bestellnummer Ihres Online-Kaufs bei einem autorisierten Eleglide-Händler;
- ❖ Verkaufsrechnung;
- ❖ Datierter Kaufbeleg von einem autorisierten Eleglide-Händler;

Hinweis: Für die Bearbeitung eines Garantieanspruchs kann mehr als eine Art von Kaufnachweis erforderlich sein (z. B. der Eingang einer Überweisung und die Bestätigung der Adresse, an die der Artikel ursprünglich geliefert wurde).

Die Garantie erlischt in den folgenden Fällen:

- ❖ Das Produkt befindet sich außerhalb der Garantiezeit.
- ❖ Das Produkt ist verloren gegangen oder gestohlen worden.
- ❖ Das Produkt ist kostenlos oder gratis.
- ❖ Das Produkt wird auf ungeeignete Weise oder unter ungeeigneten Bedingungen verwendet, einschließlich, aber nicht beschränkt auf: Stürze, extreme Temperaturen, Wasser, unsachgemäße Bedienung.
- ❖ Das Produkt befindet sich nicht in seinem ursprünglichen Zustand, z.B. durch Modifikationen.
- ❖ Das Produkt wurde in Kombination mit Zubehör verwendet, das nicht mit dem Produkt kompatibel ist.
- ❖ Die Käufer haben keinen ausreichenden Nachweis für den Kauf der Produkte.
- ❖ Auf dem Produkt wurde eine nicht unterstützte Software oder Firmware installiert.
- ❖ Bei Schäden, die durch den Kunden verursacht wurden, ist der Kunde für die Kosten der Reparatur und des Versands verantwortlich.
- ❖ Die persönlichen Gegenstände der Kunden werden anstelle der Eleglide-Produkte an Eleglide

12. Erklärungen zur Einhaltung der Vorschriften

	Dieses Produkt entspricht den EN15194-Normen der Europäischen Gemeinschaft.
	Dieses Produkt entspricht den EU-Vorschriften zur Beschränkung gefährlicher Stoffe in Elektro- und Elektronikgeräten (RoHS), die die Verwendung gefährlicher Stoffe in Elektro- und Elektronikgeräten zum Schutz der Umwelt und der öffentlichen Gesundheit einschränken.
	Dieses Produkt entspricht den geltenden Anforderungen für Produkte, die in Großbritannien verkauft werden.
	Dieses Symbol zeigt an, dass das Produkt recycelt werden kann.
	Dieses Symbol weist darauf hin, dass das Produkt nicht als Hausmüll entsorgt werden darf. Das Produkt muss an getrennten Sammelstellen für die Wiederverwertung und das Recycling von elektrischen und elektronischen Geräten abgegeben werden.
	Dieses Symbol zeigt an, dass das Produkt in der Verpackung leicht beschädigt werden kann, wenn es fallen gelassen oder unachtsam behandelt wird. Der Inhalt ist zerbrechlich!
	Dieses Symbol weist darauf hin, dass das Produkt vor Regen geschützt und in trockenen Räumen aufbewahrt werden sollte.
	Das Warnzeichen weist auf ein potenzielles Risiko, eine Gefahr, ein Hindernis oder einen Zustand hin, der besondere Aufmerksamkeit erfordert.