

SALCO

SRM-500

Mikrowelle

Microwave oven

Four à micro-ondes

Horno microondas

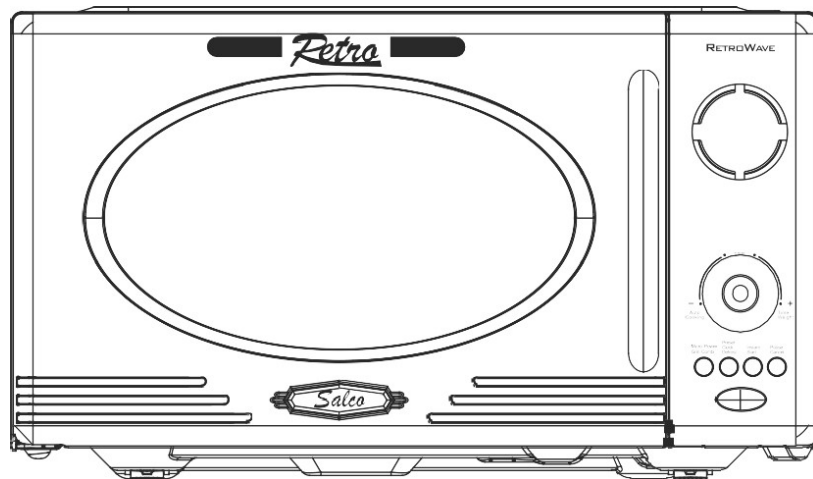

WICHTIGE SICHERHEITSVORSCHRIFT

Im Inneren des Gerätes, an der rechten Seite der Garraumwand, befindet sich eine Magnetkarte. Es ist verboten, es aus irgendeinem Grund zu entfernen. Ohne diese Magnetkarte funktioniert das Gerät nicht.

Wenn es durch Lebensmittelspritzer verschmutzt ist, reinigen Sie es vorsichtig mit einem feuchten Tuch und lassen Sie es vollständig trocknen, bevor Sie das Gerät wieder in Betrieb nehmen.

IMPORTANT SAFEGUARD

Inside the appliance, on the right side wall of the oven cavity, there is a magnetic card. It is strictly prohibited to remove it for any reason. The device cannot work without this magnetic card.

If it is soiled by food splashes, clean it very gently with a damp cloth and let it dry completely before using the appliance again.

CONSIGNE DE SECURITE IMPORTANTE

À l'intérieur de l'appareil, sur le côté droit de la paroi de la chambre de cuisson, se trouve une carte magnétique. Il est strictement interdit de la retirer pour quelque raison que ce soit. L'appareil ne peut pas fonctionner sans cette carte magnétique.

Si elle est salie par des projections de nourriture, nettoyez-la très délicatement avec un chiffon humide et laissez-la totalement sécher avant de refaire fonctionner l'appareil.

CONSIGNA DE SEGURIDAD

Dentro del aparato, en el lado derecho de la pared de la cámara de cocción, hay una tarjeta magnética. Queda terminantemente prohibido quitarlo por cualquier motivo. El dispositivo no puede funcionar sin esta tarjeta magnética.

Si se ensucia con salpicaduras de alimentos, límpielo muy suavemente con un paño húmedo y déjelo secar por completo antes de volver a utilizar el aparato.

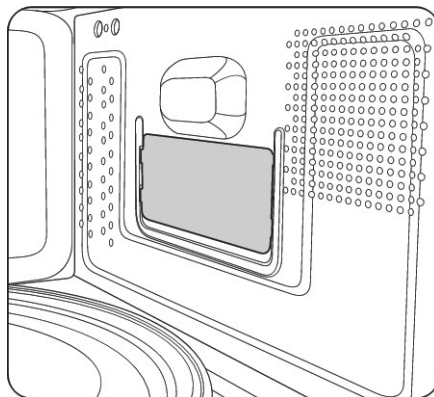

**PARTS DESCRIPTION – TEILBESCHREIBUNG – DESCRIPTION DES PARTIES
DESCRIPCION DE LAS PARTES**

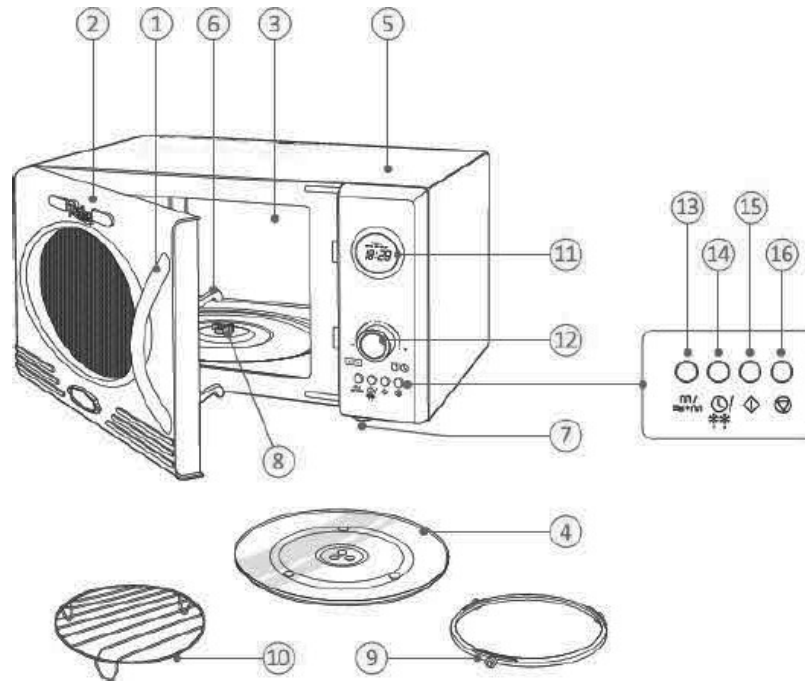

DE	1.	Griff	EN	1.	Handle
	2.	Tür		2.	Door
	3.	Garraum		3.	Oven cavity
	4.	Glas-Drehteller		4.	Glass turntable
	5.	Gehäuse		5.	Housing
	6.	Verriegelungshaken		6.	Lock dowels
	7.	Füße		7.	Feet
	8.	Mitnehmer / Welle		8.	Spindle
	9.	Drehring		9.	Roller ring
	10.	Grillrost		10.	Grill rack
	11.	Display		11.	Display
	12.	Regler		12.	Rotary knob
	13.	Mikrowelle / Grill / Kombi		13.	Microwave power / grill / combo
	14.	Voreinstellung / Uhr / Auftauen		14.	Preset / clock / defrost
	15.	Start		15.	Start
	16.	Pause / Abbrechen		16.	Pause / cancel

- FR**
1. Poignée
 2. Porte
 3. Cavité
 4. Plateau tournant en verre
 5. Boîtier extérieur
 6. Sécurités de fermeture de porte
 7. Pieds
 8. Axe d'entraînement
 9. Anneau de roulement
 10. Grille
 11. Ecran
 12. Bouton rotatif
 13. Puissance micro-ondes / gril/ combi
 14. Enregistré / horloge/ décongélation
 15. Bouton start
 16. Bouton arrêt/annulation

- ES**
1. Mango
 2. Puerta
 3. Cavidad del horno
 4. Bandeja giratoria de vidrio
 5. Cuerpo
 6. Cerradura de la puerta
 7. Pies
 8. Eje de giro
 9. Anillo de giro
 10. Parrilla
 11. Pantalla
 12. Botón giratorio
 13. Microondas / Grill / Combinación
 14. Preestablecido / Reloj / Descongelar
 15. Botón de inicio
 16. Botón de parada/cancelación

DEUTSCH

WICHTIGE SICHERHEITSVORSCHRIFTEN

Lesen Sie aufmerksam die Gebrauchsanleitung, bevor Sie Ihr Gerät benutzen, und befolgen Sie immer die Sicherheitsvorschriften und die Gebrauchsanweisung.

Wichtig: Das Gerät kann von Kindern ab 8 Jahren und von Personen mit einer körperlichen, sensorischen, geistigen oder motorischen Behinderung oder einem Mangel an Erfahrung und Kenntnissen verwendet werden, sofern diese Personen beaufsichtigt oder über den sicheren Gebrauch des Geräts unterrichtet wurden und die damit verbundenen Gefahren verstanden haben. Kinder dürfen nicht mit dem Gerät spielen. Reinigung und Benutzer-Wartung dürfen nicht durch Kinder durchgeführt werden, es sei denn, sie sind älter als 8 Jahre und beaufsichtigt. Lassen Sie Ihr Gerät und sein Netzkabel nie unbeaufsichtigt und in Reichweite von Kindern jünger als 8 Jahre oder unverantwortlichen Personen, wenn es an der Steckdose hängt oder wenn es abkühlt.

- Verwenden Sie dieses Gerät nur für den Hausgebrauch, wie in dieser Anleitung beschrieben. Dieses Gerät ist zum Garen von Speisen bestimmt.
- Dieses Gerät ist nicht für den professionellen, industriellen oder Laborgebrauch geeignet.
- Vergewissern Sie sich, dass die Netzspannung in Ihrem Zuhause mit der Stromspannung übereinstimmt, die auf dem Leistungsschild am Gerät angegeben ist, bevor Sie das Gerät in Betrieb nehmen. Die Steckdose muss leicht zugänglich sein, damit der Netzstecker im Notfall schnell gezogen werden kann.
- Verwenden Sie die Mikrowelle nicht im Freien.
- Verwenden Sie in diesem Gerät keine ätzenden Chemikalien oder Dämpfe.
- Schalten Sie das Gerät nicht ein, wenn der Garraum leer ist.
- Versuchen Sie nicht, das Gerät bei geöffneter Tür einzuschalten.

- ❑ Bevor Sie die Mikrowelle in Betrieb nehmen, vergewissern Sie sich, dass sich der Glasteller, der Wellenleiter und der Drehring in der korrekten Position befinden.
- ❑ Platzieren Sie keine Objekte zwischen der Vorderseite des Geräts und der Tür und sorgen Sie dafür, dass sich keine Reste an der Versiegelung ansammeln.
- ❑ Sollte die Mikrowelle defekt sein, darf sie erst dann wieder genutzt werden, wenn Sie durch einen sachkundigen, qualifizierten Dienstleister (*) repariert worden ist.
- ❑ Falls sich während des Garvorgangs zwischen dem inneren und dem äußeren Fenster Dampf bildet, schalten Sie das Gerät sofort aus, ziehen Sie den Netzstecker aus der Steckdose und kontaktieren Sie den nächstgelegenen Kundendienst.
- ❑ Versuchen Sie nicht, die Mikrowelle auseinanderzubauen oder Teile zu entfernen.
- ❑ Der Garraum darf zwischen den Nutzungen nicht als Stauraum verwendet werden.
- ❑ Legen Sie die Lebensmittel nicht direkt auf den Glasteller, sondern in einen mikrowellengeeigneten Behälter bzw. auf einen mikrowellengeeigneten Teller. Siehe Abschnitt *Utensilien*.
- ❑ Verwenden Sie nie Geschirrtteile oder Behälter aus Metall oder Melamin oder solche, die einen Griff oder eine Verzierung aus Metall oder Melamin besitzen.
- ❑ Bereiten Sie Speisen nicht in einem Behälter mit vollständig geschlossenem Deckel oder einer zu engen Öffnung zu.
- ❑ Vergewissern Sie sich, dass die Öffnungen der mikrowellengeeigneten Behälter weder blockiert noch abgedeckt sind, um eine Explosion zu vermeiden.
- ❑ Erhitzen Sie KEINE Eier mit Schale oder ganze hart gekochte Eier in dem Gerät.
- ❑ Stechen Sie Lebensmittel mit fester Haut oder Schale, z. B. Würste, Kartoffeln, ganze Kürbisse, Äpfel oder Maronen, vor dem Erhitzen ein.

- ❑ Getränke können durch die Mikrowellenerhitzung verzögert und plötzlich überkochen. Seien Sie deshalb vorsichtig, wenn Sie den Behälter aus dem Gerät entnehmen.
- ❑ Babygläser sollten nach dem Erhitzen geschüttelt und die Temperatur des Inhalts sollte vor dem Füttern überprüft werden.
- ❑ Die Mikrowelle darf nicht zum Frittieren von Speisen verwendet werden.
- ❑ Kochgeschirr kann sich durch die Nutzung stark erhitzen. Verwenden Sie deshalb Topflappen oder Ofenhandschuhe.
- ❑ Es ist notwendig, dass Sie den Garraum Ihrer Mikrowelle regelmäßig reinigen, um jegliche Speisereste zu entfernen. Durch Speisereste, die auf den Heizelementen verbleiben, können Rauch und unangenehme Gerüche in der Mikrowelle entstehen. Siehe Abschnitt *Reinigung*.
- ❑ Tauchen Sie das Gerät nie in Wasser oder andere Flüssigkeiten. Vermeiden Sie Spritzer und/oder das Eindringen von Wasser in das Gerät.
- ❑ Das Gerät ist kein Spielzeug.
- ❑ Sollte sich auf einer Oberfläche das Symbol  befinden, müssen Sie bei der Verwendung des Produkts vorsichtig sein. Das Symbol bedeutet: „VORSICHT, diese Oberfläche kann bei der Verwendung sehr heiß werden.“

Der Hersteller übernimmt keine Verantwortung bei Nichtbeachtung dieser Anweisungen. Bewahren Sie diese Bedienungsanleitung sorgfältig auf.

(*) Sachkundiger, qualifizierter Dienstleister: Kundendienst des Herstellers oder des Importeurs oder jede andere Person, die für diese Art von Reparaturen sachkundig, zugelassen und qualifiziert ist, um jegliche Gefahr zu vermeiden. Falls nötig, sollten Sie das Gerät an diesen Elektriker zurückgeben.

VOR DER ERSTEN ANWENDUNG

- Die Mikrowelle muss auf einen flachen und stabilen Untergrund gestellt werden.
- Halten Sie die Mikrowelle fern von Hitze, Feuchtigkeit und ätzenden Stoffen.
- Keine der Öffnungen am Gerät darf abgedeckt oder blockiert werden.
- Um richtig zu funktionieren, benötigt die Mikrowelle eine ausreichende Belüftung. Deshalb sollte ein Abstand von 30 cm über dem Gerät, 10 cm an der Rückseite und 10 cm an den Seiten eingehalten werden.
- Die Mikrowelle sollte möglichst weit entfernt von Fernsehgeräten, Radios oder Antennen aufgestellt werden, da sonst Empfangsstörungen auftreten können. Die Entfernung sollte mindestens 5 m betragen.
- Ziehen Sie den Netzstecker des Geräts aus der Steckdose und reinigen Sie den Innenraum mit einem feuchten Tuch. Trocknen Sie die gereinigte Fläche anschließend sorgfältig ab.
- Wenn Sie die Mikrowelle zum ersten Mal oder nach einer langen Nutzungspause verwenden, kann ein Kunststoffgeruch auftreten. Um diesen zu entfernen, legen Sie mehrere Zitronenscheiben oder Orangenschalen in einen Becher und erhitzen Sie diese 2 Minuten lang auf hoher Stufe.

UTENSILIEN

- Wir empfehlen Ihnen, Geschirr zu verwenden, das speziell für das Garen in der Mikrowelle vorgesehen ist.
- Rundes oder ovales Geschirr ist besser geeignet als quadratisches oder rechteckiges.
- Die untenstehende Tabelle ist ein allgemeiner Leitfaden, der Ihnen bei der Auswahl des richtigen Geschirrs hilft:

Geschirr	Geeignet für die Mikrowelle
Hitzebeständiges Glas	Ja
Nicht hitzebeständiges Glas	Nein
Hitzebeständige Keramik	Ja
Nicht hitzebeständige Keramik	Nein
Mikrowellengeeigneter Kunststoffbehälter	Ja
Nicht mikrowellengeeigneter Kunststoffbehälter	Nein
Kunststofffolie	Nein
Küchenpapier	Ja
Normales Papier, Bambus oder Holz	Nein
Metall	Nein
Folie oder Behälter aus Aluminium	Nein

DIE UHRZEIT EINSTELLEN

Wenn die Mikrowelle zum ersten Mal in Betrieb genommen wird oder die Spannungsversorgung unterbrochen war, zeigt das Display „:“ an und die Uhrzeit muss eingestellt werden.

1. Halten Sie die Voreinstellung/Uhr/Auftauen-Taste (14) 3 Sekunden lang gedrückt. Die Stundenziffern beginnen zu blinken.
2. Drehen Sie den Regler (12) im Uhrzeigersinn oder gegen den Uhrzeigersinn, um die Stundenzahl zu erhöhen oder zu senken.
3. Drücken Sie die Voreinstellung/Uhr/Auftauen-Taste. Die Minutenziffern beginnen zu blinken.
4. Drehen Sie den Regler im Uhrzeigersinn oder gegen den Uhrzeigersinn, um die Minutenzahl zu erhöhen oder zu senken.
5. Drücken Sie die Voreinstellung/Uhr/Auftauen-Taste. Damit ist die Einstellung abgeschlossen.
6. Falls 2 Sekunden lang keine Taste gedrückt oder gedreht wird, endet die Einstellung automatisch.

BEDIENUNG DES GERÄTS

- Richten Sie die Lebensmittel vorsichtig an. Platzieren Sie die dicksten Stellen weiter außen.
- Beachten Sie die Garzeit. Wählen Sie zunächst die kürzeste angegebene Zeit und verlängern Sie diese bei Bedarf. Stark überhitzte Lebensmittel können zu Rauchentwicklung führen oder sich entzünden.
- Decken Sie die Lebensmittel während des Garvorgangs ab. Die Abdeckung verhindert Spritzen und sorgt dafür, dass die Lebensmittel gleichmäßig erhitzt werden.
- Um den Garvorgang zu beschleunigen, wenden Sie die Lebensmittel einmal während des Erhitzens. Große Speisen, wie Braten, müssen mindestens einmal gewendet werden.
- **Schalten Sie die Mikrowelle nicht ein, wenn sich keine Lebensmittel im Garraum befinden.**

Schnellgaren

Das Schnellgaren wird bei voller Mikrowellenleistung durchgeführt und automatisch nach Ablauf der eingestellten Minuten beendet.

1. Drücken Sie die Start-Taste einmal, um für eine Minute das Schnellgaren einzuschalten. Drücken Sie die Start-Taste, um die Garzeit einzustellen.
2. Das Gerät startet die Zubereitung mit voller Leistung, wenn die Start-Taste zum ersten Mal gedrückt wird.
3. Das Display zeigt die verbleibende Zeit an.

Manuelles Garen – Wählen der Mikrowellen-Leistungsstufe

1. Drücken Sie die Micro Power/Grill/Combi-Taste (13) mehrmals, um die erforderliche Mikrowellenleistungsstufe auszuwählen.
2. Drehen Sie den Regler im oder gegen den Uhrzeigersinn, bis die gewünschte Garzeit im Display angezeigt wird.
3. Der Zubereitung beginnt automatisch mit maximaler Leistungsstufe (100 %).

Die verschiedenen Leistungsstufen sind in der nachfolgenden Tabelle aufgeführt :

Anzahl der Taste drücken	Anzeige im Display	Mikrowelle
1 x	100 P	100%
2 x	80 P	80%
3 x	60 P	60%
4 x	40 P	40%
5 x	20 P	20%
6 x	G.	Grill
7 x	C.1	Kombi 1
8 x	C.2	Kombi 2

GRILLFUNKTION

Das Grillprogramm eignet sich ideal für dünne Fleischstücke, Frikadellen, Koteletts, Kebab, Würstchen und Hähnchenstücke. Es kann auch zum Toasten von Sandwiches und zum Überbacken mit Käse verwendet werden.

1. Drücken Sie die Mikrowelle/Grill/Kombi.-Taste (13) mehrmals, bis "G" im Display erscheint.
2. Drehen Sie den Regler im oder gegen den Uhrzeigersinn, bis die gewünschte Garzeit im Display angezeigt wird.
3. Drücken Sie die Start-Taste, um mit der Zubereitung zu beginnen. Das Display zeigt die verbleibende Zeit an.

KOMBI-GAREN

Das Gerät verfügt über zwei Kombi-Programme, die Sie für die Zubereitung mit einer Kombination von Mikrowelle und Grill verwenden können.

Kombi-Programm 1

Mit dem Kombi-Programm 1 kann Essen mit 30 % Mikrowellenleistung und 70 % Grilleistung zubereitet werden.

Das Programm ist ideal für Fisch, Kartoffeln und das Überbacken mit Käse.

1. Drücken Sie die Mikrowelle/Grill/Kombi.-Taste, bis "C.1" im Display angezeigt wird.
2. Drehen Sie den Drehknopf, um die Garzeit einzustellen.
3. Drücken Sie die Starttaste (15), um zu beginnen. Das Display zeigt die verbleibende Garzeit an.

Kombi-Programm 2

Mit dem Kombi-Programm 2 kann Essen mit 55 % Mikrowellenleistung und 45 % Grilleistung zubereitet werden.

Dieses Programm eignet sich hervorragend für Omelette, Bratkartoffeln und Geflügel.

1. Drücken Sie die Mikrowelle/Grill/Kombi.-Taste, bis "C.2" im Display angezeigt wird.
2. Drehen Sie den Drehknopf, um die Garzeit einzustellen.
3. Drücken Sie die Starttaste (15), um zu beginnen. Das Display zeigt die verbleibende Garzeit an.

AUTOMATISCHEN MENÜFUNKTION

Das Gerät verfügt über 12 automatische Menüprogramme für verschiedene Lebensmittelarten und Funktionen.

1. Drehen Sie den Regler eine Einstellung gegen den Uhrzeigersinn bis die Nummer des gewünschten automatischen Menüprogramms im Display angezeigt wird. Drücken Sie den Regler einmal, um das angezeigte automatische Menüprogramm auszuwählen.
2. Drehen Sie den Drehknopf, um die Menge der zu garenden Speisen auszuwählen.
Hinweis: Die verfügbaren Einstellungen sind für automatische Garprogramme unterschiedlich. Es ist nicht möglich, die Kochzeit oder die Leistung einzustellen.
3. Drücken Sie die Starttaste (15), um zu beginnen. Das Display zeigt die verbleibende Garzeit an.

Automatisches	Menüprogramm	Lebensmittel Einstellungen
A1	Popcorn	0.085 – 0.1kg (3 – 3.5 Oz)
A2	Kartoffeln	0.45 – 0.65kg
A3	Gemüse	0.1 – 0.5kg
A4	Fleisch*	0.2 – 0.7kg
A5	Fisch*	0.2 – 0.7kg
A6	Geflügel*	0.2 – 0.7kg
A7	Lasagne	0.2 – 1kg
A8	Milch / Kaffee	250 – 500 ml
A9	Reis	0.1 – 0.5kg
A10	Spaghetti**	0.1 – 0.5kg
A11	Brot	0.1 – 0.5kg
A12	Pizza	1 – 2 Stücken

* = Muss gedreht werden, wenn der Ofen einen Piepton ausgibt.

** = Vor dem Kochen muss heißes Wasser hinzugefügt werden.

GAREN IN MEHREREN STUFEN

Es ist möglich, bis zu 4 aufeinander folgende Garfunktionen und -zeiten zu programmieren.

1. Stellen Sie die Garfunktion und -leistung wie oben beschrieben ein.
2. Stellen Sie die Garzeit ein, aber drücken Sie nicht den Regler, um mit dem Garen zu beginnen.
3. Wiederholen Sie Schritt 1-2, um die gewünschten Stufen zu programmieren. Drücken Sie die Start-Taste, um mit dem Garen zu beginnen, nachdem Sie die letzte Stufe programmiert haben.

AUTOMATISCHES AUFTAUEN

Dieses Programm wird zum Auftauen von Lebensmitteln empfohlen. Die Auftauzeit und die Leistungsstufe passen sich automatisch an die Art der Speisen und das gewählte Gewicht an.

1. Geben Sie das Gefriergut in das Gerät.
2. Drücken Sie die Taste Vorprogrammierung/Zeit/Auftauen (14), um das Programm entsprechend der Art der Lebensmittel auszuwählen.
3. Drehen Sie den Drehknopf, um das ungefähre Lebensmittelgewicht einzustellen.
4. Drücken Sie die Starttaste (15), um zu beginnen. Das Display zeigt die verbleibende Garzeit an.

Hinweis: Ein Warnton ertönt, wenn Lebensmittel gewendet werden müssen.

Auftauprogramm	Lebensmittel	Intervall
d1	Fleisch	100 g – 2 kg
d2	Geflügel	200 g – 3 kg
d3	Meeresfrüchte	100 -900 g

ZEITSCHALTUHR

Sie können den Mikrowellenherd so einstellen, dass er sich zu einem vorgegebenen Zeitpunkt einschaltet. Überprüfen Sie, ob die Uhr richtig eingestellt ist.

1. Stellen Sie das Gargut in die Mikrowelle.
2. Stellen Sie das Garprogramm, die Leistung und die Garzeit ein. Siehe Abschnitt Manuelles Garen.
3. Halten Sie die Voreinstellung/Uhr/Auftauen-Taste 3 Sekunden lang gedrückt.
4. Stellen Sie die Anzahl der Stunden für die Startzeit des Garens ein und drücken Sie die Voreinstellung/Uhr/Auftauen-Taste.
Stellen Sie die Anzahl der Minuten für die Startzeit des Garens ein und drücken Sie die Voreinstellung/Uhr/Auftauen-Taste.
5. Ein Piepton ist zu hören und das Uhrensymboll blinkt im Display.
6. Das Garen beginnt, wenn die eingestellte Zeit erreicht ist.

Hinweis: Nachdem Sie den Timer eingestellt haben, können Sie überprüfen, wann die Zubereitung beginnt, indem Sie die Voreinstellung/Uhr/Auftauen-Taste drücken. Die Startzeit für das Garen wird 1 Sekunde lang im Display angezeigt; danach kehrt das Display zur Uhr-Funktion zurück.

HINWEISEN

- Wird das Gerät nicht innerhalb von ca. 2 Minuten nach Programm- und Zeiteinstellung gestartet, ertönt ein Piepton und es kehrt in die Ausgangsposition zurück (Zeitanzeige).
- Die maximal manuell einstellbare Garzeit beträgt 60 Minuten.
- Das Garen kann jederzeit durch einmaliges Drücken der Pause/Abbrechen-Taste (16) unterbrochen werden. Wenn Sie die Taste zweimal
- Durch Öffnen der Tür können Sie den Vorgang kurzzeitig unterbrechen.
- Wenn das Garen vorübergehend unterbrochen wird, zeigt die Uhr die verbleibende Garzeit an. Um mit der Zubereitung fortzufahren, die Tür des Mikrowellengeräts schließen (sofern sie geöffnet wurde) und die Start-Taste drücken.
- Nach Ablauf der Garzeit schaltet sich das Gerät automatisch aus. Im Display erscheint die Meldung „End“ und das Gerät gibt 3 kurze Signaltöne aus. Die Signaltöne wiederholen sich jede Minute, bis Sie die Herdtür öffnen oder eine der Taste drücken, um die Zubereitung zu beenden.

REINIGUNG UND WARTUNG

1. Schalten Sie die Mikrowelle aus und ziehen Sie den Netzstecker aus der Steckdose, bevor Sie das Gerät reinigen.
2. Es ist sehr wichtig, die Mikrowellentür zu reinigen.
3. Halten Sie die Tür, den Garraum, den Glasteller, den Drehring und den Wellenleiter sauber, indem Sie diese Bereiche mit einem feuchten Tuch abwischen.
4. Sollte die Mikrowelle stark verschmutzt sein, kann ein mildes Reinigungsmittel verwendet werden. Verwenden Sie kein Spray und andere aggressive Reiniger.
5. Die Außenflächen sollten mit einem feuchten Tuch gereinigt werden. Um Schäden zu vermeiden
Achtung: Es darf kein Wasser in die Lüftungsöffnungen oder das Bedienfeld eindringen.
6. Die Lampe ist eine LED-Glühbirne. Sollte diese sich nicht mehr einschalten, wechseln Sie sie nicht selbst aus, sondern wenden Sie sich an einen sachkundigen, qualifizierten Dienstleister.

UMWELTSCHUTZ – RICHTLINIE 2012/19/EU

Zum Schutz unserer Umwelt und unserer Gesundheits sind Elektro- und Elektronik-Altgeräten nach bestimmten Regeln zu entsorgen. Dies fordert den Einsatz sowohl des Herstellers bzw. Lieferanten als auch des Verbrauchers.



Aus diesem Grund darf dieses Gerät, wie das Symbol  auf dem Typenschild bzw. auf der Verpackung zeigt, nicht in den unsortierten Restmüll gegeben werden. Der Verbraucher hat das Recht, dieses Gerät über kommunale Sammelstellen zu entsorgen; von dort aus wird die spezifische Behandlung, Verwertung bzw. das Recycling gem. den Erfordernissen der Richtlinie sichergestellt.

GARANTIE:

Die Garantie beträgt 2 Jahre. Sie umfasst nicht den normalen Verschleiß. Der Hersteller haftet nicht für eventuelle Schäden, die durch eine falsche, unsachgemäße, fehlerhafte, unangemessene oder nicht der Gebrauchsanleitung entsprechende Nutzung oder Installation oder durch Reparaturen, die von nicht qualifizierten Personen durchgeführt wurden, verursacht werden. Das Gerät ist ausschließlich für den häuslichen Gebrauch bestimmt.

Kundendienst:

O.V.S. GmbH, Westkai 20, D-27572 Bremerhaven.
E-Mail: online@salco-gmbh.com