

GRUNDIG

Chopper

User Manual

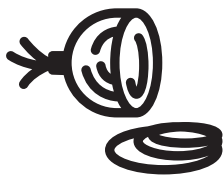

CH 5320

EN / DE / NO / SV / HR / FI



01M-GMS8040-1624-03

CONTENTS

ENGLISH 03-17

DEUTSCH 18-36

NORSK 37-52

SVENSKA 53-67

HRVATSKI 68-82

SUOMI 83-98

Please read this guide first!

Dear Customer,

Thank you for choosing a Grundig product. We would like you to achieve the optimal efficiency from this high quality product which has been manufactured with state of the art technology. Please make sure you read and understand this guide and supplementary documentation fully before use and keep it as a reference. Include this guide with the unit if you hand it over to someone else. Observe all warnings and information herein and follow the instructions.

Symbols and their meanings

These symbols are used throughout this guide:



Important information and recommendations regarding the use of the appliance.



WARNING: Warnings on personal injury or property damage.



Suitable for contact with food.



Do not immerse the appliance, the power cord or the plug in water or in any other liquids.



Electric shock protection rating



RECYCLED &
RECYCLABLE
PAPER

1 Important safety and environmental instructions

This section contains safety instructions to prevent hazards that can result in injury or property damage. Any warranty is void if these instructions are not followed.

1.1 General safety

- This appliance complies with international safety standards.
- Appliance may be used by persons with limited physical, perceptual or mental abilities or persons with a lack of experience and knowledge if they are supervised or given instructions on the operation of the appliance and any relevant risks they may be encountered. Children shall not play with the appliance.
- This appliance cannot be used by children.
- Do not use the appliance if the power cord, appliance or the appliance blade is damaged. Contact authorized service.
- If unsupervised, unplug the appliance during accessory mounting/removal or prior to cleaning.

1 Important safety and environmental instructions

- Use only original parts or parts recommended by the manufacturer.
- Do not disassemble the appliance.
- Your mains power supply shall be in align with the specified information on the type tag.
- Do not use the appliance with an extension cord.
- Do not unplug the appliance by pulling on the cord.
- Switch off the appliance and disconnect from supply before changing accessories or approaching parts that move in use.
- Do not touch the plug of the appliance while your hands are damp or wet.
- Do not use the appliance for hot food.
- Use the appliance only with the provided rubber base or the chopping bowl.
- Do not operate the appliance with the empty bowl.
- To avoid damaging the blades and the appliance, remove bones and seeds from foods.

1 Important safety and environmental instructions

- The appliance is not suitable for dried or rough food that may lead the blades to become blunt very rapidly.
- To prevent overheating, do not use the appliance continuously for more than 5 seconds. Cool the appliance for 2 minutes between each 5 seconds of operation.
- To prevent injuries due to misuse, observe all warnings.
- Misuse during emptying the bowl, cleaning or contacting the chopper blades with bare hands may cause serious injuries. Exercise caution by trying to hold the chopper blade only from its plastic part.
- After cleaning, prior to energizing or assembling the parts, dry the appliance and all of its parts.
- Do not immerse the appliance, the power cord or the plug in water or in any other liquids.
- Do not operate the appliance or the parts on or near hot surfaces or do not place them on hot surfaces.
- If you keep the packaging materials, keep them out of the reach of children.

1 Important safety and environmental instructions

- Store the appliance and its power cord out of the reach of children.
- Always use the appliance on a stable, flat, clean and dry surface.
- This appliance is intended to be used in household and similar applications such as:
 - staff kitchen areas in shops, offices and other working environments,
 - farm houses, by clients in hotels, motels and other residential type environments,
 - bed and breakfast type environments
- Do not squeeze or bend the power cord and do not rub in on sharp edges in order to prevent any damage. Keep the cord away from hot surfaces and open flames.
- Before using the appliance for the first time, clean all parts carefully which come into contact with food. Please see full details in the “Cleaning ” section.

1 Important safety and environmental instructions

- Do not touch any moving parts of the appliance. Do not attach or remove the parts until the device comes to a complete stop.
- Be careful when handling the sharp cutting blades, emptying the bowl and during cleaning
- Be careful if hot liquid is poured into the food processor or blender as it can be ejected out of the appliance due to a sudden steaming.
- If the supply cord is damaged, it must be replaced by the manufacturer, its service agent or similarly qualified persons in order to avoid a hazard.

1.2 Compliance with the WEEE Regulations and Waste Disposal

This product complies with EU WEEE Directive (2012/19/EU). This product bears a classification symbol for waste electrical and electronic equipment (WEEE).



This symbol indicates that this product shall not be disposed with other household wastes at the end of its service life. Used device must be returned to official collection point for recycling of electrical and electronic devices. To find these collection systems please contact to your local authorities or retailer where the product was purchased. Each household performs important role in recovering and recycling of old appliance. Appropriate disposal of

1 Important safety and environmental instructions

used appliance helps prevent potential negative consequences for the environment and human health.

1.3 Compliance with RoHS Directive

The product you have purchased complies with EU RoHS Directive (2011/65/EU). It does not contain harmful and prohibited materials specified in the Directive.

1.4 Packaging information



Packaging materials of the product are manufactured from recyclable materials in accordance with our National Environment Regulations. Do not dispose of the packaging materials together with the domestic or other wastes. Take them to the packaging material collection points designated by the local authorities.

2 Your Chopper

2.1 Overview

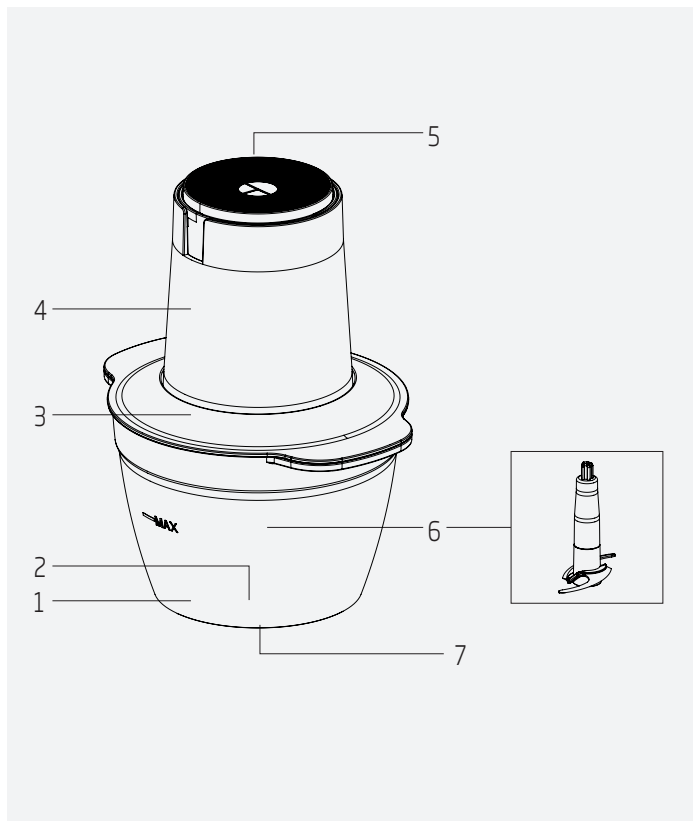

The values provided with the appliance or its accompanying documents are laboratory readings in accordance with the respective standards. These values may differ depending on the use and ambient conditions.

2 Your Chopper

1. Chopping bowl
2. Fixed shaft
3. Lid
4. Motor unit
5. Operation button
6. Chopper blade
7. Anti slip base

2.2 Technical data

Power supply:

220-240 V~, 50-60 Hz

Power: 500 W

The rights to make technical and design changes are reserved.

3 Operation

3.1 Intended use

The appliance is intended for domestic use only, it is not suitable for professional use.

The appliance is designed for chopping small amounts of solid food.

3.2 First operation

Clean the parts of the appliance before the first use (see 4.1).

3.3 Start Up

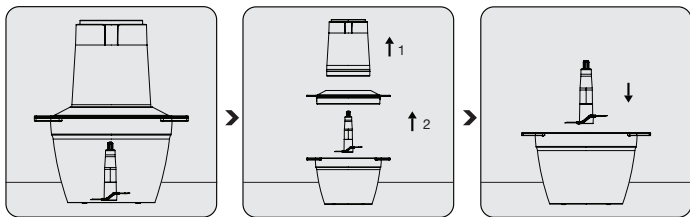

Place the appliance on a fixed and level surface, on the anti-slip base.

Remove the motor unit (4) and lid (3) from the chopping bowl.

Place the chopper blade (6) on the fixed shaft (2) by holding the blade from the plastic section.

3 Operation

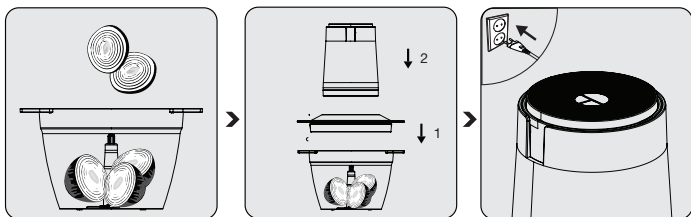

Place the ingredients that you want to prepare into the chopping bowl (1).

After placing the lid (3) with the silicon gasket facing down) on the chopping bowl (1), place the motor unit (4) on the assembly.

Plug in the appliance.
Run the appliance by pressing the operation button (5).



- Place the lid (3) right on the chopping bowl. Otherwise, the motor unit (4) will not be placed correctly and the appliance will not run.



- In continuous use under 10 seconds, you can proceed using by a few second intervals until the process is completed.
- For softer food such as parsley or onion, one second bursts may be used.

3 Operation

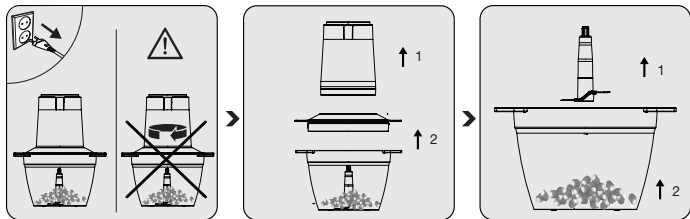

When the operation is completed, stop pressing the operation button. Unplug the appliance and wait until the blade is completely stops.

First pull and remove the motor unit (4), then the lid (3).

Hold the chopper blade (6) from the plastic part and remove it from the chopping bowl (1).
Remove the processed food from the chopping bowl (1).

i

- The internal section of the blade has a spring. You may feel a spring action as you place the blade on the fixed shaft. If you turn the blade a quarter of a rotation to the right or to the left, the blade would be fixed.
- To remove the blade from the shaft, turn the blade a quarter of a rotation to the right or to the left; then the blade will be released.



Do not touch the blades with bare hands.

3 Operation

3.4 Maximum amounts and processing time

The table below provides a general view for various foods in terms of maximum amounts and the average periods for suitable chopping process. The recommended times and amounts should be taken as reference.

Material	Max. amount	Processing time
Beef	100 g.	5 secs

3.5 What to do for energy saving

Observe the recommended periods specified in the manual during use. Unplug the appliance after each use.

4 Cleaning and maintenance

4.1 Cleaning



- Prior to cleaning, unplug the appliance and ensure that the blades are completely stopped.
- Never use gasoline, solvent, abrasive cleaners, metal objects or hard brushes to clean the appliance.
- Exercise caution when cleaning the chopper blade (6); it is sharp.
- Do not submerge the motor unit or the power cord in water or any other type of liquid.



The chopping bowl, chopper blade and lid can be washed on the upper rack of the dish washer.

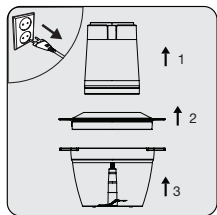

Unplug the appliance. Remove the motor unit (4), lid (3) and then the blades (6).

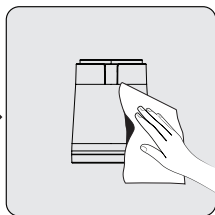

Use a slightly damp cloth to clean the outside of the motor unit (4).

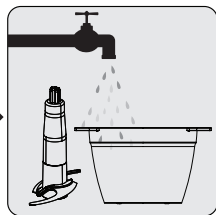

You can wash the chopping bowl, chopper blade and the lid with detergent and warm water.
After cleaning, thoroughly dry all parts of the appliance.

4 Cleaning and maintenance

4.2 Storage

- If you do not intend to use the appliance for a long time, store it carefully.
- Unplug the appliance before storing.
- Store the appliance in a cool dry place.
- Store the appliance and its cord out of the reach of children.

4.3 Transport and shipping

- During transport and shipping, carry the appliance with its original packaging. The packaging of the appliance will protect the appliance against physical damage.
- Do not put heavy objects on the appliance or its packaging. Otherwise the appliance may be damaged.
- If the appliance is dropped, the appliance may not operate or permanent damage may occur.

Bitte lesen Sie zuerst diese Bedienungsanleitung!

Sehr geehrter Kunde, sehr geehrte Kundin,
vielen Dank, dass Sie sich für ein Grundig-Produkt entschieden haben. Wir möchten, dass Sie mit diesem qualitativ hochwertigen Produkt, das nach dem neuesten Stand der Technik hergestellt wurde, die optimale Effizienz erreichen. Bitte stellen Sie sicher, dass Sie diese Bedienungsanleitung und die ergänzende Dokumentation vor der Verwendung vollständig gelesen und verstanden haben, und bewahren Sie ihn als Referenz auf. Legen Sie diese Bedienungsanleitung dem Gerät bei, wenn Sie es an eine andere Person weitergeben. Beachten Sie alle hierin enthaltenen Warnungen und Informationen und befolgen Sie die Anweisungen.

Symbole und ihre Bedeutungen

Diese Symbole werden in diesem Leitfaden durchgängig verwendet:



Wichtige Informationen und Empfehlungen zum Gebrauch des Geräts.



WARNUNG: Warnhinweise zu Personen- oder Sachschäden.



Geeignet für den Kontakt mit Lebensmitteln.



Tauchen Sie das Gerät, das Netzkabel oder den Netzstecker niemals in Wasser oder andere Flüssigkeiten.



Schutzart gegen Stromschlag



RECYCELTES UND
RECYCELBARES PAPIER

1 Wichtige Sicherheits- und Umwelthinweise

Dieser Abschnitt enthält Sicherheitshinweise zur Vermeidung von Gefahren, die zu Verletzungen oder Sachschäden führen können.

Jede Garantie erlischt, wenn diese Anweisungen nicht befolgt werden.

1.1 Allgemeine Sicherheit

- Dieses Gerät entspricht den internationalen Sicherheitsstandards.
- Das Gerät darf von Personen mit eingeschränkten physischen, Wahrnehmungs- oder geistigen Fähigkeiten oder Personen mit mangelnder Erfahrung und Kenntnissen benutzt werden, wenn sie beaufsichtigt oder in die Bedienung des Gerätes und die damit verbundenen Gefahren eingewiesen werden. Kinder sollten das Gerät nicht bedienen.
- Dieses Gerät darf nicht von Kindern verwendet werden.
- Verwenden Sie das Gerät nicht, wenn das Netzkabel, das Gerät oder die Geräteklänge beschädigt sind. Kontaktieren Sie den zuständigen Kundendienst.

1 Wichtige Sicherheits- und Umwelthinweise

- Wenn Sie unbeaufsichtigt sind, ziehen Sie vor dem Anbringen/Entfernen von Zubehör oder vor der Reinigung den Netzstecker des Geräts.
- Verwenden Sie nur Originalteile oder Teile, die vom Hersteller empfohlen werden.
- Zerlegen Sie das Gerät nicht.
- Ihr Netzteil muss mit den Angaben auf dem Typenschild übereinstimmen.
- Verwenden Sie das Gerät nicht mit einem Verlängerungskabel.
- Ziehen Sie den Netzstecker des Geräts nicht, indem Sie am Kabel ziehen.
- Ziehen Sie vor dem Reinigen, Entfernen oder Anbringen von Zubehör den Netzstecker und warten Sie, bis es vollständig zum Stillstand gekommen ist.
- Berühren Sie den Stecker des Geräts nicht, solange Ihre Hände feucht oder nass sind.
- Verwenden Sie das Gerät nicht für warmes Essen.
- Verwenden Sie das Gerät nur mit dem mitgelieferten Gummifuß oder der Glasschüssel.
- Betreiben Sie das Gerät nicht mit leerer Schüssel.

1 Wichtige Sicherheits- und Umwelthinweise

- Um eine Beschädigung der Klingen und des Geräts zu vermeiden, entfernen Sie Knochen und Kerne aus den Lebensmitteln.
- Das Gerät ist nicht für getrocknete oder raue Lebensmittel geeignet, die dazu führen können, dass die Klingen sehr schnell stumpf werden.
- Um eine Überhitzung zu vermeiden, verwenden Sie das Gerät nicht länger als 5 Sekunden. Kühlen Sie das Gerät zwischen jeweils 5 Sekunden des Betriebs 2 Minuten lang ab.
- Beachten Sie alle Warnhinweise, um Verletzungen durch Missbrauch zu vermeiden.
- Missbrauch beim Entleeren des Behälters, Reinigen oder Berühren der Hackmesser mit bloßen Händen kann zu schweren Verletzungen führen. Seien Sie vorsichtig, indem Sie versuchen, das Hackmesser nur an seinem Kunststoffteil zu halten.
- Trocknen Sie das Gerät und alle seine Teile nach der Reinigung, bevor Sie es mit Strom versorgen oder die Teile zusammenbauen.
- Tauchen Sie das Gerät, das Netzkabel oder den Netzstecker niemals in Wasser oder andere

1 Wichtige Sicherheits- und Umwelthinweise

Flüssigkeiten.

- Betreiben Sie das Gerät oder die Teile nicht auf oder in der Nähe von heißen Oberflächen oder stellen Sie sie nicht auf heiße Oberflächen.
- Wenn Sie die Verpackung der Materialien behalten, lagern Sie diese aus dem Reichweite von Kindern.
- Bewahren Sie das Gerät und das Netzkabel außerhalb der Reichweite von Kindern auf.
- Verwenden Sie das Gerät immer auf einer stabilen, flachen, sauberen, trockenen und rutschfesten Oberfläche.
- Dieses Gerät ist ausschließlich zur Verwendung in einem Haushalt und vergleichbaren Einrichtungen gedacht, darunter:
 - Personalküchenbereiche in Geschäften, Büros und anderen Arbeitsumgebungen,
 - in landwirtschaftlichen Betrieben und für den Gebrauch von Gästen in Hotels, Motels und anderen wohnungsähnlichen Umgebungen,
 - kleineren Pensionen oder vergleichbaren Einrichtungen
- Quetschen oder biegen Sie das Netzkabel nicht

1 Wichtige Sicherheits- und Umwelthinweise

und reiben Sie es nicht an scharfen Kanten, um Beschädigungen zu vermeiden. Halten Sie das Kabel von heißen Oberflächen und offenen Flammen fern.

- Reinigen Sie vor dem ersten Gebrauch des Gerätes alle Teile, die mit Lebensmitteln in Berührung kommen, sorgfältig. Bitte beachten Sie die Details im Abschnitt „Reinigung“.
- Berühren Sie keine beweglichen Teile des Gerätes. Bringen Sie die Teile nicht an oder entfernen Sie sie erst, wenn das Gerät vollständig zum Stillstand gekommen ist.
- Seien Sie vorsichtig beim Anfassen der scharfen Schneidmesser, beim Entleeren der Schüssel und beim Reinigen
- Seien Sie vorsichtig, wenn heiße Flüssigkeit in die Küchenmaschine oder den Mixer gegossen wird, da diese durch plötzliches Dampfen aus dem Gerät geschleudert werden kann.
- Sollte das Netzkabel beschädigt sein, muss es durch den Hersteller, dessen Kundendienst oder eine Person mit gleicher technischer Qualifikation

1 Wichtige Sicherheits- und Umwelthinweise

ausgetauscht werden, um Gefahren zu vermeiden.

Informationen zur Entsorgung

1.2 Ihre Pflichten als Endnutzer



Dieses Produkt erfüllt die Vorgaben der EU-WEEE-Direktive (2012/19/ EU). Das Produkt wurde mit einem Klassifizierungssymbol für elektrische und elektronische Altgeräte (WEEE) gekennzeichnet.

Dieses Elektro- bzw. Elektronikgerät ist mit einer durchgestrichenen Abfalltonne auf Rädern gekennzeichnet. Das Gerät darf deshalb nur getrennt vom unsortierten Siedlungsabfall gesammelt und zurückgenommen werden. Es darf somit nicht in den Hausmüll gegeben werden. Das Gerät kann z.B. bei einer kommunalen Sammelstelle oder ggf. bei einem Vertreiber (siehe unten zu deren Rücknahmepflichten in Deutschland) abgegeben werden.

Das gilt auch für alle Bauteile, Unterbaugruppen und Verbrauchsmaterialien des zu entsorgenden Altgeräts.

Bevor das Altgerät entsorgt werden darf, müssen alle Altbatterien und Altakkumulatoren vom Altgerät getrennt werden, die nicht vom Altgerät umschlossen sind. Das gleiche gilt für Lampen, die zerstörungsfrei aus dem Altgerät entnommen werden können. Der Endnutzer ist zudem selbst dafür verantwortlich, personenbezogene Daten auf dem Altgerät zu löschen.

Die ordnungsgemäße Entsorgung gebrauchter Geräte trägt dazu bei, mögliche negative Folgen für die Umwelt und die menschliche Gesundheit zu vermeiden.

1 Wichtige Sicherheits- und Umwelthinweise

1.3 Hinweise zum Recycling



Helfen Sie mit, alle Materialien zu recyceln, die mit diesem Symbol gekennzeichnet sind. Entsorgen Sie solche Materialien, insbesondere Verpackungen, nicht im Hausmüll, sondern über die bereitgestellten Recyclingbehälter oder die entsprechenden örtlichen Sammelsysteme.

Recyceln Sie zum Umwelt - und Gesundheitsschutz elektrische und elektronische Geräte.

1.4 Rücknahmepflichten der Vertreiber

Wer auf mindestens 400 m² Verkaufsfläche Elektro- und Elektronikgeräte vertreibt oder diese gewerblich an Endnutzer abgibt, ist verpflichtet, bei Abgabe eines neuen Gerätes, ein Altgerät des Endnutzers der gleichen Geräteart, das im Wesentlichen die gleichen Funktionen wie das neue Gerät erfüllt, am Ort der Abgabe oder in unmittelbarer Nähe, unentgeltlich zurückzunehmen. Das gilt auch für Vertreiber von Lebensmitteln mit einer Gesamtverkaufsfläche von mindestens 800 m², die mehrmals im Kalenderjahr oder dauerhaft Elektro- und Elektronikgeräte anbieten und auf dem Markt bereitstellen. Solche Vertreiber müssen zudem auf Verlangen des Endnutzers Altgeräte, die in keiner äußeren Abmessung größer als 25 cm sind, (kleine Elektrogeräte) im Einzelhandelsgeschäft oder in unmittelbarer Nähe hierzu unentgeltlich zurückzunehmen; die Rücknahme darf in diesem Fall nicht an den Kauf eines Elektro- oder Elektronikgerätes verknüpft, kann aber auf drei Altgeräte pro Geräteart beschränkt werden.

Ort der Abgabe ist auch der private Haushalt, wenn das neue Elektro- oder Elektronikgerät dorthin geliefert wird; in diesem Fall ist die Abholung des

1 Wichtige Sicherheits- und Umwelthinweise

Altgerätes für den Endnutzer kostenlos.

Die vorstehenden Pflichten gelten auch für den Vertrieb unter Verwendung von Fernkommunikationsmitteln, wenn die Vertreiber Lager- und Versandflächen für Elektro- und Elektronikgeräte bzw. Gesamtlager und Versandflächen für Lebensmittel beinhalten, die den oben genannten Verkaufsflächen entsprechen. Die unentgeltliche Abholung von Elektro- und Elektronikgeräten ist dann aber auf Wärmeüberträger (z.B. Kühlschrank), Bildschirme, Monitore und Geräte, die Bildschirme mit einer Oberfläche von mehr als 100 cm² enthalten und Geräte beschränkt, bei denen mindestens eine der äußeren Abmessungen mehr als 50 cm beträgt. Für alle übrigen Elektro- und Elektronikgeräte muss der Vertreiber geeignete Rückgabemöglichkeiten in zumutbarer Entfernung zum jeweiligen Endnutzer gewährleisten; das gilt auch für kleine Elektrogeräte (s.o.), die der Endnutzer zurückgeben möchte, ohne ein neues Gerät zu erwerben.

1.5 Einhaltung von RoHS-Vorgaben:

Das von Ihnen erworbene Produkt erfüllt die Vorgaben der EU-RoHS Richtlinie (2011/65/EU). Es enthält keine in der Richtlinie angegebenen gefährlichen und unzulässigen Materialien.

2 Ihr Multi-Zerkleinerer

2.1 Übersicht

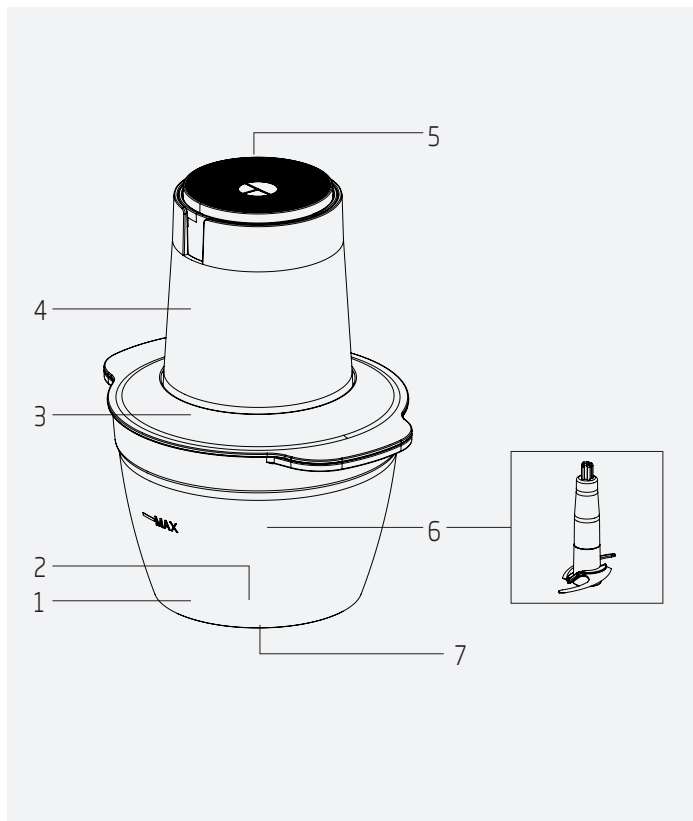

Die mit dem Gerät oder seinen Begleitdokumenten gelieferten Werte sind Laborwerte, die den jeweiligen Normen entsprechen. Diese Werte können je nach Einsatz und Umgebungsbedingungen abweichen.

2 Ihr Multi-Zerkleinerer

1. Arbeitsschüssel
2. Feste Welle
3. Abstandsdeckel
4. Motoreinheit
5. Betriebstaste
6. Edelstahlmesser
7. Anti-Rutsch Unterlage

2.2 Technische Daten

Stromversorgung:

220-240 V~, 50-60 Hz

Leistung: 500 W

Die Rechte zur Durchführung technischer und gestalterischer Änderungen bleiben vorbehalten.

3 Bedienung

3.1 Vorgesehene Verwendung

Dieses Gerät ist nur für den Hausgebrauch und die Lebensmittelzubereitung bestimmt, es ist nicht für den professionellen Gebrauch geeignet.

Das Gerät ist nur zum Zerkleinern kleiner Mengen fester Lebensmittel bestimmt.

3.2 Erstbetrieb

Reinigen Sie die Geräteteile vor dem ersten Gebrauch (siehe 4.1.)

3.3 Inbetriebnahme

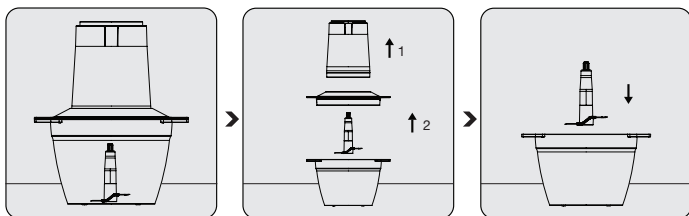

Stellen Sie das Gerät auf eine feste und ebene Fläche mit einer rutschfesten Unterlage.

Entfernen Sie die Motorreinheit (4) und den Abstandsdeckel (3) vom Arbeitsbehälter.

Setzen Sie das Edelstahlmesser (6) auf die feststehende Welle (2), indem Sie die Klinge am Kunststoffteil festhalten.

3 Bedienung

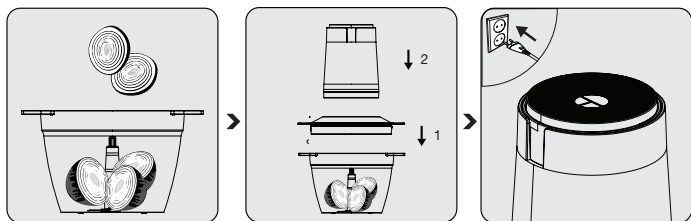

Geben Sie die Zutaten, die Sie zubereiten möchten, in den Arbeitsschüssel (1).

Nachdem Sie den Abstandsdeckel (3) (mit der Silikon-dichtung nach unten) auf den Arbeitsschüssel (1) gelegt haben, setzen Sie die Motoreinheit (4) auf die Baugruppe.

Schließen Sie das Gerät an und lassen Sie es mit der gewünschten Geschwindigkeit laufen, indem Sie die Betriebstaste (5) drücken.



Setzen Sie den Abstandsdeckel (3) direkt auf den Arbeitsschüssel (1). Andernfalls wird die Motoreinheit (4) nicht richtig platziert und das Gerät funktioniert nicht.



- Bei Dauerbetrieb unter 10 Sekunden können Sie die Verwendung in Intervallen von wenigen Sekunden fortsetzen, bis der Vorgang abgeschlossen ist.
- Bei weicheren Lebensmitteln wie Petersilie oder Zwiebeln können Ein-Sekunden Intervalle verwendet werden.

3 Bedienung

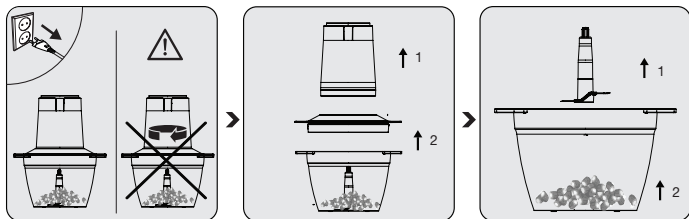

Wenn der Vorgang abgeschlossen ist, hören Sie auf, die Betriebstaste zu drücken. Trennen Sie das Gerät vom Netz und warten Sie, bis das Messer vollständig zum Stillstand gekommen ist.

Ziehen und entfernen Sie zuerst die Motoreinheit (4), dann den Abstandsdeckel (3).

Halten Sie das Hackmesser (6) vom Kunststoffteil und nehmen Sie es aus der Arbeitsschüssel (1). Nehmen Sie die verarbeiteten Lebensmittel aus dem Arbeitsschüssel (1).

i

- Der innere Abschnitt der Klinge hat eine Feder. Sie können eine Federwirkung spüren, wenn Sie die Klinge auf die feste Welle setzen. Durch eine Vierteldrehung nach rechts oder links wird die Klinge fixiert.
- Um das Messer von der Welle zu entfernen, drehen Sie es eine Vierteldrehung nach rechts oder links, um die Klinge freizugeben.



Berühren Sie die Klingen nicht mit bloßen Händen!

3 Bedienung

3.4 Höchstmengen und Verarbeitungszeit

Die nachstehende Tabelle gibt für verschiedene Lebensmittel einen Überblick über Maximalmengen und die durchschnittlichen Zeiten für einen geeigneten Zerkleinerungsprozess. Die empfohlenen Zeiten und Mengen sollten als Referenz genommen werden.

Material	max. Menge	Bearbeitungszeit
Rindfleisch	100 g.	5 Sekunden

3.5 Hinweise für einen energiesparenden Betrieb

Beachten Sie während des Gebrauchs die in der Bedienungsanleitung angegebenen empfohlenen Zeiträume. Trennen Sie das Gerät nach jedem Gebrauch vom Netz.

4 Reinigung und Wartung

4.1 Reinigung



- Trennen Sie das Gerät vor der Reinigung vom Netz und vergewissern Sie sich, dass die Klingen vollständig zum Stillstand gekommen sind.
- Verwenden Sie zur Reinigung des Geräts niemals Benzin, Lösungsmittel, Scheuermittel, Metallgegenstände oder harte Bürsten.
- Seien Sie beim Reinigen des Edelstahlmessers (6) vorsichtig; es ist scharf.
- Tauchen Sie die Motoreinheit oder das Netzkabel nicht in Wasser oder andere Flüssigkeiten.



Der Arbeitsschüssel, die Edelstahlmesser und der Abstandsdeckel können im oberen Korb des Geschirrspülers gewaschen werden.

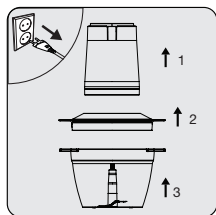

Ziehen Sie den Netzstecker des Geräts.

Nehmen Sie zuerst die Motoreinheit (4), dann den Abstandsdeckel (3) und schließlich das Edelstahlmesser (6) ab..

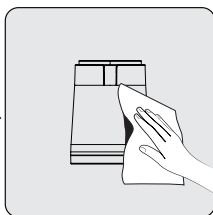

Reinigen Sie die Außenseite der Motoreinheit (4) mit einem leicht angefeuchteten Tuch.

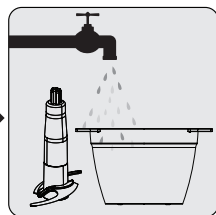

Sie können den Arbeitsschüssel, die Edelstahlmesser und den Abstandsdeckel mit Spülmittel und warmem Wasser waschen. Trocknen Sie nach der Reinigung alle Geräteteile gründlich ab.

4.2 Lagerung

- Wenn Sie beabsichtigen, das Gerät für längere Zeit nicht zu benutzen, bewahren Sie es sorgfältig auf.
- Ziehen Sie vor dem Lagern den Netzstecker.
- Bewahren Sie das Gerät an einem kühlen, trockenen Ort auf.
- Bewahren Sie das Gerät und sein Kabel außerhalb der Reichweite von Kindern auf.

4.3 Transport und Versand

- Tragen Sie das Gerät bei Transport und Versand in der Originalverpackung. Die Verpackung des Geräts schützt das Gerät vor physischen Schäden.
- Legen Sie keine schweren Gegenstände auf das Gerät oder seine Verpackung. Andernfalls kann das Gerät beschädigt werden.
- Wenn das Gerät fallen gelassen wird, kann es sein, dass das Gerät nicht funktioniert oder dauerhafte Schäden auftreten.

Haben Sie Fragen?

5 Informationen

Service und Ersatzteile

Unsere Geräte werden nach den neuesten technischen Erkenntnissen entwickelt, produziert und geprüft. Sollte trotzdem eine Störung auftreten, so bitten wir Sie, sich mit Ihrem Fachhändler bzw. mit der Verkaufsstelle in Verbindung zu setzen. Sollte dies nicht möglich sein, wenden Sie sich bitte an das Beko Germany Service-Center unter folgenden Kontaktdaten:

Telefon: 0911 / 590 597 29
(Montag bis Freitag von 08.00 bis 18.00 Uhr)
E-Mail: service.de@beko.com
Homepage: www.grundig.com/de-de/support
(Elektrokleingeräte)

Unter den obengenannten Kontaktdaten erhalten Sie ebenfalls Auskunft über den Bezug möglicher Ersatz- und Zubehörteile.

BEKO GERMANY Kundenberatungszentrum

Montag bis Freitag von 8.00 bis 18.00 Uhr

Deutschland : 0911 / 590 597 30

Österreich : 0820 / 220 33 22 *

* gebührenpflichtig (0,145 €/Min. aus dem Festnetz,
Mobilfunk: max. 0,20 €/Min.)

Haben Sie Fragen?

Unser Kundenberatungszentrum steht Ihnen werktags stets von 8.00 – 18.00 Uhr zur Verfügung.

Sehr geehrte Kundin, sehr geehrter Kunde,

als Käufer eines Haushaltskleingerätes der Marke Grundig stehen Ihnen die gesetzlichen Gewährleistungsrechte (Nachbesserung und Nacherfüllung) aus dem Kaufvertrag zu. Die Gewährleistung erfolgt für die Fehlerfreiheit bei Geräteübergabe entsprechend dem jeweiligen Stand der Technik. Über die Gewährleistung hinaus räumt Ihnen der Hersteller eine Garantie ein, diese schränkt die gesetzliche Gewährleistung – die für 24 Monate ab dem Kaufdatum gilt - nicht ein. Garantiert wird die Mängelbeseitigung durch Reparatur oder Austausch nach Wahl des Herstellers.

Sollte eine Störung an Ihrem Gerät auftreten:

Wenden Sie sich bitte an Ihren Fachhändler bzw. den Verkäufer. Dieser wird vor Ort das Gerät prüfen und den Kundenservice durchführen. Auch soweit Ansprüche aus der Herstellergarantie bestehen, werden diese nur durch den Verkäufer abgewickelt.

Die Garantiezeit beträgt 36 Monate ab Kaufdatum.

Bedingungen:

1. Ein maschinell erstellter Original-Kaufbeleg liegt vor.
2. Das Gerät ist nur mit Original-Zubehör und Original-Ersatzteilen betrieben worden.
3. Die in der Gebrauchsanweisung erwähnten Wartungs- und Reinigungsarbeiten sind entsprechend ausgeführt worden.
4. Das Gerät wurde nicht geöffnet/zerlegt.
5. Bauteile, die einem gebrauchsbedingtem Verschleiß unterliegen, fallen nicht unter die Garantie
6. Ausgewechselte Teile werden Eigentum des Herstellers.
7. Ausgeschlossen von der Garantie sind die Mängel, die durch unsachgemäße Installation, z.B. Nichtbeachtung der VDE-Vorschriften; unsachgemäße Aufstellung, z.B. Nichtbeachtung der Einbau- oder Installationsvorschriften; äußere Einwirkung, z.B. Transportschäden, Beschädigung durch Stoß oder Schlag, Schäden durch Witterungseinflüsse, unsachgemäße Bedienung oder Beanspruchung, z.B. Nichtbeachtung der Gebrauchsanweisungen verursacht wurden.
8. Eine gewerbliche oder gleichzustellende Nutzung, z.B. in Hotels, Pensionen, Gaststätten, Arztpraxen oder Gemeinschaftsanlagen, gilt als eine nicht bestimmungsgemäße Benutzung, die die Garantie ausschließt.
9. Die Mängelbeseitigung verlängert die ursprüngliche Garantiezeit nicht.
10. Schadenersatzansprüche, auch hinsichtlich Folgeschäden, sind, soweit sie nicht auf Vorsatz oder grober Fahrlässigkeit beruhen, ausgeschlossen.
11. Der Anspruch auf Garantieleistung steht nur dem Erstkäufer zu und erlischt bei Weiterverkauf des Produktes durch den Erstkunden.
12. Die Garantie gilt für neue Produkte und nicht für Produkte, die als Gebrauchtgeräte verkauft worden sind und nicht für B-Ware.
13. Die Garantie ist nicht übertragbar.

Diese Garantiezusage ist nur gültig innerhalb der Bundesrepublik Deutschland

Garantiebedingungen - Grundig – Version März 2024

Les denne veiledningen først!

Kjære kunde,

Takk for at du valgte et Grundig-produkt. Vi vil at du skal oppnå optimal effektivitet fra dette høykvalitets produktet som er produsert med toppmoderne teknologi. Sørg for at du leser og forstår denne veiledningen og medfølgende dokumentasjon før bruk, og oppbevarer den som referanse. Inkluder denne veiledningen med enheten hvis du overleverer den til andre. Følg alle advarsler og informasjon her og følg instruksjonene.

Symboler og deres betydning

Disse symbolene brukes iløpet av hele bruksanvisningen:



Viktig informasjon og anbefalinger angående bruken av apparatet.



ADVARSEL: Advarsler om personskade eller skade på materiell.



Egnet for kontakt med mat.



Senk verken apparatet, strømkabelen eller støpselet i vann eller andre væsker.



Beskyttelse mot elektrisk støt



**RESIRKULERT OG
RESIRKULERBART
PAPIR**

1 Viktige sikkerhets- og miljøinstruksjoner

Dette avsnittet inneholder sikkerhetsinstruksjoner for å forhindre farer som kan føre til personskade eller skade på materiell.

Enhver garanti er ugyldig hvis disse instruksjonene ikke følges.

1.1 Generell sikkerhet

- Dette apparatet overholder internasjonale sikkerhetsstandarder.
- Kjøkkenmaskinen kan brukes av personer med begrensede fysiske oppfatningsvansker, svekkede mentale evner, eller personer med manglende erfaring og kunnskap, dersom de er under oppsyn eller har fått instruksjoner om bruken av apparatet og eventuelle relevante risiki. Barn skal ikke leke med apparatet.
- Dette apparatet kan ikke brukes av barn.
- Apparatet skal ikke brukes dersom strømledningen eller apparatet er skadd. Kontakt autorisert service.
- Om apparatet er uten tilsyn, må du trekke ut støpselet ut under montering/demontering av

1 Viktige sikkerhets- og miljøinstruksjoner

tilbehør eller før rengjøring.

- Bruk bare originale deler eller deler anbefalt av produsenten.
- Ikke demonter apparatet.
- Strømforsyningen må være i samsvar med informasjonen som er spesifisert på typekodifiseringen.
- Ikke bruk apparatet med en skjøteledning.
- Unngå å kople strømpluggen fra ved å trekke i ledningen.
- Slå av kjøkkenmaskinen og kople fra strømforsyningen før tilbehør byttes eller noen skal berøre deler som beveger seg.
- Rør ikke ved apparatkabelen mens hendene dine er fuktige eller våte.
- Bruk ikke apparatet til varm mat.
- Bruk kun kjøkkenmaskinemn med de medfølgende gummiføttene eller hakkebollen.
- Bruk ikke apparatet uten å først lese bruksanvisningen.

1 Viktige sikkerhets- og miljøinstruksjoner

- Fjern bein og frø fra maten for å unngå skade på skjærebladene.
- Bordmikseren er ikke tilpasset tørket eller grov mat som kan føre til at skjærebladene blir hurtig sløvet.
- For å unngå overoppheting, skal ikke vispefunksjonen brukes kontinuerlig i mer enn fem minutter. La bordmikseren avkjøles i to minutter for hver gang den har vært brukt i fem sekunder.
- For å forhindre skader grunnet misbruk, er det viktig at man tar hensyn til alle advarslene.
- Feilbruk under tømningen av bollen, rengjøring eller kontakt med skjærebladene med bare hender kan medføre alvorlige skader. Utøv forsiktighet ved at du kun griper skjærebladet i plastdelen.
- Etter rengjøring, og før strøm tilkoples eller delene settes ammen, må bordmikserens deler tørkes av.
- Senk verken apparatet, strømkabelen eller støpselet i vann eller andre væsker.
- Ikke bruk apparatet eller dets deler på eller nær varme overflater eller plasser dem på slike overflater.

1 Viktige sikkerhets- og miljøinstruksjoner

- Dersom du oppbevarer emballasjematerialet, må du oppbevare det utilgjengelig for barn.
- Oppbevar apparatet og dets strømledning utilgjengelig for barn.
- Bruk alltid apparatet på en stabil, flat, ren og tørr.
- Dette apparatet er ment å brukes i husholdningen og lignende bruksområder slik som:
 - Kjøkkenområder med personell i butikker, kontorer og andre arbeidsmiljøer;
 - gårdshus, av kunder i hoteller, moteller og andre boligmiljøer;
 - overnattingssteder med frokost
- Ikke klem eller bøy strømledningen, og ikke gni inn på skarpe kanter for å unngå skade. Hold ledningen unna varme overflater og åpne flammer.
- Før du bruker apparatet for første gang, rengjør alle deler som kommer i kontakt med maten nøye. Se alle detaljer i avsnittet «Rengjøring».
- Ikke berør noen bevegelige deler av apparatet. Ikke

1 Viktige sikkerhets- og miljøinstruksjoner

- fest eller fjern delene før enheten har stoppet helt.
- Vis forsiktighet når du håndterer skarpe skjæreblader, tømmer bollen eller under rengjøring.
 - Vær forsiktig dersom varm væske helles inn i bordmikseren eller mikseren da disse kan slynges ut av maskinen grunnet plutselig fordamping.
 - Hvis strømledningen er skadet, må den erstattes av produsenten, forhandleren eller tilsvarende kvalifisert personell for å unngå fare.

1.2 Overholdelse av WEEE-regelverket og avfallshåndtering

Dette produktet er i samsvar med EUs WEEE-direktiv (2012/19/EU). Dette produktet har et klassifiseringsymbol for kasserte elektriske og elektroniske produkter (EE-avfall).



Dette symbolet indikerer at dette produktet ikke skal kastes med annet husholdningsavfall ved slutten av levetiden. Brukt utstyr må returneres til offisielt innsamlingssted for gjenvinning av elektriske og elektroniske enheter. For å finne disse innsamlingssystemene, kontakt lokale myndigheter eller forhandleren der produktet ble kjøpt. Hver husstand spiller en viktig rolle i gjenvinning og resirkulering av gamle apparater. Passende avhending av brukte apparater bidrar til å forhindre potensielle negative konsekvenser for miljøet og menneskers helse.

1 Viktige sikkerhets- og miljøinstruksjoner

1.3 Overholdelse av RoHS-direktivet

Produktet du har kjøpt er i samsvar med EU RoHS-direktivet (2011/65/EU). Det kan ikke inneholde farlig og forbudt materiell som er angitt i direktivet.

1.4 Emballasjeinformasjon



Produktemballasje produseres av resirkulerbare materialer i samsvar med våre nasjonale miljøforskrifter. Emballasjematerialene skal ikke avhendes sammen med husholdningsavfall eller andre typer avfall. Ta dem til mottak for emballasjemateriale som er utpekt av lokale myndigheter.

2 Bordmikseren din

2.1 Overblikk

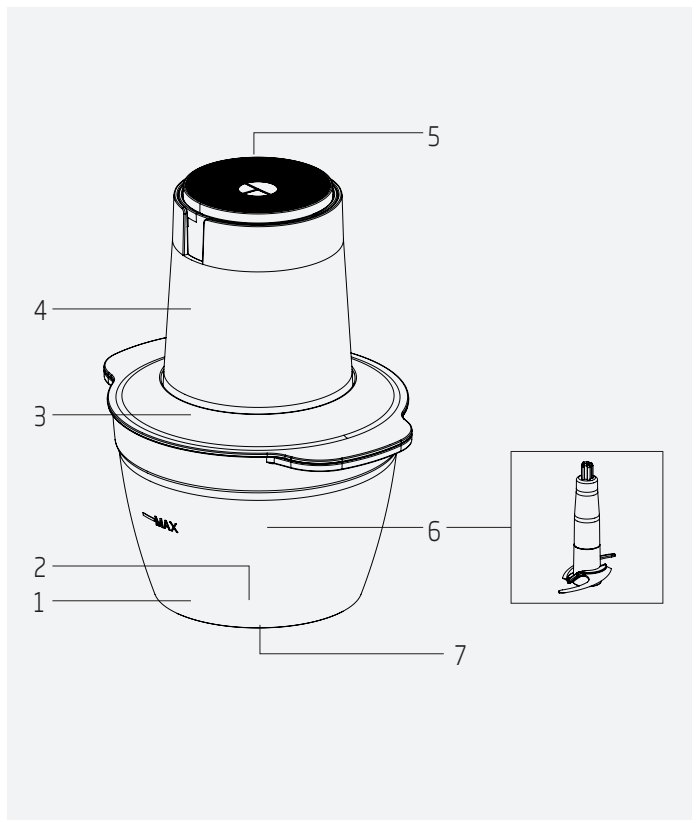

Verdiene som følger med apparatet eller tilhørende dokumenter er laboratoriemålinger i henhold til de respektive standardene. Disse verdiene kan variere avhengig av bruks- og miljøforhold.

2 Bordmikseren din

1. miksebolle
2. Fast aksling
3. Lokk
4. Motorenhet
5. Driftsbryter
6. Hakkeblad
7. Antiskliknotter

2.2 Tekniske data

Strømforsyning:

220–240 V~, 50–60 Hz

Effekt: 500 W

Rettighetene til å foreta tekniske og designmessige endringer er forbeholdt.

3 Betjening

3.1 Tiltentkt bruk

Apparatet er kun ment til husholdningsbruk og er ikke egnet for industriell bruk.

Enheten er utformet for å hakke små mengder fast føde.

3.2 Førstegangsbruk

Rengjør apparatets deler før første gangs bruk(4.1).

3.3. Oppstart

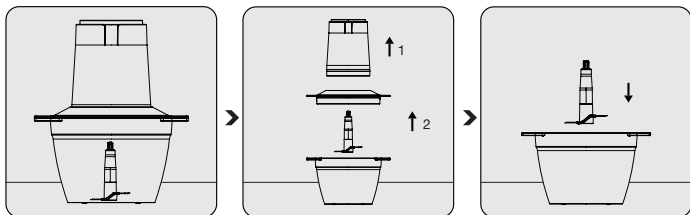

Sett bordmikseren på en jevn og trygg overflate, stående på gummiknottene.

Fjern motorenheten (4) og lokket (3) fra miksebollen.

Plasser hakkebladet (6) på den faste akslingen (2) ved å holde bladet i plastdelen.

3 Betjening

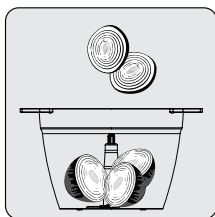

Putt ingrediensene du vil tilberede i miksebollen (1)

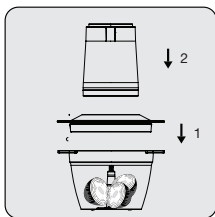

Etter å ha plassert lokket (3) (med silikonpakningen vendt nedover) på miksebollen (1), plasserer du motorenheten (4) på enheten.

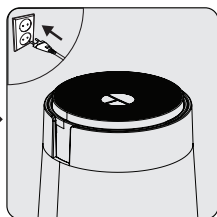

Sett i støpselet. Kjør enheten ved å trykke på driftsbryteren (5).



- Sett lokket (3) på selve miksebollen. Ellers kan motorenheten (4) ikke settes korrekt på og bordmikseren ikke virke.



- Ved kontinuerlig bruk under ti sekunder, kan du gå videre og bruke maskinen noen få sekunder av gangen inntil prosessen er fullført.
- For bløtere matvarer som persille eller løk, kan det være tilstrekkelig med ett sekunds støt.

3 Betjening

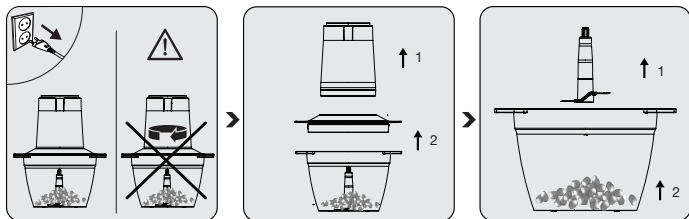

Når bruken er fullført kan du slippe driftsbryteren. Ta støpselet ut og vent til bladet stanser helt.

Fjern motorenheten (4), og deretter lokket (3).

Hold skjærebladet (6) i plastdelen og fjern den fra miksebollen (1).
Fjern den tilberedte maten fra miksebollen (1).

i

- Det fins en fjær internt på skjærebladet. Du kan kjenne fjæren bevege seg når du setter bladet på plass på den faste akslingen. Dersom du dreier bladet en kvart omdreining til høyre eller venstre, merker du at bladet går i lås.
- For å fjerne bladet fra akslingen, drei bladet en kvart omdreining til høyre eller venstre; dermed løsner bladet.



Ikke rør bladet med bare hender.

3 Betjening

3.4 Maksimumsmengder og behandlingstid

Tabellen under gir et generelt overblikk for ulike typer mat omtalt i maksimumsmengder og omtrentlige tider og mengder - som du kan bruke som referanse. Anbefalte tider og mengder bør betraktes som omtrentlige.

Materiale	Maksimalmengde	Tilberedningstid
Biff	100 g.	fem sek.

3.5 Hva du bør gjøre for å spare energi

Følg de anbefalte tidene som er spesifisert i manualen under bruk. Trekk ut apparatets strømledning etter hver bruk.

4 Rengjøring og vedlikehold

4.1 Rengjøring



- Før rengjøring må du trekke ut støpselet og forsikre deg om at skjærebladet er helt stoppet.
- Bruk aldri bensin, løsemiddel, slpende rengjøringsmidler, metallgjenstander eller harde børster til å rengjøre apparatet.
- Utøv forsiktighet når du rengjør skjærebladet (6); det er svært skarpt.
- Verken motorenheten eller strømkabelen må senkes i vann eller annen væske.



Miksebollen, hakkebladet og lokket kan vaskes på øverste hylle i vaskemaskinen.

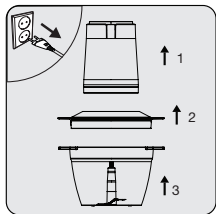

Koble fra apparatet. Fjern motorenheten (4) og lokket (3) og deretter skjærebladet.

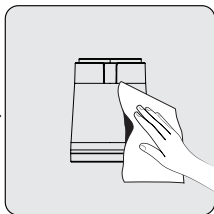

Bruk en lettftuket klut for å rengjøre yttersiden av motorenheten.

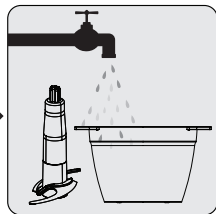

Du kan vaske miksebollen, skjærebladet og lokket med vaskemiddel og varmt vann. Etter rengjøring må alle delene tørkes grundig.

4.2 Lagring

- Dersom du ikke har tenkt å bruke apparatet på lenge, må du lagre det nøye.
- Trekk ut støpselet før du setter apparatet bort.
- Oppbevar apparatet på et kjølig og tørt sted.
- Oppbevar apparatet utilgjengelig for barn.

4.3 Transport og frakt

- Apparatet skal bæres med originalemballasjen under transport og frakt. Apparatets emballasje beskytter det mot fysiske skader.
- Ikke legg tunge gjenstander på apparatet eller emballasjen. Ellers kan apparatet bli skadet.
- Dersom apparatet mistes i gulvet, kan det hende at apparatet ikke fungerer, eller det kan oppstå permanente skader.

Reklamasjon og servicehåndtering.

Produkter solgt til forbruker i Norge, er underlagt Lov om forbrukerkjøp. Der det inntreffer feil eller mangler som omfattes av loven innen lovens frister, utbedres dette uten omkostninger for deg. Feil eller skader som oppstår, som er brukerbetinget eller ligger utenfor leverandørens kontroll, omfattes ikke av loven. En reparasjon vil da normalt belastes bruker. Ved næringskjøp gjelder kjøpsloven.

Grundig dekker ikke.

Feil eller mangler som har oppstått pga.

- Installasjon i strid med brukerveiledning.

- Mangelfullt vedlikehold eller behandling i strid med brukerveiledning.
- Inngrep og reparasjoner utført av uautorisert personell, eller bruk av uoriginale reservedeler.
- Unormale spenningsvariasjoner utover merkespenningen, lynnedslag, elektriske forstyrrelser eller evt. uregelmessigheter i vannforsyningen.

Reservedeler.

Informasjon om bestilling av reservedeler finner du på: www.grundig.no

Ved bestilling av reservedeler må det opplyses om modellbetegnelse og serienummer på produktet. Denne informasjonen finnes på typeskiltet på produktet.

Anmodning om service.

Grundig har lokale serviceverksteder over hele landet.

Ved tekniske henvendelser må følgende informasjon oppgis / fremvises:

- Navn
- Adresse
- Telefon
- Modellbetegnelse
- Serienummer
- Kjøpsdato / Kjøpskvitting
- Feilbeskrivelse

Grundig Nordic No As
Glynitveien 25
1400 Ski - NO

Tlf +47 815 59 590
hvitevareservice@grundig.com
www.grundig.no

Reklamation og servicehåndtering

Produkter solgt til forbruker i Danmark, er underlagt lov om forbrukerkjøp. Om der oppstår feil eller mangler der er omfattet av loven indenfor de givne garantifrister, utbedres disse uden omkostninger. Dækningen forudsætter brug i normal privat husholdning.

Fejl eller skader der er brugsbetingede eller ligger udenfor leverandørens kontrol omfattes ikke af loven. En reparation vil da normalt belastes brugeren.

Grundig dækker ikke.

Fejl eller mangler som er opstået pga.

- Installasjon i strid med brukerveiledning.

- Mangelfuld vedligehold eller behandling i strid med brugervejledning.
- Indgreb og reparationer udført af uautoriseret personel, eller brug af uoriginale reservedele.
- Unormale spændingsvariationer lynnedslag, elektriske forstyrrelser eller evt. uregelmæssigheder i vandforsyningen.

Reserve dele.

Information om bestilling af reservedele finder du på: www.grundig.dk

Ved bestilling af reservedele må modellbetegnelse og serienummer på produktet oplyses. Denne information findes på typeskiltet på produktet.

Anmodning om service.

Grundig har lokale serviceværksteder over hele landet.

Ved tekniske henvendelser må følgende information opgives / fremvises:

- Navn
- Adresse
- Telefon
- Modelbetegnelse
- Serienummer
- Kjøbsdato / Købskvittering
- Fejlbeskrivelse

Grundig Nordic No As
Glynitveien 25
1400 Ski - NO

Tlf +45 70 80 87 77
hvitevareservice@grundig.dk
www.grundig.dk

Läs den här bruksanvisningen först!

Kära kund,

Tack för ditt val av denna Grundig-produkt. Vi vill att du uppnår optimal effektivitet från denna högklassiga produkt, som har tillverkats med senaste teknologi. Läs denna bruksanvisning och med följande dokument noggrant, innan användning och spara den till framtida behov. Överlåt bruksanvisningen om produkten överläts till en annan person. Observera alla varningar och information och följ dessa.

Symboler och deras beskrivningar

Dessa symboler har använts i olika delar i denna bruksanvisning:



Viktig information och rekommendationer angående användning av apparaten.



VARNING: Varning för person- eller egendomsskada.



Lämplig för kontakt med mat.



Sänk inte apparaten, strömkabeln eller stickkontakten i vatten eller några andra vätskor.



Skyddsklass mot elchock



ÅTERVUNNEN OCH
ÅTERVINNINGSBAR
PAPPER

1 Viktiga säkerhets- och miljöinstruktioner

Detta avsnitt innehåller säkerhetsinstruktioner för att undvika faror, som kan leda till person- eller egendomsskada.

Alla garantier kommer att hävas, om dessa instruktioner inte åtföljs.

1.1 Allmän säkerhet

- Denna apparat följer tillämpliga internationella säkerhetsstandard.
- Apparaten får användas av personer med begränsad fysisk, perceptuell eller mental förmåga eller personer med bristande erfarenhet och kunskap om de övervakas eller får instruktioner om hur apparaten ska användas och vilka relevanta risker de kan utsättas för. Barn ska inte leka med apparaten.
- Apparaten får inte användas av barn.
- Använd inte apparaten om strömkabeln, apparaten eller apparatens blad är skadade. Kontakta auktoriserad service.
- Om apparaten inte är under uppsikt, dra ur

1 Viktiga säkerhets- och miljöinstruktioner

stickkontakten vid montering/avmontering av tillbehör eller före rengöring.

- Använd bara originalreservdelar eller reservdelar rekommenderade av tillverkaren.
- Demontera inte apparaten.
- Kraftförsörjningen ska överensstämma med informationen i typskylten.
- Använd inte apparaten med förlängningssladd.
- Koppla inte ur apparaten genom att dra i kabeln.
- Stäng av apparaten och koppla bort den från elnätet innan du byter tillbehör eller närmar dig delar som rör sig under användning.
- Rör inte vid apparatens kontakt med fuktiga eller våta händer.
- Använd inte apparaten för varm mat.
- Använd endast apparaten med den medföljande gummifoten eller hackskålen.
- Använd inte apparaten med tom skål.

1 Viktiga säkerhets- och miljöinstruktioner

- Ta bort ben och kärnor från livsmedlen för att undvika att knivarna och apparaten skadas.
- Apparaten är inte lämplig för torkad eller grov mat eftersom knivarna då kan bli slöa mycket snabbt.
- För att undvika överhettning, använd inte apparaten kontinuerligt i mer än 5 sekunder. Låt apparaten svalna 2 minuter mellan varje 5 sekunders drift.
- Observera alla varningar för att undvika skador på grund av felaktig användning.
- Felaktig användning vid tömning av skålen, rengöring eller kontakt med hackbladen med bara händer kan orsaka allvarliga personskador. Var försiktig genom att försöka hålla i hackbladet endast från plastdelen.
- Torka apparaten och alla dess delar efter rengöringen, innan de spänningssätts eller monteras.
- Sänk inte apparaten, strömkabeln eller stickkontakten i vatten eller några andra vätskor.
- Använd inte apparaten eller delarna på eller i närheten av heta ytor och placera dem inte på heta

1 Viktiga säkerhets- och miljöinstruktioner

ytor.

- Om förpackningsmaterialet sparas, förvara det utom räckhåll för barn.
- Förvara apparaten och dess strömkabel utom räckhåll för barn.
- Använd alltid apparaten på ett stabilt, plant, rent och torrt underlag.
- Den här apparaten är avsedd att användas i ett hushåll eller i liknande användande såsom:
 - personalkök i butiker, kontor och andra arbetsmiljöer,
 - bondgårdar, av kunder på hotell, motell och andra bostadsmiljöer,
 - miljöer av typen bed and breakfast
- Se till, att strömkabeln inte är klämd eller böjd och att den inte skaver mot vassa kanter, så att den inte skadas. Håll strömkabeln borta från heta ytor och öppen eld.
- Innan apparaten tas i bruk för första gången skall alla delar som kommer i kontakt med livsmedel

1 Viktiga säkerhets- och miljöinstruktioner

rengöras noggrant. Se fullständig information i avsnittet "Rengöring".

- Vidrör inte apparatens rörliga delar. Sätt inte på eller ta bort delarna förrän enheten står helt stilla.
- Var försiktig när du hanterar de vassa skärbladen, tömmer skålen och vid rengöring
- Var försiktig om het vätska hålls i matberedaren eller mixern eftersom den kan sprutas ut ur apparaten på grund av plötslig ånga.
- Om strömkabeln skadas måste den bytas ut av tillverkaren, dess serviceagent eller liknande utbildad personal för att undvika faror.

1.2 I enlighet med WEEE-bestämmelser och avyttring av avfallsprodukter

Den här produkten uppfyller EU:s WEEE-direktiv (2012/19/EU). Den här produkten har klassifikationssymbolerna för elektriskt avfall och elektronisk utrustning (WEEE).



Den här symbolen anger att produkten inte får slängas tillsammans med annat hushållsavfall vid slutet av dess livslängd. Obrukbar enhet måste returneras till officiell uppsamlingsplats för återanvändning av elektriska och elektroniska produkter. För att hitta dessa uppsamlingsplatser,

1 Viktiga säkerhets- och miljöinstruktioner

kontakta lokala myndigheter eller återförsäljaren, där produkten köptes. Varje hushåll har en viktig roll i återvinning och återanvändning av gamla produkter. Korrekt avfallshantering av uttjänta apparater hjälper till att förhindra potentiella negativa konsekvenser för miljön och människors hälsa.

1.3 I enlighet med RoHS-direktivet

Den produkt du har köpt uppfyller kraven i EU:s RoHS-direktiv (2011/65/EU). Den innehåller inga i direktivet specificerade skadliga eller farliga material.

1.4 Paketeringsinformation



Produktens förpackning är tillverkad av återvinningsbara material i överensstämmelse med våra nationella miljöregler. Avyttra inte förpackningsmaterialet tillsammans med hushållsavfall eller andra sopor. För förpackningsmaterialet till av de lokala myndigheterna avsedd uppsamlingsplats.

2 Din hackare

2.1 Översikt

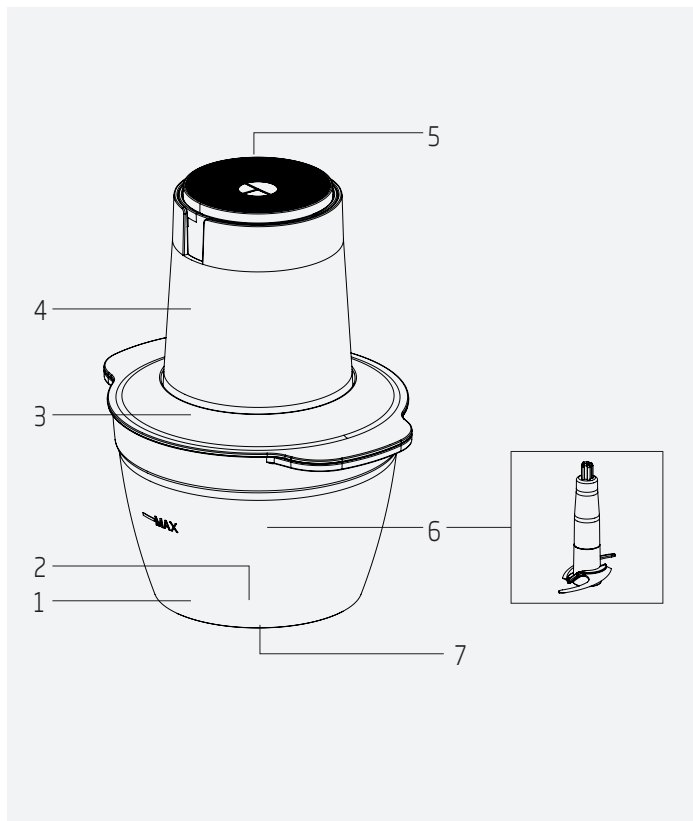

I apparaten eller i medföljande dokumentation visade värden är laboratorievärden, som erhållits enligt respektive standard. Dessa värden kan skilja sig beroende av användning och omgivningsförhållanden.

2 Din hackare

1. Hackskål
2. Fast skaft
3. Lock
4. Motorenhet
5. Manöverknapp
6. Hackarblad
7. Halkskyddad bas

2.2 Teknisk specifikation

Kraftförsörjning:

220-240 V~, 50-60 Hz

Effekt: 500 W

Rättigheter till tekniska och designmodifikationer reserveras.

3 Användning

3.1 Avsedd användning

Apparaten är endast avsedd för hemmabruk och är inte lämplig för professionell användning.

Apparaten är konstruerad för att hacka små mängder fasta livsmedel.

3.2 Första användning

Rengör apparatens delar före första användningen (se 4.1).

3.3 Uppstart

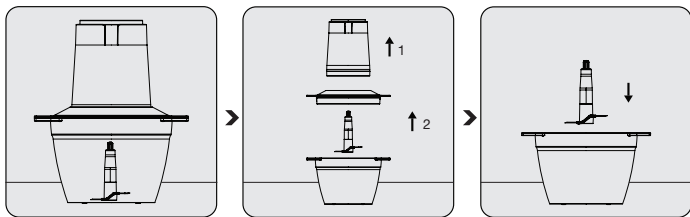

Placera apparaten på en fast och jämn yta, på det halkskyddade underlaget.

Ta bort motorenheten (4) och locket (3) från hackskålen.

Placera hackbladet (6) på det fasta skaftet (2) genom att hålla i bladet från plastdelen.

3 Användning

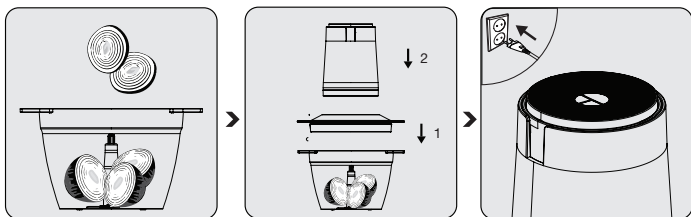

Lägg ingredienserna som du vill tillreda i hackskålen (1).

Efter att locket (3) (med silikonpackningen nedåt) placerats på hackskålen (1), placeras motorenheten (4) på enheten.

Anslut apparaten till elnätet. Starta apparaten genom att trycka på manöverknappen (5).



- Placera locket (3) direkt på hackskålen. I annat fall kommer motorenheten (4) inte att placeras korrekt och apparaten kommer inte att fungera.



- Vid kontinuerlig användning under 10 sekunder kan du fortsätta med några sekunders intervall tills processen är slutförd.
- För mjukare livsmedel som persilja eller lök kan ensekundsintervall användas.

3 Användning

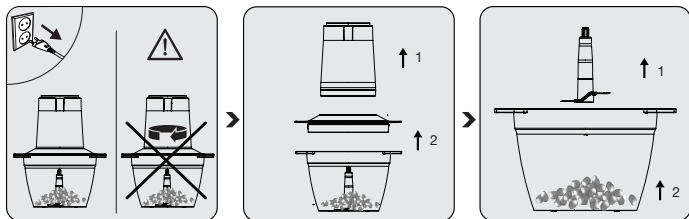

När åtgärden är slutförd, sluta trycka på manöverknappen. Koppla ur apparaten och vänta tills bladet har stannat helt.

Dra först ut och ta bort motorenheten (4), därefter locket (3).

Håll i hackbladet (6) i plastdelen och ta bort det från hackskålen (1).
Avlägsna de bearbetade livsmedlen från hackskålen (1).



- Den inre delen av bladet har en fjäder. Du kan känna en fjäderrörelse när du placerar bladet på det fasta skaftet. Om du vrider bladet en kvarts varv åt höger eller vänster ska bladet fixeras.
- För att ta bort bladet från skaftet, vrid bladet ett kvarts varv åt höger eller vänster; då lossnar bladet.



Vidrör inte bladen med bara händer.

3 Användning

3.4 Maximala mängder och bearbetningstid

Tabellen nedan ger en allmän bild av olika livsmedel när det gäller maximala mängder och de genomsnittliga perioderna för lämplig hackningsprocess. De rekommenderade tiderna och mängderna bör ses som referens.

Material	Max. mängd	Bearbetningstid
Nötkött	100 g.	5 sek

3.5 Energibesparande åtgärder

Beakta de rekommenderade tider som anges i bruksanvisningen under användningen. Koppla ur apparaten efter varje användning.

4 Rengöring och underhåll

4.1 Rengöring



- Före rengöring, koppla ur apparaten och se till att bladen är helt stoppade.
- Använd aldrig bensin, lösningsmedel, frätande rengöringsmedel, metallföremål eller hårda borstar till rengöring av enheten.
- Var försiktig när du rengör hackbladet (6), det är vasst.
- Sänk inte ned motorenheten eller strömkabeln i vatten eller någon annan typ av vätska.



Hackskålen, hackbladet och locket kan diskas på det övre stället i diskmaskinen.

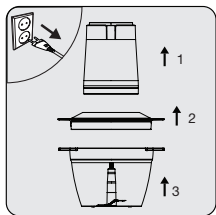

Koppla ur apparaten. Ta bort motorenheten (4), locket (3) och därefter bladen (6).

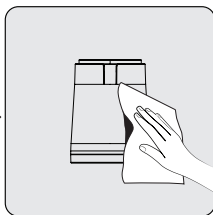

Använd en lätt fuktad trasa för att rengöra utsidan av motorenheten (4).

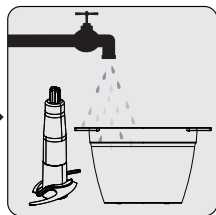

Du kan diska hackskålen, hackbladet och locket med diskmedel och varmt vatten. Torka noggrant alla delar av apparaten efter rengöringen.

4 Rengöring och underhåll

4.2 Förvaring

- Om du inte tänker använda apparaten under en längre tid ska du förvara den försiktigt.
- Koppla ur apparaten före förvaring.
- Förvara apparaten på en kall och torr plats.
- Förvara apparaten och dess strömkabel utom räckhåll för barn.

4.3 Transport och hantering

- Bär apparaten i originalpackning under hantering och transport. Apparatsens packning skyddar den mot fysiska skador.
- Placera inga tunga föremål på apparaten eller förpackningen. Annars kan apparaten skadas.
- Om apparaten tappas, fungerar den kanske inte på rätt sätt eller skadas permanent.

Molimo, prvo pročitajte ove upute!

Poštovani korisniče,

Zahvaljujemo na odabiru proizvoda tvrtke Grundig. Želimo postići optimalnu učinkovitost ovog visokokvalitetnog proizvoda koji je proizveden primjenom najmodernije tehnologije. Svakako s razumijevanjem pročitajte ove upute i dodatnu dokumentaciju prije upotrebe i sačuvajte ih za buduću upotrebu. Ovaj priručnik pridodaje uređaju ako ćete ga nekomе ustupiti. Pridržavajte se svih ovdje navedenih upozorenja i informacija i slijedite upute.

Simboli i njihovo značenje

Ovi simboli se koriste u uputama:



Važne informacije i preporuke u vezi s korištenjem uređaja.



UPOZORENJE: Upozorenje na tjelesnu ozljedu ili oštećenje imovine.



Može doći u kontakt s hranom.



Ne uranjajte uređaj, strujni kabel ili utikač u vodu ili druge tekućine.



Stupanj zaštite od strujnog udara



**RECIKLIRANI PAPIR I
PAPIR KOJI SE MOŽE
RECIKLIRATI**

1 **Važne upute za sigurnost i očuvanje okoliša**

Ovaj dio sadrži sigurnosne upute kako bi se spriječile opasnosti koje mogu rezultirati ozljedom ili oštećenjem imovine.

Nepriдрžavanje uputa poništiti će sva jamstva.

1.1 Općenite sigurnosne informacije

- Ovaj uređaj sukladan je s međunarodnim sigurnosnim standardima.
- Uređaj mogu koristiti osobe sa smanjenim tjelesnim, osjetilnim ili mentalnim sposobnostima ili s nedostatnim iskustvom i znanjem, ako su pod nadzorom osobe odgovorne za njihovu sigurnost ili ako im ona daje potrebne upute za rad s uređajem na siguran način te ako razumiju moguće opasnosti. Djeca se ne smiju igrati s uređajem.
- Ovim uređajem ne smiju rukovati djeca.
- Ne koristite uređaj ako su strujni kabel, uređaj ili oštrica uređaja oštećeni. Kontaktirajte ovlaštenu servis.
- Ako uređaj nije pod nadzorom, iskopčajte ga iz strujne utičnice prilikom montiranja/uklanjanja

1 **Važne upute za sigurnost i očuvanje okoliša**

pribora ili prije čišćenja.

- Koristite samo originalne dijelove ili dijelove koje je preporučio proizvođač.
- Ne rastavljajte uređaj.
- Napajanje iz strujne mreže treba odgovarati informacijama navedenim na nazivnoj pločici.
- Uređaj ne koristite s produžnim kabelom.
- Ne iskopčavajte utikač povlačenjem strujnog kabela.
- Isključite uređaj i izvucite utikač iz strujne utičnice prije zamijene pribora ili kada pristupate pokretnim dijelovima kad rade.
- Ne dirajte utikač uređaja s mokrim ili vlažnim rukama.
- Ne koristite uređaj za vruću hranu.
- Uređaj koristite samo s isporučenom gumenom bazom ili zdjelom sjeckalice.
- Ne rukujte uređajem ako je posuda prazna.

1 **Važne upute za sigurnost i očuvanje okoliša**

- Izbjegnite oštećenje uređaja i oštrica te uklonite kosti i sjemenke iz hrane.
- Uređaj nije prikladan za suhu i grubu hranu koja može izazvati otupljivanje oštrica u kratkom vremenu.
- Spriječite pregrijavanje i ne koristite uređaj neprekidno duže od 5 minuta. Neka se uređaj ohladi 2 minute između svake upotrebe u trajanju od 5 sekundi.
- Spriječite ozljede zbog neispravne upotrebe i pridržavajte se svih upozorenja.
- Neispravna upotreba tijekom pražnjenja zdjele, čišćenja ili spajanja oštrica sjeckalice golim rukama može izazvati teške ozljede. Budite oprezni ako pokušavate držati oštrice sjeckalice samo za plastični dio.
- Osušite uređaj i sve njegove dijelove nakon čišćenja, a prije uključivanja ili sastavljanja dijelova.
- Ne uranjajte uređaj, strujni kabel ili utikač u vodu ili druge tekućine.
- Ne rukujte uređajem ili njegovim dijelovima na ili

1 **Važne upute za sigurnost i očuvanje okoliša**

pored vrućih površina te ih ne stavljajte na vruće površine.

- Ako čuvate ambalažni materijal, tada ga držite izvan dohvata djece.
- Uređaj i njegov strujni kabel držite izvan dohvata.
- Uređaj uvijek koristite na stabilnoj, ravnoj, čistoj i suhoj površini.
- Ovaj uređaj namijenjen je uporabi u kućanstvu te za primjenu u prostorima poput:
 - kuhinjama za osoblje u trgovinama, uredima i drugim radnim prostorima,
 - od strane gostiju u hotelima, motelima ili drugim vrstama sličnih uslužnih objekata;
 - uslužnim objektima poput pansiona.
- Nemojte stiskati i savijati kabel za napajanje i ne povlačite po oštrim bridovima kako ne bi ste oštetili aparat. Kabel držite dalje od vrućih površina i otvorenog plamena.
- Prije prve upotrebe uređaja pažljivo očistite sve

1 Važne upute za sigurnost i očuvanje okoliša

dijelove koje dolaze u kontakt s hranom. Pojedini pogledajte u dijelu „Čišćenje“.

- Ne dirajte pokretne dijelove uređaja. Ne pričvršćujte i ne uklanjajte dijelove dok se uređaj potpuno ne zaustavi.
- Morate biti iznimno pažljivi kada rukujete oštrim oštricama za sječenje prilikom pražnjenja posude ili tijekom čišćenja
- Budite pažljivi ako u multipraktik ili blender ulijevate vruću tekućinu jer proizvodi paru koja izlazi iz uređaj.
- Ako je strujni kabel oštećen, mora ga zamijeniti proizvođač, ovlašteni serviser ili slična kvalificirana osoba kako bi se izbjegla opasnost.

1.2 Usklađenost s WEEE uredbama i zbrinjavanje otpada

Ovaj proizvod usklađen je s EU Direktivom WEEE (2012/19/EU). Ovaj proizvod nosi klasifikacijsku oznaku za električni i elektronski otpad (WEEE).



Ovaj simbol označava da ovaj proizvod ne treba odlagati s ostalim otpadom iz kućanstva na kraju vijeka uporabe. Rabljeni uređaj mora se vratiti na službeno sabirno mjesto za recikliranje električnih i elektronskih uređaja. Da biste pronašli mjesta za zbrinjavanje kontaktirajte lokalne vlasti ili prodavača od kojeg

1 Važne upute za sigurnost i očuvanje okoliša

ste kupili proizvod. Sva kućanstvo igra važnu ulogu u uporabi i reciklaži iskorištenih uređaja. Odgovarajući zbrinjavanje iskorištenih proizvoda pomaže spriječiti potencijalne negativne posljedice za okoliš i ljudsko zdravlje.

1.3 Usklađenost sa RoHS direktivom:

Ovaj proizvod je sukladan Direktivi EU o ograničavanju opasnih tvari (RoHS Directive) (2011/65/EU). Proizvod ne sadrži štetne i zabranjene materijale koji su specificirani u Direktivi.

1.4 Informacije o pakiranju



Ambalažni materijal proizvoda proizveden je od recikliranih materijala u skladu s nacionalnim odredbama o zaštiti okoliša. Ambalažni materijal ne zbrinjavajte zajedno s kućanskim i drugim otpadom. Odnosite ga u sabirne centre za ambalažni materijal koje su odredila tijela lokalnih vlasti.

2 Sjeckalica

2.1 Prikaz

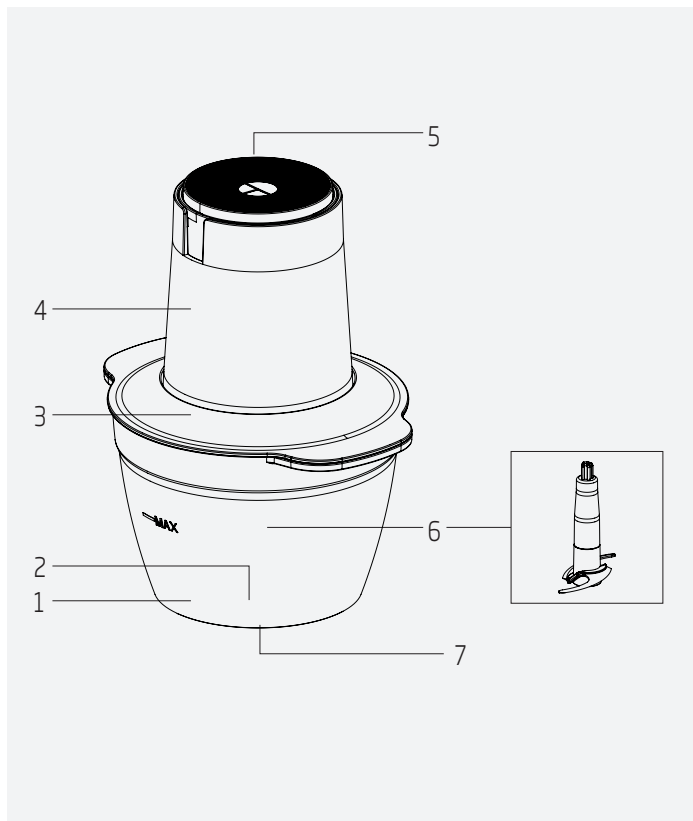

Navedene vrijednosti s oznakama na uređaju ili u isporučenoj dokumentaciji uređaja su laboratorijska očitavanja u skladu s važećim standardima. Ove vrijednosti mogu se razlikovati ovisno u uvjetima rada i okoliša.

2 Sjeckalica

1. Zdjela sjeckalice
2. Fiksna osovina
3. Poklopac
4. Jedinica motora
5. Gumb za rukovanje
6. Oštrica sjeckalice
7. Podloga koja se ne kliže

2.2 Tehnički podaci

Napajanje:

220-240 V~, 50-60 Hz

Napajanje: 500 W

Zadržava se pravo obavljanja tehničkih promjena te promjena u dizajnu.

3 Rukovanje

3.1 Namjena

Ovaj uređaj namijenjen je samo za uporabu u kućanstvu te nije prikladan za profesionalnu uporabu.

Uređaj je namijenjen za sjeckanje male količine krute hrane.

3.2 Prva upotreba

Prije prve uporabe očistite dijelove uređaja (pogledajte dio 4.1).

3.3 Pokretanje

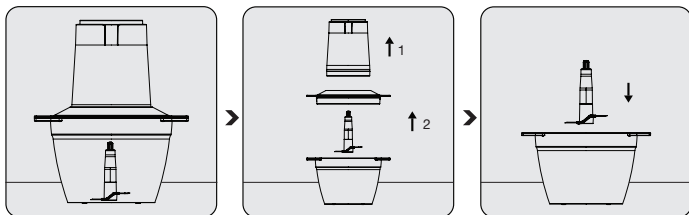

Uređaj postavite na fiksnu i ravnu površinu i na podlogu koja se ne kliže.

Uklonite jedinicu motora (4) i poklopac (3) sa zdjele sjeckalice (1).

Oštricu sjeckalice (6) stavite na fiksnu osovinu (2) dreči oštricu za plastični dio.

3 Rukovanje

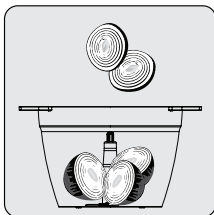

Sastojke koje želite pripremati stavite u zdjelu sjeckalice (1).

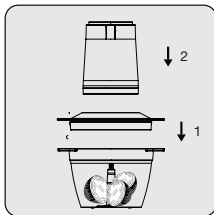

Nakon što stavite poklopac (3) (sa silikonskom brtvom okrenutom prema dolje) na zdjelu sjeckalice (1), na sklop stavite motornu jedinicu (4).

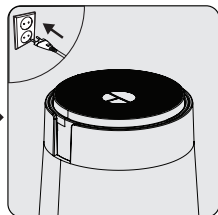

Aparat ukopčajte u strujnu utičnicu.

Uređaj pokrenite pritiskom na gumb za rukovanje (5).



- Stavite poklopac (3) izravno na zdjelu sjeckalice. U protivnom, jedinica motora (4) neće ispravno stati na svoje mjesto i uređaj neće raditi.



- Kod neprekidne upotrebe duže od 10 sekundi, možete nastaviti u intervalu od nekoliko sekundi dok se postupak ne završi.
- Za mekšu hranu poput peršina ili luka, može se koristiti pulsni rad od jedne sekunde.

3 Rukovanje

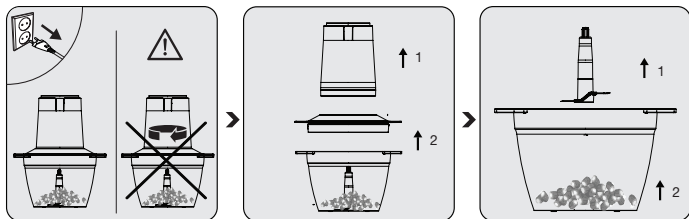

Kada završite s rukovanjem, prestanite pritiskati gumb za rukovanje. Iskopčajte uređaj i pričekajte dok se oštrice potpuno ne zaustave.

Prvo povucite i uklonite jedinicu motora (4), a zatim poklopac (3).

Držite oštricu sjeckalice (6) za plastični dio i uklonite je sa zdjele sjeckalice (1). Uklonite obrađenu hranu iz zdjele sjeckalice (1).



- Unutarnji dio oštrice ima oprugu. Možete osjetiti djelovanje opruge kada stavite oštricu na fiksnu osovinu. Ako okrenete oštricu za četvrtinu okreta na desno ili lijevo, tada će se oštrica učvrstiti.
- Ako uklonite oštricu sa osovine, okrenete oštricu za četvrtinu okreta na desno ili lijevo, tada će se oštrica osloboditi.



Oštrice ne dirajte golim rukama.

3 Rukovanje

3.4 Maksimalne količine i vrijeme pripreme

U tablici u nastavku naveden je općeniti prikaz za različite vrste hrane u vezi s maksimalnom količinom i prosječnim vremenom za odgovarajući postupak sjeckanja. Preporučena vremena i količine trebaju se uzeti kao referenca.

Materijal	Maks. količina	Vrijeme obrade
govedinom	100 g	5 sek

3.5 Kako uštediti energiju

Tijekom upotrebe pridržavajte se preporučenih vremena navedenih u priručniku. Nakon svake uporabe isključite uređaj iz strujne utičnice.

4 Čišćenje i održavanje

4.1 Čišćenje



- Prije čišćenja, iskopčajte uređaj iz strujne utičnice i pripazite neka se oštrice potpuno zaustave.
- Za čišćenje uređaja nikad ne koristite benzin, otapala, abrazivna sredstva za čišćenje, metalne predmete i tvrde četke.
- Budite oprezni kada pričvršćujete oštricu sjeckalice (6); jer je oštra.
- Ne uranjajte jedinicu motora ili strujni kabel u vodu ili druge tekućine.



Zdjela sjeckalice, oštrica sjeckalice i poklopac mogu se prati na gornjoj polici perilice posuđa.

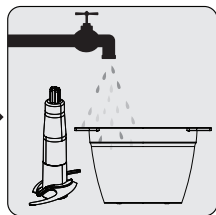
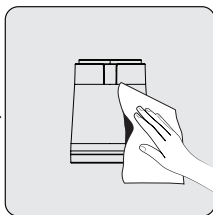
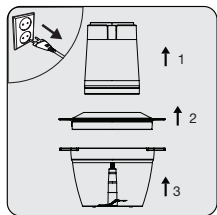

Iskopčajte uređaj iz strujne mreže. Uklonite jedinicu motora (4), poklopac (3), a zatim oštrice (6).

Za čišćenje vanjskog dijela jedinice motora (4) koristite vlažnu krp.

Zdjelu sjeckalice, oštricu sjeckalice i poklopac možete oprati s deterđentom i toplom vodom. Nakon čišćenja, dobro osušite sve dijelove uređaja.

4 Čišćenje i održavanje

4.2 Pohrana

- Ako uređaj ne namjeravate koristiti duže vrijeme, pažljivo ga pohranite.
- Prije pohrane iskopčajte uređaj iz strujne mreže.
- Aparat čuvajte na hladnom i suhom mjestu.
- Uređaj i njegov kabel držite izvan dohvata.

4.3 Transport i prenošenje

- Za vrijeme transporta i prenošenja uređaj nosite u njegovom originalnom pakiranju. Pakiranje štiti uređaj od fizičkih oštećenja.
- Ne stavljajte teške predmeta na uređaj ili na pakiranje. U protivnom uređaj se može oštetiti.
- Ako uređaj padne, tada možda neće raditi ili može doći do trajnog oštećenja.

Lue tämä ohjekirja ensin!

Hyvä asiakas,
Kiitos, kun valitsit tämän Grundig-tuotteen. Tahdomme, että saat optimaalisen hyödyn tämän nykyaikaisella tekniikalla valmistetun korkealuokkaisen tuotteen käytöstä. Lue tämä käyttöohje ja liitetyt asiakirjat huolellisesti ennen laitteen käyttöä ja säilytä ne tulevia tarpeita varten. Anna tämä käyttöohje laitteen mukana, jos se luovutetaan toiselle henkilölle. Noudata kaikkia siinä olevia varoituksia, tietoja ohjeita.

Symbolit ja niiden merkitys

Tässä käyttöohjeessa käytetään seuraavia symboleita:



Tärkeitä laitteen käyttöä koskevia tietoja ja suosituksia.



VAROITUS: Varoitukset henkilö- tai omaisuusvahingon välttämiseksi.



Soveltuu elintarvikekosketukseen.



Älä upota laitetta, virtajohtoa tai virtapistoketta veteen tai muihin nesteisiin.



Sähköiskun suojausluokka



**KIERRÄTETTY JA
KIERRÄTYSKELPOINEN
PAPERI**

1 Tärkeitä turvallisuus- ja ympäristöohjeita

Tämä osio sisältää turvallisuusohjeita, jotka auttavat suojautumaan henkilö- ja omaisuusvahingoilta.

Takuu voidaan mitätöidä, ellei näitä ohjeita noudateta.

1.1 Yleistä turvallisuudesta

- Laite noudattaa kansainvälisiä turvallisuusstandardeja.
- Tätä tuotetta voivat käyttää henkilöt joiden fyysiset, aistinvaraiset tai henkiset kyvyt ovat heikentyneet, tai joilla ei ole aikaisempaa kokemusta tai tietoa laitteen käytöstä, jos heitä valvotaan, tai jos he ovat saaneet opastusta koskien laitteen turvallista käyttötapaa, ja he ymmärtävät laitteen käyttöön liittyvät vaarat. Lasten ei tule antaa leikkiä laitteen kanssa.
- Lapset eivät saa käyttää laitetta.
- Älä käytä laitetta, jos virtajohto, laite tai terä on vahingoittunut. Ota yhteys valtuutettuun huoltoon.
- Kun laitetta ei käytetä, irrota se verkkovirrasta varusteiden asennuksen/irroituksen aikana tai ennen puhdistusta.

1 Tärkeitä turvallisuus- ja ympäristöohjeita

- Käytä vain valmistajan suosittelemia tai alkuperäisiä varaosia.
- Älä pura laitetta.
- Virransyötön on oltava tyyppikilvessä ilmoitettujen tietojen mukainen.
- Älä käytä laitetta jatkojohdon kanssa.
- Älä kytke laitetta irti virransyötöstä virtajohdosta vetämällä.
- Sammuta laite ja irrota se verkkovirrasta ennen varusteiden vaihtamista tai lähestymistä liikkuviin osiin.
- Älä koske laitteen pistokkeeseen märillä tai kosteilla käsillä.
- Älä käytä laitetta kuumille ruoille.
- Käytä laitetta vain mukana toimitetulla kumialustalla tai silppuamiskulholla.
- Älä käytä laitetta tyhjällä kulholla.
- Terien ja laitevaurion välttämiseksi, poista luut ja siemenet ruoista.

1 Tärkeitä turvallisuus- ja ympäristöohjeita

- Laite ei sovellu kuivalle tai karkealle ruoalle, ja voi johtaa terien tylsymiseen nopeasti.
- Ylikuumenemisen estämiseksi, älä käytä laitetta yli 5 minuuttia yhtäjaksoisesti. Anna laitteen jäähtyä 2 minuuttia jokaisen 5 sekunnin käyttöajan jälkeen.
- Noudata kaikkia varoituksia henkilövahinkojen välttämiseksi.
- Väärin käyttö kulhon tyhjennyksen, puhdistuksen aikana tai kosketus teriin paljain käsin voi johtaa vakavaan henkilövahinkoon. Ole varovainen ja pidä silppuriterää vain sen muoviosasta.
- Kuivaa laite ja kaikki sen osat puhdistamisen jälkeen ja ennen virrankytkentää tai osien asennusta.
- Älä upota laitetta, virtajohtoa tai virtapistoketta veteen tai muihin nesteisiin.
- Älä käytä laitetta tai sen osia kuumien pintojen läheisyydessä tai aseta niitä näille pinnoille.
- Jos pakkausmateriaali säilytetään, säilytä niitä lasten ulottumattomissa.
- säilytä laitetta ja sen virtajohtoa lasten ulottumattomissa.

1 Tärkeitä turvallisuus- ja ympäristöohjeita

- Käytä laitetta vakaalla, tasaisella, puhtaalla ja kuivalla pinnalla.
- Tämä laite on tarkoitettu kotitalous- ja vastaavaan käyttöön, kuten
 - henkilökunnan keittiötiloissa kaupoissa, toimistoissa sekä muissa työympäristöissä,
 - maataloissa ja asiakkaiden oma käyttö hotelleissa, motelleissa ja muissa asuintyyppisissä ympäristöissä, -aamiais- ja vastaavankaltaiset majoitusympäristöt
- Älä taivuta tai purista virtajohtoa tai hankaa sitä teräviä reunoja vastaan vaurioiden välttämiseksi. Pidä virtajohto etäällä kuumista pinnoista ja avotulesta.
- Puhdista kaikki ruoan kanssa kosketuksissa olevat osat ennen laitteen ensimmäistä käyttökertaa. Katso ohjeet osassa "Puhdistus".
- Älä kosketa mitään laitteen liikkuviin osiin. Älä asenna tai poista mitään osaa, ennen kuin laite on pysähtynyt kokonaan.

1 Tärkeitä turvallisuus- ja ympäristöohjeita

- Käsittele teräviä leikkuuteriä varovasti, kun kulho tyhjennetään ja puhdistuksen aikana.
- Ole varovainen, kun kuumia nesteitä kaadetaan monitoimikoneeseen tai sekoittimeen, koska nestettä voi roiskua ulos laitteesta odottamattomasti.
- Jos virtajohto on vaurioitunut, on valmistajan, valtuutetun huoltoliikkeen tai muun valtuutetun henkilön vaihdettava se vaaran välttämiseksi.

1.2 WEEE-direktiivin noudattaminen ja tuotteen hävittäminen

Tämä tuote täyttää EU:n WEEE-direktiivissä (2012/19/EU) asetetut vaatimukset. Tässä tuotteessa on sen sähkö- ja elektroniikkalaiteromuluokan (WEEE) ilmaiseva symboli.



Tämä symboli tarkoittaa, että sitä ei saa hävittää muun kotitalousjätteen mukana käyttökänsä lopussa. Tuote on luovutettava sopivaan sähkö- ja elektroniikkalaitteiden kierrätyksestä huolehtivaan keräyspisteeseen. Tietoja näiden keräyspisteiden sijainnista saat paikallisilta viranomaisilta tai liikkeestä, josta ostit laitteen. Jokainen kotitalous on tärkeässä roolissa vanhojen laitteiden kierrättämisessä. Käytetyn laitteen sopiva hävitystapa ehkäisee mahdollisia negatiivisia ympäristö- ja terveyshaittoja.

1 Tärkeitä turvallisuus- ja ympäristöohjeita

1.3 Yhdenmukaisuus RoHS-direktiivin kanssa

Tuote jonka ostit täyttää EU:n vaarallisten aineiden käytön rajoittamista koskevan direktiivin (2011/65/EU). Se ei sisällä haitallisia tai kiellettyjä materiaaleja jotka on määritelty direktiivissä.

1.4 Tietoa pakkauksesta



Tuotteen pakkausmateriaalit on valmistettu kierrätettävistä materiaaleista, kansallisten ympäristömääräyksiemme mukaan. Älä hävitä pakkausmateriaaleja yhdessä kotitalous- tai muun jätteen mukana. Vie ne paikallisten viranomaisten määrittämiin kierrätyspisteisiin.

2 Silppuri

2.1 Yleiskuva

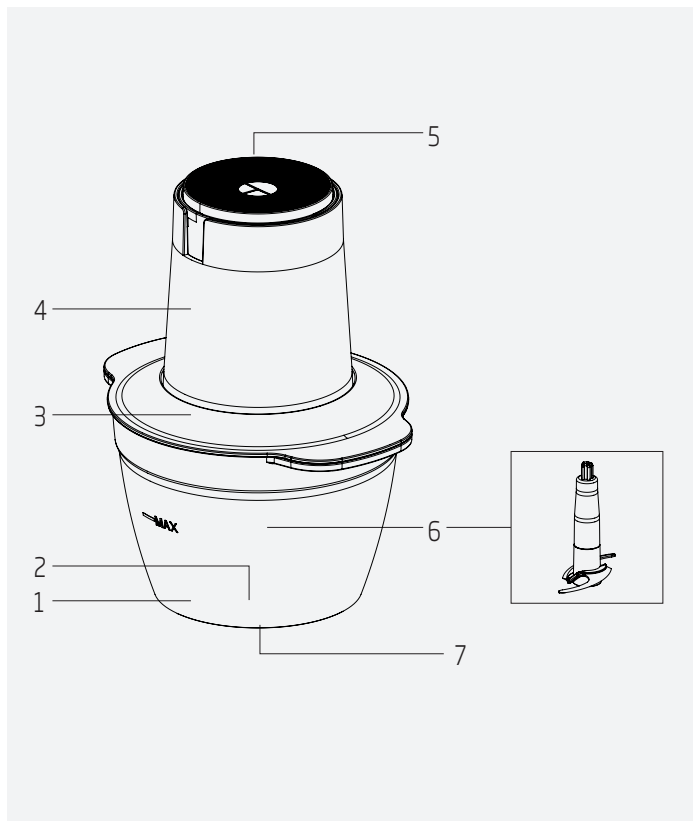

Laitteessa tai mukana toimitetuissa asiakirjoissa esitetyt arvot, ovat laboratorioarvoja, kyseisten standardien mukaan. Nämä arvot voivat vaihdella käytön ja ympäristölämpötilan mukaan.

2 Silppuri

1. Silppuamiskulho
2. Kiinteä akseli
3. Kansi
4. Moottoriyksikkö
5. Toimintopainike
6. Silppuamisterä
7. Luistamaton alusta

2.2 Tekniset tiedot

Virransyöttö:

220-240 V~, 50-60 Hz

Sähkövirta: 500 W

Oikeudet teknisiin ja
mallimuutoksiin pidätetään.

3 Käyttö

3.1 Käyttötarkoitus

Laitte on tarkoitettu vain kotitalouskäyttöön, eikä se sovellu ammattimaiseen käyttöön.

Laitte on tarkoitettu kiinteään ruoan silppuamiseen pienissä määrissä.

3.2 Ensimmäinen käyttökerta

Puhdista laitteen osat ennen ensimmäistä käyttökertaa (Katso 4.1).

3.3 Käynnistys

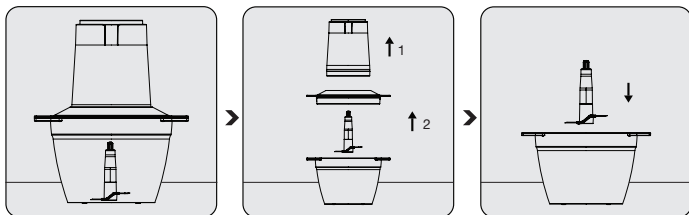

Aseta laite kiinteälle ja tasaiselle pinnalle, luistamattomalle alustalle.

Irrota moottoriyksikkö (4) ja kansi (3) silppuamiskulhosta.

Aseta silppuamisterä (6) kiinteään akseliin (2) pitämällä terää sen muoviosasta.

3 Käyttö

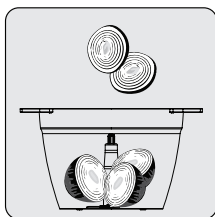

Aseta silputtavat einekset silppuamiskulhoon (1).

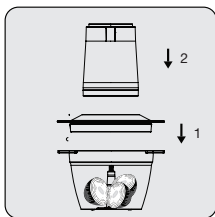

Kun kansi (3) on asennettu (silikonitiiviste alaspäin) silppuamiskulhoon (1), aseta moottoriyksikkö (4) kokoonpanoon.

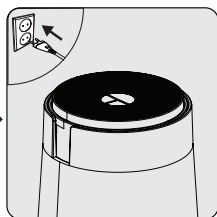

Liitä laite verkkovirtaan. Käytä laitetta painamalla toimintopainiketta (5).



- Aseta kansi (3) silppuamiskulhon päälle. Muutoin moottoriyksikköä (4) ei voida asentaa oikein eikä laite toimi.



- Alle 10 sekunnin jatkuvan käytön aikana, voit jatkaa muutaman sekunnin käyttöajoin, kunnes ruoka on silputtu.
- Pehmeämmille elontarvikkeille, kuten persilja tai sipuli, riittää yhden sekunnin käyttöjaksot.

3 Käyttö

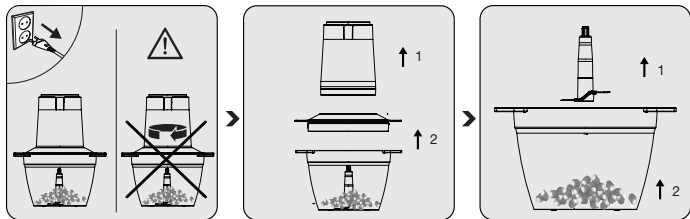

Kun olet valmis, sammuta laite painamalla toimintopainiketta. Irrota laite verkkovirrasta ja odota, kunnes terä on pysähtynyt täysin.

Irrota ensin moottoriyksikkö (4), sitten kansi (3).

Pidä silppuamisterää (6) muoviosasta ja poista se silppuamiskulhosta (1). Poista ruoka silppuamiskulhosta (1).



- Terän sisäosassa on jousi. Tunnet jousen toiminnan, kun terä kiinnitetään akseliin. Jos terä kierretään neljänneskierros oikealle tai vasemmalle, terä kiinnittyy.
- Irrota terä akselilta kiertämällä sitä neljänneskierros oikealle tai vasemmalle ja terä irtoaa.



Älä kosketa terään paljain käsin.

3 Käyttö

3.4 Maksimimäärät ja käyttöaika

Alla olevassa taulukossa on esitetty eri ruokien maksimimäärät ja keskimääräiset silppuamisajat. Suositellut ajat ja määrät ovat viitteellisiä.

Materiaali	Maks. määrä	Työstöaika
Häränliha	100 g	5 s

3.5 Tapoja säästää energiaa

Huomioi käyttöohjeessa esitetyt suositellut ajat käytön aikana. Irrota laite verkkovirrasta jokaisen käytön jälkeen.

4 Puhdistus ja huolto

4.1 Puhdistus



- Irrota laite virransyötöstä ja varmista, että terät ovat täysin pysähtyneet, ennen puhdistamista.
- Älä koskaan käytä bensiiniä, liuottimia, syövyttäviä puhdistusaineita, metalliesineitä tai kovaa harjaa laitteen puhdistamiseen.
- Käsittele silppuamisterää (6) varovasti, se on terävä.
- Älä upota moottoriyksikköä tai virtajohtoa veteen tai mihinkään muuhun nesteeseen.



Silppuamiskulho, silppuamisterä ja kansi voidaan pestä astianpesukoneen yläkorissa.

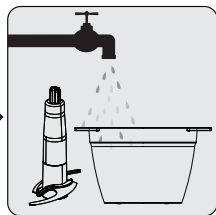
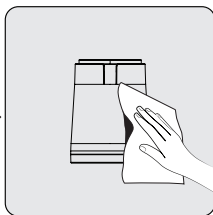
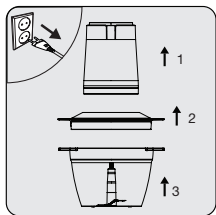

irrota laite verkkovirrasta. Irrota moottoriyksikkö (4), kansi (3) ja terät (6).

Puhdista moottoriyksikön (4) ulkopinnat hieman kostealla pyyhkeellä.

Voit pestä silppuamiskulhon, silppuamisterän ja kannen pesuaineella ja lämpimällä vedellä. Kuivaa kaikki laitteen osat huolellisesti puhdistamisen jälkeen.

4 Puhdistus ja huolto

4.2 Varastointi

- Jos et aio käyttää laite pitkään aikaan, varastoi se huolellisesti.
- Irrota laite virransyötöstä ennen varastointia.
- Säilytä laitetta viileässä ja kuivassa paikassa.
- Säilytä laitetta ja sen virtajohtoa lasten ulottumattomissa.

4.3 Kuljetus ja toimitus

- Säilytä laitetta alkuperäisessä pakkauksessa käsittelyn ja kuljetuksen aikana. Laitteen pakkaus suojaa laitetta fyysisiltä vaurioilta.
- Älä aseta raskaita esineitä laitteen tai pakkauksen päälle. Muussa tapauksessa laite voi vaurioitua.
- Jos laite putoaa, ei se ehkä enää toimi tai voi vaurioitua pysyvästi.

Reklamation och servicehantering.

Produkter som sålts till konsumenter i Sverige omfattas av lagen om konsumentköp. Om det förekommer fel eller brister som omfattas av lagen om lagstadgade tidsfrister sker reparation utan kostnad för konsument. Defekter eller skador som uppstår, som är användarrelaterade eller ligger utanför leverantörens kontroll omfattas inte av lagen. En ev reparation kommer då normalt att bekostas av användaren. Vid näringsköp gäller köplagen.

Grundig täcker inte.

Skador eller defekter som uppstått pga.

- Installation i oenlighet med tillverkarens anvisning.

- Bristande underhåll eller behandling som strider mot bruksanvisningen.
- Ingrepp eller reparationer utförd av icke behörig personal, eller användningen av icke godkända reservdelar.
- Onormala spänningsvariationer utöver markspänning, blixtnedslag, elektriska störningar eller oegentligheter med vattenförsörjning.

Reservdelar.

Information för beställning av reservdelar finner du på: www.grundig.se

Vid beställning av reservdelar måste modell samt serienummer på produkt uppges. Denna information finns på typskylten av produkten.

Servicefrågor.

Grundig har lokala serviceverkstäder över hela landet.

Vid tekniska frågor måste följande information uppges / visas:

- Namn
- Adress
- Telefon
- Modell
- Serienummer
- Köpekvitto / Kvittokopia
- Felbeskrivelse

Grundig Nordic AB
Klarabergsviadukten 53
SE-101 23 Stockholm

Tlf +46 (0)770 456 330
vitvaruservice@grundig.com
www.grundig.se

Reklamaatiot ja huolto:

Suomessa kuluttajalle myydyt tuotteet kuuluvat kuluttaja-suojalain piiriin. Grundig kattaa korjauskustannukset valmistus- ja materiaali-voimassa viitaten kyseisen maan voimassa oleviin säännöksiin. Edellytyksenä, on että tuote on ostettu uutena Suomessa. Lisäksi edellytetään, että korjaus suoritetaan valtuutetulla huoltoliikkeellä. Edellytämme, että laite ei ole muussa kuin yksityisessä kotikäytössä.

Grundig ei kata:

Vaurioita tai vikoja jotka johtuvat esim.

- Asennus ja käyttö on tehty käyttöohjeiden vastaisesti.

- Vian tai puutteen takia korjausta, jos se on seurausta virheellisestä asennuksesta tai sijoituspaikasta.
- Korjausta, joka on seurausta muiden kuin valtuutetun huoltajan korjauksesta.
- Vikoja, jotka ovat seurausta tulipalosta, tulvista tai vastaavista (force majeure).
- Korjauksia tai vikoja jotka ovat seurausta ukkosesta, sähkö-voista, jännitevaihteluista tai talon sähkö- ja vesiasennuksista.

Varaosat:

Ohjeet varaosien tilaamiseen löydät kotisivuiltamme: www.grundig.fi

Varaosia tilattaessa on ilmoitettava laitteen malli sekä sarjanumero. Mainitut tiedot löytyvät tuotteen tyyppimerkistä.

Huoltoihin liittyvät kysymykset:

Grundigilla on koko maata kattava huoltoliikeverkosto:

Huoltoon liittyvissä kysymyksissä seuraavat tiedot ovat tärkeät ilmoittaa:

- Nimi
- Osoite
- Puhelin
- Malli
- Sarjanumero
- Kuitti / Kuittikopia
- Vian kuvaus

Grundig Nordic AB
Klarabergsviadukten 53
SE-101 23 Stockholm

Puh +358 (0) 800 152 152

kodinkonehuolto@grundig.com
www.grundig.fi

Beko Germany GmbH
Rahmannstraße 3
65760 Eschborn
www.grundig.com