

Montagehinweis Klappenbeschlag

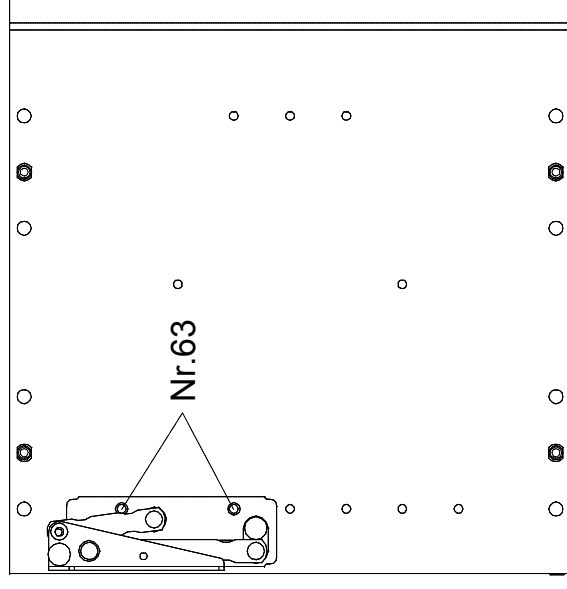

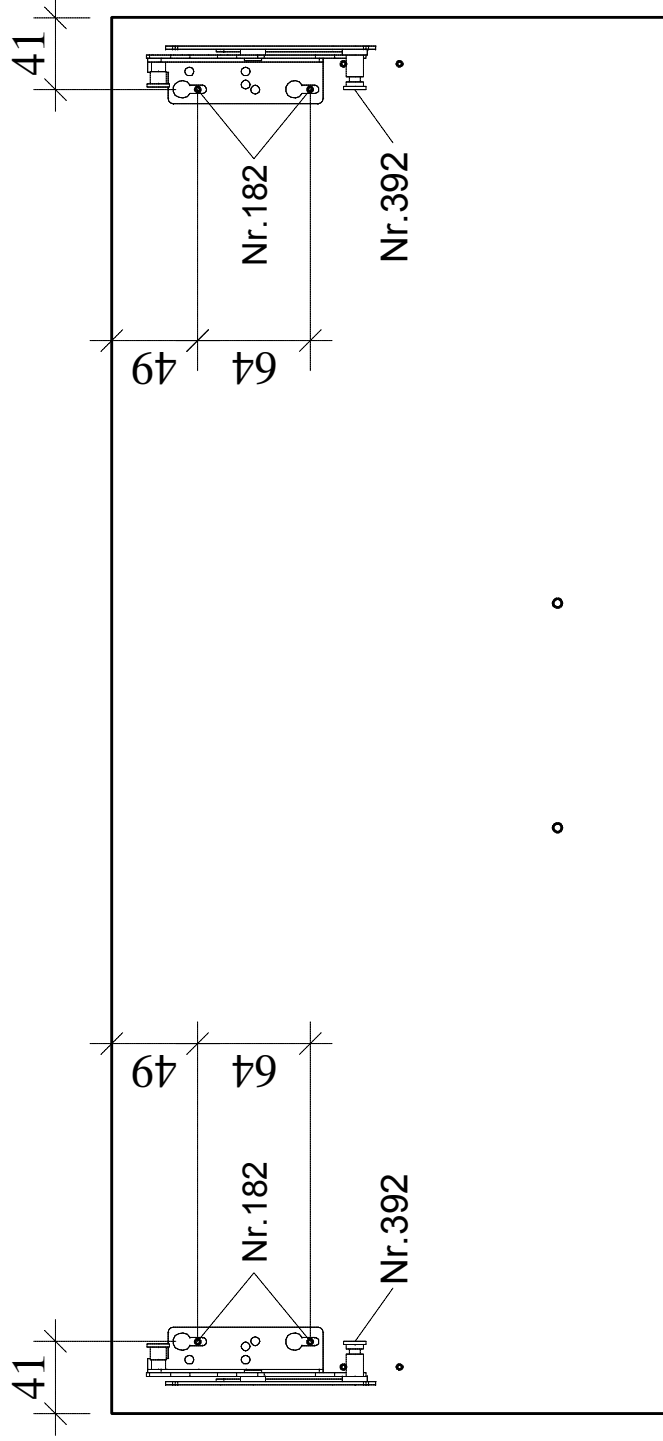
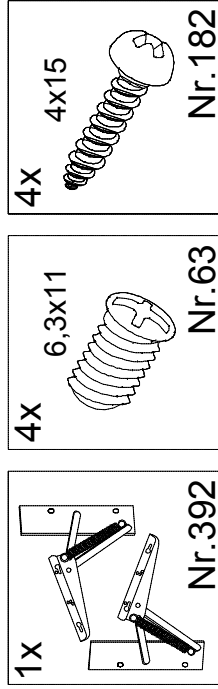
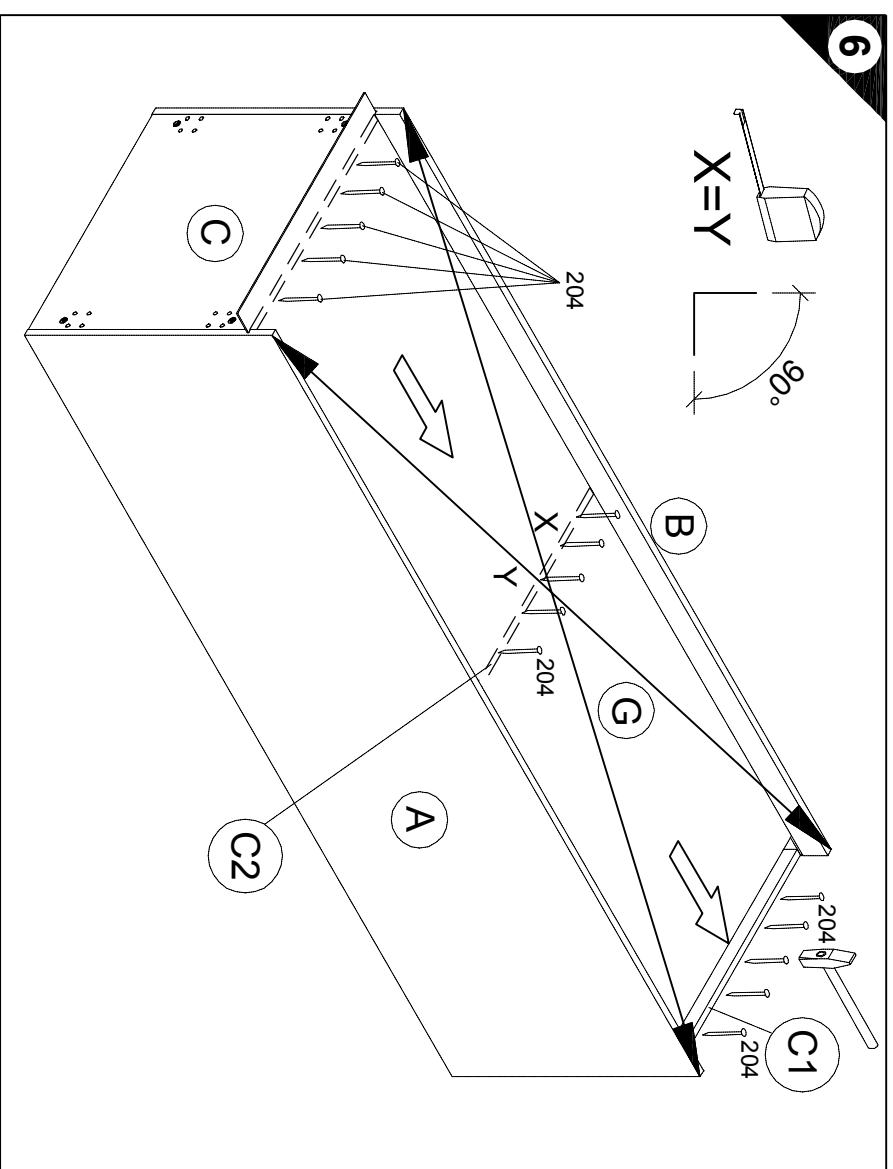
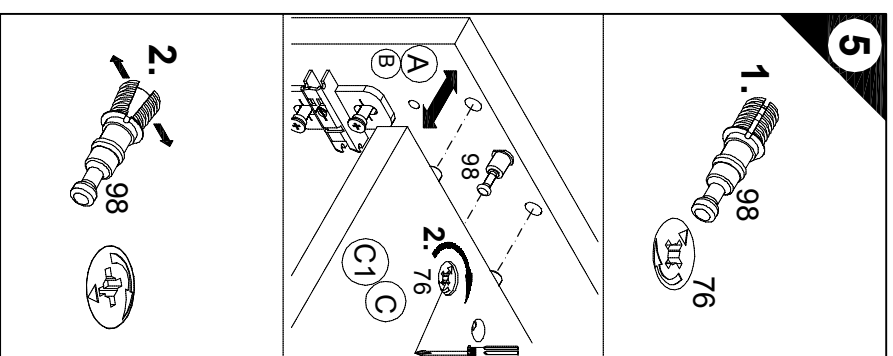
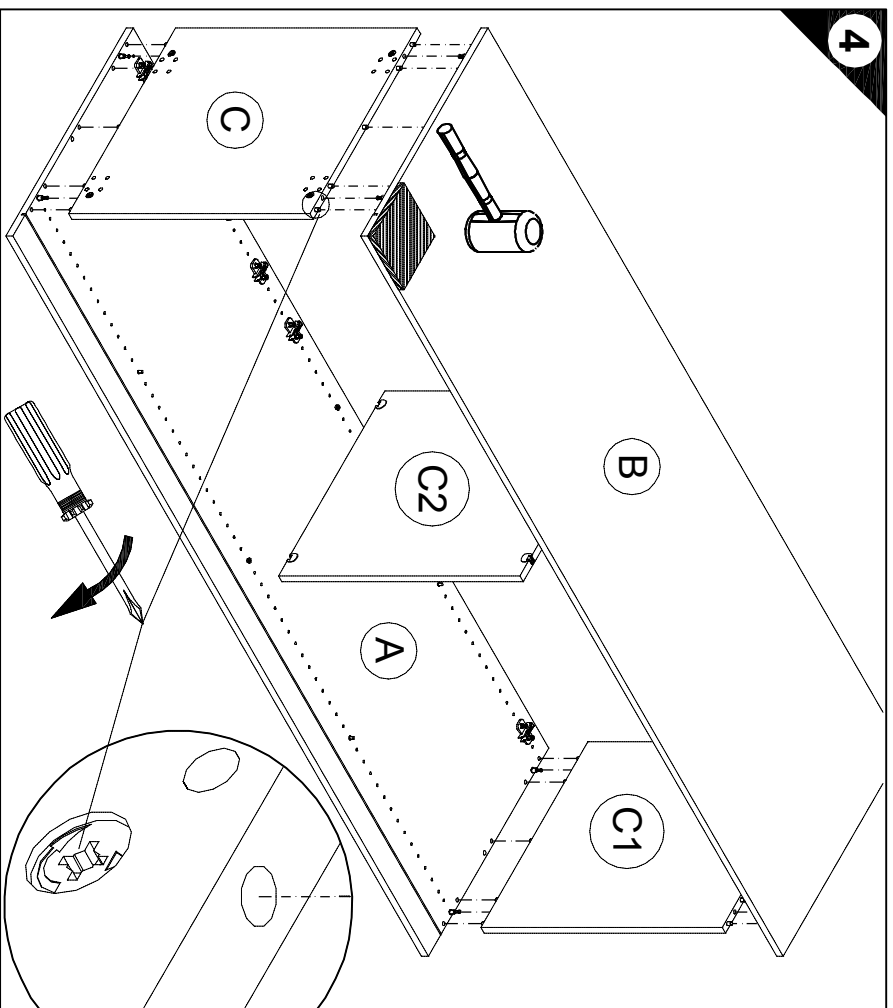
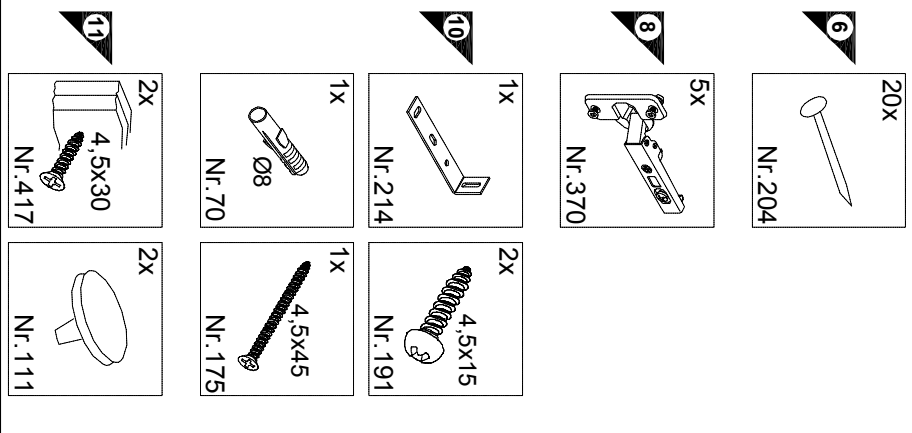

7

D Holzunterlage verwenden!
Front andrücken, scharfen Bohrer verwenden und mit wenig Druck durchbohren!

GB Use a wooden base!
Press front down, use sharp drill bit and, by applying slight pressure, drill a hole

F Appuyer sur la façade, utiliser un foret bien affûté et percer en appliquant une faible pression !

NL Houden onderlegger gebruiken!
Druk het front aan, gebruik een scherpe boor en oefen bij het boren weinig druk uit!

E !Utilizar una base de madera!
!Presionar el frente, utilizar una broca afilada y taladrar con poca presión!

I Utilizzare una base di legno!
Appoggiare la facciata, utilizzare una punta di trapano affilata e trapanare esercitando solo una leggera pressione!

RUS Использовать деревянную подложку!
Прижать фасад, использовать острое сверло и просверлить с незначительным давлением!

PL Używać podkładkę z drewna!
Docisnąć front, użyć ostrego wiertła i przewiercić, używając małej sily nacisku!

H Alkalmazzon fa alátételt!
Nyomja le az előlapot, hasznájon éles fűrt, és kis nyomással fúrja át!

CZ Použijte dřevěný podklad!
Přiláďte čelo, použijte ostrý vrták a proveďte pomoci malého tlaku!

SLO Uporabite leseno podlagi!
Pritisnite licheni ter z ostrim svedrom in z majhnim pritiskom izvirajte luknjo!

FIN Käytä puualustaa!
Paina etulevy paikalleen, käytä terävää poranterää ja poraa reikä vain kevyesti painamalla!

S Använd ett träunderlag!
Tryck fronten mot underlaget, använd vass borr och borra igenom med ett lätt tryck!

SK Použite drevený podklad!
Přiláďte front, použijte ostrý vrták a proveďte malým tlakom!

RO suport de lemn!
Împingeți frontul, utilizați un burghiu ascuțit și perforați exercitând doar o presiune redusă!

TR Ahşap taban kullanın!
Önden bastırın, keskin makrap ucu kullanın ve az basınc uygulayalak delini!

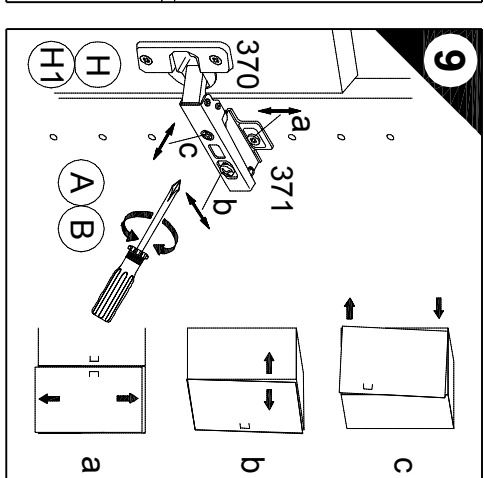
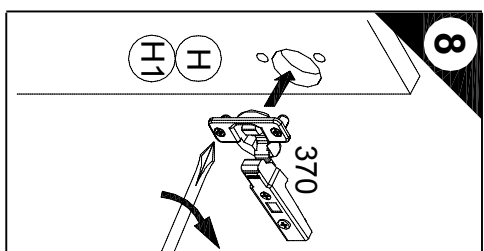
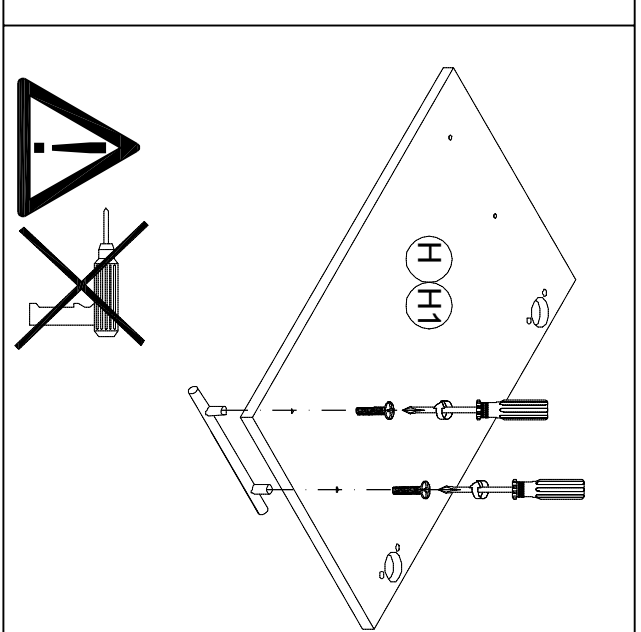
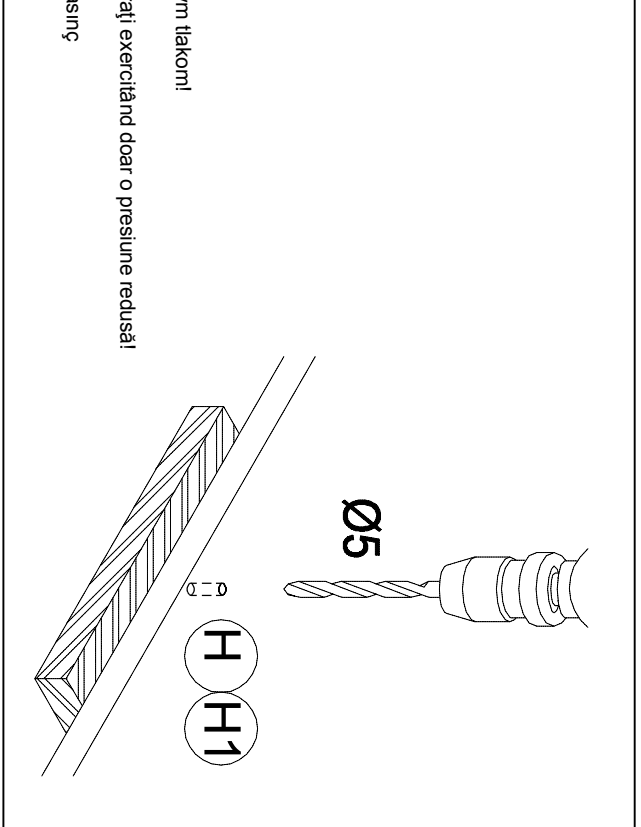

10

D Wandbefestigung zwingend erforderlich!
Wall fixing essential!

GB A fixer is imperative to au wall!

F Wandbevestiging dringend vereist!

NL !Fijachen en la pared absolutamente necesario!

E Il fissaggio alla parete è indispensabile!

I Il fissaggio alla parete è indispensabile!

RUS Крепление к стене обязательно!

PL Mocowanie do ściany bezwzględnie konieczne!

H A falra történő rögzítésre feltétlenül szükség van!

CZ Nástěrná montáž nezbytně nutná!

SLO Obvezna je pritrditev na steno!

FIN Kiinnitettävä ehdottomasti seinään!

S Ett väggrästa är absolut nödvändigt!

SK Nutná montáž na stenu!

RO Fixarea la perete este neapărat necesară!

TR Duvara sabitlenmesi kesinlikle gerekl!

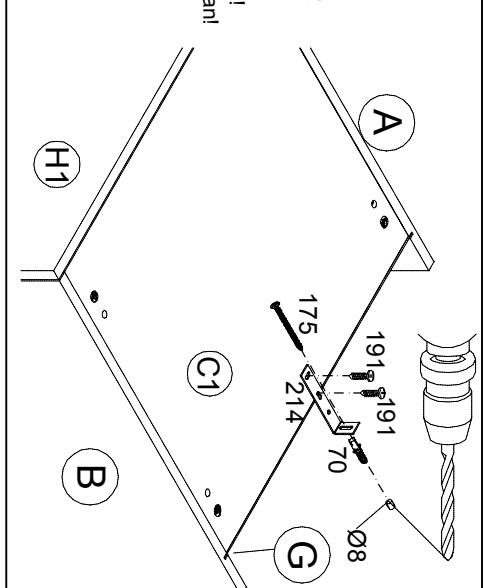

D Untergrund und Befestigungsmittel auf Eignung prüfen!
Check substructure and fixings for suitability!

GB Control the support and the fixings for suitability!

F Contrôler si le support et les moyens de fixation sont bien adéquats !

NL Ondergrond en bevestigingsmateriaal op functionaliteit controleren!

E !Comprobar el suelo y los medios de fijación en cuanto a su aptitud!

I Controllare l'idoneità del fondo e dei materiali di fissaggio!

RUS Основание и крепежный материал проверить на пригодность!

PL Podłoże oraz materiały do zamocowania sprawdzić na ich przydatność!

H Az alapfelület és a rögzítő anyagokat megfellelőség szempontjából ellenőrizni kell!

CZ Pevkosťeje podklad a vhodnost upevňovacích prostředků!

SLO Preverite, če se ujemajo spodnja stran in pritrdilna sredstva!

FIN Tarkista alustan ja kiinnitysvälineiden sopivuus!

S Kontrollera att underlaget och fästmedlen är lämpliga!

SK Preverte vhodnosť podkladu a upevňovacích prostriedkov!

RO Verificați săraderul adecvat al suprafeței suport și al mijloacelor de fixare!

TR Zeminin ve bağlanıt elemanlarının uygunluđunu kontrol edin!

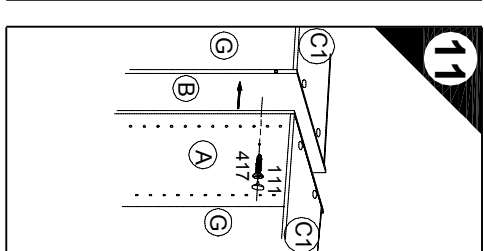

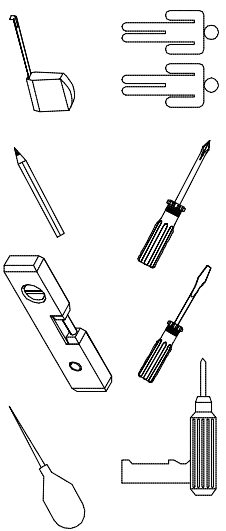

Service-Hotline
01805-678101
0,14€ pro Minute
++49 für Österreich
Anstandsartik pro Minute
service@jaka-bkl.de
voor Nederland en België
00800-40119350
benelux@jaka-bkl.de

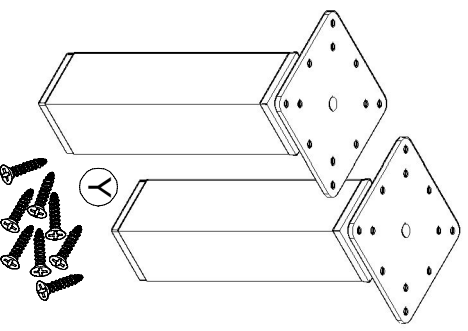

VSF6
VSF8
VSF10

Ersatzteile/Spare parts/pièces de rechange/Reserveonderdelen/Pezas de recambio/Рісамбы/Запчастини/Резервни делови/Varosai/reservdelar/lághadné diely/Utilizaji piése de schimb/Υεδες παρταλαρ
VSF6 / 8 / 10 | (Y) E448364 (Z) E400001

Montageanleitung

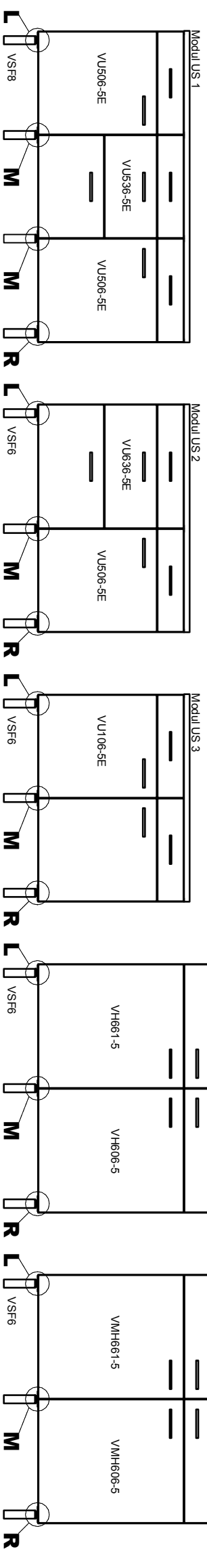
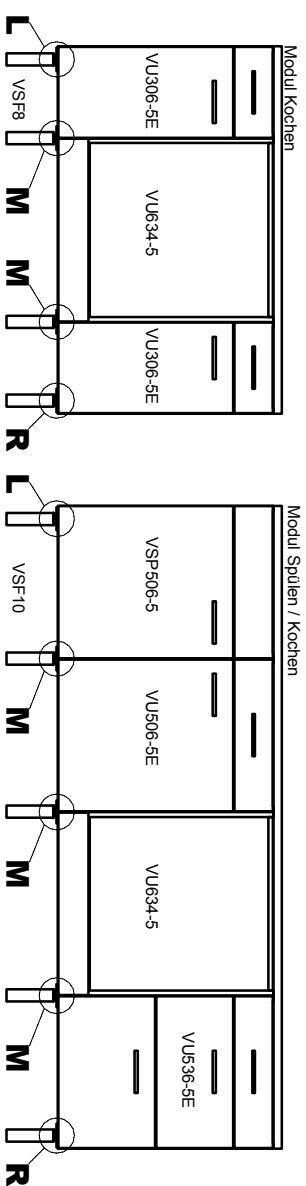
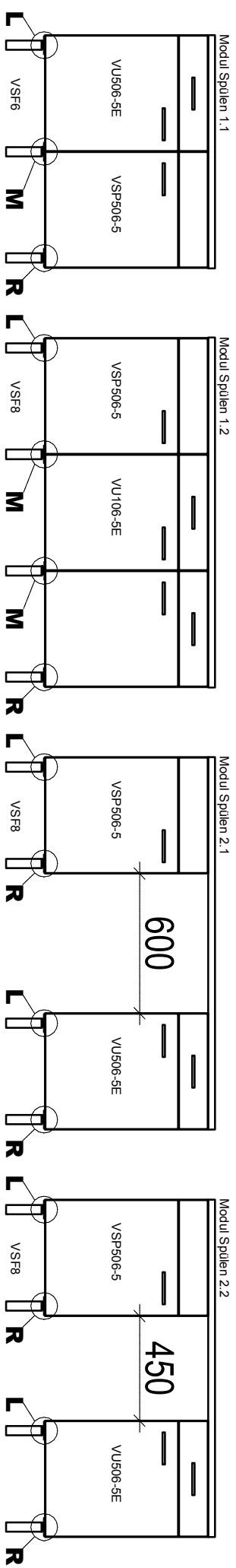

VH661-5 / VH606-5 /
VMH661-5 / VMH606-5

1 VSP506-5 / VU106-5E / VU306-5E / VU506-5E / VU536-5E / VU634-5 / VU636-5E

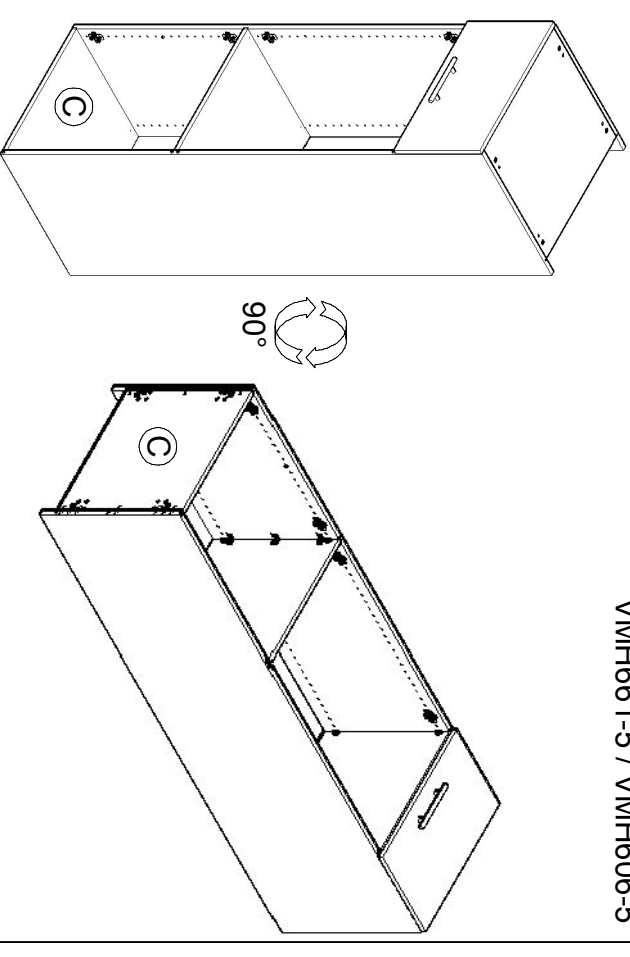
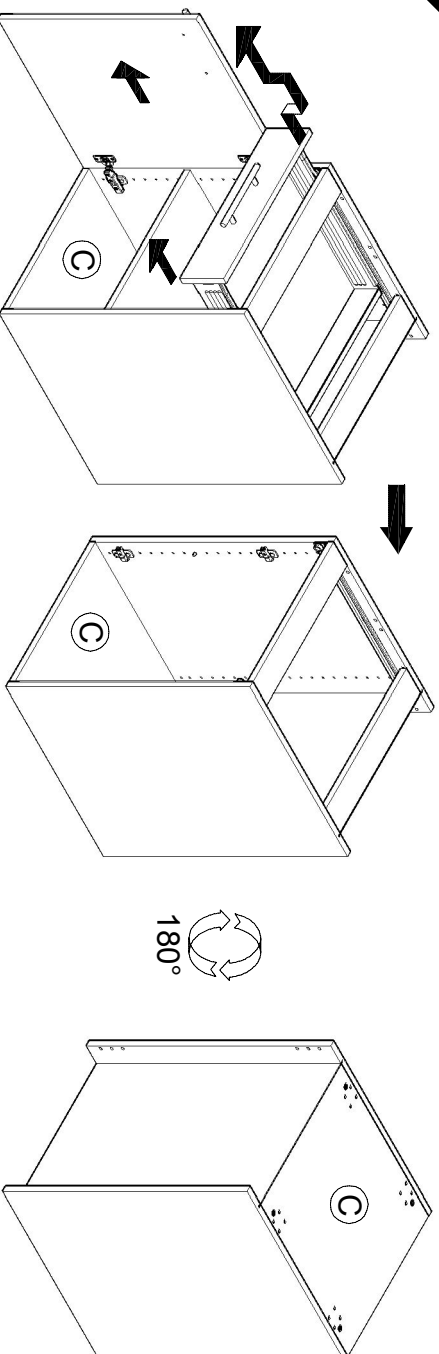

- 1 → 2 → 3 ...
- 24X VSF6 4x15 Nr.158
 - 32X VSF8 4x415 Nr.158
 - 40X VSF10 4x415 Nr.158

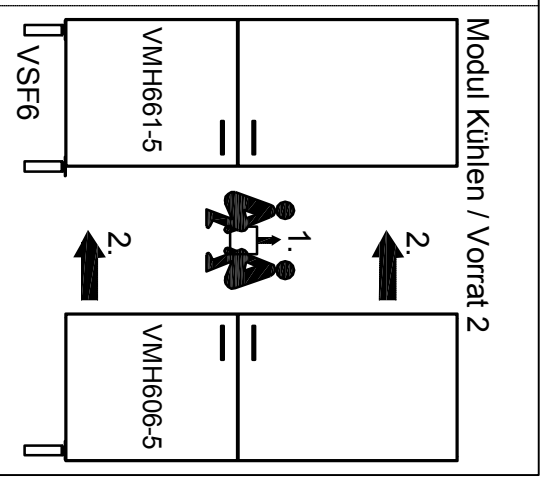
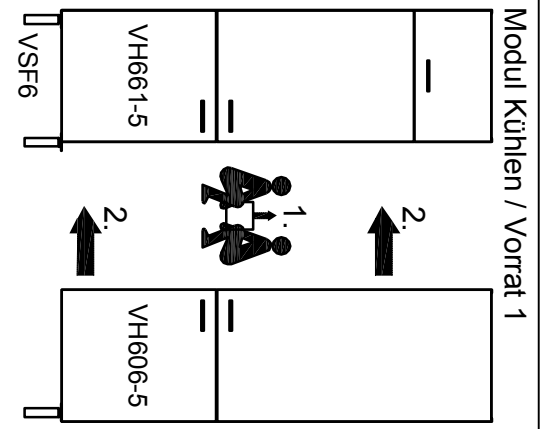
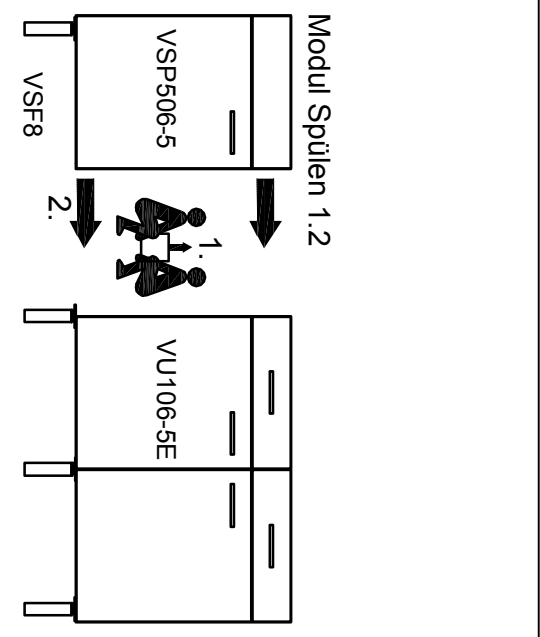
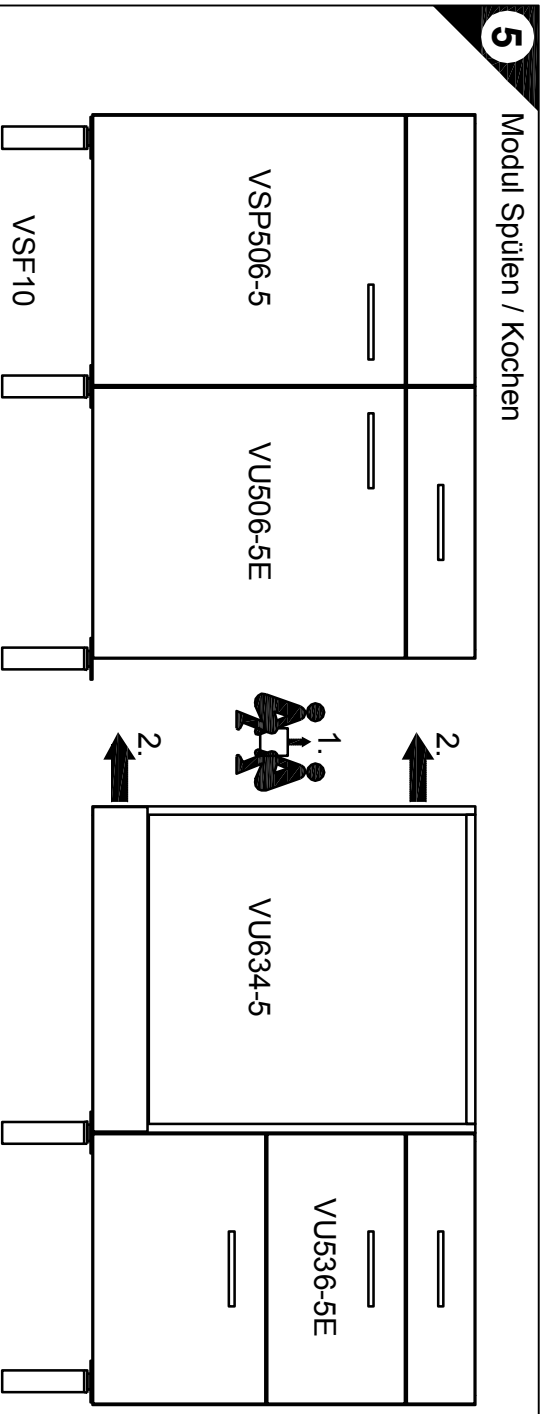
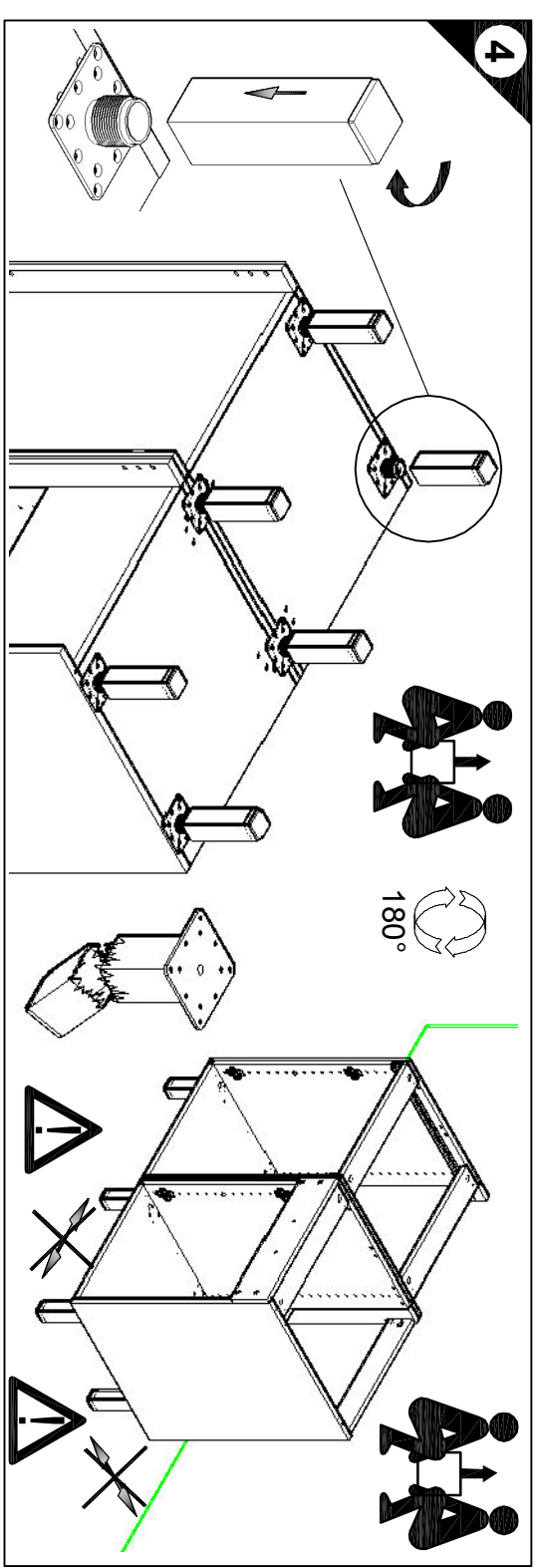
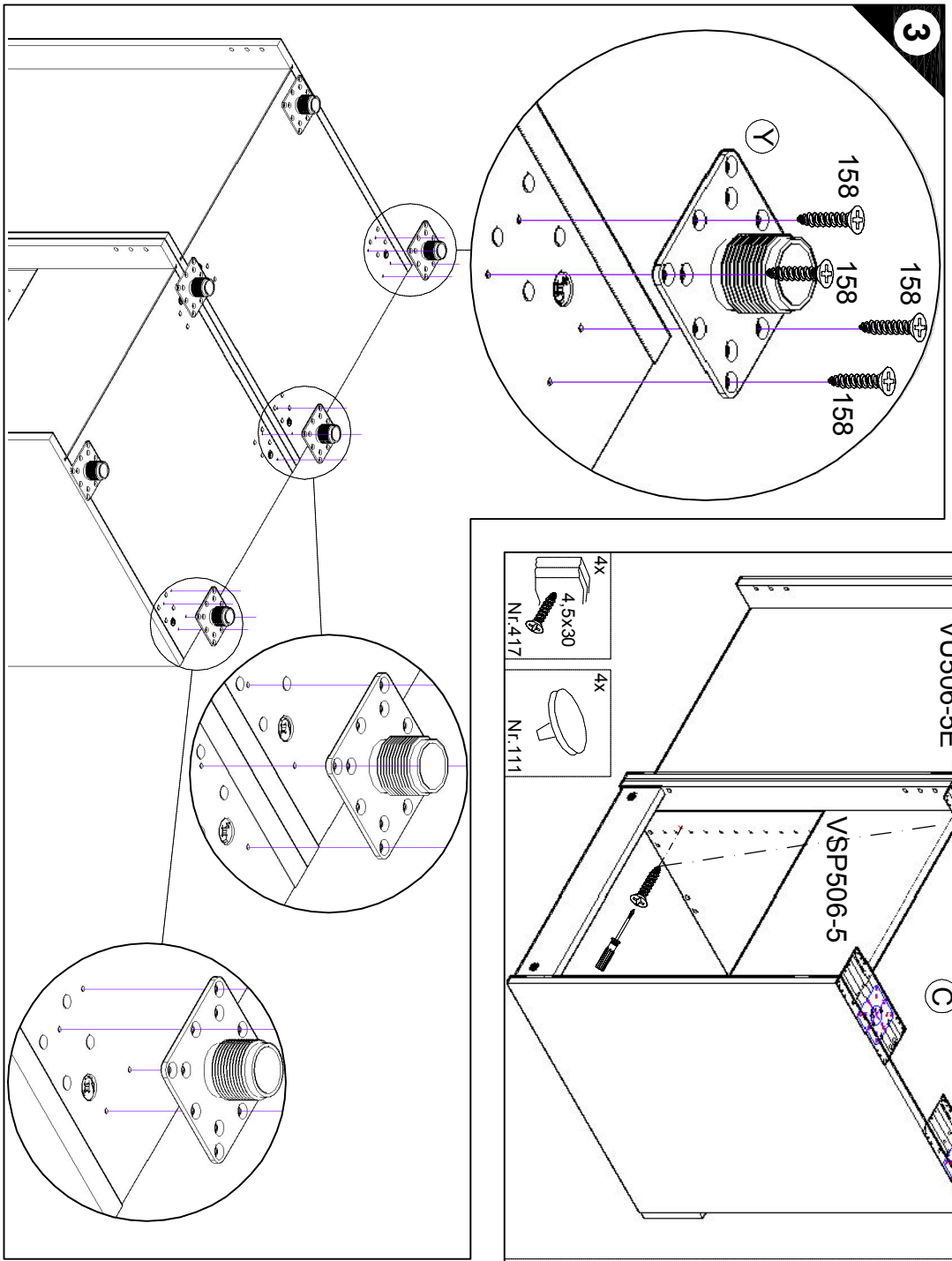
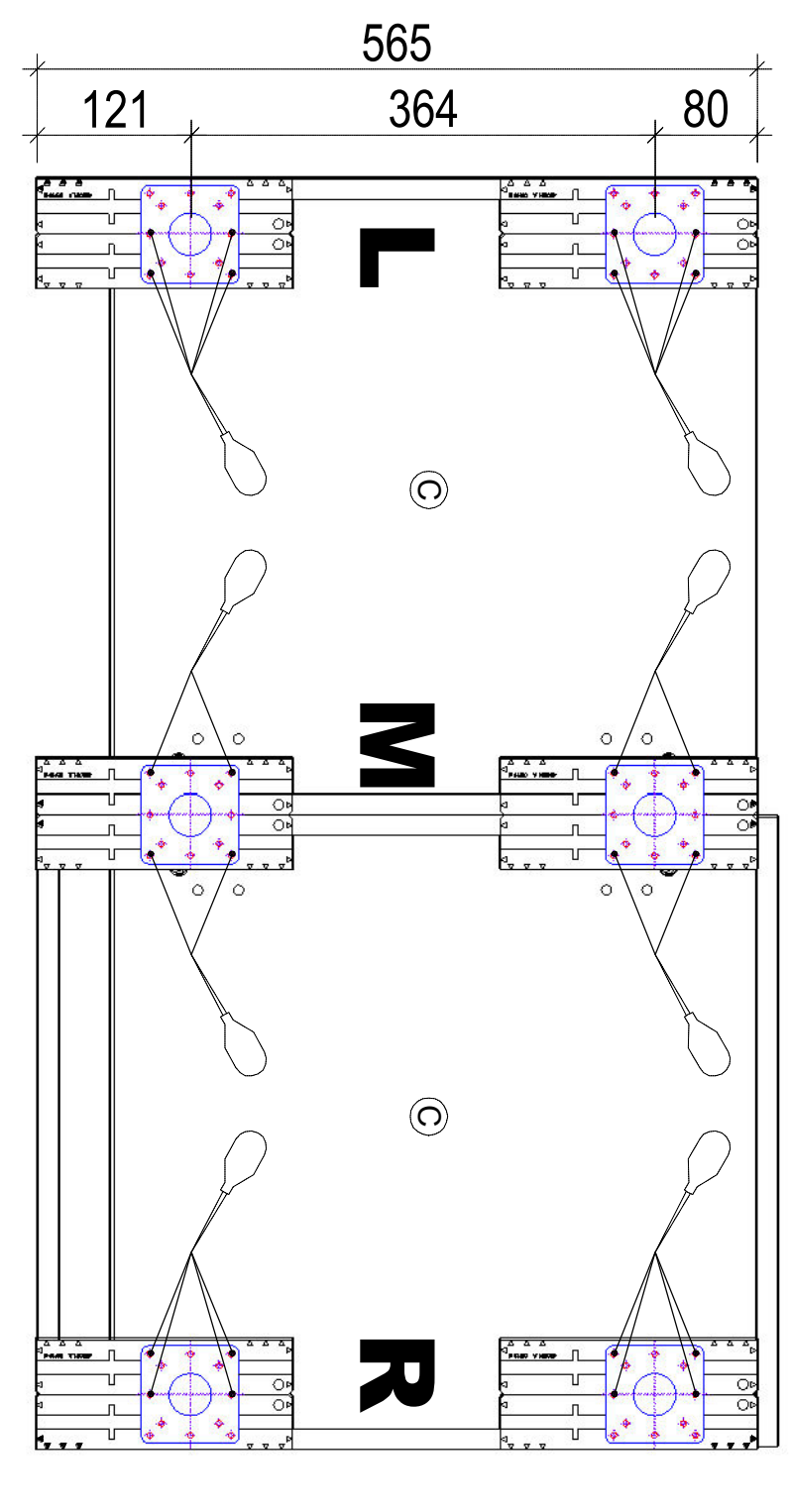
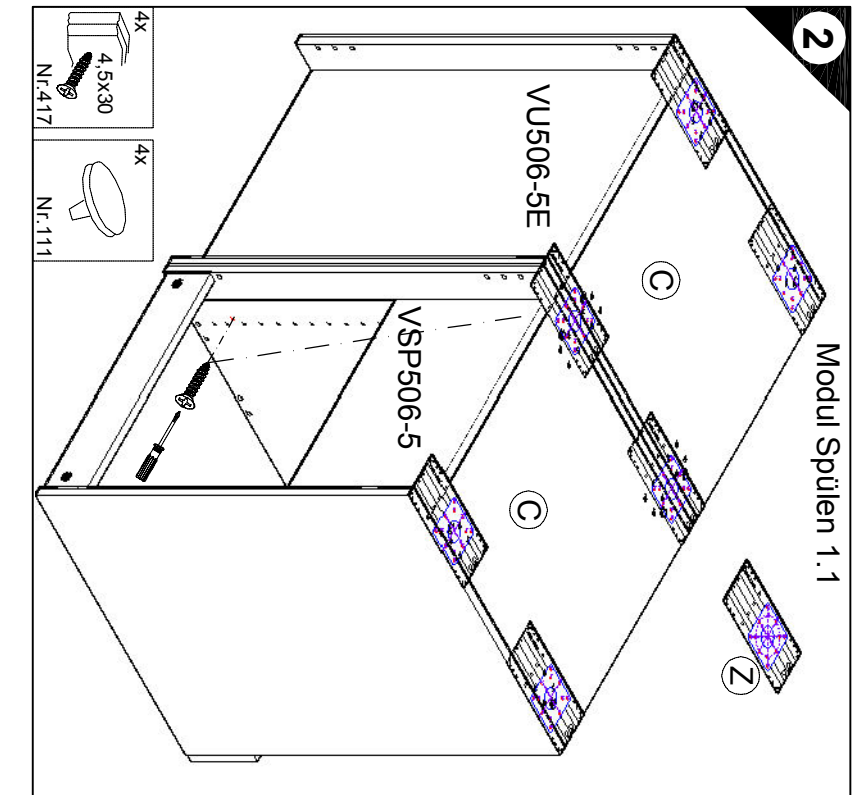

S E R V I C E K A R T E

VH

Liebe Kundin, lieber Kunde,

obwohl wir unsere Möbel vor der Auslieferung einer eingehenden Endkontrolle unterziehen, kann es vorkommen, dass einmal ein Zubehörteil fehlt oder während des Transports beschädigt wird. Senden sie den Artikel bitte nicht zurück, sondern fordern sie einfach Ersatz für das Einzelteil bei unserer Kundenhotline an. Die Telefonnummern finden sie auf den Serviceseiten im Katalog.

Bitte benennen sie die Teile wie sie auf ihrer Aufbauanleitung angegeben sind. Fügen sie auch **Artikelnummer, Modellnamen und Farbnummer** bei. **Siehe Beispiel.**

Wir werden ihre Anforderung sofort bearbeiten und ihnen das Ersatzteil umgehend zusenden.

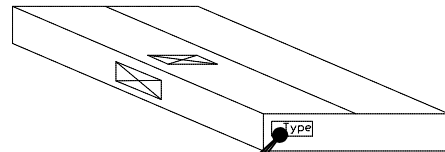
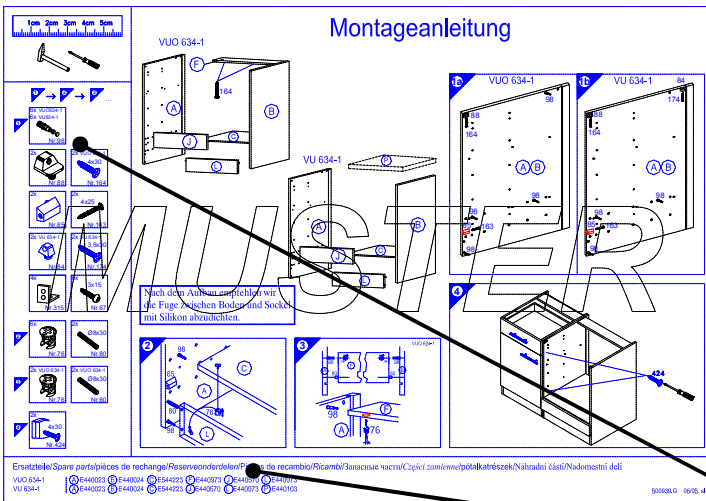

Muster - Bestellung		
Artikelnummer	123 456	
Modellname	Unterschrank VU634	
Farbe	TA 01	
Benötigte Ersatzteile:		
Bezeichnung	Nr.	Anzahl
Beschlagteil	98	2
Teil B	E 440 023	1

Bitte entnehmen sie die notwendige Ersatzteilnummer der Aufbauanleitung die zum Möbel gehört!

Kundendaten	
Kundennummer	
Name	
Vorname	
Strasse	
Haus-Nr.	
PLZ	
Ort	
Rechnungsdatum	
Tel. für Rückfragen	
Notizen:	

Ersatzteilbestellung		
Artikelnummer		
Modellname		
Farbe		
Benötigte Ersatzteile:		
Bezeichnung	Nr.	Anzahl
Grund der Ersatzteilanforderung:		