

Bildzeichen auf der Ladestation

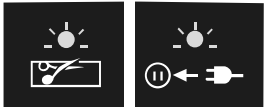

LED blinkt grün:
Begrenzungskabel
beschädigt oder falsch
verbunden



LED leuchtet rot:
Akku lädt

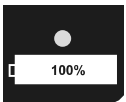

LED leuchtet grün:
Akku geladen

LED leuchtet nicht: Ladestation nicht Strom
angeschlossen

Ladezustand des Akkus prüfen

Sie können den Ladezustand des Rasenmä-
hers jederzeit am Display überprüfen.

1. Öffnen Sie die ggf. das Cover (1).
2. Entsperren Sie das Display (10) mit der
4-stelligen PIN.
3. Der Ladezustand lässt sich nun anhand
des Batteriesymbols oben rechts able-
sen.
4. Drücken Sie die START-Taste (3) und
schließen Sie das Cover (1) wieder.
Der Rasenmäher nimmt seine vorher
unterbrochene Tätigkeit wieder auf.

i Es ist auch möglich den Ladezu-
stand abzulesen, ohne das Display
zu entsperren, leichter ist es jedoch, wenn
das Display entsperrt ist.

Reinigung/Wartung/ Lagerung

! Lassen Sie Arbeiten, die nicht
in dieser Anleitung beschrie-
ben sind, von einer von uns er-

**mächtigsten Kundendienststelle
durchführen. Verwenden Sie nur
Originalteile.**



Schalten Sie vor allen Wartungs-
und Reinigungsarbeiten das Gerät
aus und warten Sie den Stillstand des Mes-
sers ab.



Tragen Sie beim Umgang mit den
Messern Handschuhe.

Allgemeine Reinigungs- und Wartungsarbeiten



**Spritzen Sie den Rasenmäher
nicht mit Wasser ab. Es be-
steht die Gefahr eines elektrischen
Schlages.**

- Halten Sie das Gerät sauber. Verwen-
den Sie zum Reinigen eine Bürste oder
ein Tuch, aber keine scharfen Reini-
gungs- bzw. Lösungsmittel.
- Ölen Sie von Zeit zu Zeit die Räder.
- Überprüfen Sie Abdeckungen und
Schutzeinrichtungen auf Beschädigun-
gen und korrekten Sitz. Tauschen Sie
diese gegebenenfalls aus.

Akku austauschen (Abb E)



Beim Austausch des Akkus: Schalten
Sie das Gerät aus und warten Sie
den Stillstand der Messer ab. Es besteht
die Gefahr von Personenschäden.



Ist der Akku beschädigt, besteht
Verletzungsgefahr durch auslaufen-
de Akkuflüssigkeit! Spülen Sie bei Augen-
oder Hautkontakt die betroffenen Stellen
mit Wasser oder Neutralisator und suchen
Sie einen Arzt auf.

1. Drehen Sie den Rasenmäher um.
2. Öffnen Sie das Akku-Fach (31) in dem Sie die 4 Schrauben an der Unterseite des Gerätes lösen.
3. Entnehmen Sie den Akku (32).
4. Setzen Sie einen neuen Akku ein.
5. Schließen Sie das Akku-Fach (31) wieder.

Messer drehen/wechseln (Abb F)

Der Rasenmäher ist mit wendbaren Messern ausgestattet. Sind die Messer auf einer Seite stumpf können Sie diese drehen. Sind die Messer beschädigt oder zeigen eine Unwucht, so müssen diese ausgewechselt werden (siehe „Ersatzteile/Zubehör“).

1. Drehen Sie das Gerät um.
2. Lösen Sie die Messerschrauben (19) an der Unterseite des Gerätes.

Messer drehen

3. Drehen Sie die Messer (20) auf die andere Seite.
4. Befestigen Sie die Messer wieder mit den Messerschrauben (19).

Messer wechseln

3. Entfernen Sie die alten Messer (20).
4. Befestigen Sie die neuen Messer (20) wieder mit den Messerschrauben (19).

Blockierungen lösen



Tragen Sie Schutzhandschuhe. Es besteht Verletzungsgefahr.

1. Drehen Sie den Rasenmäher um.
2. Öffnen Sie das Akku-Fach (31) in dem Sie die 4 Schrauben an der Unterseite des Gerätes lösen.

3. Entnehmen Sie den Akku (32).
4. Lösen Sie die Blockierung.
5. Setzen Sie den Akku (32) wieder ein.
6. Schließen Sie das Akku-Fach (31).

Lagerung

- Bewahren Sie das Gerät trocken und außerhalb der Reichweite von Kindern auf.
- Umhüllen Sie das Gerät nicht mit Nylonsäcken, da sich Feuchtigkeit bilden könnte.

Wir haften nicht für durch unsere Geräte hervorgerufene Schäden, sofern diese durch unsachgemäße Reparatur oder den Einsatz von Nicht-Originalteilen bzw. durch nicht bestimmungsgemäßen Gebrauch verursacht werden.

Lagerung über Winter



Wir bieten einen Winter-Service an. Informieren Sie sich auf unserer Internetseite: www.grizzlytools.de/service/mahroboter-winterdienst

- Reinigen Sie das Gerät vor der Aufbewahrung (siehe „Reinigung und Wartung“).
- Lagern Sie den Akku nur im teilgeladenen Zustand. Der Ladezustand sollte während einer längeren Lagerzeit 40-60 % betragen.
- Prüfen Sie während einer längeren Lagerungsphase etwa alle 3 Monate den Ladezustand des Akkus und laden Sie bei Bedarf nach.
- Trennen Sie die Ladestation vom Begrenzungskabel
- Isolieren Sie die Kontakte des Begrenzungskabels mit Klebeband.

i Nehmen Sie das Gerät nach längerer Lagerung wieder in Betrieb, reinigen Sie die Akkukontakte am Gerät und die Ladezinken (C 29) an der Ladestation mit einer Messingbürste, um Probleme mit Ladevorgängen vorzubeugen.

Transport (Abb G)

An der Rückseite des Rasenmähers befindet sich ein Tragegriff (8) der den Transport des Gerätes erleichtert.



Tragen Sie den Rasenmäher immer mit den Messern (20) von Ihrem Körper weg zeigend. Es besteht Verletzungsgefahr!

Entsorgung/ Umweltschutz

Nehmen Sie den Akku aus dem Gerät und führen Sie Gerät, Akku, Zubehör und Verpackung einer umweltgerechten Wiederverwertung zu.



Elektrische Geräte gehören nicht in den Hausmüll. Das Symbol der durchgestrichenen Mülltonne bedeutet, dass dieses Produkt am Ende der Nutzungszeit nicht über den Hausaltsmüll entsorgt werden darf.

Richtlinie 2012/19/EU über Elektro- und Elektronik-Altgeräte: Verbraucher sind gesetzlich dazu verpflichtet, Elektro- und Elektronikgeräte am Ende ihrer Lebensdauer einer umweltgerechten Wiederverwertung zuzuführen. Auf diese Weise wird eine umwelt- und ressourcenschonende Verwertung sichergestellt.

Je nach Umsetzung in nationales Recht können Sie folgende Möglichkeiten haben:

- an einer Verkaufsstelle zurückgeben,
- an einer offiziellen Sammelstelle abgeben,
- an den Hersteller/Inverkehrbringer zurücksenden.

Nicht betroffen sind den Altgeräten beigefügte Zubehörteile und Hilfsmittel ohne Elektrobestandteile.



Werfen Sie den Akku nicht in den Hausmüll, ins Feuer (Explosionsgefahr) oder ins Wasser. Beschädigte Akkus können der Umwelt und ihrer Gesundheit schaden, wenn giftige Dämpfe oder Flüssigkeiten austreten.

Entsorgen Sie Akkus nach den lokalen Vorschriften. Defekte oder verbrauchte Akkus müssen gemäß Richtlinie 2006/66/EG recycelt werden. Geben Sie Akkus an einer Altbatteriesammelstelle ab, wo sie einer umweltgerechten Wiederverwertung zugeführt werden. Fragen Sie hierzu Ihren lokalen Müllentsorger oder unser Service-Center.

Entsorgen Sie Akkus im entladenen Zustand. Wir empfehlen die Pole mit einem Klebestreifen zum Schutz vor einem Kurzschluss abzudecken. Öffnen Sie den Akku nicht.

Zusätzliche Entsorgungshinweise für Deutschland nach Elektro- und Elektronikgerätegesetz: Das Gerät ist bei eingerichteten Sammelstellen, Wertstoffhöfen oder Entsorgungsbetrieben abzugeben. Zudem sind Vertreiber von Elektro- und Elektronikgeräten sowie Vertreiber von Lebensmitteln zur Rücknahme verpflichtet. LIDL bietet Ihnen Rückgabemöglichkeiten direkt in den Filialen und Märkten an. Rückgabe

und Entsorgung sind für Sie kostenfrei. Beim Kauf eines Neugerätes haben Sie das Recht, ein entsprechendes Altgerät unentgeltlich zurückzugeben.

Zusätzlich haben Sie die Möglichkeit, unabhängig vom Kauf eines Neugerätes, unentgeltlich (bis zu drei) Altgeräte abzugeben, die in keiner Abmessung größer als 25 cm sind.

Bitte entnehmen Sie vor der Rückgabe Batterien oder Akkumulatoren, die nicht vom Altgerät umschlossen sind, sowie Lampen, die zerstörungsfrei entnommen werden können und führen diese einer separaten Sammlung zu.

Ersatzteile/Zubehör

Ersatzteile und Zubehör erhalten Sie unter www.grizzlytools.shop

Sollten Sie Probleme mit dem Bestellvorgang haben, verwenden Sie bitte das Kontaktformular. Bei weiteren Fragen wenden Sie sich an das „Service-Center“ (siehe Seite 37).

| Pos. | Bezeichnung | Art.-Nr. |
|-------------|--|-----------------|
| 11 | Begrenzungskabel, 130 m..... | 92000045 |
| 12 | 6 Befestigungsschrauben | |
| 12.1 | Innensechskantschlüssel | 92000049 |
| 13 | 200 Haken | 92000046 |
| 14 | Netzteil (EU) | 92000047 |
| | Netzteil (UK) | 92000048 |
| 17 | Ladestation | 92000066 |
| 20 | Messer (Herstellerbez.: 183-8B10101) + | |
| 19 | Messerschraube | 92000041 |

Fehlersuche

| Problem | Mögliche Ursache | Fehlerbehebung |
|--|---|--|
| Gerät startet nicht | Akku nicht eingesetzt | Akku einsetzen (siehe „Akku austauschen“) |
| | Cover (1) steht offen | Cover (1) schließen |
| | Motor defekt | Gerät durch Service-Center reparieren lassen |
| | Gras zu lang | ggf. Rasenfläche vorab mähen. Größere Schnitthöhe einstellen. |
| Motor setzt aus | Blockierung durch Fremdkörper | Fremdkörper entfernen |
| Rasenmäher fährt, jedoch ohne zu schneiden | Messer stumpf oder defekt | Messer tauschen (siehe „Messer drehen/wechseln“) |
| | Schneidmotor defekt | Hersteller kontaktieren (siehe „Service-Center“) |
| Arbeitsergebnis nicht zufriedenstellend oder Motor arbeitet schwer | Schnitthöhe zu niedrig | Größere Schnitthöhe einstellen |
| | Messer (20) stumpf | Messer schleifen lassen oder austauschen |
| | Messerbereich verstopft | Gerät reinigen |
| Abnorme Geräusche, Klappern oder Vibrationen | Messerschrauben (19) locker | Messerschrauben festziehen |
| | Messer (20) beschädigt | Messer austauschen |
| Rasenmäher fährt aus der Begrenzung raus | Verlegefehler: 90° Ecken können zu Signalverlust führen | Ecken rund oder mit 45°-Winkel verlegen |

Garantie

Sehr geehrte Kundin, sehr geehrter Kunde, Sie erhalten auf dieses Gerät 3 Jahre Garantie ab Kaufdatum.

Im Falle von Mängeln dieses Produkts stehen Ihnen gegen den Verkäufer des Produkts gesetzliche Rechte zu. Diese gesetzlichen Rechte werden durch unsere im Folgenden dargestellte Garantie nicht eingeschränkt.

Garantiebedingungen

Die Garantiefrist beginnt mit dem Kaufdatum. Bitte bewahren Sie den Originalkassenbon gut auf. Diese Unterlage wird als Nachweis für den Kauf benötigt.

Tritt innerhalb von drei Jahren ab dem Kaufdatum dieses Produkts ein Material- oder Fabrikationsfehler auf, wird das Produkt von uns – nach unserer Wahl – für Sie kostenlos repariert oder ersetzt. Diese Garantieleistung setzt voraus, dass innerhalb der Drei-Jahres-Frist das defekte Gerät und der Kaufbeleg (Kassenbon) vorgelegt und schriftlich kurz beschrieben wird, worin der Mangel besteht und wann er aufgetreten ist.

Wenn der Defekt von unserer Garantie gedeckt ist, erhalten Sie das reparierte oder ein neues Produkt zurück. Mit Reparatur oder Austausch des Produkts beginnt kein neuer Garantiezeitraum.

Garantiezeit und gesetzliche Mängelansprüche

Die Garantiezeit wird durch die Gewährleistung nicht verlängert. Dies gilt auch für ersetzte und reparierte Teile. Eventuell schon beim Kauf vorhandene Schäden und Mängel müssen sofort nach dem Auspacken gemeldet werden. Nach Ablauf der Garantiezeit anfallende Reparaturen sind kostenpflichtig.

Garantieumfang

Das Gerät wurde nach strengen Qualitätsrichtlinien sorgfältig produziert und vor Anlieferung gewissenhaft geprüft.

Die Garantieleistung gilt für Material- oder Fabrikationsfehler. Diese Garantie erstreckt sich nicht auf Produktteile, die normaler Abnutzung ausgesetzt sind und daher als Verschleißteile angesehen werden können (z. B. Messer) oder für Beschädigungen an zerbrechlichen Teilen (z. B. Schalter).

Diese Garantie verfällt, wenn das Produkt beschädigt, nicht sachgemäß benutzt oder nicht gewartet wurde. Für eine sachgemäße Benutzung des Produkts sind alle in der Betriebsanleitung aufgeführten Anweisungen genau einzuhalten. Verwendungszwecke und Handlungen, von denen in der Betriebsanleitung abgeraten oder vor denen gewarnt wird, sind unbedingt zu vermeiden.

Das Produkt ist lediglich für den privaten und nicht für den gewerblichen Gebrauch bestimmt. Bei missbräuchlicher und unsachgemäßer Behandlung, Gewaltanwendung und bei Eingriffen, die nicht von unserer autorisierten Service-Niederlassung vorgenommen wurden, erlischt die Garantie.

Abwicklung im Garantiefall

Um eine schnelle Bearbeitung Ihres Anliegens zu gewährleisten, folgen Sie bitte den folgenden Hinweisen:

- Bitte halten Sie für alle Anfragen den Kassenbon und die Identifikationsnummer (IAN 462730_2307) als Nachweis für den Kauf bereit.
- Die Artikelnummer entnehmen Sie bitte dem Typenschild.
- Sollten Funktionsfehler oder sonstige Mängel auftreten kontaktieren Sie zunächst die nachfolgend benannte

Serviceabteilung **telefonisch** oder per **E-Mail**. Sie erhalten dann weitere Informationen über die Abwicklung Ihrer Reklamation.

- Ein als defekt erfasstes Produkt können Sie, nach Rücksprache mit unserem Kundenservice, unter Beifügung des Kaufbelegs (Kassenbons) und der Angabe, worin der Mangel besteht und wann er aufgetreten ist, für Sie portofrei an die Ihnen mitgeteilte Service-Anschrift übersenden. Um Annahmeprobleme und Zusatzkosten zu vermeiden, benutzen Sie unbedingt nur die Adresse, die Ihnen mitgeteilt wird. Stellen Sie sicher, dass der Versand nicht unfrei, per Sperrgut, Express oder sonstiger Sonderfracht erfolgt. Senden Sie das Gerät bitte inkl. aller beim Kauf mitgelieferten Zubehörteile ein und sorgen Sie für eine ausreichend sichere Transportverpackung.

Reparatur-Service

Sie können Reparaturen, **die nicht der Garantie unterliegen**, gegen Berechnung von unserer Service-Niederlassung durchführen lassen. Sie erstellt Ihnen gerne einen Kostenvoranschlag.

Wir können nur Geräte bearbeiten, die ausreichend verpackt und frankiert eingesandt wurden.

Achtung: Bitte senden Sie Ihr Gerät gereinigt und mit Hinweis auf den Defekt an unsere Service-Niederlassung.

Nicht angenommen werden unfrei - per Sperrgut, Express oder mit sonstiger Sonderfracht - eingeschickte Geräte.

Die Entsorgung Ihrer defekten, eingesendeten Geräte führen wir kostenlos durch.

Service-Center



Service Deutschland

Tel.: 0800 54 35 111

E-Mail: grizzly@lidl.de

IAN 462730_2307

Importeur

Bitte beachten Sie, dass die folgende Anschrift keine Serviceanschrift ist. Kontaktieren Sie zunächst das oben genannte Service-Center.

Grizzly Tools GmbH & Co. KG

Stockstädter Straße 20

D-63762 Großostheim

GERMANY

www.grizzlytools.de



Original-EG-Konformitätserklärung

Hiermit bestätigen wir, dass der
Mähroboter
Modell: PMRA 20-Li B2
Seriennummer 000001 - 085500

Hiermit bestätigen wir, dass das
Netzteil
Modell: SF-20
IAN: 462730_2307

folgenden einschlägigen EU-Richtlinien in ihrer jeweils gültigen Fassung entspricht:

| Rasenmäher | Netzteil |
|---|--|
| 2006/42/EG • 2014/53/EU 2000/14/EG & ISO 11094:1991 2011/65/EU* & (EU) 2015/863 | 2014/30/EU • 2014/35/EU 2011/65/EU* & (EU) 2015/863 |

Um die Übereinstimmung zu gewährleisten, wurden folgende harmonisierte Normen sowie nationale Normen und Bestimmungen angewendet:

EN 60335-1:2012/A15:2021 • EN 50636-2-107:2015/A3:2021
EN 50663:2017 • EN 301 489-1 V2.2.3:2019 • EN 301 489-3 V2.3.2:2023
Draft EN 301 489-17 V3.2.6:2023 • EN 303 447 V1.3.1 • EN 300 328 V2.2.2
EN IEC 55014-1:2021 • EN IEC 55014-2:2021
EN IEC 61000-3-2:2019/A1:2021 • EN 61000-3-3:2013/A2:2021
EN IEC 61558-1:2019 • EN 61558-2-16:2009/A1:2013
EN IEC 63000:2018 • EN 50665:2017

Zusätzlich wird entsprechend der Geräuschemissionsrichtlinie 2000/14/EG bestätigt:
Schallleistungspegel:

Garantiert: 63 dB;

Gemessen: 60,9 dB

Angewendetes Konformitätsbewertungsverfahren entsprechend Anh. VI/2000/14/EG
Gemeldete Stelle: TÜV SÜD Industrie Service GmbH, Westendstrasse 199,
80686 München, Deutschland (NB 0036)

Die alleinige Verantwortung für die Ausstellung dieser Konformitätserklärung trägt der Hersteller:



Grizzly Tools, GmbH & Co. KG
Stockstädter Straße 20
63762 Großostheim
Germany
30.10.2023

Christian Frank
Dokumentationsbevollmächtigter

* Der oben beschriebene Gegenstand der Erklärung erfüllt die Vorschriften der Richtlinie 2011/65/EU des Europäischen Parlaments und des Rates vom 8. Juni 2011 zur Beschränkung der Verwendung bestimmter gefährlicher Stoffe in Elektro- und Elektronikgeräten.

Explosionszeichnung

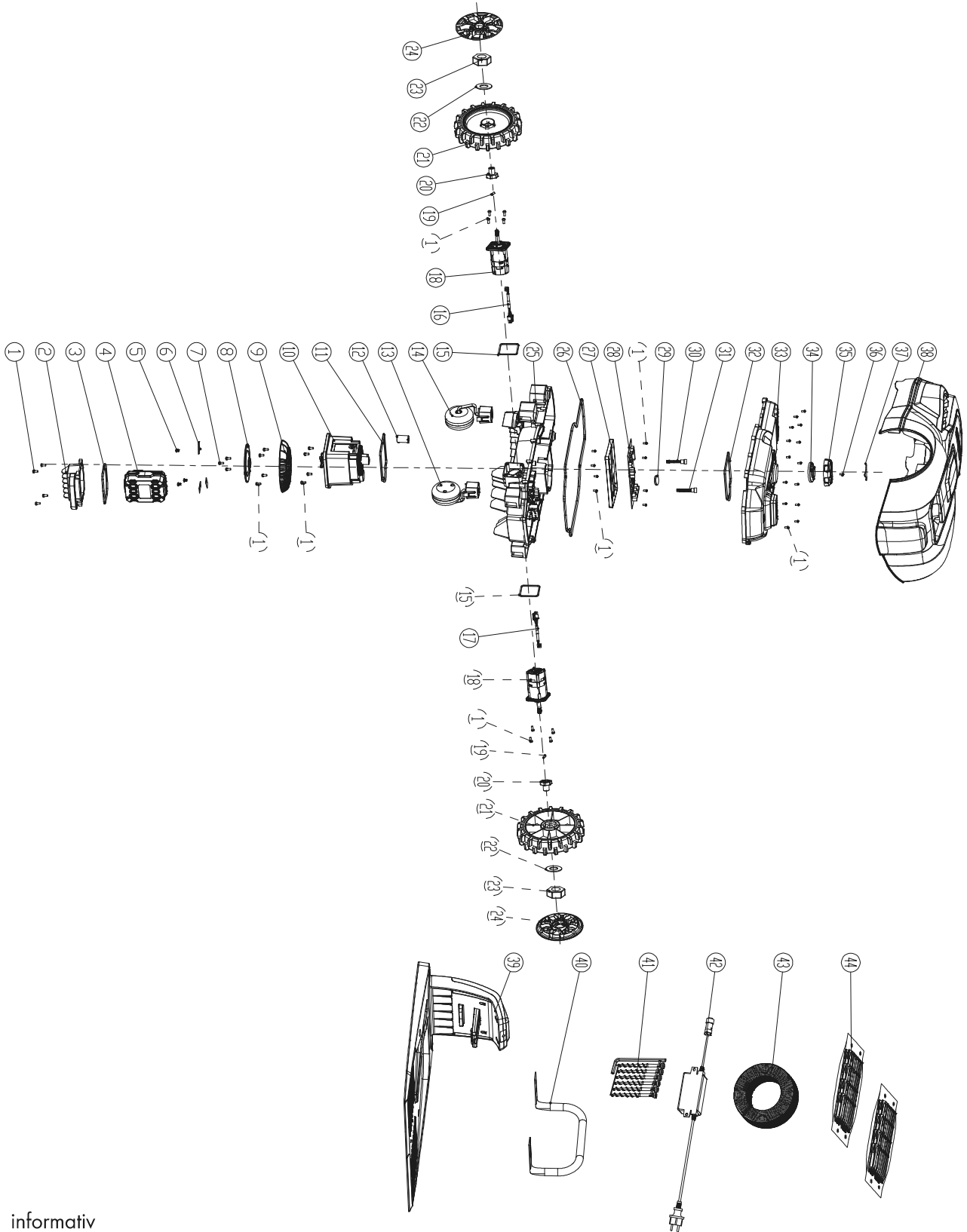

informativ

20231013_rev02_mt

B

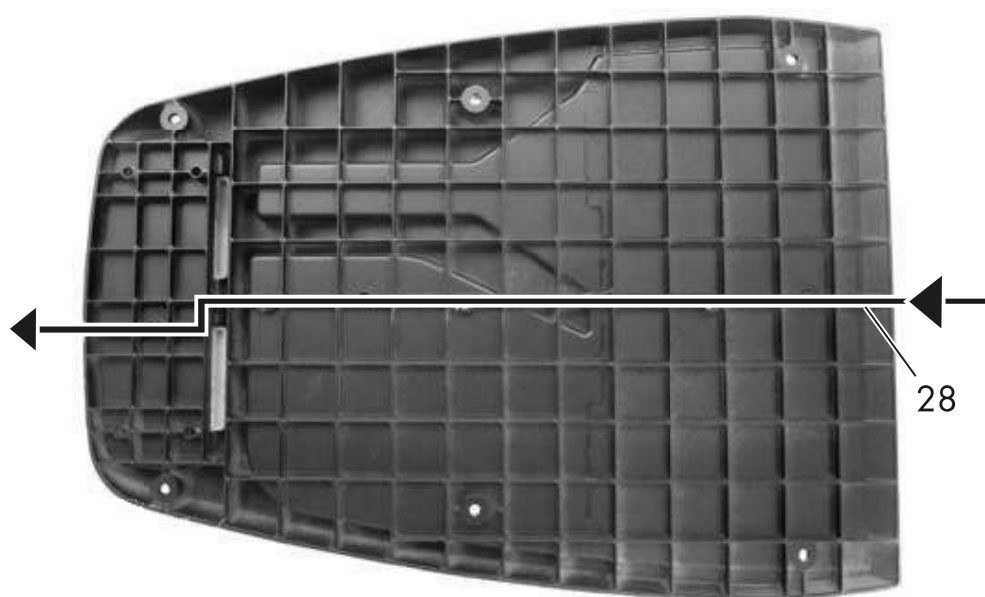
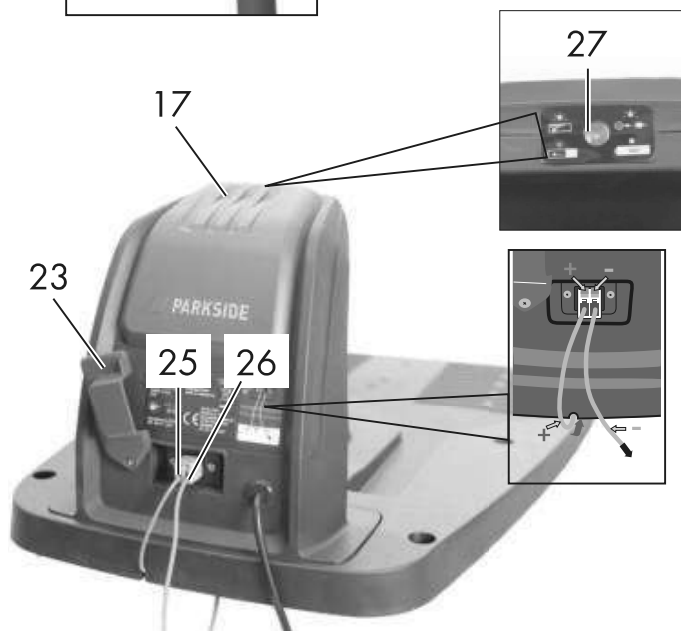
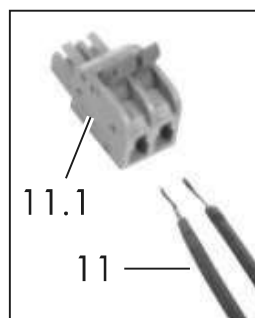
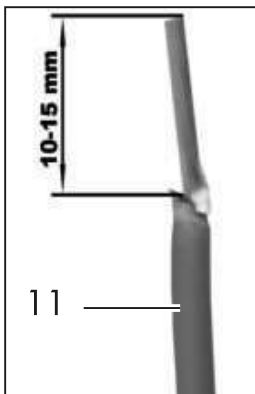

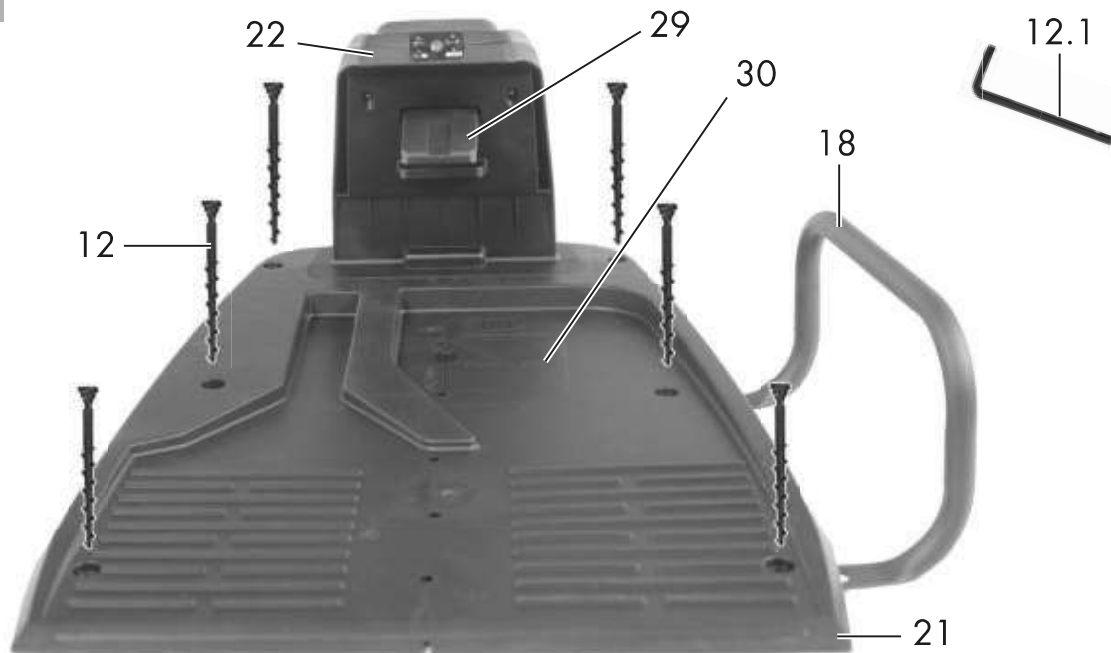
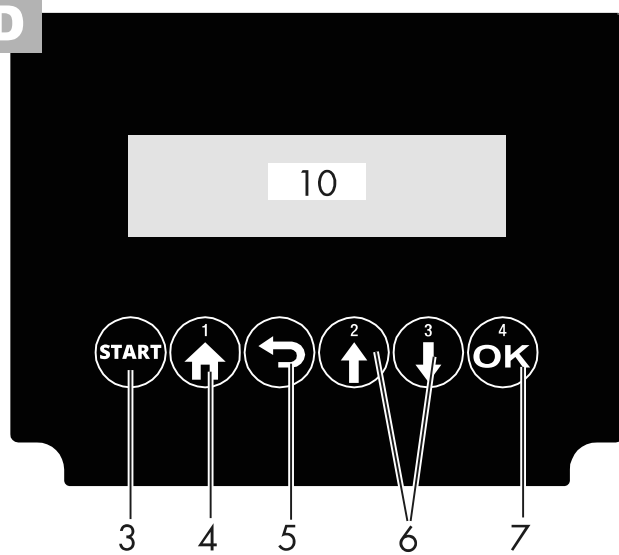
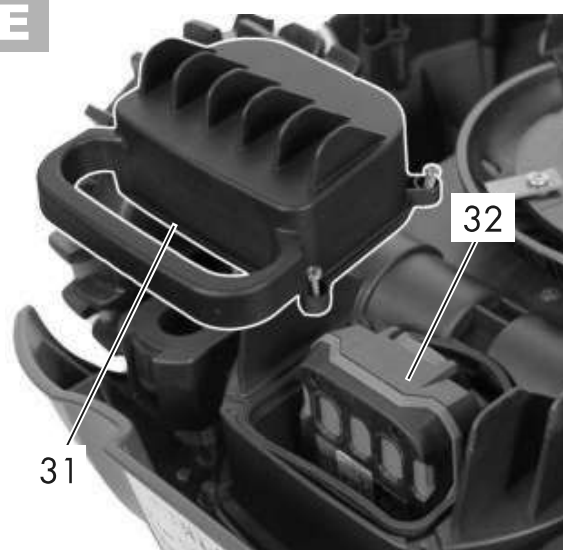
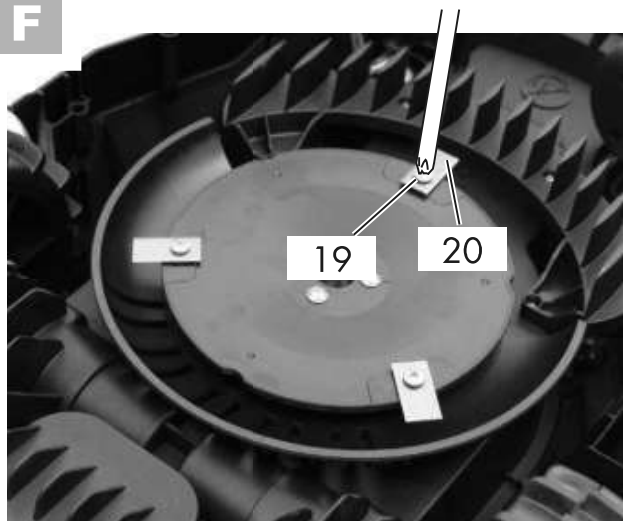
C**D****E****F****G**

GRIZZLY TOOLS GMBH & CO. KG

Stockstädter Straße 20

63762 Großostheim

GERMANY

Stand der Informationen: 10/2023

Ident.-No.: 72048510102023-DE



IAN 462730_2307

DE