

FUXTEC

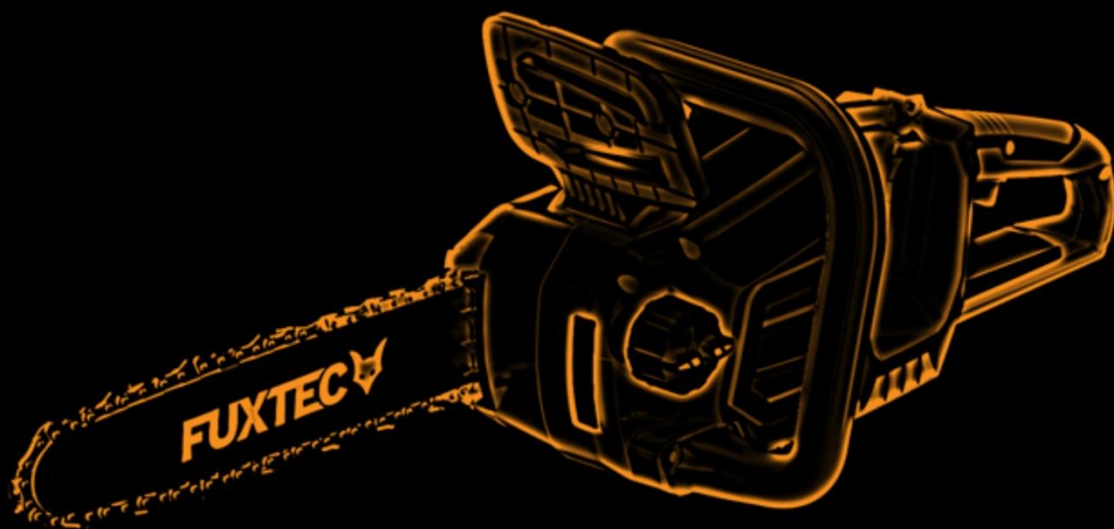

FX-E2KS



FUXTEC GmbH
Kappstraße 69 | 71083 Herrenberg | Germany
www.fuxtec.com | info@fuxtec.com

Inhalt

DEUTSCHE VERSION	9
ENGLISH VERSION.....	30
VERSION FRANCAISE	48
VERSIONE ITALIANA	68
VERSION ESPANOLA	87
VERSAO PORTUGUESA	107
NEDERLANDSE VERSIE	127
SVENSK VERSION	152
POLSKA WERSJA JEZYKOWA.....	172

Inhalt

DEUTSCHE VERSION	9
1. Einführung und Sicherheit.....	9
2. Verwendung und Behandlung des Elektrowerkzeuges.....	11
3. Verwendung und Behandlung des Akkuwerkzeuges	12
4. Sicherheitshinweise für Kettensägen	12
5. Sicherheitshinweise für das Ladegerät.....	17
6. Sicherheitshinweise für Li-Ionen Akkus.....	17
7. Präsentation	19
8. Gerät einschalten/auschalten.....	21
9. Arbeitshinweise	21
10. Manuelles Aktivieren und Lösen der Kettenbremse	22
11. Prüfen der Kettenbremse	23
12. Kettenschmierung.....	23
13. Grundlegende Arbeitstechnik.....	23
14. Fällen eines Baumes.....	24
15. Arbeiten an flach auf dem Boden liegenden Stämmen	25
16. Entfernen von Ästen	26
17. Wartung und Pflege	26
18. Entsorgung	27
19. Technische Daten.....	28
20. EU Konformitätserklärung / Declaration of Conformity	29
ENGLISH VERSION.....	30
21. Introduction and safety.....	30
22. Use and handling of the power tool	31
23. Use and handling of the cordless tool	32
24. Safety instructions for chainsaws	32
25. Safety information for the charger	36
26. Safety information for Li-Ion batteries	37
27. Presentation.....	38
28. Switching the device on/off	40
29. Operating notes	40
30. Manual activation and release of the chain brake	40
31. Checking the chain brake	41

32.	Chain lubrication	41
33.	Basic working technique	42
34.	Cutting down a tree	43
35.	Working on logs lying flat on the ground.....	43
36.	Branch removal	44
37.	Maintenance and care	44
38.	Disposal	45
39.	Technical data	46
40.	EU Declaration of Conformity	47
VERSION FRANCAISE		48
41.	Introduction et sécurité	48
42.	Utilisation et manipulation de l'outil électrique	50
43.	Utilisation et manipulation de l'outil à batterie.....	50
44.	Instructions de sécurité pour les tronçonneuses.....	51
45.	Instructions de sécurité pour le chargeur	55
46.	Instructions de sécurité pour les batteries Li-Ion	55
47.	Présentation.....	57
48.	Allumer/éteindre l'appareil	58
49.	Instructions d'utilisation	59
50.	Activation et desserrage manuel du frein de chaîne	59
51.	Contrôle du frein de chaîne	60
52.	Lubrification de la chaîne	60
53.	Technique de base	60
54.	Abattre un arbre	62
55.	Travailler sur des bûches posées à plat sur le sol	63
56.	Elagage des branches.....	63
57.	Entretien et maintenance	64
58.	Recyclage	65
59.	Données techniques	66
60.	Déclaration de conformité UE	67
VERSIONE ITALIANA		68
61.	Introduzione e sicurezza	68
62.	Uso e trattamento dell'elettrotensile	70
63.	Uso e trattamento dell'apparecchio a batteria	70
64.	Disposizioni di sicurezza per le motoseghe.....	71
65.	Disposizioni di sicurezza per il caricabatterie	75

66.	Disposizioni di sicurezza per le batterie agli ioni di litio	75
67.	Presentazione	76
68.	Accensione / spegnimento del dispositivo	78
69.	Indicazioni operative.....	78
70.	Innesto e disinnesto manuale del freno catena	79
71.	Controllo del freno catena	80
72.	Lubrificazione della catena	80
73.	Tecniche operative di base	80
74.	Abbattimento di un albero	81
75.	Lavorare su tronchi posizionati a terra	82
76.	Rimozione di rami	83
77.	Cura e manutenzione	83
78.	Smaltimento.....	85
79.	Dati tecnici	85
80.	EU Dichiarazione di conformità / Declaration of Conformity	86
VERSION ESPANOLA		87
81.	Introducción y seguridad	87
82.	Uso y manejo de la herramienta eléctrica.....	89
83.	Uso y manejo de aparatos que funcionan con baterías	90
84.	Disposiciones de seguridad para motosierras	90
85.	Disposiciones de seguridad para el cargador	95
86.	Normas de seguridad para baterías de iones de litio	95
87.	Presentación	96
88.	Encender y apagar el aparato	98
89.	Directrices operativas	98
90.	Conexión y desconexión manual del freno de cadena	99
91.	Comprobación del freno de cadena.....	100
92.	Lubricación de la cadena.....	100
93.	Técnicas operativas básicas	100
94.	Tala de un árbol	101
95.	Trabajar sobre troncos colocados en el suelo	102
96.	Eliminación de ramas.....	103
97.	Cuidado y mantenimiento	103
98.	Eliminación.....	104
99.	Datos técnicos.....	105
100.	UE Declaración de conformidad / Declaration of Conformity	106

VERSAO PORTUGUESA	107
101. Introdução e segurança	107
102. Uso e manuseio da ferramenta elétrica	109
103. Uso e manuseio da ferramenta sem fio.....	110
104. Instruções de segurança para motosserra.....	110
105. Instruções de segurança do carregador.....	114
106. Instruções de segurança para baterias de íon-lítio.....	115
107. Apresentação	116
108. Ligar/desligar dispositivo	118
109. Notas de trabalho	118
110. Ativação manual e liberação do freio da corrente	119
111. Verificando o freio da corrente.....	120
112. Lubrificação de corrente	120
113. Técnica básica de trabalho.....	120
114. Derrubando uma árvore	121
115. Trabalhando em toras apoiadas no chão.....	122
116. Removendo galhos.....	123
117. Manutenção e cuidados.....	123
118. Disposição	124
119. Dados técnicos	125
120. Declaração de conformidade da UE /Declaração de Conformidade	126
NEDERLANDSE VERSIE	127
121. Introductie en veiligheid	127
122. Gebruik en omgang met het elektrisch gereedschap	129
123. Gebruik en omgang met het accugereedschap	130
124. Veiligheidsinstructies voor kettingzagen	130
125. Veiligheidsinstructies voor de oplader	134
126. Veiligheidsinstructies voor Li-ion-batterijen.....	135
127. presentatie.....	137
128. Apparaat in-/uitschakelen	139
129. Werknotities.....	139
130. Handmatige activering en vrijgave van de kettingrem	139
131. Controle van de kettingrem	140
132. Smering van de ketting	141
133. Basis werktechniek.....	141
134. Een boom vellen	142

135.	Werken met boomstammen die plat op de grond liggen.....	143
136.	Takken verwijderen.....	144
137.	Onderhoud en verzorging	144
138.	Beschikbaarheid.....	145
139.	Technische gegevens	146
140.	EU- conformiteitsverklaring / Verklaring van Overeenstemming	147
SVENSK VERSION.....		152
141.	Introduktion och säkerhet	152
142.	Användning och hantering av elverktyget	154
143.	Användning och hantering av det sladdlösa verktyget.....	154
144.	Säkerhetsinstruktioner för motorsåg.....	155
145.	Säkerhetsinstruktioner för laddaren.....	159
146.	Säkerhetsanvisningar för Li-ion batterier	159
147.	presentation.....	161
148.	Slå på/av enheten	163
149.	Arbetsanteckningar.....	163
150.	Manuell aktivering och lossning av kedjebromsen.....	163
151.	Kontrollerar kedjebromsen.....	164
152.	Kedjesmörjning	165
153.	Grundläggande arbetsteknik	165
154.	Att fälla ett träd.....	166
155.	Arbetar på stockar som ligger platt på marken	167
156.	Ta bort grenar	167
157.	Underhåll och skötsel.....	168
158.	Förfogande.....	168
159.	Tekniska data	169
160.	EU Declaration of Conformity / Declaration of Överensstämmelse.....	171
POLSKA WERSJA JEZYKOWA.....		172
161.	Wprowadzenie i bezpieczeństwo	172
162.	Użycie i obsługa elektronarzędzia.....	174
163.	Używanie i obsługa narzędzia bezprzewodowego.....	175
164.	Instrukcje bezpieczeństwa dotyczące piły łańcuchowej.....	175
165.	Instrukcje bezpieczeństwa ładowarki	179
166.	Instrukcje bezpieczeństwa dotyczące akumulatorów litowo-jonowych	180
167.	prezentacja.....	181
168.	Włącz/wyłącz urządzenie.....	183

169.	Notatki robocze.....	183
170.	Ręczna aktywacja i zwolnienie hamulca łańcucha.....	184
171.	Sprawdzanie hamulca łańcucha.....	185
172.	Smarowanie łańcucha.....	185
173.	Podstawowa technika pracy.....	185
174.	Ścięcie drzewa.....	186
175.	Praca na kłodach leżących płasko na ziemi.....	187
176.	Usuwanie gałęzi.....	188
177.	Konserwacja i pielęgnacja.....	188
178.	Sprzedaż.....	189
179.	Dane techniczne.....	190
180.	Deklaracja zgodności UE / Deklaracja Konformizm.....	191

DEUTSCHE VERSION

1. Einführung und Sicherheit

Niemals Kindern oder mit diesen Anweisungen nicht vertrauten Personen erlauben das Gartengerät zu benutzen. Kinder sollten beaufsichtigt werden, um sicherzustellen, dass sie nicht mit dem Gerät spielen.

Bestimmungsgemäße Verwendung

Dieses Gerät ist ausschließlich zum Sägen von Holz und Fällen von Bäumen im privaten Bereich bestimmt. Es ist nicht zum Sägen von Plastik, Mauerwerk oder Baumaterialien, die nicht aus Holz sind, geeignet.

Das Gerät ist entsprechend den in dieser Bedienungsanleitung gegebenen Beschreibungen und Sicherheitshinweisen zu verwenden. Jeder andere Gebrauch ist nicht bestimmungsgemäß. Der nicht bestimmungsgemäße Gebrauch hat den Verfall der Gewährleistung und die Ablehnung jeglicher Verantwortung seitens des Herstellers zur Folge. Der Benutzer haftet für alle Schäden an Dritten und deren Eigentum. Betreiben Sie das Gerät nur in dem vom Hersteller vorgeschriebenen und ausgelieferten technischen Zustand. Eigenmächtige Veränderungen an dem Gerät schließen eine Haftung des Herstellers für daraus resultierende Schäden aus.

Allgemeine Sicherheitshinweise für Elektrowerkzeuge

WARNUNG!

Lesen Sie alle Sicherheitshinweise und Anweisungen. Versäumnisse bei der Einhaltung der Sicherheitshinweise und Anweisungen können elektrischen Schlag, Brand und/oder schwere Verletzungen verursachen.

Bewahren Sie alle Sicherheitshinweise und Anweisungen für die Zukunft auf.

Der in den Sicherheitshinweisen verwendete Begriff Elektrowerkzeug bezieht sich auf netzbetriebene Elektrowerkzeuge (mit Netzkabel) und auf akkubetriebene Elektrowerkzeuge (ohne Netzkabel).

Arbeitsplatzsicherheit

- Halten Sie Ihren Arbeitsbereich sauber und gut beleuchtet. Unordnung oder unbeleuchtete Arbeitsbereiche können zu Unfällen führen.

- Arbeiten Sie mit dem Elektrowerkzeug nicht in explosionsgefährdeter Umgebung, in der sich brennbare Flüssigkeiten, Gase oder Stäube befinden. Elektrowerkzeuge erzeugen Funken, die den Staub oder die Dämpfe entzünden können.

- Halten Sie Kinder und andere Personen während der Benutzung des Elektrowerkzeugs fern. Bei Ablenkung können Sie die Kontrolle über das Gerät verlieren.

Elektrische Sicherheit

- Der Anschlussstecker des Elektrowerkzeuges muss in die Steckdose passen. Der Stecker darf in keiner Weise verändert werden. Verwenden Sie keine Adapterstecker gemeinsam mit schutzgeerdeten Elektrowerkzeugen. Unveränderte Stecker und passende Steckdosen verringern das Risiko eines elektrischen Schlages.
- Vermeiden Sie Körperkontakt mit geerdeten Oberflächen wie von Rohren, Heizungen, Herden und Kühlschränken. Es besteht ein erhöhtes Risiko durch elektrischen Schlag, wenn Ihr Körper geerdet ist.
- Halten Sie Elektrowerkzeuge von Regen oder Nässe fern. Das Eindringen von Wasser in ein Elektrowerkzeug erhöht das Risiko eines elektrischen Schlages.
- Zweckentfremden Sie das Kabel nicht, um das Elektrowerkzeug zu tragen, aufzuhängen oder um den Stecker aus der Steckdose zu ziehen. Halten Sie das Kabel fern von Hitze, Öl, scharfen Kanten oder sich bewegenden Geräteteilen. Beschädigte oder verwickelte Kabel erhöhen das Risiko eines elektrischen Schlages.
- Wenn Sie mit einem Elektrowerkzeug im Freien arbeiten, verwenden Sie nur Verlängerungskabel, die auch für den Außenbereich geeignet sind. Die Anwendung eines für den Außenbereich geeigneten Verlängerungskabels verringert das Risiko eines elektrischen Schlages.
- Wenn Sie mit einem Elektrowerkzeug im Freien arbeiten, verwenden Sie nur Verlängerungskabel, die auch für den Außenbereich geeignet sind. Die Anwendung eines für den Außenbereich geeigneten Verlängerungskabels verringert das Risiko eines elektrischen Schlages.

Sicherheit von Personen

- Seien Sie aufmerksam, achten Sie darauf, was Sie tun, und gehen Sie mit Vernunft an die Arbeit mit einem Elektrowerkzeug. Benutzen Sie kein Elektrowerkzeug, wenn Sie müde sind oder unter dem Einfluss von Drogen, Alkohol oder Medikamenten stehen. Ein Moment der Unachtsamkeit beim Gebrauch des Elektrowerkzeuges kann zu ernsthaften Verletzungen führen.
- Tragen Sie persönliche Schutzausrüstung und immer eine Schutzbrille. Das Tragen persönlicher Schutzausrüstung, wie Staubmaske, rutschfeste Sicherheitsschuhe, Schutzhelm oder Gehörschutz, je nach Art und Einsatz des Elektrowerkzeuges, verringert das Risiko von Verletzungen.
- Vermeiden Sie eine unbeabsichtigte Inbetriebnahme. Vergewissern Sie sich, dass das Elektrowerkzeug ausgeschaltet ist, bevor Sie es an die Stromversorgung und/oder den Akku anschließen, es aufnehmen oder tragen. Wenn Sie beim Tragen des Elektrowerkzeuges den Finger am Schalter haben oder das Gerät eingeschaltet an die Stromversorgung anschließen, kann dies zu Unfällen führen.

- Entfernen Sie Einstellwerkzeuge oder Schraubenschlüssel, bevor Sie das Elektrowerkzeug einschalten. Ein Werkzeug oder Schlüssel, der sich in einem drehenden Geräteteil befindet, kann zu Verletzungen führen.
- Vermeiden Sie eine abnormale Körperhaltung. Sorgen Sie für einen sicheren Stand und halten Sie jederzeit das Gleichgewicht. Dadurch können Sie das Elektrowerkzeug in unerwarteten Situationen besser kontrollieren.
- Tragen Sie geeignete Kleidung. Tragen Sie keine weite Kleidung oder Schmuck. Halten Sie Haare, Kleidung und Handschuhe fern von sich bewegenden Teilen. Lockere Kleidung, Schmuck oder lange Haare können von sich bewegenden Teilen erfasst werden.

2. Verwendung und Behandlung des Elektrowerkzeuges

- Überlasten Sie das Gerät nicht. Verwenden Sie für Ihre Arbeit das dafür bestimmte Elektrowerkzeug. Mit dem passenden Elektrowerkzeug arbeiten Sie besser und sicherer im angegebenen Leistungsbereich.
- Benutzen Sie kein Elektrowerkzeug, dessen Schalter defekt ist. Ein Elektrowerkzeug, das sich nicht mehr ein- oder ausschalten lässt, ist gefährlich und muss repariert werden.
- Ziehen Sie den Stecker aus der Steckdose und/oder entfernen Sie den Akku, bevor Sie Geräteeinstellungen vornehmen, Zubehörteile wechseln oder das Gerät weglegen. Diese Vorsichtsmaßnahme verhindert den unbeabsichtigten Start des Elektrowerkzeuges.
- Bewahren Sie unbenutzte Elektrowerkzeuge außerhalb der Reichweite von Kindern auf. Lassen Sie Personen das Gerät nicht benutzen, die mit diesem nicht vertraut sind oder diese Anweisungen nicht gelesen haben. Elektrowerkzeuge sind gefährlich, wenn sie von unerfahrenen Personen benutzt werden.
- Pflegen Sie Elektrowerkzeuge mit Sorgfalt. Kontrollieren Sie, ob bewegliche Teile einwandfrei funktionieren und nicht klemmen, ob Teile gebrochen oder so beschädigt sind, dass die Funktion des Elektrowerkzeuges beeinträchtigt ist. Lassen Sie beschädigte Teile vor dem Einsatz des Gerätes reparieren. Viele Unfälle haben ihre Ursache in schlecht gewarteten Elektrowerkzeugen.
- Halten Sie Schneidwerkzeuge scharf und sauber. Sorgfältig gepflegte Schneidwerkzeuge mit scharfen Schneidkanten verklemmen sich weniger und sind leichter zu führen.
- Verwenden Sie Elektrowerkzeug, Zubehör, Einsatzwerkzeuge usw. entsprechend diesen Anweisungen. Berücksichtigen Sie dabei die Arbeitsbedingungen und die auszuführende Tätigkeit. Der Gebrauch von Elektrowerkzeugen für andere als die vorgesehenen Anwendungen kann zu gefährlichen Situationen führen.

3. Verwendung und Behandlung des Akkuwerkzeuges

- Laden Sie die Akkus nur mit Ladegeräten auf, die vom Hersteller empfohlen werden. Durch ein Ladegerät, das für eine bestimmte Art von Akkus geeignet ist, besteht Brandgefahr, wenn es mit anderen Akkus verwendet wird.
- Verwenden Sie nur die dafür vorgesehenen Akkus in den Elektrowerkzeugen. Der Gebrauch von anderen Akkus kann zu Verletzungen und Brandgefahr führen.
- Halten Sie den nicht benutzten Akku fern von Büroklammern, Münzen, Schlüsseln, Nägeln, Schrauben oder anderen kleinen Metallgegenständen, die eine Überbrückung der Kontakte verursachen könnten. Ein Kurzschluss zwischen den Akkukontakten kann Verbrennungen oder Feuer zur Folge haben.
- Bei falscher Anwendung kann Flüssigkeit aus dem Akku austreten. Vermeiden Sie den Kontakt damit. Bei zufälligem Kontakt mit Wasser abspülen. Wenn die Flüssigkeit in die Augen kommt, nehmen Sie zusätzlich ärztliche Hilfe in Anspruch. Austretende Akkuflüssigkeit kann zu Hautreizungen oder Verbrennungen führen.

4. Sicherheitshinweise für Kettensägen

- Lesen Sie zu Ihrer Sicherheit und für die Sicherheit anderer diese Bedienungsanleitung und ihre Sicherheitshinweise, bevor Sie das Gerät benutzen. Bitte bewahren Sie Bedienungsanleitung und ihre Sicherheitshinweise für den späteren Gebrauch sicher auf und halten diese für jeden Einsatz griffbereit.
- Geben Sie die Betriebsanleitung bei einem Besitzerwechsel mit dem Gerät weiter.
- Personen, die das Gerät bedienen, dürfen nicht unter dem Einfluss von Rauschmitteln (z. B. Alkohol, Drogen oder Medikamenten) stehen.
- Betreiben Sie das Gerät nur in dem vom Hersteller vorgeschriebenen und ausgelieferten technischen Zustand. Eigenmächtige Veränderungen am Gerät schließen eine Haftung des Herstellers für daraus resultierende Schäden aus.
- Verwenden Sie das Gerät nur bei Tageslicht oder unter guter künstlicher Beleuchtung.
- Verwenden Sie das Gerät nur bei trockenen Wetterbedingungen. Halten Sie es von Regen oder Nässe fern. Das Eindringen von Wasser in das Gerät erhöht das Risiko eines elektrischen Schlags.
- Schalten Sie bei folgenden Bedingungen das Gerät ab und entfernen Sie den Akku:
 - ♦ wenn das Gerät unbeaufsichtigt gelassen wird;
 - ♦ vor der Überprüfung, Reinigung oder sonstigen Arbeiten am Gerät;
 - ♦ wenn das Gerät beginnt, übermäßig stark zu vibrieren.

Vor dem Einsatz

- Machen Sie sich vor Arbeitsbeginn mit der Kettensäge und seinen Funktionen sowie seinen Bedienelementen vertraut.
- Überprüfen Sie das Gerät vor Inbetriebnahme und nach einem Aufprall auf Anzeichen von Verschleiß oder Beschädigung.
- Benutzen Sie kein Gerät, dessen Schalter defekt ist und sich nicht mehr ein- oder ausschalten lässt.
- Überprüfen Sie, ob alle Muttern, Bolzen und Schrauben festsitzen, um sicherzustellen, dass das Gerät sicher betrieben wird.
- Verwenden Sie niemals ein Gerät mit beschädigten oder fehlenden Teilen. Lassen Sie diese von einer dazu qualifizierten Fachkraft oder Fachwerkstatt reparieren oder ggf. austauschen.
- Tragen Sie bei Arbeiten mit oder an dem Gerät immer festes Schuhwerk, lange Hose und die entsprechende persönliche Schutzausrüstung (Schutzbrille, Gehörschutz, griffige Arbeitshandschuhe etc.). Das Tragen von persönlicher Schutzausrüstung verringert das Risiko von Verletzungen.
- Tragen Sie keinen Schmuck oder weite Kleidung, die von der Kettensäge erfasst werden könnte. Halten Sie langes Haar von dem Schneidwerk fern.
- Entfernen Sie Einstellwerkzeuge oder Schraubenschlüssel, bevor Sie die Kettensäge einschalten. Ein Werkzeug oder Schlüssel, der sich in einem bewegendem Geräteteil befindet, kann zu Verletzungen führen.
- Achten Sie auf genügend Schmierung der Kette. Bei zu wenig Schmierung der Kettensäge, wird diese sehr wahrscheinlich beschädigt oder kann reißen.

Beim Einsatz

- Nehmen Sie das Gerät nicht in Betrieb, wenn sich Personen (insbesondere Kinder) oder Tiere in unmittelbarer Nähe befinden.
- Unterbrechen Sie die Arbeit, wenn Sie bemerken, dass Personen (insbesondere Kinder) oder Haustiere in der Nähe sind.
- Halten Sie immer Hände und Füße von den sich bewegenden Klingen entfernt, vor allem, wenn Sie die Kettensäge einschalten.
- Vermeiden Sie eine abnormale Körperhaltung. Sorgen Sie für einen sicheren Stand und halten Sie jederzeit das Gleichgewicht. Dadurch können Sie die Kettensäge in unerwarteten Situationen und an besonders abschüssigen Stellen besser kontrollieren.

- Arbeiten Sie mit der Kettensäge nicht in explosionsgefährdeter Umgebung, in der sich brennbare Flüssigkeiten, Gase oder Stäube befinden. Die Heckenschere kann Funken erzeugen, die den Staub oder die Dämpfe entzünden können.
- Üben Sie besondere Vorsicht beim Rückwärtsgehen. Es besteht Stolpergefahr!
- Gehen Sie nur im Schrittempo.
- Lassen Sie bei Arbeitsunterbrechungen das Gerät nie unbeaufsichtigt und bewahren Sie es an einem sicheren Ort auf.
- Halten Sie alle Körperteile von der Kettensäge fern. Versuchen Sie nicht, bei laufendem Messer Schnittgut zu entfernen oder zu schneidendes Material festzuhalten. Entfernen Sie eingeklemmtes Schnittgut nur bei ausgeschaltetem Gerät. Ein Moment der Unachtsamkeit bei Benutzung der Kettensäge kann zu schweren Verletzungen führen.
- Tragen Sie die Kettensäge am Griff bei stillstehendem Messer. Bei Transport oder Aufbewahrung des Geräts stets Akku entfernen. Sorgfältiger Umgang mit dem Gerät verringert die Verletzungsgefahr durch die Kettensäge.
- Halten Sie das Elektrowerkzeug nur an den isolierten Griffflächen, da die Kettensäge in Berührung mit verborgenen Stromleitungen kommen kann. Der Kontakt der Säge mit einer spannungsführenden Leitung kann metallene Geräteteile unter Spannung setzen und zu einem elektrischen Schlag führen.
- Vergewissern Sie sich während des Schneidvorgangs, dass sich keine Personen (insbesondere Kinder) oder Tiere im Arbeitsbereich aufhalten.
- Halten Sie bei laufender Säge alle Körperteile von der Sägekette fern. Vergewissern Sie sich vor dem Starten der Säge, dass die Sägekette nichts berührt. Beim Arbeiten mit einer Kettensäge kann ein Moment der Unachtsamkeit dazu führen, dass Bekleidung oder Körperteile von der Sägekette erfasst werden.
- Tragen Sie Schutzbrille- und Gehörschutz. Weitere Schutzausrüstung für Kopf, Hände, Beine und Füße wird empfohlen. Passende Schutzkleidung mindert die Verletzungsgefahr durch umherfliegendes Spanmaterial und zufälliges Berühren der Sägekette.
- Arbeiten Sie mit der Kettensäge nicht auf einem Baum. Bei Betrieb auf einem Baum besteht Verletzungsgefahr.
- Verwenden Sie das Gerät nur bei trockenen Wetterbedingungen. Halten Sie es von Regen oder Nässe fern.
- Achten Sie immer auf festen Stand und benutzen Sie die Kettensäge nur, wenn Sie auf festem, sicherem und ebenem Grund stehen. Rutschiger Untergrund oder instabile Standflächen wie auf einer Leiter können zum Verlust des Gleichgewichts oder zum Verlust der Kontrolle über die Säge führen.

- Achten Sie darauf, dass die Kettensäge während des Betriebes nicht mit dem Boden oder anderen Gegenständen in Berührung kommt.

- Rechnen Sie beim Schneiden eines unter Spannung stehenden Astes damit, dass dieser zurückfedert. Wenn die Spannung in den Holzfasern freikommt, kann der gespannte Ast die Bedienperson treffen und/oder die Kettensäge der Kontrolle entreißen.

- Seien Sie besonders vorsichtig beim Schneiden von Unterholz und jungen Bäumen. Das dünne Material kann sich in der Sägekette verfangen und auf Sie schlagen oder Sie aus dem Gleichgewicht bringen.

- Warten Sie, bis das Elektrowerkzeug zum Stillstand gekommen ist, bevor Sie es ablegen.

- Lassen Sie bei Arbeitsunterbrechungen das Gerät nie unbeaufsichtigt und bewahren Sie es an einem sicheren Ort auf.

- Schalten Sie die Kettensäge beim Transport zu anderen Arbeitsstellen immer ab.

- Fassen Sie die Kettensäge niemals am Schneidmesser an.

- Tragen Sie die Kettensäge am vorderen Griff im ausgeschalteten Zustand, die Sägekette von Ihrem Körper abgewandt. Bei Transport oder Aufbewahrung der Säge stets die Schutzabdeckung aufziehen. Sorgfältiger Umgang mit der Kettensäge verringert die Wahrscheinlichkeit einer versehentlichen Berührung mit der laufenden Sägekette.

- Befolgen Sie Anweisungen für die Schmierung, die Kettenspannung und das Wechseln von Zubehör. Eine unsachgemäß gespannte oder geschmierte Kette kann entweder reißen oder das Rückschlagrisiko erhöhen.

- Halten Sie Griffe trocken, sauber und frei von Öl und Fett. Fettige, ölige Griffe sind rutschig und führen zum Verlust der Kontrolle.

- Nur Holz sägen. Die Kettensäge nicht für Arbeiten verwenden, für die sie nicht bestimmt ist. Beispiel: Verwenden Sie die Kettensäge nicht zum Sägen von Plastik, Mauerwerk oder Baumaterialien, die nicht aus Holz sind. Die Verwendung der Kettensäge für nicht bestimmungsgemäße Arbeiten kann zu gefährlichen Situationen führen.

- Betreiben Sie das Gerät nur in dem vom Hersteller vorgeschriebenen und ausgelieferten technischen Zustand. Eigenmächtige Veränderungen am Gerät schließen eine Haftung des Herstellers für daraus resultierende Schäden aus.

- Ersatzteile müssen den vom Hersteller festgelegten Anforderungen entsprechen. Verwenden Sie daher nur Original-Ersatzteile oder die vom Hersteller zugelassenen Ersatzteile. Bitte beachten Sie beim Austausch die mitgelieferten Einbauhinweise und entfernen Sie vorher den Akku.

- Lassen Sie Reparaturen ausschließlich von einer qualifizierten Fachkraft oder einer Fachwerkstatt durchführen.

Ursachen und Vermeidung eines Rückschlags

Rückschlag kann auftreten, wenn die Spitze der Sägeschiene einen Gegenstand berührt oder wenn das Holz sich biegt und die Sägekette im Schnitt festklemmt. Eine Berührung mit der Schienenspitze kann in manchen Fällen zu einer unerwarteten nach hinten gerichteten Reaktion führen, bei der die Sägeschiene nach oben und in Richtung des Bedieners geschlagen wird. Das Verklemmen der Sägekette an der Oberkante der Sägeschiene kann die Schiene rasch in Bedierrichtung zurückstoßen. Jede dieser Reaktionen kann dazu führen, dass Sie die Kontrolle über die Säge verlieren und sich möglicherweise schwer verletzen. Verlassen Sie sich nicht ausschließlich auf die in der Kettensäge eingebauten Sicherheitseinrichtungen. Als Benutzer einer Kettensäge sollten Sie verschiedene Maßnahmen ergreifen, um unfall- und verletzungsfrei arbeiten zu können.

Ein Rückschlag ist die Folge eines falschen oder fehlerhaften Gebrauchs des Elektrowerkzeugs. Er kann durch geeignete Vorsichtsmaßnahmen, wie nachfolgend beschrieben, verhindert werden:

- Halten Sie die Kettensäge mit beiden Händen fest, wobei Daumen und Finger die Griffe der Kettensäge umschließen. Bringen Sie Ihren Körper und die Arme in eine Stellung, in der Sie den Rückschlagkräften standhalten können. Wenn geeignete Maßnahmen getroffen werden, kann der Bediener die Rückschlagkräfte beherrschen. Niemals die Kettensäge loslassen.
- Vermeiden Sie eine abnormale Körperhaltung. Dadurch wird ein unbeabsichtigtes Berühren mit der Schienenspitze vermieden und eine bessere Kontrolle der Kettensäge in unerwarteten Situationen ermöglicht.
- Verwenden Sie stets vom Hersteller vorgeschriebene Ersatzschienen und Sägeketten. Falsche Ersatzschienen und Sägeketten können zum Reißen der Kette und/oder zu Rückschlag führen.
- Halten Sie sich an die Anweisungen des Herstellers für das Schärfen und die Wartung der Sägekette. Zu niedrige Tiefenbegrenzer erhöhen die Neigung zum Rückschlag.

Nach dem Einsatz

- Schalten Sie das Gerät aus, entfernen Sie den Akku und stellen Sie dann das Gerät an einem sicheren Ort ab.
- Lagern Sie das Gerät nicht in Reichweite von Kindern.
- Achten Sie darauf, dass die Lüftungsschlitze des Gerätes frei von Verschmutzungen sind.
- Ersatzteile müssen den vom Hersteller festgelegten Anforderungen entsprechen. Verwenden Sie daher nur Original- Ersatzteile oder die vom Hersteller zugelassenen Ersatzteile. Bitte beachten Sie beim Austausch die mitgelieferten Einbauhinweise und entfernen Sie vorher den Akku.
- Lassen Sie Reparaturen ausschließlich von einer qualifizierten Fachkraft oder einer Fachwerkstatt durchführen.

5. Sicherheitshinweise für das Ladegerät

- Halten Sie das Ladegerät von Regen oder Nässe fern. Das Eindringen von Wasser in ein Ladegerät erhöht das Risiko eines elektrischen Schlages.
- Halten Sie das Ladegerät sauber. Durch Verschmutzung besteht die Gefahr eines elektrischen Schlages.
- Überprüfen Sie vor jeder Benutzung Ladegerät, Kabel und Stecker. Benutzen Sie das Ladegerät nicht, sofern Sie Schäden feststellen. Öffnen Sie das Ladegerät nicht selbst und lassen Sie es nur von qualifiziertem Fachpersonal und nur mit Original-Ersatzteilen reparieren. Beschädigte Ladegeräte, Kabel und Stecker erhöhen das Risiko eines elektrischen Schlages.
- Legen Sie keine Gegenstände auf das Ladegerät und stellen Sie es nicht auf weichen Oberflächen ab. Es besteht Brandgefahr.
- Überprüfen Sie immer, ob die Netzspannung der auf dem Typenschild des Ladegeräts angegebenen Spannung entspricht.
- Benutzen Sie niemals das Ladegerät, wenn Kabel, Stecker oder das Gerät selbst durch äußerliche Einwirkungen beschädigt sind. Bringen Sie das Ladegerät zur nächsten Fachwerkstatt.
- Öffnen Sie auf keinen Fall das Ladegerät. Bringen Sie es im Fall einer Störung in eine Fachwerkstatt.

6. Sicherheitshinweise für Li-Ionen Akkus

- Öffnen Sie den Akku nicht. Es besteht die Gefahr eines Kurzschlusses.
- Schützen Sie den Akku vor Hitze, z. B. auch vor dauernder Sonneneinstrahlung, Feuer, Wasser und Feuchtigkeit. Es besteht Explosionsgefahr.
- Bei Beschädigung und unsachgemäßem Gebrauch des Akkus können Dämpfe austreten. Führen Sie Frischluft zu und suchen Sie bei Beschwerden einen Arzt auf. Die Dämpfe können die Atemwege reizen.
- Bei falscher Anwendung kann Flüssigkeit aus dem Akku austreten. Vermeiden Sie den Kontakt damit. Bei zufälligem Kontakt mit Wasser abspülen. Wenn die Flüssigkeit in die Augen kommt, nehmen Sie zusätzlich ärztliche Hilfe in Anspruch. Austretende Akkuflüssigkeit kann zu Hautreizungen oder Verbrennungen führen.
- Verwenden Sie nur Original-Akkus mit der auf dem Typenschild Ihres Elektrowerkzeugs angegebenen Spannung. Bei Gebrauch anderer Akkus, z.B. Nachahmungen, aufgearbeiteter Akkus oder Fremdfabrikaten, besteht die Gefahr von Verletzungen sowie Sachschäden durch explodierende Akkus.

- Die Akkuspannung muss zur Akku- Ladespannung des Ladegerätes passen. Ansonsten besteht Brand- und Explosionsgefahr.
- Laden Sie die Akkus nur mit Ladegeräten auf, die vom Hersteller empfohlen werden. Durch ein Ladegerät, das für eine bestimmte Art von Akkus geeignet ist, besteht Brandgefahr, wenn es mit anderen Akkus verwendet wird.
- Durch spitze Gegenstände wie z.B. Nagel oder Schraubenzieher oder durch äußere Krafteinwirkung kann der Akku beschädigt werden. Es kann zu einem internen Kurzschluss kommen und der Akku brennen, rauchen, explodieren oder überhitzen.

7. Präsentation



Abbildung 1: Kettensäge

1. Hinterer Griff
2. Verschluss Öltank (für Kettensägeöl)
3. Hebel Kettenbremse
4. Sägekette
5. Kettensägeschwert
6. Kettenspannrad
7. Verschluss für die seitliche Abdeckung
8. Führungsradsägekette (innenliegend)
9. Ölfüllstandanzeige
10. Hinterer Handschutz

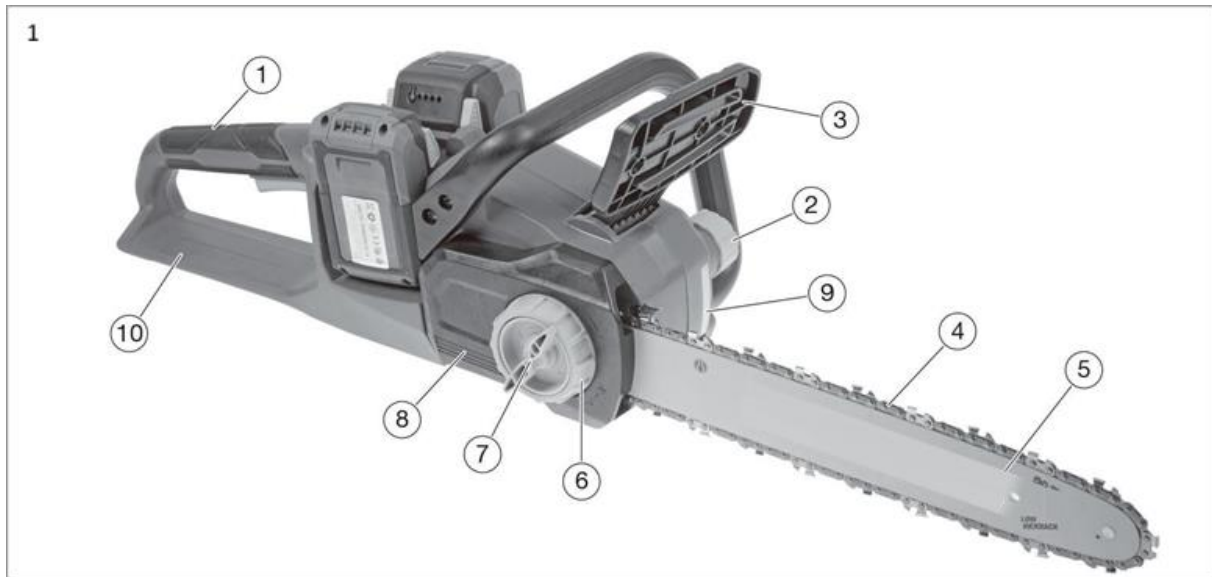

Abbildung 2: Kettensäge

- 11. Schutzhülle
- 12. Vorderer Handgriff
- 13. Akku Pack
- 14. Sicherheitsschalter
- 15. Ein/Aus Schalter

8. Gerät einschalten/ausschalten

Setzen Sie die beiden Akkus in die dafür vorgesehenen Schienen ein. Drücken Sie im Anschluss den Sicherungsknopf seitlich ein, erst dann können Sie den Ein-/Ausschalter bedienen. Das Gerät springt nun an. Wenn Sie den Ein-/Ausschalter loslassen, so stoppt das Gerät seine Arbeit. Achtung: Schneidwerkzeug kann noch minimal nachlaufen.



9. Arbeitshinweise

WARNUNG!

Prüfen Sie vor jedem Gebrauch den einwandfreien Betrieb der Kettenbremse. Andernfalls verwenden Sie die Kettensäge nicht und lassen diese von einer qualifizierten Fachkraft oder einer Fachwerkstatt reparieren.

Die Kettensäge verfügt als Schutzeinrichtung über eine Kettenbremse, welche die Kette im Falle eines Rückschlags im Bruchteil einer Sekunde stillsetzt. Bei einem Rückschlag wird die Kettenbremse automatisch durch den Kontakt des Handschutzes mit der linken Hand ausgelöst. Halten Sie deshalb die Kettensäge immer mit beiden Händen fest.

10. Manuelles Aktivieren und Lösen der Kettenbremse

Kippen Sie den Handschutz in Richtung der Sägeschienenspitze (siehe folgende Abbildung).

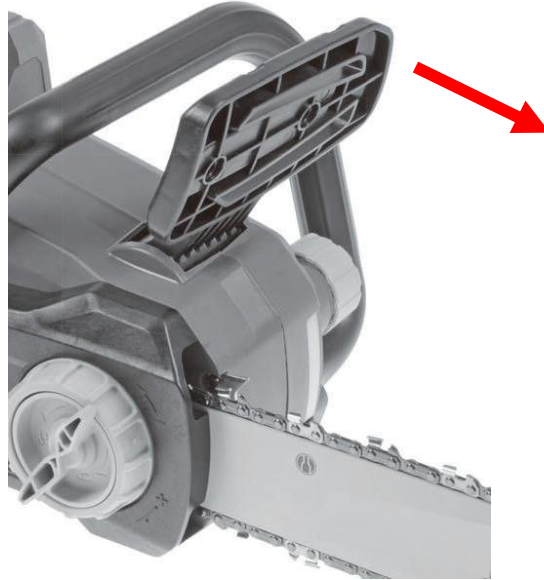

Zum Lösen der Kettenbremse ziehen sie den Handschutz in Richtung des Bügelgriffs (siehe folgende Abbildung).



11. Prüfen der Kettenbremse

Stellen Sie die Kettensäge auf einer sicheren Fläche ab. Lösen Sie die Kettenbremse. Halten Sie die Kettensäge mit beiden Händen fest. Schalten Sie die Kettensäge an. Die Sägekette läuft. Kippen Sie den Handschutz in Richtung der Sägeschienenspitze. Die Kette muss sofort stehenbleiben!

Andernfalls verwenden Sie die Kettensäge nicht und lassen diese von einer qualifizierten Fachkraft oder einer Fachwerkstatt reparieren.

Reinigen Sie nach der Arbeit regelmäßig die sichtbaren Mechanismen der Kettenbremse von Spänen und Sägeresten.

12. Kettenschmierung

VORSICHT!

Gerät darf nur mit ausreichend Kettenschmieröl betrieben werden. Unzureichende Schmierung verringert die Lebensdauer des Gerätes.

Prüfen Sie die Ölmenge anhand der Ölfüllstandsanzeige und füllen Sie gegebenenfalls Öl in den Tank nach (Abbildung 1, Punkt 3)

VORSICHT!

Füllen Sie nur umweltfreundliches Qualitäts-Kettenschmieröl (gemäß RAL-UZ 48) in die Kettensäge. Verwenden Sie kein gebrauchtes Öl. Altöl kann bei längerem und wiederholtem Hautkontakt Hautkrebs verursachen und ist umweltschädlich! Altöl hat nicht die erforderlichen Schmiereigenschaften und ist für die Kettenschmierung ungeeignet.

Ein anderes als das empfohlene Öl kann Schäden an der Schiene, an der Kette und am Schmiersystem verursachen.

Achten Sie darauf, dass kein Schmutz in den Öltank gelangt.

Vermeiden Sie es, Öl zu verschütten. Wischen Sie verschüttetes Öl unbedingt auf.

13. Grundlegende Arbeitstechnik

Verletzungsgefahr! Dieser Abschnitt behandelt die grundlegende Arbeitstechnik im Umgang mit dem Gerät. Die hier gegebenen Informationen ersetzen nicht die langjährige Ausbildung und Erfahrung eines Fachmanns.

Vermeiden Sie jede Arbeit, für die Sie nicht ausreichend qualifiziert sind! Ein unbedachter Umgang mit dem Gerät kann schwerste Verletzungen bis hin zum Tod zur Folge haben!

Ziehendes Sägen

Bei dieser Technik wird mit der Unterseite der Sägeschiene von oben nach unten gesägt. Die Sägekette zieht hierbei das Gerät vorwärts vom Anwender weg. Hierbei bildet die Vorderkante des Gerätes eine Stütze, die die beim Sägen entstehenden Kräfte am Baumstamm abfängt. Beim ziehenden Sägen hat der Anwender wesentlich mehr Kontrolle über das Gerät und kann Rückschläge besser vermeiden. Daher sollte bevorzugt diese Sägetechnik angewandt werden (siehe folgende Abbildung)

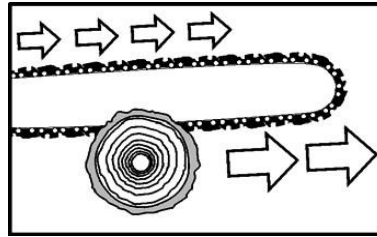

Drückendes Sägen

Bei dieser Technik wird mit der Oberseite der Sägeschiene von unten nach oben gesägt. Die Sägekette zieht hierbei das Gerät rückwärts zum Anwender hin (siehe folgende Abbildung).

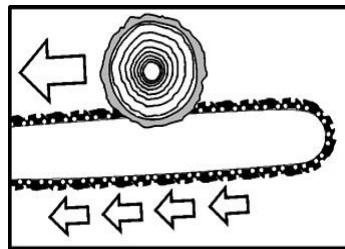

⚠ WARNUNG!

Verkantet die Sägeschiene, so kann das Gerät mit großer Kraft zum Anwender hin geschleudert werden. Wenn der Anwender die nach hinten schiebende Kraft der Sägekette nicht durch seine Körperkraft ausgleicht, besteht die Gefahr, dass nur noch die Spitze der Sägeschiene Kontakt zum Holz hat und so ein Rückschlag erfolgt. Gefahr von Tod oder schwersten Verletzungen!

14. Fällen eines Baumes

⚠ Verletzungsgefahr!

Fäll- und Entastungsarbeiten dürfen nur von geschulten Personen durchgeführt werden! Es besteht die Gefahr lebensgefährlicher Verletzungen!

Vor Beginn der Fällarbeiten sicherstellen, dass:

sich im Fallbereich (A) des Baumes keine unbeteiligten Personen oder Tiere aufhalten.

für jeden Beteiligten ein hindernisfreier Fluchtweg möglich ist. Ein Rückzug (B) erfolgt schräg entgegengesetzt zur Fallrichtung. Der Bereich um den Stamm ist frei von Hindernissen zu halten (Stolpergefahr!). Der nächste Arbeitsplatz muss mindestens $2\frac{1}{2}$ Baumlängen entfernt ist. Vor dem Fällen muss die Fallrichtung des Baumes überprüft und sichergestellt sein, dass sich in einer Entfernung von $2\frac{1}{2}$ Baumlängen weder Gegenstände noch andere Personen oder Tiere befinden (siehe folgende Abbildung).

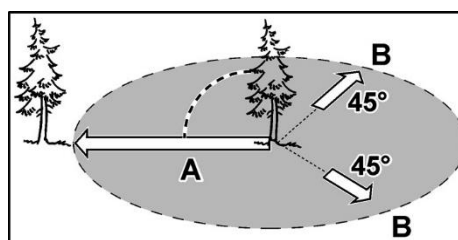

Das Fällen eines Baumes erfolgt in zwei Schritten:

- den Stamm um etwa ein Drittel seines Durchmessers auf der Fallrichtungsseite einkerben (1.).
- auf der gegenüberliegenden Seite den Fällschnitt (2.) ansetzen, der etwas höher liegen muss als der Fallkerb (ca. 3–5 cm).

Sägen Sie den Baumstamm nie vollständig durch. Der Bereich (C) dient als Scharnier und sorgt für eine definierte Fallrichtung. Beim Fällen nur seitwärts des zu fallenden Baumes stehen! Es besteht die Gefahr lebensgefährlicher Verletzungen (siehe folgende Abbildung)!

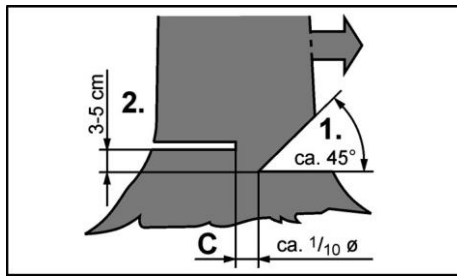

⚠ Verletzungsgefahr!

15. Arbeiten an flach auf dem Boden liegenden Stämmen

Den Stamm bis zur Hälfte einschneiden, dann umdrehen und von der entgegengesetzten Seite durchsägen. Gehen Sie sicher, dass die Sägeschiene beim Durchsägen des Stammes nicht den Boden berührt (siehe folgende Abbildung)!

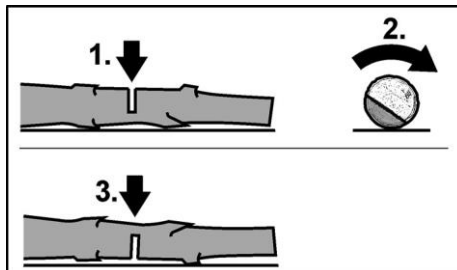

⚠ Geräteschäden!

Wir empfehlen, durchzusägende Stämme auf Sägeböcke zu stützen. Ist dies nicht möglich, sollte der Stamm mit Hilfe der stützenden Äste oder über Stützblöcke angehoben und abgestützt werden.

Im Bereich A zuerst bis auf etwa ein Drittel des Stammdurchmessers von oben nach unten schneiden, dann den abschließenden Schnitt von unten nach oben durchführen. Im Bereich B zuerst bis auf etwa ein Drittel des Stammdurchmessers von unten nach oben schneiden, dann von oben her durchsägen (siehe folgende Abbildung).

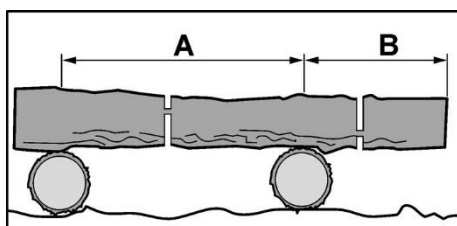

Wichtig: Sägen Sie keine unter Spannung stehenden Stämme! Splitterndes Holz oder eine verkantete Sägeschiene können zu schwersten Verletzungen führen!

16. Entfernen von Ästen

Arbeiten Sie stets auf der dem betreffenden Ast gegenüberliegenden Seite.

Beginnen Sie unten am Stamm und arbeiten Sie nach oben.

Sägen Sie den Ast 10–15 cm vom Astansatz von unten nach oben zu 1/3 des Astdurchmessers ein

Sägen Sie den Ast etwas weiter außen von oben nach unten durch.

Führen Sie einen Schnitt dicht am Stamm durch. Führen Sie den Schnitt von oben nach unten.

Beim Entasten liegender Stämme immer zuerst die frei in die Luft ragenden Äste absägen. Stützäste erst abtrennen, wenn der Stamm in Längen gesägt ist (siehe folgende Abbildung).

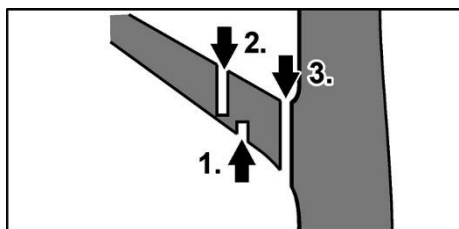

Achtung: Äste, die aufliegen oder unter Spannung stehen, können die Sägekette im Holz verkeilen!

17. Wartung und Pflege

Achtung: vor allen Arbeiten am Elektrowerkzeug den Akku aus dem Gerät nehmen.

Scharfe Schneidzähne → Schutzhandschuhe tragen!

Kein Wasser oder flüssige Reinigungsmittel verwenden.

- Reinigen Sie die Heckenschere nach jedem Einsatz mit einem trockenen Tuch bzw. bei starker Verschmutzung mit einer Bürste.
- Spritzen Sie das Gerät keinesfalls mit Wasser ab.
- Halten Sie die Kontakte des Akkus und des Gerätes sauber und staubfrei.
- Nehmen Sie die Kettenabdeckung ab und entfernen Sie dann mit einer weichen Bürste Ablagerungen von der Führungsschiene, Sägekette, Kettenrad und Kettenabdeckung.
- Die Sägekette darf nicht durchhängen, sollte sich aber in der Mitte der Sägeschiene 2–3 Millimeter von der Sägeschiene abziehen lassen.

18. Entsorgung



WARNUNG!

Ausgediente Elektrowerkzeuge vor der Entsorgung unbrauchbar machen:

- netzbetriebene Elektrowerkzeuge durch Entfernen des Anschlusssteckers,
- akkubetriebene Elektrowerkzeuge durch Entfernen des Akkus.



Nur für EU-Länder

Werfen Sie Elektrowerkzeuge nicht in den Hausmüll! Gemäß Europäischer Richtlinie 2012/19/EG über Elektro- und Elektronik-Altgeräte und Umsetzung in nationales Recht müssen verbrauchte Elektrogeräte getrennt gesammelt und einer umweltgerechten Wiederverwertung zugeführt werden. Rohstoffrückgewinnung statt Müllentsorgung. Gerät, Zubehör und Verpackung sollten einer umweltgerechten Wiederverwertung zugeführt werden. Zum sortenreinen Recycling sind Kunststoffteile gekennzeichnet.



⚠️ WARNUNG!

Akkus/Batterien nicht in den Hausmüll, ins Feuer oder ins Wasser werfen. Ausgediente Akkus nicht öffnen. Akkus/Batterien sollen gesammelt, recycelt oder auf umweltfreundliche Weise entsorgt werden.

Nur für EU-Länder: Gemäß Richtlinie 2006/66/EG müssen defekte oder verbrauchte Akkus/Batterien recycelt werden.



HINWEIS

Über Entsorgungsmöglichkeiten informieren Sie sich bitte bei Ihrer Kommune/Stadt,



Recycling raw materials instead of waste disposal.

19. Technische Daten

40V Akku Kettensäge	FX-E2KS
Schwertlänge	14"
Kettengeschwindigkeit	15 m/s
Max Füllmenge Öltank	180 ml
Motor	Bürstenlos
Garantierter Schalleistungspegel	105 (LwA) db
Gemessener Schalleistungspegel	94 (LpA) db
Gewicht (ohne Akkus)	4,2 kg

20. EU Konformitätserklärung / Declaration of Conformity

Hersteller / Producer **FUXTEC GmbH**
Kappstraße 69, 71083 Herrenberg Deutschland / Germany
Email: info@fuxtec.de Web: www.fuxtec.de

Bezeichnung / name Akku Kettensäge / Cordless Chain Saw

Typ / model **FX-E2KS**

EG-Richtlinie / EC directive **MD Directive:** 2006 / 42 /EC
2014/30/EU

Angewandte Normen / applicable standards

EN 62841-1:2015

EN 62841-4-1 : 2020

EN IEC 55014-1:2021

EN IEC 55014-2:2021

Hiermit erklären wir, dass die oben genannte Maschine aufgrund Ihrer Bauart in der von uns in Verkehr gebrachten Version den grundlegenden Sicherheits- und Gesundheitsanforderungen der aufgeführten EG-Richtlinie entsprechen.

Hereby we declare that the above mentioned machine meet the essential safety and health requirements of the above stated EC directives. Any manipulation or change of the machine not being explicitly authorized by us in advance renders this document null and void.

Aufbewahrung der technischen Unterlagen: FUXTEC GmbH • Kappstraße 69 • 71083
Herrenberg • Germany, L. Zirkler, Geschäftsführung

Herrenberg, 03.01.2024



Leonhard Zirkler FUXTEC GmbH
KAPPSTRASSE 69
71083 HERRENBERG GERMANY

ENGLISH VERSION

21. Introduction and safety

Never allow children or persons unfamiliar with these instructions to use the garden device. Children should be supervised to ensure that they do not play with the appliance.

Intended use

This appliance is intended exclusively for sawing wood and felling trees in private homes. It is not suitable for sawing plastic, masonry or building materials other than wood.

The device to be used in accordance with the descriptions and safety information provided in this manual. Any other use is not intended. Any other use is not in accordance with the intended purpose and will invalidate the warranty and result in the rejection of any responsibility on the part of the manufacturer. The user is liable for all damage to third parties and their property. Operate the device only in the technical condition specified and delivered by the manufacturer. Unauthorized modifications to the device preclude the manufacturer's liability for any resulting damage.

General safety instructions for power tools

WARNING!

Read all safety information and instructions. Failure to follow the safety information and instructions may result in electric shock, fire and/or serious injury.

Keep all safety information and instructions for future reference.

The term power tool used in the safety information refers to power tools that operate on mains power (with power cord) and battery-powered power tools (without power cord).

Workplace safety

- Keep your work area clean and well lit. Clutter or unlit work areas can lead to accidents.
- Do not work with the power tool in a potentially explosive environment containing flammable liquids, gases or dust. Power tools generate sparks that can ignite the dust or vapours.
- Keep children and other persons away from the power tool throughout its use. If distracted, you may lose control of the device.

Electrical safety

- Keep power tools away from rain or wet conditions. Water entering a power tool increases the risk of electric shock.

- Do not use the cord to carry or hang the power tool or to unplug the power tool from the wall outlet. Keep the cord away from heat, oil, sharp edges or moving parts. Damaged or tangled cables increase the risk of electric shock.
- If you use a power tool outdoors, only use extension cords that are suitable for outdoor use. Using an extension cord suitable for outdoor use reduces the risk of electric shock.

Personal safety

- Be alert, pay attention to what you are doing, and use common sense when working with a power tool. Do not use a power tool if you are tired or under the influence of drugs, alcohol or medication. A moment of carelessness while using a power tool can cause serious injury.
- Wear personal protective equipment and always wear safety glasses. Wearing personal protective equipment such as a dust mask, non-slip safety shoes, hard hat or ear protection, depending on the after type and use of the power tool, reduces the risk of injury.
- Avoid unintentional start-up. Make sure that the power tool is turned off before connecting it to the power supply and/or battery, picking it up or carrying it. If you lift your finger while carrying the power tool on the switch or connect the device to the power supply when switched on, this can lead to accidents.
- Remove adjustment tools or wrenches before turning on the power tool. A tool or wrench that is in a rotating part of the device may cause injury.
- Avoid abnormal posture. Maintain a safe standing position and balance at all times. This allows you to control the power tool better in unexpected situations.
- Wear suitable clothing. Do not wear loose clothing or jewellery. Keep hair, clothing and gloves away from moving parts. Loose clothing, jewellery or long hair can be caught by moving parts.

22. Use and handling of the power tool

- Do not overload the device. Be sure to use the designated power tool for your work. With the right power tool, you will work better and safer in the specified power range.
- Do not use a power tool whose switch is defective. A power tool that cannot be switched on or off is dangerous and must be repaired.
- Unplug the power cord and/or remove the battery before making adjustments to the device, changing accessories or putting the device away. This precaution prevents the power tool from starting accidentally.
- Keep unused power tools out of the reach of children. Do not have the device used by persons who are not familiar with it or have not read these instructions. Power tools are dangerous if they are used by inexperienced persons.

- Take care of power tools properly. Check that moving parts function properly and do not jam, that parts are not broken or damaged in such a way that the function of the power tool is impaired. Have damaged parts repaired before using the device. Many accidents are caused by poorly maintained power tools.

- Be sure to use power tools, accessories, insert tools, etc. according to these instructions. Take into account the working conditions and the task to be performed. The use of power tools for applications other than those intended can lead to dangerous situations.

23. Use and handling of the cordless tool

- Charge the batteries only with chargers recommended by the manufacturer. Using a charger that is suitable for a particular type of battery creates a fire hazard when used with other batteries.

- Only use the rechargeable batteries in power tools that are designed for this purpose. Use of other batteries may cause injury and fire.

- Keep the unused battery away from paper clips, coins, keys, nails, screws, or other small metal objects that could cause the contacts to bridge. A short circuit between the battery contacts may cause burns or fire.

- Liquid may leak from the battery if used incorrectly. Avoid contact with it. In case of accidental contact, rinse with water. If the liquid gets into your eyes, seek additional medical attention. Leaking battery fluid may cause skin irritation or cause burns.

24. Safety instructions for chainsaws

- For your safety and the safety of others, read this manual and its safety information before using the device. Please keep this manual and its safety information in a safe place for future reference and keep it handy for any operation.

- Pass on the operating instructions with the device in the event of a change of ownership.

- Persons operating the device must not be under the influence of intoxicating substances (e.g. alcohol, drugs or medicines).

- Operate the device only in the conditions specified and supplied by the manufacturer. technical condition. Unauthorized modifications to the device exclude the manufacturer's liability for any resulting damage.

- Only use the device in daylight or under good artificial lighting.

- Only use the device in dry weather conditions. Keep it away from rain or moisture. Water ingress into the device increases the risk of electric shock.

- Turn off the device and remove the battery in the following conditions:

- if the device is left unattended;
- before checking, cleaning or other work on the device;
- if the device starts to vibrate excessively.

Before use

- Familiarize yourself with the chainsaw and its functions and controls before starting work.
- Check the device for signs of wear or damage before starting up and after a collision.
- Do not use device whose switch is defective and cannot be switched on or off.
- Check that all nuts, bolts and screws are tight to ensure that the device is operated safely.
- Never use any device with damaged or missing parts. Have them repaired or replaced if necessary by a qualified technician or service centre.
- When working with or on the device, always wear sturdy shoes, long trousers and the appropriate personal protective device (safety glasses, hearing protection, non-slip work gloves, etc.). Wearing personal protective device reduces the risk of injury.
- Do not wear jewellery or loose clothing that could be caught by the chainsaw. Keep long hair away from the cutting device.
- Remove adjusting tools or wrenches before you turn on the chainsaw. A tool or wrench that is in a moving part of the machine can cause injury.
- Ensure that the chain is sufficiently lubricated. If there is not enough lubrication of the chainsaw, it will most likely be damaged or may break.

During use

- Do not operate the device if persons (especially children) or animals are in the immediate vicinity.
- Interrupt work if you notice that people (especially children) or pets are nearby.
- Always keep your hands and feet away from the moving blades, especially when you turn on the chainsaw.
- Avoid abnormal posture. Ensure that you stand securely and keep your balance at all times. This gives you better control of the chainsaw in unexpected situations and on particularly steep slopes.
- Do not work with the chainsaw in an explosive environment containing flammable liquids, gases or dust. The hedge trimmer may produce sparks that can ignite the dust or fumes.
- Exercise special caution when walking backwards. There is a danger of tripping!
- Only move at walking speed.

- Never leave the device unattended during breaks in work and store it in a safe place.
- Keep all parts of the body away from the chainsaw. Do not attempt to remove material to be cut or hold material to be cut while the blade is running. Remove trapped material only when the machine is switched off. A moment of carelessness while using the chainsaw can cause serious injury.
- Carry the chainsaw by the handle with the blade stationary. Always remove the battery when transporting or storing the device. Careful handling of the device reduces the risk of injury from the chainsaw.
- Hold the power tool only by its insulated grip surfaces, as the chainsaw may come into contact with hidden power lines. Contact of the saw with a live wire can put metal parts of the tool under voltage and cause electric shock.
- During the cutting process, make sure that no persons (especially children) or animals are in the working area.
- While the saw is running, keep all parts of the body away from the saw chain. Before starting the saw, make sure that the saw chain does not touch anything. When working with a chainsaw, a moment of carelessness may cause clothing or body parts to be caught by the saw chain.
- Wear protective goggles and hearing protection. Other protective device for head, hands, legs and feet is recommended. Suitable protective clothing reduces the risk of injury from flying chips and accidental contact with the saw-chain.
- Do not work with the chainsaw when on a tree. There is a risk of injury when operating on a tree.
- Only use the device in dry weather conditions. Keep it away from rain or moisture.
- Always make sure that you stand firmly and only use the chainsaw when you are standing on firm, safe and level ground. Slippery surfaces or unstable standing surfaces, such as on a ladder, can cause loss of balance or loss of control of the saw.
- Make sure that the chainsaw does not come into contact with the ground or other objects during operation.
- When cutting a branch that is under tension, expect it to spring back. If the tension in the wood fibres is released, the tensioned branch may hit the operator and/or snatch the chainsaw away from control.
- Be especially careful when cutting undergrowth and young trees. Thin material can get caught in the saw-chain and strike you or throw you off balance.
- Wait until the power tool has stopped before putting it down.
- Never leave the device unattended during work interruptions and store it in a safe place.
- Always switch off the chainsaw when transporting it to other workplaces.

- Never touch the chainsaw by the cutting blade.
- Carry the chainsaw by the front handle with the power off, with the saw chain facing away from your body. When transporting or storing the saw, always put on the protective cover. Careful handling of the chainsaw reduces the likelihood of accidental contact with the running saw chain.
- follow instructions for lubrication, chain tension and changing accessories. An improperly tensioned or lubricated chain can either break or increase the risk of kickback.
- Keep handles dry, clean and free from oil and grease. Greasy, oily grips are slippery and lead to loss of control.
- Only use the chainsaw for sawing wood. Do not use the chainsaw for work for which it is not intended. Example: Do not use the chainsaw for sawing plastic, masonry or building materials other than wood. Using the chainsaw for non-designated work may result in dangerous situations.
- Operate the device only in the technical condition prescribed and delivered by the manufacturer. Unauthorised modifications to the device preclude any liability of the manufacturer for any damage resulting from such modifications.
- Spare parts must meet the requirements specified by the manufacturer. Therefore, only use original spare parts or spare parts approved by the manufacturer. When replacing the battery, please observe the installation instructions supplied and remove the battery beforehand.
- Have repairs carried out only by a qualified specialist or a specialist workshop.

Causes and prevention of a kickback

Kickback may occur if the tip of the saw-bar touches an object or if the wood bends and the saw-chain becomes jammed during cutting. In some cases, contact with the bar tip can cause an unexpected backward reaction, causing the bar to bounce up and towards the operator. Jamming the saw-chain at the upper edge of the saw-bar can quickly push the bar back in the direction of the operator. Any of these reactions can cause you to lose control of the saw and possibly cause serious injury. Do not rely solely on the safety devices built into the chainsaw. As a chainsaw user you should take various measures to be able to work without accidents and injuries. A kickback is the result of incorrect or faulty use of the power tool. It can be prevented by taking appropriate precautions as described below:

- Hold the chainsaw with both hands, with thumb and fingers around the handles of the chainsaw. Move your body and arms to a position where you can withstand the kickback forces. If appropriate measures are taken, the operator can control the kickback forces. Never let go of the chainsaw.
- Avoid abnormal posture. This prevents unintentional contact with the bar tip and allows better control of the chainsaw in unexpected situations.

- Always use replacement bars and saw chains specified by the manufacturer. Incorrect replacement bars and saw chains can cause the chain to break and/or kick back.
- Follow the manufacturer's instructions for sharpening and maintenance of the saw-chain. Too low depth limiters increase the tendency for kickback.

After use

- Turn off the device, remove the battery and then place the device in a safe place.
- Do not store the device within the reach of children.
- Make sure that the ventilation slots of the device are free from dirt.
- Replacement parts must meet the requirements specified by the manufacturer. For this reason, only original spare parts or spare parts approved by the manufacturer should be used. When replacing the device, please observe the installation instructions provided and remove the Battery.
- Only have repairs performed by a qualified specialist or a specialist workshop.

25. Safety information for the charger

- Keep the charger away from rain or moisture. Water entering a charger increases the risk of electric shock.
- Keep the charger clean. Soiling increases the risk of electric shock.
- Check the charger, cable and plug before each use. Do not use the charger if you notice any damage. Do not open the charger yourself and have it repaired by qualified personnel using only original spare parts. Damaged chargers, cables and plugs increase the risk of electric shock.
- Do not place any objects on the charger or place it on soft surfaces. This could result in a fire hazard.
- Always check that the mains voltage corresponds to the voltage indicated on the charger's rating plate.
- Never use the charger if the cable, plug or the device itself is damaged by external influences. Take the charger to the nearest specialist workshop.
- Never open the charger. In the event of a fault, take it to a specialist workshop.

26. Safety information for Li-Ion batteries

- Do not open the battery. There is a risk of short circuit.
- Protect the battery from heat, including continuous exposure to sunlight, fire, water and moisture. There is a risk of explosion.
- Vapours may escape if the battery is damaged or used improperly. Supply fresh air and consult a doctor if you have any complaints. The vapours can irritate the respiratory tract.
- Liquid may leak from the battery if used incorrectly. Avoid contact with it. In case of accidental contact, rinse with water. If the liquid gets into your eyes, seek additional medical attention. Leaking battery fluid may cause skin irritation or burns.
- Only use original batteries with the voltage specified on the rating plate of your power tool. If other batteries are used, e.g. imitation, reconditioned batteries or batteries from other manufacturers, there is a risk of injury and material damage due to exploding batteries.
- The battery voltage must match the battery charging voltage of the charger. Otherwise there is a risk of fire and explosion.
- Only charge the batteries with chargers recommended by the manufacturer. Using a charger that is suitable for a particular type of battery creates a fire hazard if it is used with other batteries.
- Sharp objects such as nails or screwdrivers or external force may damage the battery. An internal short circuit may occur and the battery may burn, smoke, explode or overheat

27. Presentation

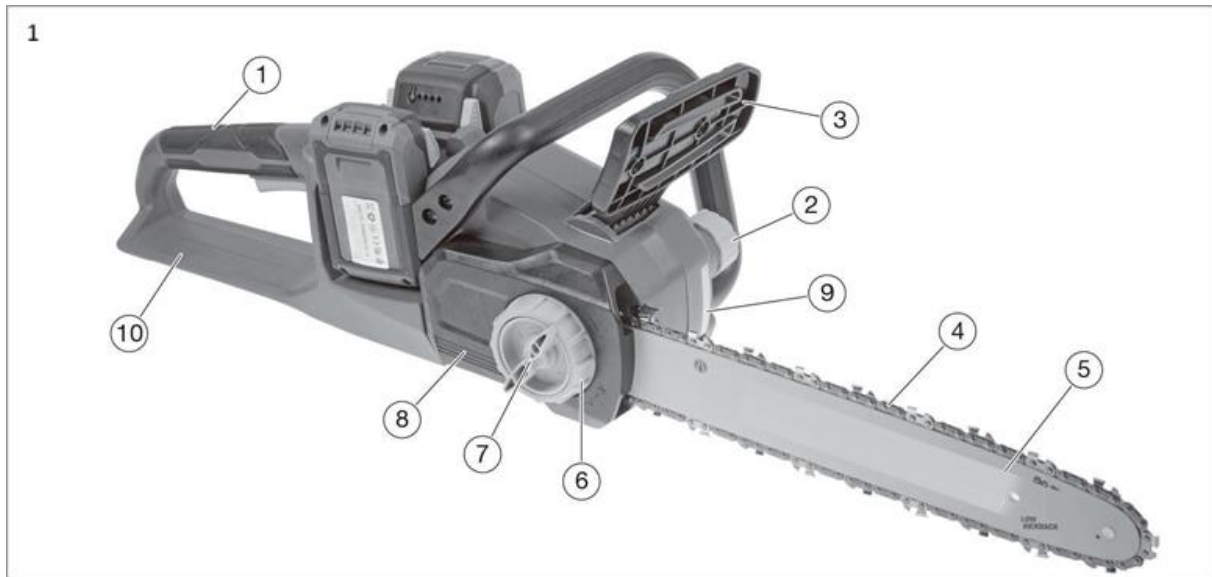

Figure 1: Chainsaw

1. Rear handle
2. Oil tank cap (for chainsaw oil)
3. Chain brake
4. Chain
5. Bar
6. Chain tensioner
7. Closure for the side cover
8. Saw chain guide wheel (internal)
9. Oil level indicator
10. Rear hand protection



Figure 2: Chainsaw

- 11. Protective cover
- 12. Front handle
- 13. Battery pack
- 14. Safety switch
- 15. ON/OFF switch

28. Switching the device on/off

Insert the batteries into the slot provided. Then push the safety button in at the side. Only then you can operate the ON/OFF switch. The device will now start up. If you release the ON/OFF switch, the device stops working.

Attention: The cutting tool can still run shortly afterwards.



29. Operating notes

⚠ WARNING!

Before each use, check that the chain brake is working properly. Otherwise, do not use the chainsaw and have it repaired by a FUXTEC technician.

The chainsaw has a chain brake as a protective equipment, which stops the chain in a fraction of a second in the event of a kickback. In the event of a kickback, the chain brake is automatically activated by contact of the hand guard with the left hand. Therefore, always hold the chainsaw with both hands.

30. Manual activation and release of the chain brake

Tilt the hand guard in the direction of the saw-bar tip (see following figure).



To release the chain brake, pull the hand guard towards the handle (see following figure).



31. Checking the chain brake

Place the chainsaw on a safe surface. Release the chain brake. Hold the chainsaw with both hands. Turn on the chainsaw. The saw chain is now running. Tilt the hand guard towards the tip of the saw bar. The chain must stop immediately!

Otherwise, do not use the chainsaw and have it repaired by a qualified professional or a specialist workshop.

Clean the visible mechanisms of the chain brake regularly after work to remove chips and sawdust.

32. Chain lubrication

CAREFUL!

The device may only be operated with sufficient chain lubricating oil. Insufficient lubrication reduces the service life of the device.

Check the oil quantity by means of the oil level indicator and top up the tank with oil if necessary (Figure 1, point 3)

CAREFUL!

Only fill environmentally friendly quality chain lubricating oil (according to RAL-UZ 48) into the chainsaw.

Do not use used oil. Used oil can cause skin cancer with prolonged and repeated skin contact and is harmful to the environment! Used oil does not have the necessary lubricating properties and is unsuitable for chain lubrication.

Oil other than the recommended oil can cause damage to the bar, chain and lubrication system.

Make sure that no dirt gets into the oil tank.

Avoid spilling oil. Be sure to wipe up any spilled oil.

33. Basic working technique

Danger of injury! This section covers the basic working technique for handling the device. The information given here does not replace many years of training and experience of a specialist. Avoid any work for which you are not sufficiently qualified! Careless handling of the device can result in serious injuries or even death!

Pull sawing

With this technique, sawing is done with the underside of the saw bar from top to bottom. The saw-chain pulls the machine forwards away from the user. The front edge of the device forms a support which absorbs the forces on the tree trunk during sawing. When pulling the saw, the user has much more control over the machine and can better avoid kickbacks. This is the preferred sawing technique (see following figure)

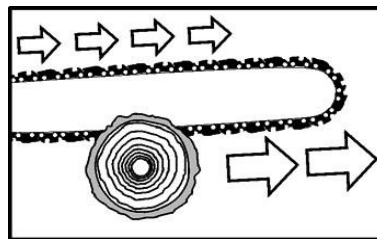

Push sawing

With this technique the sawing is done with the top of the saw bar from bottom to top. The saw-chain pulls the machine backwards towards the user (see following figure).

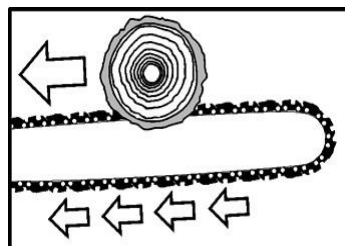

⚠ WARNING!

If the saw-bar tilts, the device can be hurled towards the user with great force. If the user does not compensate for the force of the saw-chain pushing backwards with his own physical strength, there is a risk that only the tip of the saw-bar will make contact with the wood, resulting in kickback. Risk of death or serious injury!

34. Cutting down a tree

⚠ Danger of injury!

Felling and delimiting work may only be carried out by trained persons! There is a risk of life-threatening injuries!

Before starting felling work, ensure that no uninvolved persons or animals are present in the fall area (A) of the tree.

An unobstructed escape route is necessary for everyone involved. A retraction (B) is made diagonally opposite to the direction of fall. The area around the log must be kept free of obstacles (danger of tripping!). The next workstation must be at least 2½ tree lengths away. Before felling, the direction of fall of the tree must be checked and it must be ensured that there are no objects, other persons or animals within a distance of 2½ tree lengths (see following figure).

- The felling of a tree takes
- notch the log by about one third of its diameter on the fall
 - make the felling cut (2.) on the opposite side, which must be slightly higher than the Drop notch (approx. 3-5 cm).

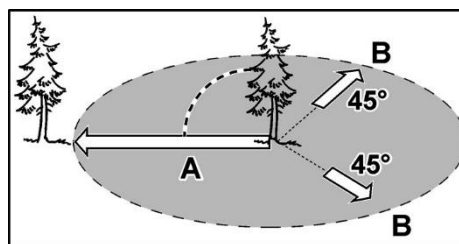

place in two steps:
third of its diameter on the fall
the opposite side, which must
cm).

Never saw through the log completely. The area (C) serves as a hinge and ensures a defined direction of fall. When felling, stand only to the side of the tree to be felled! There is a risk of life-threatening injuries (see following illustration)!

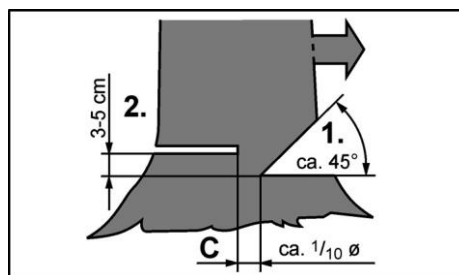

⚠ Verletzungsgefahr!

35. Working on logs lying flat on the ground

Cut the log in half, then turn it over and saw through from the opposite side. Make sure that the saw-bar does not touch the ground when sawing through the log (see following illustration)!

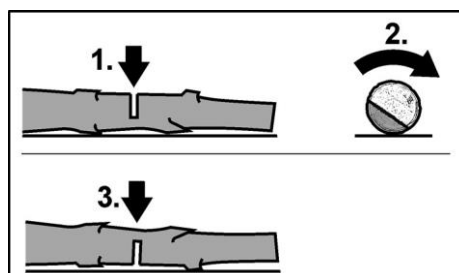

⚠ Geräteschäden!⁴³

We recommend supporting logs to be sawn through on sawhorses. If this is not possible, the log should be lifted and supported with the help of the supporting branches or via support blocks. In area A, first cut to about one third of the log diameter from top to bottom, then make the final cut from bottom to top. In area B, first cut to about one third of the log diameter from bottom to top, then saw through from the top (see following figure).

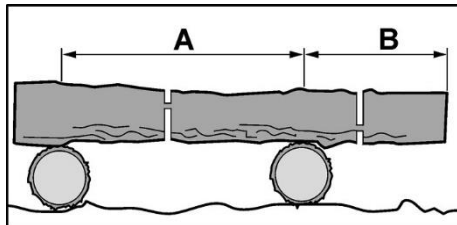

Important: Do not saw logs that are under tension! Splintering wood or a tilted saw-bar can cause serious injuries!

36. Branch removal

Always work on the side opposite the branch in question.

Start at the bottom of the log and work your way up.

Saw in the branch 10-15 cm from the base of the branch from bottom to top to 1/3 of the branch diameter.

Saw through the branch a little further out from top to bottom.

Make a cut close to the trunk. Make the cut from top to bottom.

When delimiting lying logs, always saw off the branches that protrude freely into the air first. Do not cut off support branches until the log has been sawn in lengths (see following figure).

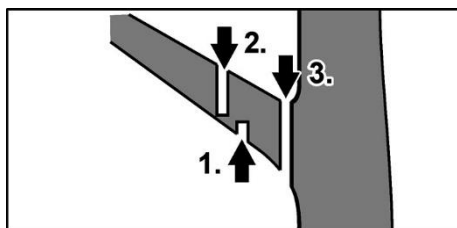

Caution: Branches that are resting or under tension can wedge the saw-chain in the wood!

37. Maintenance and care

Attention: before any work on the power tool, remove the battery from the device.

Sharp cutting teeth → Wear protective gloves!

Do not use water or liquid detergents.

- Clean the hedge trimmer after each use with a dry cloth or, in the case of heavy soiling with a brush.

- Never spray the device with water.
- Keep the contacts of the battery and the device clean and dust-free.
- Remove the chain cover and then use a soft brush to remove debris from the guide bar, saw chain, sprocket and chain cover.
- The saw-chain must not sag, but it should be possible to pull 2-3 millimetres off the saw-bar in the middle of the saw-bar.

38. Disposal



WARNING!

Make used power tools unusable before disposal:

- - mains-operated power tools by removing the connecting plug,
- - battery operated power tools by removing the battery.



For EU countries only

Do not throw power tools into the household waste! According to the European Directive 2012/19/EC on waste electrical and electronic device and its implementation in national law, used electrical device must be collected separately and recycled in an environmentally friendly manner. Raw material recovery instead of waste disposal. Device, accessories and packaging should be



recycled in an environmentally friendly manner. Plastic parts are marked for recycling according to type.



WARNING!

Do not throw batteries into household waste, fire or water. Do not open spent batteries. Batteries should be collected, recycled or disposed of in an environmentally friendly manner.

For EU countries only: According to Directive 2006/66/EC, defective or used batteries must be recycled.



NOTE

Please contact your local authority/city for information on disposal options,



Recycling raw materials instead of waste disposal.

39. Technical data

40V Battery chainsaw	FX-E2KS
Blade length	14"
Chain speed	15m/s
Max. oil tank filling capacity	180 ml
Motor	brushless
Guaranteed sound power level	105 (LwA) db
Measured sound pressure level	94 (LpA) db
Weight (without battery)	4.2 kg

40. EU Declaration of Conformity

Manufacturer / Producer **FUXTEC GmbH**
Kappstraße 69, 71083 Herrenberg Germany / Germany
Email: info@fuxtec.com Web: www.fuxtec.com

Designation / name Battery Chainsaw / Cordless Chainsaw

Type / model **FX-E2KS**

EC directive: 2006 / 42 /EC 2014/30/EU

Applied standards / applicable standards

EN 62841-1:2015

EN 62841-4-1 : 2020

EN IEC 55014-1:2021

EN IEC 55014-2:2021

We herewith declare that the above-mentioned machine, due to its design, in the version marketed by us, complies with the basic safety and health requirements of the listed EC directive.

Hereby we declare that the above-mentioned machine meets the essential safety and health requirements of the above stated EC directives. Any manipulation or change of the machine not being explicitly authorized by us in advance renders this document null and void.

Storage of technical documentation: FUXTEC GmbH • Kappstraße 69 • 71083 Herrenberg • Germany, L. Zirkler, Management

Herrenberg, January 3rd 2024



Leonhard Zirkler FUXTEC GmbH
KAPPSTRASSE 69
71083 HERRENBERG GERMANY

VERSION FRANÇAISE

41. Introduction et sécurité

Ne laissez jamais les enfants ou les personnes qui ne sont pas familières avec ces instructions utiliser l'outil de jardin. Les enfants doivent être surveillés pour s'assurer qu'ils ne jouent pas avec l'appareil.

Utilisation conforme

Cet appareil est exclusivement destiné au tronçonnage du bois et à l'abattage des arbres dans les maisons privées. Il ne convient pas au tronçonnage du plastique, de la maçonnerie ou des matériaux de construction autres que le bois.

L'appareil doit être utilisé conformément aux instructions de ce manuel et à la description des consignes de sécurité. Toute autre utilisation n'est pas conforme, invalidera la garantie et entraînera le rejet de toute responsabilité de la part du fabricant. L'utilisateur est responsable de tous les dommages causés aux tiers et à leurs biens. Ne faites fonctionner l'appareil que dans l'état technique prescrit et livré par le fabricant. Les modifications non autorisées apportées à l'appareil excluent la responsabilité du fabricant pour tout dommage en résultant.

Instructions générales de sécurité pour les outils électriques

ATTENTION !

Lisez toutes les instructions et consignes de sécurité. Le non-respect des avertissements et des instructions de sécurité peut entraîner un choc électrique, un incendie et/ou des blessures graves.

Conservez toutes les consignes de sécurité et les instructions pour l'avenir.

Le terme "outil électrique" utilisé dans les instructions de sécurité fait référence aux outils électriques fonctionnant sur secteur (avec cordon d'alimentation) et aux outils électriques fonctionnant sur batterie (sans cordon d'alimentation).

Sécurité sur le lieu d'intervention

- Veillez à ce que votre lieu de travail soit propre et bien éclairé. Les zones de travail encombrées ou non éclairées peuvent entraîner des accidents.

- Ne travaillez pas avec l'outil électrique dans des environnements explosifs contenant des liquides, des gaz ou des poussières inflammables. Les outils électriques produisent des étincelles qui peuvent enflammer la poussière ou les vapeurs.

- Tenez les enfants et les autres personnes à l'écart lorsque vous utilisez l'outil électrique. Si vous êtes distrait, vous risquez de perdre le contrôle de l'outil électrique.

Sécurité électrique

- La prise de l'outil électrique doit s'insérer dans la prise de courant. La prise ne doit être modifiée en aucune façon. N'utilisez pas d'adaptateurs avec des outils électriques mis à la terre. Des prises non changées et des prises adaptées réduisent le risque de choc électrique.
- Évitez tout contact physique avec des surfaces mises à la terre, telles que les tuyaux, les appareils de chauffage, les cuisinières et les réfrigérateurs. Il y a un risque accru de choc électrique si votre corps est mis à la terre.
- Gardez les outils électriques à l'abri de la pluie ou de l'humidité. L'infiltration d'eau dans un outil électrique augmente le risque de choc électrique.
- N'utilisez pas le câble pour transporter ou suspendre l'outil électrique ou pour retirer la prise du mur. Tenez le cordon à l'écart de la chaleur, de l'huile, des bords coupants ou des pièces mobiles. Des câbles endommagés ou emmêlés augmentent le risque de choc électrique.
- Si vous utilisez un outil électrique à l'extérieur, n'utilisez que des rallonges adaptées à l'extérieur. L'utilisation d'un câble de rallonge adapté à un environnement extérieur réduit le risque de choc électrique.

Sécurité des personnes

- Soyez vigilant, faites attention à ce que vous faites et faites preuve de bon sens lorsque vous travaillez avec un outil électrique. N'utilisez pas un outil électrique si vous êtes fatigué ou sous l'influence de drogues, d'alcool ou de médicaments. Un moment d'inattention lors de l'utilisation d'un outil électrique peut provoquer des blessures graves.
- Portez un équipement de protection individuelle et des lunettes de protection en permanence. Le port d'équipements de protection individuelle tels qu'un masque anti-poussière, des chaussures de sécurité antidérapantes, un casque de sécurité ou des protections auditives, selon le type et l'utilisation de l'outil électrique, réduit le risque de blessure.
- Évitez les mises en marche involontaires. Assurez-vous que l'outil électrique soit éteint avant de le brancher sur le réseau électrique et/ou la batterie, de le prendre ou de le transporter. Si, en portant l'outil électrique, vous avez le doigt sur l'interrupteur ou que vous raccordez l'appareil en position allumée à l'alimentation électrique, cela peut être source d'accidents.
- Retirez les outils de réglage ou les clés avant de mettre l'outil électrique en marche. Un outil ou une clé qui se trouve dans une partie rotative de la machine peut causer des blessures.
- Évitez les postures anormales. Assurez une position stable et gardez votre équilibre à tout moment. Cela vous permet de mieux contrôler l'outil électrique dans des situations inattendues.
- Portez des vêtements appropriés. Ne portez pas de vêtements amples ni de bijoux. Tenez les cheveux, les vêtements et les gants à l'écart des pièces en mouvement. Les vêtements amples, les bijoux ou les cheveux longs peuvent être happés par des pièces mobiles.

42. Utilisation et manipulation de l'outil électrique

- Ne surchargez pas l'appareil. Utilisez l'outil électrique approprié pour votre travail. Avec le bon outil, vous travaillerez mieux et plus sûrement dans la plage de puissance spécifiée.
- N'utilisez pas un outil électrique dont l'interrupteur est défectueux. Un outil électrique qui ne peut pas être allumé ou éteint est dangereux et doit être réparé.
- Débranchez le cordon d'alimentation et/ou retirez la batterie avant d'effectuer des réglages sur l'appareil, de changer d'accessoire ou de ranger l'appareil. Cette précaution permet d'éviter que l'outil électrique ne démarre accidentellement.
- Gardez les outils électriques inutilisés hors de portée des enfants. Ne permettez pas aux personnes qui ne connaissent pas l'appareil ou qui n'ont pas suivi ou lu ces instructions de l'utiliser. Les outils électriques sont dangereux s'ils sont utilisés par des personnes inexpérimentées.
- Prenez soin des outils électriques avec précaution. Vérifiez que les pièces mobiles fonctionnent correctement et ne se bloquent pas, que les pièces ne soient pas cassées ou endommagées de telle sorte que le fonctionnement de l'outil électrique en soit altéré. Faites réparer les pièces endommagées avant d'utiliser l'outil. De nombreux accidents sont causés par des outils électriques mal entretenus.
- Gardez les outils de coupe aiguisés et propres. Des outils de coupe soigneusement entretenus, et avec des bords tranchants, se bloquent moins et sont plus faciles à manier.
- Utilisez les outils électriques, les accessoires, les outils d'insertion, etc. conformément à ces instructions. Tenez compte des conditions de travail et de la tâche à accomplir. L'utilisation d'outils électriques pour des applications autres que celles prévues peut conduire à des situations dangereuses.

43. Utilisation et manipulation de l'outil à batterie

- Chargez les batteries uniquement avec les chargeurs recommandés par le fabricant. L'utilisation d'un chargeur adapté à un type de batterie spécifique crée un risque d'incendie lorsqu'il est utilisé avec d'autres batteries.
- Utilisez uniquement les batteries fournies dans les outils électriques. L'utilisation d'autres batteries peut entraîner des blessures et un risque d'incendie.
- Gardez la batterie inutilisée à l'écart des trombones, pièces de monnaie, clés, clous, vis ou autres petits objets métalliques qui pourraient provoquer un pontage des contacts. Un court-circuit entre les contacts de la batterie peut provoquer des brûlures ou entraîner un incendie.
- Du liquide peut s'échapper de la batterie si elle n'est pas utilisée correctement. Évitez tout contact avec celui-ci. En cas de contact accidentel, rincez à l'eau. Si le liquide pénètre dans vos yeux, consultez un médecin. Les fuites de liquide de batterie peuvent provoquer une irritation de la peau ou causer des brûlures.

44. Instructions de sécurité pour les tronçonneuses

- Pour votre propre sécurité et celle des autres, lisez ce manuel et ses instructions de sécurité avant d'utiliser l'appareil. Veuillez conserver le mode d'emploi et conserver les consignes de sécurité pour toute utilisation ultérieure et veuillez les prendre en compte pour chaque utilisation.
- Transmettez le mode d'emploi avec l'appareil en cas de changement de propriétaire.
- Les personnes qui utilisent l'appareil ne doivent pas être sous l'influence de substances intoxicantes (par exemple, alcool, drogues ou médicaments).
- N'utilisez l'appareil que de la manière prescrite et dans l'état technique livré par le fabricant. Les modifications non autorisées apportées à l'appareil excluent la responsabilité du fabricant pour tout dommage en résultant.
- N'utilisez l'appareil qu'à la lumière du jour ou sous un bon éclairage artificiel.
- N'utilisez l'appareil que par temps sec. Tenez-le à l'abri de la pluie ou de l'humidité. L'infiltration d'eau dans l'appareil augmente le risque de choc électrique.
- Éteignez l'appareil et retirez la batterie dans les conditions suivantes :
 - ◆ si l'appareil est laissé sans surveillance ;
 - ◆ avant de vérifier, de nettoyer ou d'effectuer d'autres travaux sur l'appareil ;
 - ◆ si l'appareil commence à vibrer excessivement.

Avant l'utilisation

- Familiarisez-vous avec la tronçonneuse, ses fonctions et ses commandes avant de commencer à travailler.
- Vérifiez si l'appareil présente des signes d'usure ou des dommages avant de le mettre en marche et après un choc.
- N'utilisez pas un appareil dont l'interrupteur est défectueux et qui ne peut plus être allumé ou éteint.
- Vérifiez que tous les écrous, boulons et vis soient bien serrés pour assurer un fonctionnement sûr de l'appareil.
- N'utilisez jamais un appareil dont certaines pièces sont endommagées ou manquantes. Faites-les réparer ou, le cas échéant, remplacer par un technicien qualifié ou un atelier spécialisé.
- Lorsque vous travaillez avec ou sur l'appareil, portez toujours des chaussures robustes, des pantalons longs et un équipement de protection individuelle approprié (lunettes de protection, protection auditive, gants de travail antidérapants, etc.) Le port d'un équipement de protection individuelle réduit le risque de blessure.
- Ne portez pas de bijoux ou de vêtements amples qui pourraient être happés par la tronçonneuse. Gardez les cheveux longs loin du dispositif de coupe.

- Retirez les outils de réglage ou les clés avant de mettre la tronçonneuse en marche. Un outil ou une clé qui se trouve dans une partie mobile de la machine peut causer des blessures.
- Veillez à ce que la chaîne soit suffisamment lubrifiée. Si la tronçonneuse n'est pas suffisamment lubrifiée, elle sera très probablement endommagée ou pourrait se casser.

Lors de l'utilisation

- N'utilisez pas l'appareil si des personnes (en particulier des enfants) ou des animaux se trouvent à proximité immédiate.
- Interrompez le travail si vous remarquez que des personnes (surtout des enfants) ou des animaux domestiques sont à proximité.
- Gardez toujours vos mains et vos pieds loin des lames en mouvement, surtout lorsque vous allumez la tronçonneuse.
- Évitez les postures anormales. Assurez une position stable et gardez votre équilibre à tout moment. Cela vous permet de mieux contrôler la tronçonneuse dans des situations inattendues et sur des pentes particulièrement raides.
- Ne travaillez pas avec la tronçonneuse dans un environnement explosif contenant des liquides, des gaz ou des poussières inflammables. La tronçonneuse peut produire des étincelles qui peuvent enflammer la poussière ou les fumées.
- Faites preuve d'une prudence particulière lorsque vous marchez à reculons. Il y a un risque de trébucher !
- Avancez au rythme de la marche uniquement.
- Ne laissez jamais l'appareil sans surveillance pendant les interruptions de travail et rangez-le dans un endroit sûr.
- Tenez toutes les parties du corps éloignées de la tronçonneuse. N'essayez pas d'enlever le matériau à couper ou de le tenir pendant que la lame est en marche. Éliminez le blocage ou ne coupez les matériaux que lorsque la machine est éteinte. Un moment d'inattention lors de l'utilisation de la tronçonneuse peut provoquer des blessures graves.
- Portez la tronçonneuse par la poignée avec la lame immobile. Retirez toujours la batterie lorsque vous transportez ou stockez l'appareil. Une manipulation soignée de l'appareil réduit le risque de blessure par la tronçonneuse.
- Tenez l'outil électrique uniquement par ses surfaces de préhension isolées, car la tronçonneuse peut entrer en contact avec des lignes électriques cachées. Le contact de la chaîne avec un câble sous tension peut mettre les parties métalliques de l'appareil sous tension et entraîner un choc électrique.
- Pendant le processus de coupe, assurez-vous qu'aucune personne (en particulier les enfants) ou aucun animal ne se trouve dans la zone de travail.

- Pendant que la tronçonneuse fonctionne, gardez toutes les parties du corps éloignées de la chaîne. Avant de démarrer la tronçonneuse, assurez-vous que la chaîne ne touche à rien. Lorsqu'on travaille avec une tronçonneuse, un moment d'inattention peut induire que des vêtements ou des parties du corps soient happés par la chaîne de la tronçonneuse.
- Portez des lunettes de protection et des protections auditives. D'autres équipements de protection pour la tête, les mains, les jambes et les pieds sont recommandés. Des vêtements de protection appropriés réduisent le risque de blessures dues aux copeaux volants et au contact accidentel avec la chaîne.
- Ne travaillez pas avec la tronçonneuse sur un arbre. Il existe un risque de blessure lors d'une opération sur un arbre.
- N'utilisez l'appareil que par temps sec. Tenez-le à l'abri de la pluie ou de l'humidité.
- Veillez toujours à vous tenir fermement et à n'utiliser la tronçonneuse que lorsque vous êtes sur un sol ferme, sûr et plat. Les surfaces glissantes ou les surfaces instables, comme sur une échelle, peuvent entraîner une perte d'équilibre ou de contrôle de la tronçonneuse.
- Veillez à ce que la tronçonneuse n'entre pas en contact avec le sol ou d'autres objets pendant son fonctionnement.
- Lorsqu'on coupe une branche qui est sous tension, il faut s'attendre à ce qu'elle rebondisse. Si la tension dans les fibres du bois est relâchée, la branche tendue peut heurter l'opérateur et/ou vous faire perdre le contrôle de la tronçonneuse.
- Soyez particulièrement prudent lorsque vous coupez des broussailles et des jeunes arbres. La matière fine peut se prendre dans la chaîne et vous heurter ou vous déséquilibrer.
- Attendez que l'outil électrique soit arrêté avant de le poser.
- Ne laissez jamais l'appareil sans surveillance pendant les interruptions de travail et rangez-le dans un endroit sûr.
- Éteignez toujours la tronçonneuse lorsque vous la transportez sur un autre lieu de travail.
- Ne touchez jamais la tronçonneuse par la lame de coupe.
- Transportez la tronçonneuse par la poignée avant, l'alimentation étant coupée, la chaîne de la tronçonneuse tournée vers l'extérieur de votre corps. Lorsque vous transportez ou stockez la tronçonneuse, mettez toujours le carter de protection. Une manipulation soignée de la tronçonneuse réduit le risque de contact accidentel avec la chaîne en marche.
- Suivez les instructions pour la lubrification, la tension de la chaîne et le changement des accessoires. Une chaîne mal tendue ou mal lubrifiée peut soit se rompre, soit augmenter le risque de contrecoup.
- Gardez les poignées sèches, propres et exemptes d'huile et de graisse. Les poignées grasses et huileuses sont glissantes et entraînent une perte de contrôle.

- Ne tronçonnez que du bois. N'utilisez pas la tronçonneuse pour des travaux auxquels elle n'est pas destinée. Exemple : n'utilisez pas la tronçonneuse pour scier du plastique, de la maçonnerie ou des matériaux de construction autres que le bois. L'utilisation de la tronçonneuse pour des travaux non prévus peut entraîner des situations dangereuses.

- N'utilisez l'appareil que de la manière prescrite et dans l'état technique livré par le fabricant. Les modifications non autorisées apportées à l'appareil excluent la responsabilité du fabricant pour tout dommage en résultant.

- Les pièces de rechange doivent répondre aux exigences spécifiées par le fabricant. Par conséquent, n'utilisez que des pièces de rechange d'origine ou des pièces de rechange approuvées par le fabricant. Lors du remplacement de la batterie, veuillez respecter les instructions d'installation fournies et retirer la batterie au préalable.

- Faites effectuer les réparations uniquement par un spécialiste qualifié ou un atelier spécialisé.

Les causes et la prévention d'un contrecoup

Un contrecoup peut se produire si la pointe du guide-chaîne touche un objet ou lorsque le bois se plie et que la chaîne est coincée dans la coupe. Dans certains cas, le contact avec la pointe du guide-chaîne peut provoquer une réaction de recul inattendue, où le guide-chaîne est projeté vers le haut et en direction de l'opérateur.

Le blocage de la chaîne sur le bord supérieur du guide-chaîne peut rapidement repousser le guide-chaîne en direction de l'opérateur. L'une ou l'autre de ces réactions peut vous faire perdre le contrôle de la tronçonneuse et éventuellement causer des blessures graves. Ne comptez pas uniquement sur les dispositifs de sécurité intégrés à la tronçonneuse. En tant qu'utilisateur de tronçonneuse, vous devez prendre diverses précautions afin de pouvoir travailler en évitant les accidents et les blessures. Un contrecoup est le résultat d'une utilisation incorrecte ou défectueuse de l'outil électrique. Il peut être évité en prenant les précautions appropriées décrites ci-dessous :

- Tenez la tronçonneuse à deux mains, avec le pouce et les doigts autour des poignées de la tronçonneuse. Placez votre corps et vos bras dans une position où vous pouvez résister aux forces de contrecoup. Si des précautions appropriées sont prises, l'opérateur peut contrôler les forces de contrecoup. Ne lâchez jamais la tronçonneuse.

- Évitez les postures anormales. Cela permet d'éviter tout contact involontaire avec la pointe du guide-chaîne et de mieux contrôler la tronçonneuse dans les situations inattendues.

- Utilisez toujours des guide-chaînes et des chaînes de rechange homologuées par le fabricant. Des guide-chaînes et des chaînes de remplacement incorrects peuvent entraîner la rupture de la chaîne et/ou un contrecoup.

- Suivez les instructions du fabricant pour l'affûtage et l'entretien de la chaîne de la tronçonneuse. Des limiteurs de profondeur trop bas augmentent la tendance au contrecoup.

Après utilisation

- Éteignez l'appareil, retirez la batterie, puis placez l'appareil dans un endroit sûr.
- Ne rangez pas l'appareil à la portée des enfants.
- Assurez-vous que les fentes d'aération de l'appareil soient exemptes de crasse.
- Les pièces de rechange doivent répondre aux exigences spécifiées par le fabricant. Par conséquent, n'utilisez que des pièces de rechange d'origine ou des pièces de rechange approuvées par le fabricant. Veuillez respecter les instructions d'installation fournies avec le produit de remplacement et retirez la batterie.
- Faites effectuer les réparations uniquement par un spécialiste qualifié ou un atelier spécialisé.

45. Instructions de sécurité pour le chargeur

- Gardez le chargeur à l'abri de la pluie ou de l'humidité. L'infiltration d'eau dans un chargeur augmente le risque de choc électrique.
- Gardez le chargeur propre. La saleté peut provoquer un choc électrique.
- Vérifiez le chargeur, le câble et la prise avant chaque utilisation. N'utilisez pas le chargeur si vous constatez des dommages. N'ouvrez pas le chargeur vous-même et faites-le réparer par du personnel qualifié en utilisant uniquement des pièces de rechange d'origine. Les chargeurs, les câbles et les connecteurs endommagés augmentent le risque de choc électrique.
- Ne placez aucun objet sur le chargeur et ne le posez pas sur des surfaces molles. Il y a un risque d'incendie.
- Vérifiez toujours que la tension du secteur correspond à la tension indiquée sur la plaque signalétique du chargeur.
- N'utilisez jamais le chargeur si le câble, la prise ou l'appareil lui-même sont endommagés par des influences extérieures. Apportez le chargeur à l'atelier spécialisé le plus proche.
- N'ouvrez le chargeur sous aucun prétexte. En cas de panne, amenez-le à un atelier spécialisé.

46. Instructions de sécurité pour les batteries Li-Ion

- N'ouvrez pas la batterie. Il y a un risque de court-circuit.
- Protégez la batterie de la chaleur, notamment d'une exposition prolongée à la lumière du soleil, au feu, à l'eau et à l'humidité. Il y a un risque d'explosion.

- Si la batterie est endommagée ou mal utilisée, des vapeurs peuvent s'échapper. Prenez l'air et consultez un médecin si vous ressentez une gêne. Les vapeurs peuvent irriter les voies respiratoires.

- Du liquide peut s'échapper de la batterie si elle n'est pas utilisée correctement. Évitez tout contact avec elle. En cas de contact accidentel, rincez à l'eau. Si le liquide pénètre dans vos yeux, consultez un médecin. Les fuites de liquide de batterie peuvent provoquer une irritation de la peau ou causer des brûlures.

- N'utilisez que des batteries rechargeables d'origine ayant la tension spécifiée indiquée sur la plaque signalétique de votre outil électrique.
Si d'autres batteries sont utilisées, par exemple des batteries de contrefaçon, des batteries reconditionnées ou des batteries d'autres fabricants, il y a un risque de blessure et de dommage matériel dû à l'explosion des batteries.

- La tension de la batterie doit correspondre à la tension de charge du chargeur. Sinon, il y a un risque d'incendie et d'explosion.

- Chargez les batteries uniquement avec les chargeurs recommandés par le fabricant. L'utilisation d'un chargeur adapté à un type de batterie spécifique crée un risque d'incendie lorsqu'il est utilisé avec d'autres batteries.

- La batterie peut être endommagée par des objets pointus tels que des clous ou des tournevis ou par une force extérieure. Un court-circuit interne peut se produire et la batterie peut brûler, fumer, exploser ou surchauffer.

47. Présentation

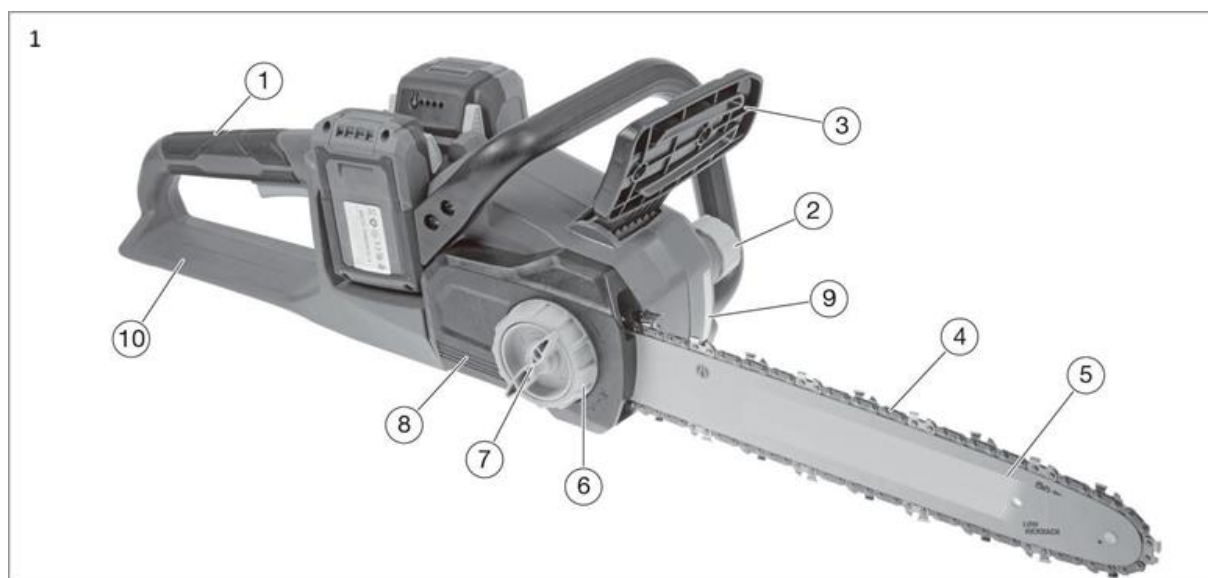
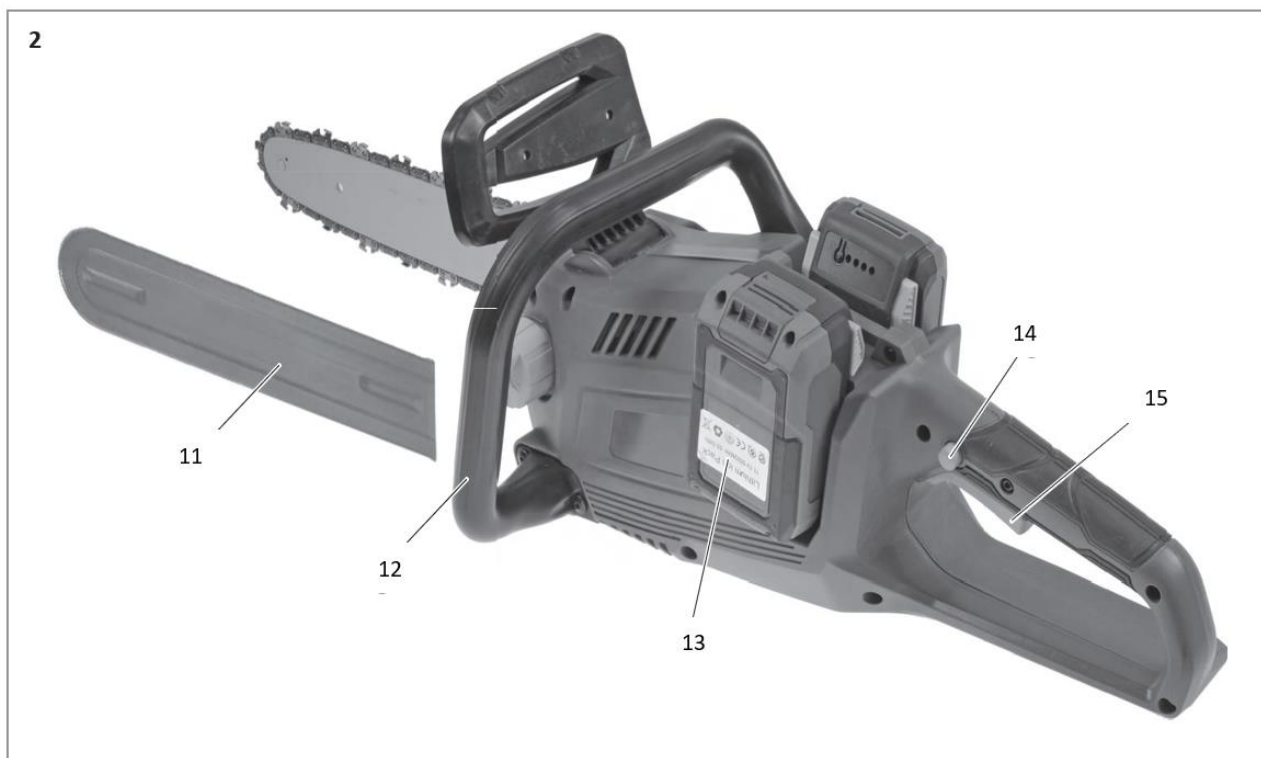

Illustration 1 : Tronçonneuse

1. Poignée arrière
2. Bouchon du réservoir d'huile (pour l'huile de chaîne)
3. Levier de frein de chaîne
4. Chaîne de scie
5. Épée de tronçonneuse
6. Roue de tension de chaîne
7. Fermeture du couvercle latéral
8. Roue de guidage de chaîne de scie (interne)
9. Indicateur du niveau de carburant
10. Garde-main arrière



- 11. Couverture de protection
- 12. Poignée avant
- 13. Batterie
- 14. Interrupteur de sécurité
- 15. Bouton ON / OFF

48. Allumer/éteindre l'appareil

Insérez la batterie dans le rail prévu à cet effet. Ensuite, appuyez sur le bouton de sécurité sur le côté, seulement ensuite vous pouvez actionner l'interrupteur marche/arrêt. L'appareil va maintenant démarrer. Si vous relâchez l'interrupteur marche/arrêt, l'appareil cesse de fonctionner. Attention : l'outil de coupe peut toujours continuer un peu à tourner avant l'arrêt complet.



49. Instructions d'utilisation

⚠ ATTENTION !

Avant chaque utilisation, vérifiez que le frein de chaîne fonctionne correctement. Sinon, n'utilisez pas la tronçonneuse et faites-la réparer par un technicien qualifié ou un centre de service.

La tronçonneuse est équipée d'un frein de chaîne comme dispositif de protection, qui arrête la chaîne en une fraction de seconde en cas de contrecoup. En cas de contrecoup, le frein de chaîne est automatiquement activé par le contact du protège-mains avec la main gauche. C'est pourquoi il faut toujours tenir la tronçonneuse à deux mains.

50. Activation et desserrage manuel du frein de chaîne

Inclinez-le protège-mains dans la direction de la pointe du guide-chaîne (voir figure suivante).



Pour desserrer le frein de chaîne, tirez-le protège-mains vers la poignée (voir figure suivante).



51. Contrôle du frein de chaîne

Placez la tronçonneuse sur une surface sûre. Relâchez le frein de chaîne. Tenez la tronçonneuse à deux mains. Allumez la tronçonneuse. La chaîne fonctionne. Inclinez-le protège-mains vers la pointe du guide-chaîne. La chaîne doit s'arrêter immédiatement !

Sinon, n'utilisez pas la tronçonneuse et faites-la réparer par un professionnel qualifié ou un atelier spécialisé.

Nettoyez régulièrement les mécanismes visibles du frein de chaîne après le travail pour éliminer les copeaux et la sciure.

52. Lubrification de la chaîne

⚠ ATTENTION !

L'appareil ne doit être utilisé qu'avec une quantité suffisante d'huile de lubrification de la chaîne. Une lubrification insuffisante réduit la durée de vie de l'appareil.

Vérifiez la quantité d'huile au moyen de l'indicateur de niveau d'huile et faites l'appoint d'huile si nécessaire (illustration 1, point 3)

⚠ ATTENTION !

Ne remplissez la tronçonneuse qu'avec une huile de lubrification de chaîne de qualité et respectueuse de l'environnement (selon RAL-UZ 48).

N'utilisez pas d'huile usagée. L'huile usagée peut provoquer le cancer de la peau par contact prolongé et répété avec la peau et est nocive pour l'environnement ! L'huile usagée n'a pas les caractéristiques nécessaires et ne convient pas à la lubrification des chaînes.

Une huile autre que celle recommandée peut endommager le guide-chaîne, la chaîne et le système de lubrification.

Veillez à ce qu'aucune impureté ne pénètre dans le réservoir de pétrole.

Évitez de renverser du pétrole. Veillez à essuyer toute trace d'huile renversée.

53. Technique de base

Risque de blessure ! Cette section couvre la technique de base pour la manipulation de l'appareil. Les informations données ici ne remplacent pas les nombreuses années de formation et d'expérience d'un spécialiste.

Évitez tout travail pour lequel vous n'êtes pas suffisamment qualifié ! Une manipulation imprudente de l'appareil peut entraîner des blessures graves, voire la mort !

Tronçonnage en traction

Avec cette technique, le tronçonnage se fait avec la partie inférieure du guide-chaîne de haut en bas. La chaîne tire la machine vers l'avant, loin de l'utilisateur. Le bord avant de l'unité forme un support qui absorbe les forces sur le tronc de l'arbre pendant le tronçonnage. En tirant la tronçonneuse, l'utilisateur a beaucoup plus de contrôle sur la machine et peut mieux éviter les contrecoups. C'est la technique de tronçonnage à privilégier (voir illustration suivante)

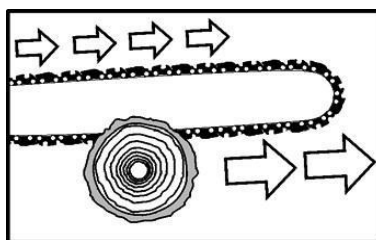

Tronçonnage en pression

Avec cette technique, le tronçonnage se fait avec le haut du guide-chaîne de bas en haut. La chaîne tire la machine vers l'arrière, en direction de l'utilisateur (voir figure suivante).

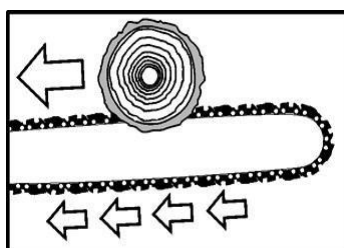

⚠ ATTENTION !

Si le guide-chaîne s'incline, l'appareil peut être projeté vers l'utilisateur avec une grande force. Si l'utilisateur ne compense pas la force de la chaîne qui pousse vers l'arrière par sa propre force physique, il y a un risque que seule la pointe du guide-chaîne entre en contact avec le bois, ce qui entraînerait un contrecoup. Risque de mort ou de blessure grave !

54. Abattre un arbre

⚠ Risque de blessure !

Les travaux d'abattage et d'ébranchage ne peuvent être effectués que par des personnes formées ! Il y a un risque de blessures mortelles !

Avant de commencer les travaux d'abattage, il faut s'assurer qu'aucune personne ou qu'aucun animal non impliqué ne soit présent dans la zone de chute (A) de l'arbre.

Qu'une issue de secours soit possible pour toutes les personnes concernées. Un contrecoup (B) se fait en diagonale dans le sens opposé à la direction de la chute. La zone autour du tronc doit être libre de tout obstacle (danger de trébucher !). L'intervenant le plus proche doit se trouver à au moins 2 longueurs et demie d'arbre. Avant l'abattage, il faut vérifier la direction de la chute de l'arbre et s'assurer qu'il n'y a pas d'objets, d'autres personnes ou d'animaux à une distance de 2 longueurs et demie d'arbre (voir figure suivante).

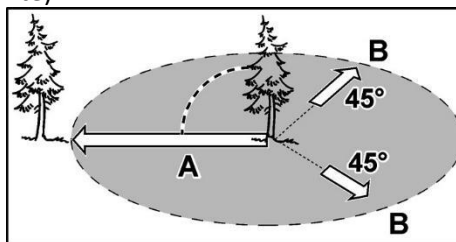

L'abattage d'un arbre se fait en deux étapes :

- entaillez le tronc d'environ un tiers de son diamètre du côté de la direction de la chute (1.).
- effectuez la coupe d'abattage (2.) sur le côté opposé, qui doit être légèrement plus haut que l'encoche de chute (environ 3-5 cm).

Ne tronçonnez jamais complètement le tronc. La zone (C) sert de charnière et assure une direction de chute définie. Lors de l'abattage, tenez-vous uniquement à côté de l'arbre à abattre ! Il existe un risque de blessures mortelles (voir l'illustration suivante) !

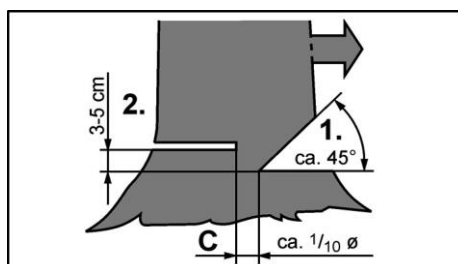

⚠ Risque de blessures

55. Travailler sur des bûches posées à plat sur le sol

Coupez le tronc en deux, puis retournez-le et sciez-le de l'autre côté. Veillez à ce que le guide-chaîne ne touche pas le sol lorsque vous sciez le tronc (voir l'illustration suivante) !

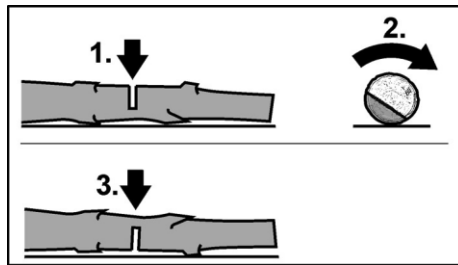

⚠ Risque d'endommagement appareil

Nous recommandons de soutenir les troncs à scier sur d'autres troncs de support. Si cela n'est pas possible, le tronc doit être soulevé et soutenu à l'aide des branches de soutien ou par des blocs de soutien.

Dans la zone A, coupez d'abord environ un tiers du diamètre du tronc de haut en bas, puis effectuez la coupe finale de bas en haut. Dans la zone B, il faut d'abord couper environ un tiers du diamètre de la bille de bas en haut, puis scier de haut en bas (voir figure suivante).

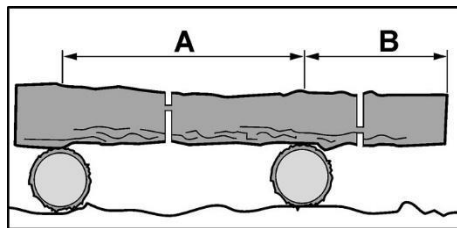

Important : Ne pas scier des troncs sous tension ! L'éclatement du bois ou l'inclinaison du guide-chaîne peuvent causer des blessures graves !

56. Elagage des branches

Travaillez toujours du côté opposé à la branche en question.

Commencez au bas de la branche et remontez.

Sciez dans la branche à 10-15 cm de la base de la branche de bas en haut jusqu'à 1/3 du diamètre de la branche

Sciez à travers la branche un peu plus éloignée de haut en bas.

Faites une entaille près du tronc. Faites la coupe de haut en bas.

Lors de l'ébranchage des bûches couchées, il faut toujours scier en premier les branches qui dépassent librement dans l'air. Ne coupez pas les branches de soutien avant que le tronc n'ait été scié en longueur (voir figure suivante).

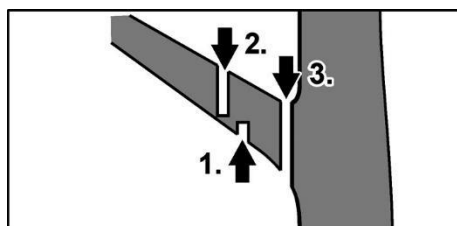

Attention : les branches au repos ou sous tension peuvent coincer la chaîne dans le bois !

57. Entretien et maintenance

Attention : avant toute intervention sur l'outil électrique, retirez la batterie de l'appareil.

Dents tranchantes : Portez des gants de protection !

N'utilisez pas d'eau ni de détergents liquides.

- Nettoyez la tronçonneuse après chaque utilisation avec un chiffon sec ou, en cas de crasse plus importante avec une brosse.
- N'aspergez jamais l'appareil avec de l'eau.
- Gardez les contacts de la batterie et de l'appareil propres et sans poussière.
- Retirez le carter de la chaîne et utilisez une brosse douce pour enlever les dépôts du guide-chaîne, de la chaîne, de la roue de tension de chaîne et du carter de chaîne.
- La chaîne ne doit pas s'affaisser, mais vers le milieu du guide-chaîne, doit pouvoir s'en éloigner de 2 ou 3 mm.

58. Recyclage

Le 1er janvier 2015, est **entré en application le décret 2014-1577** du 23 décembre 2014 relatif à la **signalétique commune des produits recyclables** qui relèvent d'une consigne de tri. Ce décret entérine utilisation du **logo TRIMAN** qui s'applique aux produits recyclables.

Le TRIMAN est une signalétique qui répond à une obligation réglementaire et fait l'objet d'une diffusion auprès des consommateurs. Conformément au décret d'application relatif à la signalétique commune des produits recyclables qui relèvent d'une consigne de tri précise, tout metteur sur le marché de produits recyclables soumis à un dispositif de **responsabilité élargie des producteurs** doit apposer une signalétique commune sur ses produits, ou à défaut sur l'emballage, la notice ou tout autre support y compris dématérialisé, informant le consommateur que ceux-ci relèvent d'une **consigne de tri**.

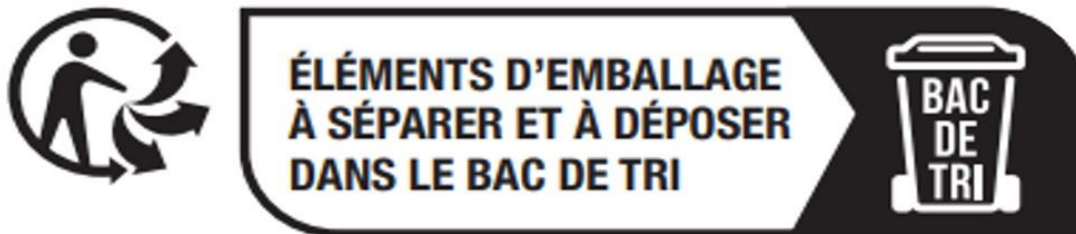

59. Données techniques

40V Tronçonneuse électrique	FX-E2KS
Longueur du guide-chaîne	14"
Vitesse de la chaîne	15m/s
Quantité maximale de remplissage du réservoir de carburant	180 ml
Moteur	Sans balais
Niveau de puissance acoustique garanti	105 (LwA) db
Niveau de puissance acoustique mesuré	94 (LpA) db
Poids (sans batterie)	4,2 kg

60. Déclaration de conformité UE

Fabricant / Producteur **FUXTEC GmbH**
Kappstraße 69, 71083 Herrenberg Allemagne / Germany
Courriel : info@fuxtec.fr Web : www.fuxtec.fr

Désignation / name Tronçonneuse à batterie / Cordless Chain Saw

Type / modèle **FX-E2KS**

Directive CE / EC Directive **Directive MD** : 2006 / 42 /CE
2014 / 30 / EU

Normes appliquées / applicable standards

EN 62841-1:2015

EN 62841-4-1 : 2020

EN IEC 55014-1:2021

EN IEC 55014-2:2021

Nous déclarons par la présente que la machine susmentionnée, de par sa conception, dans la version commercialisée par nos soins, est conforme aux exigences fondamentales de sécurité et de santé de la directive CE citée.

Par la présente, nous déclarons que la machine susmentionnée satisfait aux exigences essentielles de sécurité et de santé des directives communautaires susmentionnées. Toute manipulation ou modification de la machine n'ayant pas été explicitement autorisée par nous au préalable rend ce document nul et non avenu.

Stockage de la documentation technique : FUXTEC GmbH • Kappstraße 69 • 71083 Herrenberg
• Allemagne, L. Zirkler, Direction

Herrenberg, 03.01.2024



Leonhard Zirkler FUXTEC GmbH

KAPPSTRASSE 69

71083 HERRENBERG

ALLEMAGNE

VERSIONE ITALIANA

61. Introduzione e sicurezza

É fatto divieto a bambini e a chiunque non abbia familiarità con le seguenti istruzioni di utilizzare l'attrezzo da giardino. Si raccomanda la sorveglianza dei bambini per assicurarsi che non entrino in contatto con il dispositivo.

Uso previsto

Questo apparecchio è destinato esclusivamente all'uso privato per il taglio di legna e per l'abbattimento di alberi. Non è adatto al taglio di plastica, muratura o materiali da costruzione non in legno.

L'apparecchio deve essere utilizzato secondo le indicazioni e le disposizioni di sicurezza contenute in questo manuale. Qualsiasi altro uso non è previsto. L'utilizzo improprio comporta l'annullamento della garanzia e l'esclusione di qualsiasi tipo di responsabilità da parte del produttore. L'utilizzatore risponde di tutti i danni a terzi e alle loro proprietà. Utilizzare l'apparecchio solo nelle condizioni tecniche previste e fornite dal produttore. Modifiche personali all'apparecchio escludono la responsabilità del produttore per eventuali danni conseguenti.

Disposizioni generali di sicurezza per gli elettroutensili

ATTENZIONE!

Leggere tutte le avvertenze e le disposizioni di sicurezza. La mancata osservanza delle avvertenze e delle disposizioni di sicurezza può provocare scosse elettriche, incendi e/o lesioni gravi.

Conservare tutte le avvertenze e le disposizioni di sicurezza per un utilizzo futuro.

Il termine elettroutensile utilizzato nelle disposizioni di sicurezza si riferisce agli utensili che funzionano con alimentazione elettrica (con cavo di alimentazione) e a quelli alimentati a batteria (senza cavo di alimentazione).

Sicurezza sul luogo di lavoro

- Mantenere l'area di lavoro pulita e ben illuminata. Disordine o aree di lavoro non illuminate possono causare incidenti.

- Non lavorare con l'elettroutensile in aree caratterizzate da rischio esplosione in cui siano presenti liquidi, gas o polveri infiammabili. Gli elettroutensili generano scintille che possono far infiammare polveri o vapori.

- Tenere a distanza bambini e altre persone durante l'uso dell'elettroutensile. La distrazione può essere causa di perdita di controllo dell'apparecchio.

Sicurezza elettrica

- La spina dell'apparecchio elettrico deve essere compatibile con la relativa presa. La spina non deve essere modificata in alcun modo. Non utilizzare adattatori insieme a elettrodomestici con messa a terra. Spine non modificate e prese idonee riducono il rischio di scosse elettriche.
- Evitare il contatto fisico con strumenti e superfici dotate di messa a terra come tubi, impianti di riscaldamento, stufe e frigoriferi. Sussiste rischio più elevato di scosse elettriche se il corpo risulta a stretto contatto con il terreno.
- Tenere gli elettrodomestici al riparo da pioggia o umidità. Infiltrazioni d'acqua in elettrodomestico aumentano il rischio di scosse elettriche.
- Non utilizzare in modo improprio il cavo di alimentazione, ad esempio per trasportare l'elettrodomestico, appenderlo o per estrarre la spina dalla presa. Tenere il cavo al riparo da fonti di calore, olio, spigoli vivi o parti in movimento. Cavi danneggiati o aggrovigliati aumentano il rischio di scosse elettriche.
- In caso di utilizzo di un elettrodomestico all'aperto, fare ricorso solo a prolunghe adatte anche ad uso esterno. L'utilizzo di un cavo di prolunga adeguato riduce il rischio di scosse elettriche.

Sicurezza personale

- Prestare attenzione a ciò che si sta svolgendo e agire con criterio nell'utilizzo di un elettrodomestico. Non usare elettrodomestici in caso di stanchezza o se si è sotto l'effetto di droghe, alcool o farmaci. Un momento di disattenzione durante l'utilizzo dell'elettrodomestico può provocare gravi lesioni.
- Indossare dispositivi di protezione individuale e occhiali protettivi. Indossare dispositivi di protezione personale come maschera antipolvere, scarpe di sicurezza antiscivolo, casco protettivo o protezione per le orecchie, a seconda del tipo di utilizzo dell'apparecchio elettrico, riduce il rischio di lesioni.
- Evitare l'avvio involontario. Assicurarsi che l'elettrodomestico sia spento e prima di collegare l'apparecchio alla presa elettrica e/o alla batteria, sollevarlo o sorreggerlo. Possono essere causa di incidente il trasporto dell'apparecchio elettrico effettuato ponendo il dito sul pulsante di accensione o il collegamento del dispositivo in funzione alla presa di alimentazione.
- Rimuovere strumenti di regolazione o chiavi inglesi prima di accendere l'elettrodomestico. Un attrezzo o una chiave che si trova in una parte in movimento dell'apparecchio può causare lesioni.
- Evitare posture scorrette. Fare in modo di avere stabilità e mantenere sempre l'equilibrio. Ciò permette di controllare meglio l'elettrodomestico in situazioni impreviste.

- Indossare indumenti adatti. Non indossare abiti larghi o gioielli. Tenere i capelli, gli indumenti e i guanti lontano dalle parti in movimento. Indumenti larghi, gioielli o capelli lunghi possono rimanere impigliati nelle parti in movimento.

62. Uso e trattamento dell'elettrostrumento

- Non sovraccaricare il dispositivo. Utilizzare l'elettrostrumento adatto al lavoro da svolgere. Un elettrostrumento adeguato al tipo di lavoro da eseguire permette di lavorare più efficacemente e in sicurezza.

- Non utilizzare un elettrostrumento avente pulsante di accensione difettoso. Un elettrostrumento che non può essere più acceso o spento è pericoloso e deve essere riparato.

- Scollegare il cavo di alimentazione e/o rimuovere la batteria prima di effettuare qualsiasi regolazione dell'unità, cambiare gli accessori o riporre il dispositivo. Queste precauzioni impediscono l'avvio accidentale dell'apparecchio elettrico.

- Tenere gli elettrostrumenti fuori dalla portata dei bambini. Non consentire l'utilizzo dell'apparecchio a persone che non hanno familiarità con lo stesso o che non hanno letto le istruzioni. Gli elettrostrumenti sono pericolosi se utilizzati da persone inesperte.

- Effettuare un'adeguata manutenzione degli elettrostrumenti. Verificare che le parti mobili funzionino correttamente e non si inceppino, che non siano rotte o danneggiate, in modo da garantire che la funzionalità dell'elettrostrumento non venga compromessa. Far riparare le parti danneggiate prima di utilizzare l'apparecchio. Molti incidenti sono causati da elettrostrumenti sottoposti a scarsa manutenzione.

- Mantenere i dispositivi di taglio affilati e puliti. Un'attenta manutenzione e affilatura degli stessi riduce la probabilità di inceppamenti e ne consente un miglior utilizzo.

- Utilizzare l'elettrostrumento, accessori, ecc. secondo queste istruzioni. Tenere conto delle condizioni di lavoro e della tipologia di impiego. L'uso di elettrostrumenti per attività diverse da quelle previste può rappresentare un pericolo.

63. Uso e trattamento dell'apparecchio a batteria

- Caricare le batterie solo con caricabatterie raccomandati dal produttore. L'impiego di un caricabatterie adatto solo ad un tipo specifico di batteria, determina un rischio di incendio, se utilizzato con batterie diverse.

- Utilizzare solo le batterie previste specificatamente per gli elettrostrumenti. L'uso di altre batterie può comportare il rischio di lesioni e di incendio.

- Tenere la batteria inutilizzata lontano da graffette, monete, chiavi, chiodi, viti o altri piccoli oggetti metallici che possono fare contatto. Il cortocircuito tra i contatti della batteria può causare ustioni o incendi.

- Il liquido può fuoriuscire dalla batteria, se utilizzata in modo non corretto. Evitare il contatto con lo stesso. In caso di contatto accidentale, sciacquare con acqua. Se il liquido entra in contatto con gli occhi ricorrere a cure mediche. La fuoriuscita di liquido dalla batteria può causare irritazione cutanea o ustioni.

64. Disposizioni di sicurezza per le motoseghe

- Per la propria sicurezza e quella altrui, leggere questo manuale e le relative disposizioni di sicurezza prima di utilizzare il dispositivo. Conservare le istruzioni per l'uso e le relative disposizioni di sicurezza per gli utilizzi futuri, avendole sempre disponibili.

- In caso di cambio di proprietario, allegare le istruzioni d'uso al dispositivo.

- Le persone che utilizzano il dispositivo non devono essere sotto l'effetto di sostanze stupefacenti (es. alcool, droghe o medicinali).

- Utilizzare il dispositivo secondo le condizioni tecniche prescritte e fornite dal produttore. Modifiche personali all'apparecchio escludono la responsabilità del produttore per eventuali danni conseguenti.

- Utilizzare il dispositivo solo in presenza di luce diurna o buona illuminazione artificiale.

- Utilizzare l'apparecchio solo in condizioni di umidità assente. Tenerlo a riparo da pioggia o umidità. Infiltrazioni d'acqua nell'apparecchio aumentano il rischio di scosse elettriche.

- Spegnerne il dispositivo e rimuovere la batteria al verificarsi degli eventi di seguito riportati:

- ♦ se il dispositivo viene lasciato incustodito;
- ♦ prima del controllo, della pulizia o di altri lavori sull'apparecchio;
- ♦ se il dispositivo inizia a vibrare eccessivamente.

Prima dell'uso

- Familiarizzare con la motosega, con le sue funzioni e i suoi comandi prima di iniziare a utilizzarla.

- Prima della messa in funzione controllare che l'unità non presenti segni di usura o danni dovuti ad un precedente urto o impatto.

- Non utilizzare un dispositivo il cui interruttore sia difettoso e non possa più essere acceso o spento.

- Controllare che tutti i dadi, i bulloni e le viti siano ben stretti per garantire un funzionamento sicuro dell'unità.

- Non utilizzare mai un apparecchio con parti danneggiate o mancanti. Farle riparare o, se necessario, farle sostituire da un tecnico qualificato o da un'officina specializzata.

- Quando si lavora con o sull'apparecchio, indossare sempre scarpe robuste, pantaloni lunghi e i dispositivi di protezione individuale adeguati (occhiali di sicurezza, tappi per le orecchie, guanti da lavoro antiscivolo, ecc.). L'uso di dispositivi di protezione individuale riduce il rischio di lesioni.
- Non indossare gioielli o indumenti larghi che potrebbero rimanere impigliati nella motosega. Tenere i capelli lunghi lontano dal dispositivo di taglio.
- Rimuovere strumenti di regolazione o chiavi prima di accendere la motosega. Attrezzi o chiavi inglesi che si trovano in una parte mobile della macchina possono causare lesioni.
- Assicurarsi che la catena sia sufficientemente lubrificata. Se la catena non è sufficientemente lubrificata, è molto probabile che si danneggi o che si rompa.

Durante l'utilizzo

- Non azionare il dispositivo se nelle immediate vicinanze si trovano persone (soprattutto bambini) o animali.
- Interrompere il lavoro se si rileva la presenza di persone (soprattutto bambini) o animali domestici nelle vicinanze.
- Tenere sempre mani e piedi lontano dalle lame in movimento, soprattutto quando si accende la motosega.
- Evitare di assumere posture scorrette. Fare in modo di avere stabilità e mantenere sempre l'equilibrio. Ciò consente di avere un migliore controllo della motosega in situazioni impreviste e su pendii particolarmente ripidi.
- Non lavorare con la motosega in aree caratterizzate da rischio esplosione in cui siano presenti liquidi, gas o polveri infiammabili. La lama può generare scintille e a sua volta far infiammare polveri o vapori.
- Prestare particolare attenzione quando si procede all'indietro, pericolo di inciampare!
- Procedere solo a passo d'uomo.
- Non lasciare mai l'apparecchio incustodito durante le interruzioni del lavoro e conservarlo in un luogo sicuro.
- Tenere tutte le parti del corpo lontano dalla motosega. Non tentare di rimuovere o trattenerne il materiale da tagliare mentre la lama è in funzione.
Rimuovere il materiale rimasto bloccato solo a macchina spenta. Un momento di disattenzione durante l'utilizzo della motosega può causare gravi lesioni.
- Trasportare la motosega servendosi dell'impugnatura e a dispositivo spento. Rimuovere sempre la batteria quando si trasporta o si ripone dopo l'uso il dispositivo. Maneggiare accuratamente l'apparecchio riduce il rischio di lesioni.

- Riporre il dispositivo elettrico in un luogo isolato, poiché la motosega può entrare in contatto con linee elettriche nascoste. Se la sega entra in contatto con una linea sotto tensione, possono verificarsi scosse elettriche.
- Durante il processo di taglio, assicurarsi che non vi siano persone (soprattutto bambini) o animali nell'area di lavoro.
- Quando la sega è in funzione, tenere tutte le parti del corpo lontano dalla catena. Prima di avviare la sega, assicurarsi che la catena non tocchi altre superfici. Durante l'utilizzo di una motosega, un momento di disattenzione può far sì che indumenti o parti del corpo rimangano impigliati nella catena.
- Indossare occhiali protettivi e tappi per le orecchie. Si raccomanda anche l'uso di altri dispositivi di protezione per la testa, le mani, le gambe e i piedi. Un abbigliamento protettivo adeguato riduce il rischio di lesioni dovute a schegge volanti e al contatto accidentale con la catena.
- Non utilizzare la motosega su un albero, sussiste rischio lesioni.
- Utilizzare l'apparecchio solo in condizioni di umidità assente. Tenerlo lontano da pioggia o umidità.
- Assicurarsi sempre di mantenere una posizione stabile e di utilizzare la motosega solo su un terreno solido, compatto e pianeggiante. Terreno scivoloso o superfici instabili, come ad esempio una scala, possono causare la perdita di equilibrio o la perdita di controllo della motosega.
- Assicurarsi che la motosega non venga a contatto con il suolo o con altri oggetti durante il suo funzionamento.
- Durante il taglio di un ramo in tensione, prestare la massima attenzione al rimbalzo all'indietro dello stesso. Se la tensione viene liberata, il ramo teso può colpire l'operatore e/o far perdere il controllo della motosega.
- Fare particolare attenzione al taglio di sottobosco e di alberi giovani. Materiale sottile può impigliarsi nella catena e colpirvi o farvi perdere l'equilibrio.
- Attendere l'arresto dell'apparecchio elettrico prima di riporlo.
- Non lasciare mai l'apparecchio incustodito durante le interruzioni del lavoro e riporlo in un luogo sicuro.
- Spegnerne sempre la motosega quando la si trasporta in altri luoghi di lavoro.
- Non toccare mai il dispositivo di taglio della motosega.
- Trasportare la motosega con l'impugnatura anteriore e a motore spento, con la catena della motosega rivolta in direzione opposta al corpo. Durante il trasporto o la custodia della sega, adoperare sempre la copertura protettiva. Maneggiare accuratamente la motosega riduce la probabilità di contatto accidentale con la catena in movimento.
- Seguire le istruzioni per la lubrificazione, la tensione della catena e la sostituzione degli accessori. Una catena non correttamente in tensione o lubrificata può rompersi o aumentare il rischio di contraccolpi.

- Tenere le impugnature asciutte, pulite e prive di depositi di olio e grasso. Impugnature con tali depositi sono scivolose e causano la perdita di controllo.
- Solo taglio di legna consentito. Non utilizzare la motosega per lavori per i quali non è concepita. Esempio: non utilizzare la motosega per segare plastica, muratura o materiali da costruzione diversi dal legno. L'utilizzo della motosega per lavori non prescritti può configurare pericoli.
- Utilizzare l'apparecchio solo nelle condizioni tecniche prescritte e fornite dal produttore. Modifiche personali all'apparecchio escludono la responsabilità del produttore per eventuali danni conseguenti.
- I pezzi di ricambio devono soddisfare i requisiti specificati dal produttore. Pertanto, utilizzare solo ricambi originali o parti di ricambio certificate dal produttore. Osservare le istruzioni di installazione fornite e rimuovere la batteria prima di procedere alla sostituzione delle parti di ricambio.
- Far eseguire le riparazioni solo da uno specialista qualificato o da un'officina specializzata.

Cause e accorgimenti per evitare contraccolpi

Possono verificarsi contraccolpi se la punta della guida tocca un oggetto o quando il legno si piega durante il taglio e la catena si inceppa. In alcuni casi, il contatto con la punta della guida può causare un'inaspettata reazione, dove la guida viene sospinta verso l'alto e in direzione dell'operatore. L'inceppamento della catena sul bordo superiore della guida può spingere rapidamente la stessa indietro in direzione dell'operatore. Ognuna di queste reazioni può causare la perdita di controllo della sega ed eventualmente provocare gravi lesioni. Non affidarsi esclusivamente ai dispositivi di sicurezza integrati nella motosega. Nell'utilizzo di una motosega si raccomanda di ricorrere a diverse misure per consentire di lavorare in piena sicurezza.

Un contraccolpo è la conseguenza di un uso errato o improprio dell'elettrotensile. Tale circostanza può essere evitata prendendo le opportune precauzioni, come descritto di seguito:

- Tenere la motosega saldamente con entrambe le mani, facendo attenzione che il pollice e le altre dita siano strette attorno alle impugnature. Posizionarsi col corpo e le braccia in modo tale per cui si possa opporre resistenza alla forza del contraccolpo. Se vengono adottate misure adeguate, l'operatore può controllare tale forza. Non lasciare mai la presa della motosega.
- Evitare di assumere posture scorrette. In questo modo si evita il contatto involontario con la punta della guida e si ottiene un migliore controllo della motosega in situazioni impreviste.
- Utilizzare sempre guide e catene di ricambio prescritte dal produttore. Guide e catene di ricambio non adeguate possono causare la rottura della catena e/o contraccolpi.
- Seguire le istruzioni del produttore per l'affilatura e la manutenzione della catena. Limitatori di profondità troppo bassi aumentano la possibilità che si verifichino contraccolpi.

Dopo l'uso

- Spegnere il dispositivo, rimuovere la batteria, quindi collocare il dispositivo in un luogo sicuro.
- Conservare il dispositivo fuori dalla portata dei bambini.
- Assicurarsi che la presa di ventilazione dell'utensile sia libera da sporcizia.
- I pezzi di ricambio devono soddisfare i requisiti specificati dal produttore. Pertanto, utilizzare solo ricambi originali o parti di ricambio certificate dal produttore. Osservare le istruzioni di installazione fornite e rimuovere la batteria prima di procedere alla sostituzione delle parti di ricambio.
- Far eseguire le riparazioni solo da uno specialista qualificato o da un'officina specializzata.

65. Disposizioni di sicurezza per il caricabatterie

- Tenere il caricabatterie al riparo da pioggia o umidità. Infiltrazioni d'acqua in un caricabatterie aumentano il rischio di scosse elettriche.
- Mantenere pulito il caricabatterie. Lo sporco può causare scosse elettriche.
- Controllare il caricabatterie, il cavo e la spina prima di ogni utilizzo. Non utilizzare il caricabatterie se vi si riscontrano danni. Non aprire il caricabatterie in autonomia, farlo riparare da personale qualificato utilizzando solo pezzi di ricambio originali. Caricabatterie, cavi e spine danneggiati aumentano il rischio di scosse elettriche.
- Non appoggiare oggetti sul caricabatterie e non collocarlo su superfici morbide. Sussiste rischio d'incendio.
- Controllare sempre che la tensione di rete corrisponda a quella indicata sulla targhetta del caricabatterie.
- Non utilizzare mai il caricabatterie se il cavo, la spina o l'apparecchio stesso sono danneggiati esternamente. Portare il caricabatterie all'officina specializzata più vicina.
- Non aprire assolutamente il caricabatterie. In caso di guasto, portarlo in un'officina specializzata.

66. Disposizioni di sicurezza per le batterie agli ioni di litio

- Non aprire la batteria. Sussiste rischio di corto circuito.
- Proteggere la batteria dal calore, ad esempio dall'esposizione prolungata alla luce del sole, dal fuoco, dall'acqua e dall'umidità. Sussiste rischio di esplosione.
- Se la batteria è danneggiata o viene utilizzata in modo improprio, possono verificarsi esalazioni. Areare il locale e consultare un medico in caso di complicazioni. Le esalazioni possono infiammare le vie respiratorie.

- In caso di utilizzo improprio, potrebbe fuoriuscire liquido dalla batteria. Evitare il contatto con lo stesso. In caso di contatto accidentale, sciacquare con acqua. Se il liquido entra in contatto con gli occhi ricorrere a cure mediche. La fuoriuscita di liquido dalla batteria può causare irritazioni o ustioni cutanee.

- Utilizzare solo batterie originali con la tensione indicata sulla targhetta dell'elettro utensile. Se si utilizzano altre batterie, ad es. non originali, rigenerate o di altri produttori, sussiste il rischio di lesioni e danni materiali a causa dell'esplosione delle stesse.

- La tensione della batteria deve corrispondere al quella di carica del caricabatterie. In caso contrario sussiste il rischio di incendio e di esplosione.

- Caricare le batterie solo con caricabatterie raccomandati dal produttore. L'utilizzo di un caricabatterie adatto solo ad un tipo specifico di batteria, determina un rischio di incendio, se utilizzato con batterie differenti.

- La batteria può essere danneggiata da oggetti appuntiti come chiodi, cacciaviti o da forze esterne. Può verificarsi un corto circuito interno e la batteria può bruciare, emettere fumo, esplodere o surriscaldarsi.

67. Presentazione



Figura 1: motosega

1. Impugnatura posteriore
2. Pulsante di accensione
3. Tappo serbatoio olio (per olio motosega)
4. Impugnatura anteriore

5. Freno catena
6. Chiusura coperchio laterale
7. Tendicatena
8. Coperchio laterale
9. Indicatore di livello dell'olio
10. Accumulatore/batteria

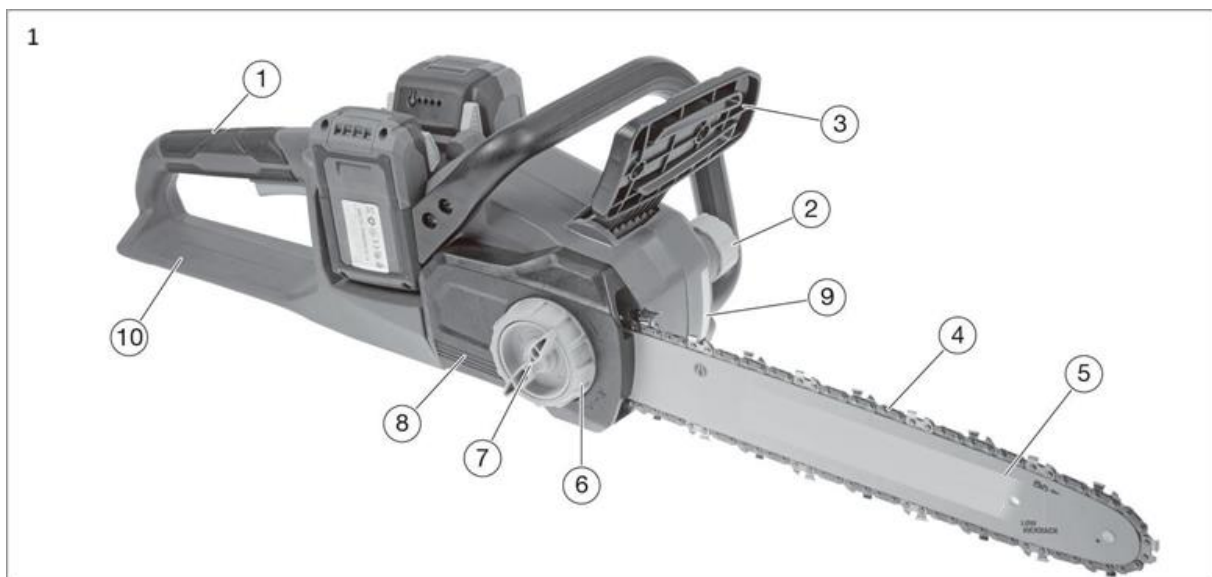

Figura 2: motosega

11. Alloggiamento del motore
12. Pulsante di sicurezza
- 13+14. Coperchio motore laterale
15. Barra guida
16. Catena

68. Accensione / spegnimento del dispositivo

Inserire la batteria nell'apposita guida. Successivamente premere il pulsante di sicurezza posto lateralmente, a questo punto è possibile azionare l'interruttore on/off. Il dispositivo ora si avvia. Se si rilascia l'interruttore on/off, l'apparecchio smette di funzionare. Attenzione: l'utensile da taglio può ancora leggermente funzionare.

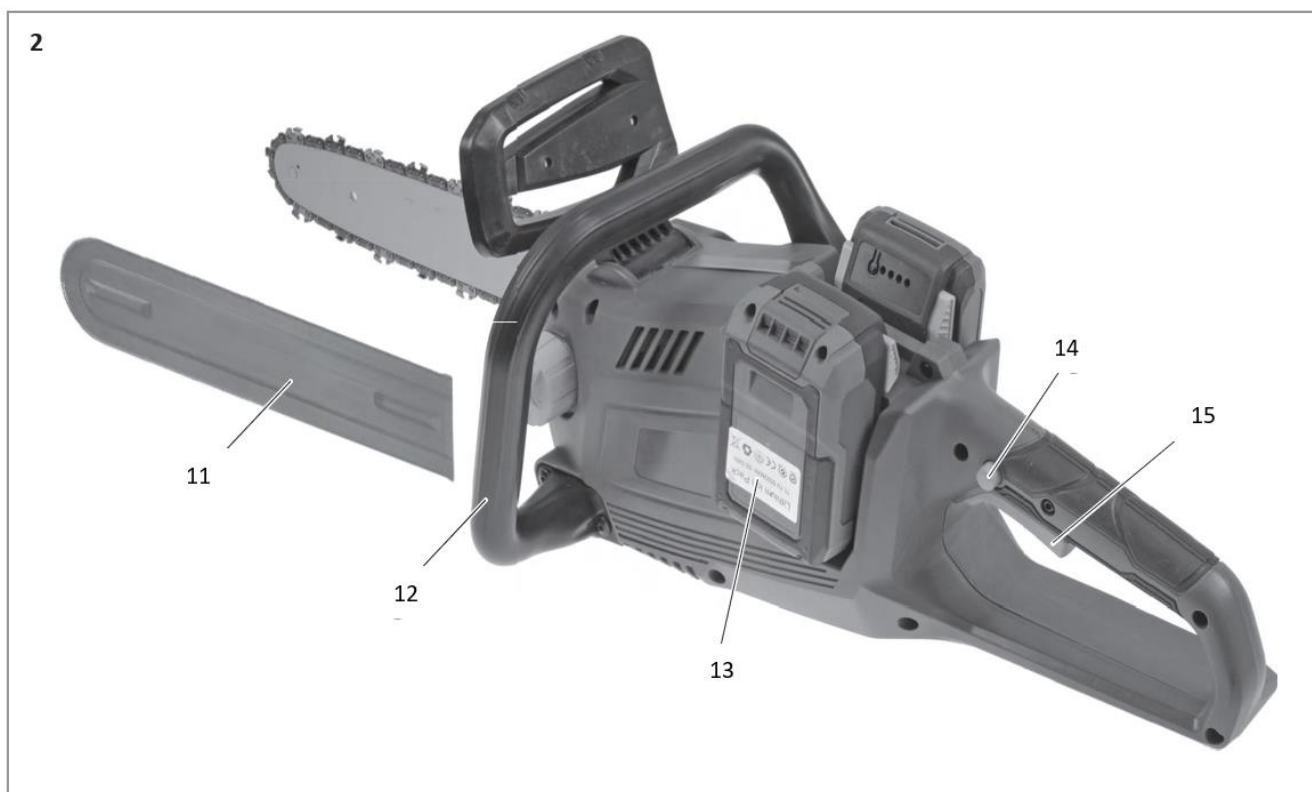

69. Indicazioni operative

⚠ ATTENZIONE!

Prima di ogni utilizzo, controllare che il freno catena funzioni correttamente. In caso contrario, non utilizzare la motosega e farla riparare da un tecnico qualificato o da un'officina specializzata.

La motosega è dotata di un freno catena quale dispositivo di sicurezza, che arresta la catena in una frazione di secondo in caso di contraccolpo. In caso di contraccolpo, il freno catena viene attivato automaticamente dal contatto tra il paramano e la mano sinistra. Tenere sempre saldamente la motosega con entrambe le mani.

70. Innesto e disinnesto manuale del freno catena

Inclinare il paramano in direzione della punta della barra guida (vedi figura seguente).



Per sbloccare il freno catena, tirare il paramano in direzione dell'impugnatura (vedi figura seguente).



71. Controllo del freno catena

Posizionare la motosega su una superficie stabile. Rilasciare il freno catena. Tenere la motosega saldamente con entrambe le mani. Accendere la motosega. La catena della sega è in funzione. Inclinare il paramano verso la punta della barra guida. La catena deve fermarsi immediatamente!

In caso contrario, non utilizzare la motosega e farla riparare da uno specialista qualificato o da un'officina specializzata.

Pulire regolarmente dopo l'utilizzo i meccanismi visibili del freno catena da trucioli e segatura.

72. Lubrificazione della catena

⚠ ATTENZIONE!

Il dispositivo deve essere utilizzato solo con una quantità sufficiente di olio lubrificante per catene. Una lubrificazione insufficiente riduce la longevità del dispositivo.

Controllare la quantità d'olio tramite l'indicatore di livello dell'olio ed eventualmente effettuare il rabbocco nel serbatoio (Figura 1, punto 3).

⚠ ATTENZIONE!

Riempire il serbatoio solo con olio lubrificante per catene ecologico (conforme a RAL-UZ 48).

Non utilizzare olio usato. L'olio usato può causare cancro alla pelle in caso di contatto prolungato e ripetuto ed è nocivo per l'ambiente! L'olio usato non ha le necessarie proprietà lubrificanti e non è adatto alla lubrificazione di catene.

Oli diversi da quelli raccomandati possono causare danni alla barra guida, alla catena e al sistema di lubrificazione.

Assicurarsi che non entri sporczia nel serbatoio dell'olio.

Evitare di rovesciare olio. Raccogliere necessariamente con uno straccio l'olio fuoriuscito.

73. Tecniche operative di base

Rischio di lesioni! In questa sezione vengono illustrate le tecniche operative di base per l'utilizzo dell'utensile. Le informazioni qui di seguito riportate non intendono sostituire la formazione e l'esperienza pluriennale di un operatore specializzato.

Evitare qualsiasi lavoro per il quale non si è sufficientemente qualificati! L'uso improprio dell'apparecchio può provocare gravi lesioni, compresa la morte!

Taglio a trazione

Con questa tecnica, il taglio viene effettuato con la parte inferiore della sega, agendo dall'alto verso il basso. La forza generata dalla catena spinge l'attrezzo in avanti allontanandolo dall'operatore. Il bordo anteriore dell'unità forma un supporto che attutisce le forze esercitate sul tronco durante il taglio. Con questa tecnica l'operatore è in grado di controllare l'apparecchio molto più agevolmente e può evitare

più efficacemente contraccolpi. Questa è perciò la tecnica di taglio da prediligere (vedi figura seguente).

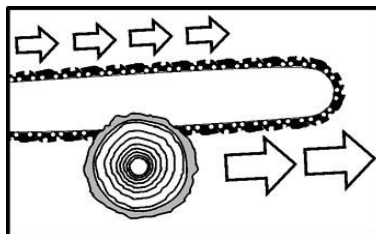

Taglio a pressione

Con questa tecnica il taglio viene effettuato con la parte superiore della sega, agendo dal basso verso l'alto. La forza generata dalla catena spinge l'attrezzo in direzione dell'operatore (vedi figura seguente).

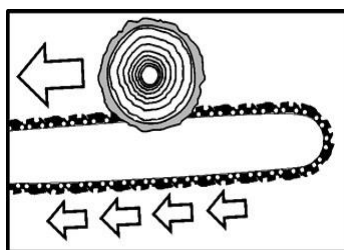

⚠ ATTENZIONE!

Se la barra guida si inclina, il dispositivo può essere scagliato con grande forza verso l'operatore. Se lo stesso non compensa la forza generata dalla catena, c'è il rischio che solo la punta della barra guida entri in contatto con il legno, con conseguente contraccolpo. Pericolo di morte o di lesioni gravi!

74. Abbattimento di un albero

⚠ Rischio di lesioni!

I lavori di abbattimento e di sfoltimento possono essere eseguiti solo da persone esperte! C'è il rischio di lesioni mortali!

Prima di iniziare i lavori di abbattimento assicurarsi che:

nessuna persona o animale estraneo si trovi nella zona di caduta (A) dell'albero.

Sia possibile designare una via di fuga priva di ostacoli per le persone presenti. L'allontanamento (B) deve avvenire diagonalmente e in direzione opposta alla caduta. L'area intorno al tronco deve essere tenuta libera da ostacoli (pericolo di inciampare!). La postazione di lavoro successiva deve trovarsi ad almeno due alberi e mezzo di distanza da quella in cui si sta operando. Prima dell'abbattimento occorre controllare la direzione di caduta dell'albero e assicurarsi che non vi siano oggetti, altre persone o animali entro una distanza di due alberi e mezzo (vedi figura seguente).

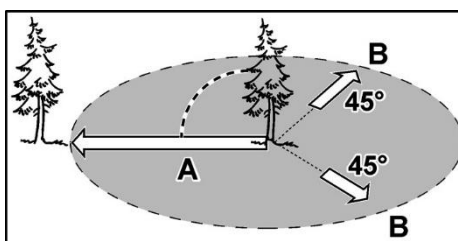

L'abbattimento di un albero avviene in due fasi:

- intaccare il tronco fino ad una profondità di circa un terzo del suo diametro sul lato posto in direzione della caduta (1).
- effettuare il taglio definitivo per l'abbattimento sul lato opposto (2); il taglio deve essere praticato leggermente sopra la tacca presente sull'altro lato (ca. 3-5 cm).

Il tronco non deve essere mai completamente segato. L'area (C) funge da cerniera e garantisce una direzione di caduta definita. Durante l'abbattimento posizionarsi esclusivamente a lato dell'albero da abbattere! C'è il rischio di lesioni mortali (vedi illustrazione seguente)!

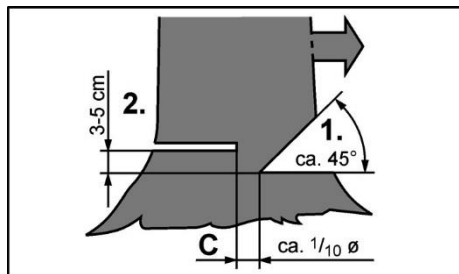

⚠ Rischio di lesioni!

75. Lavorare su tronchi posizionati a terra

Tagliare il tronco a metà, poi girarlo e segare sul lato opposto. Fare attenzione che la barra guida non tocchi il suolo durante il taglio del tronco (vedi illustrazione seguente)!

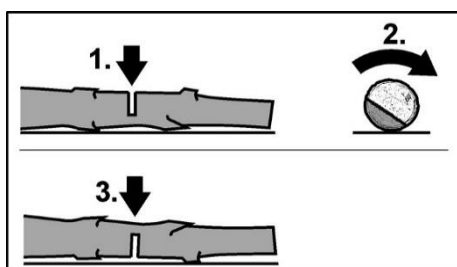

⚠ Rischio danneggiamento utensile!

Si raccomanda di sostenere i tronchi da segare su dei cavalletti. Se ciò non fosse possibile, si consiglia di sollevare e sostenere il tronco utilizzando rami o blocchi di supporto.

Nell'area A segare prima circa un terzo del diametro del tronco dall'alto verso il basso, poi effettuare il taglio finale dal basso verso l'alto. Nell'area B, segare prima circa un terzo del diametro del tronco dal basso verso l'alto, poi segare dall'alto (vedi figura seguente).

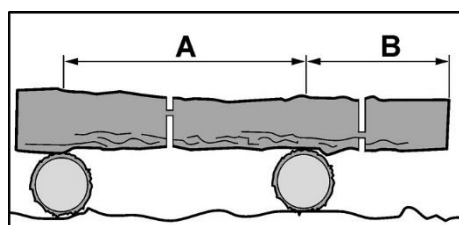

Nota bene: non segare tronchi in tensione! Schegge di legno o l'inclinazione della sega possono causare gravi lesioni!

76. Rimozione di rami

Lavorare sempre lateralmente al ramo da tagliare.

Iniziare dal basso del tronco e proseguire verso l'alto.

Segare il ramo 10-15 cm dall'attaccatura del tronco dal basso verso l'alto fino a 1/3 del suo diametro.

Segare più esternamente il ramo in due.

Segare il ramo in due vicino all'attaccatura col tronco. Effettuare il taglio dall'alto verso il basso.

Quando si sfoltiscono tronchi a terra, segare sempre prima i rami che sporgono verso l'esterno.

Tagliare i rami di supporto solamente dopo aver tagliato il tronco in lunghezza (vedere illustrazione seguente).

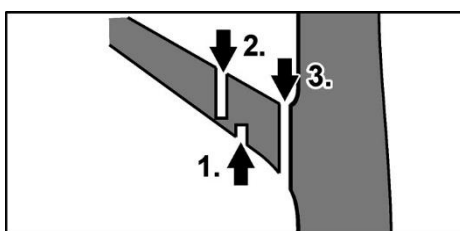

Attenzione: i rami nascosti o in tensione possono far incastrare la catena nel legno!

77. Cura e manutenzione

Attenzione: prima di qualsiasi intervento sull'elettrotensile, rimuovere la batteria dal dispositivo.

Denti taglienti → Indossare guanti protettivi!

Non utilizzare acqua o detergenti liquidi.

- Pulire la motosega dopo ogni utilizzo con un panno asciutto e, in caso di sporco persistente, pulire con una spazzola.
- Non spruzzare mai acqua sul dispositivo.
- Mantenere puliti e privi di polvere i contatti della batteria e dell'apparecchio.
- Rimuovere il coperchio della catena e utilizzare una spazzola morbida per rimuovere depositi dalla barra di guida, dalla catena, dalla ruota della catena e dal copricatena.
- La catena non deve piegarsi, ma al centro della barra di guida deve poter essere sfilata 2-3 millimetri.

78. Smaltimento

Smaltire il contenuto dell'imballo secondo le normative previste del proprio comune sulla raccolta differenziata.

Visitare il sito www.fuxtec.it per avere maggiori informazioni sulla composizione dei materiali dell'imballo.

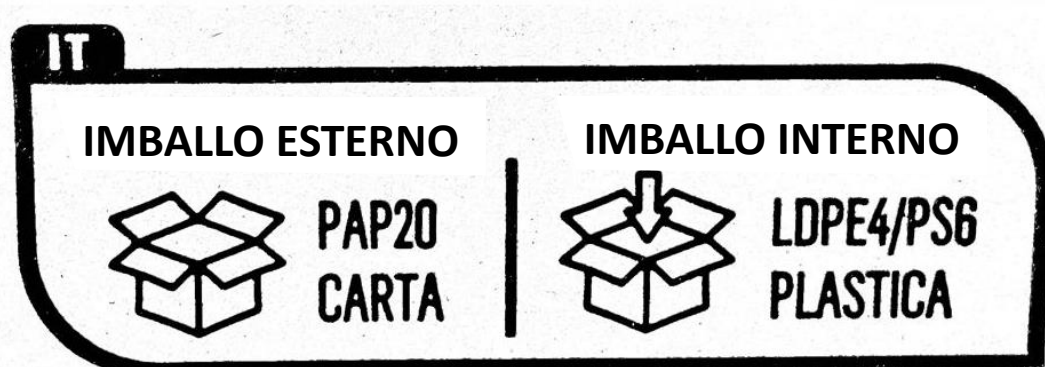

Raccolta differenziata.

Verifica le disposizioni del tuo comune

79. Dati tecnici

Motosega a batteria 40V	FX-E2KS
Lunghezza della lama	14"
Velocità della catena	15m/s
Capacità massima serbatoio olio	180 ml
Motore	Senza spazzole
Livello di potenza sonora dichiarato	105 (LwA) db
Livello di potenza sonora misurato	94 (LpA) db
Peso (senza batteria)	4,2 kg

80. EU Dichiarazione di conformità / Declaration of Conformity

Produttore / Producer **FUXTEC GmbH**
Kappstraße 69, 71083 Herrenberg Deutschland / Germany
Email: info@fuxtec.it Web: www.fuxtec.it

Denominazione / name Motosega a batteria / Cordless Chain Saw

Tipo / model **FX-E2KS**

Direttiva CE / EC directive **Direttiva MD:** 2006 / 42 / EC
2014 / 30 / EU

Norme applicate / applicabile standards

EN 62841-1:2015

EN 62841-4-1 : 2020

EN IEC 55014-1:2021

EN IEC 55014-2:2021

Con la presente dichiariamo che la suddetta macchina nello stato costruttivo e nella versione da noi commercializzata, è conforme ai requisiti fondamentali di sicurezza e salute della direttiva CE elencata.

Hereby we declare that the above mentioned machine meet the essential safety and health requirements of the above stated EC directives. Any manipulation or change of the machine not being explicitly authorized by us in advance renders this document null and void.

Conservazione della documentazione tecnica: FUXTEC GmbH • Kappstraße 69 • 71083 Herrenberg • Germania, L. Zirkler, Management

Herrenberg, 03 / 01 / 2024



Leonhard Zirkler FUXTEC GmbH
KAPPSTRASSE 69
71083 HERRENBERG GERMANY

VERSION ESPANOLA

81. Introducción y seguridad

Se prohíbe el uso del aparato para jardín a los niños y a toda persona que no esté familiarizada con las siguientes instrucciones. Se recomienda vigilar a los niños para evitar que entren en contacto con el aparato.

Uso previsto

Este aparato está destinado exclusivamente al uso privado para cortar leña y talar árboles. No es adecuada para cortar plástico, mampostería o materiales de construcción que no sean de madera.

El aparato debe utilizarse de acuerdo con las instrucciones y las indicaciones de seguridad de este manual. Cualquier otro uso no está previsto. El uso inadecuado anulará la garantía y excluirá cualquier responsabilidad por parte del fabricante. El usuario es responsable de todos los daños causados a terceros y a sus bienes. Utilice el aparato únicamente en las condiciones técnicas especificadas y facilitadas por el fabricante. Las modificaciones personales en el aparato excluyen la responsabilidad del fabricante por cualquier daño consecuente.

Disposiciones generales de seguridad para herramientas eléctricas

¡ATENCIÓN!

Lea todas las advertencias e instrucciones de seguridad. El incumplimiento de las advertencias e instrucciones de seguridad puede provocar descargas eléctricas, incendios y/o lesiones graves.

Conserve todas las advertencias e instrucciones de seguridad para su uso futuro.

El término "herramienta eléctrica" utilizado en las normas de seguridad se refiere a las herramientas que funcionan con una fuente de alimentación (con un cable de alimentación) y a las que funcionan con una batería (sin cable de alimentación).

Seguridad en el lugar de trabajo

- Mantenga la zona de trabajo limpia y bien iluminada. El desorden o la falta de iluminación en las zonas de trabajo pueden provocar accidentes.

- No trabaje con la herramienta eléctrica en zonas con peligro de explosión donde haya líquidos, gases o polvos inflamables. Las herramientas eléctricas generan chispas que pueden inflamar polvos o vapores.

- Mantenga alejados a los niños y a otras personas cuando utilice la herramienta eléctrica. La distracción puede provocar la pérdida de control de la herramienta.

Seguridad eléctrica

- El enchufe del aparato eléctrico debe ser compatible con la toma de corriente correspondiente. El tapón no debe modificarse en modo alguno. No utilice adaptadores junto con herramientas eléctricas conectadas a tierra. Los enchufes no modificados y las tomas de corriente adecuadas reducen el riesgo de descarga eléctrica.
- Evite el contacto físico con herramientas y superficies conectadas a tierra, como tuberías, equipos de calefacción, estufas y frigoríficos. Existe un mayor riesgo de descarga eléctrica si el cuerpo está en estrecho contacto con el suelo.
- Mantenga las herramientas eléctricas alejadas de la lluvia o la humedad. El agua que se filtra en las herramientas eléctricas aumenta el riesgo de descarga eléctrica.
- No utilice indebidamente el cable de alimentación, por ejemplo, para transportar la herramienta eléctrica, colgarla o desenchufarla de la toma de corriente. Mantenga el cable alejado de fuentes de calor, aceite, bordes afilados o piezas móviles. Los cables dañados o enredados aumentan el riesgo de descarga eléctrica.
- Cuando utilice una herramienta eléctrica al aire libre, utilice únicamente cables alargadores adecuados para su uso en exteriores. El uso de un cable alargador adecuado reduce el riesgo de descarga eléctrica.

Seguridad personal

- Preste atención a lo que hace y actúe con sensatez cuando utilice una herramienta eléctrica. No utilice herramientas eléctricas si está cansado o bajo los efectos de drogas, alcohol o medicamentos. Un momento de distracción durante el uso de la herramienta eléctrica puede provocar lesiones graves.
- Llevar equipo de protección individual y gafas protectoras. El uso de equipos de protección individual, como mascarilla antipolvo, calzado de seguridad antideslizante, casco protector o protección auditiva, en función del tipo de uso del aparato eléctrico, reduce el riesgo de lesiones.
- Evita el arranque involuntario. Asegúrese de que la herramienta eléctrica esté apagada y, antes de conectar el aparato a la toma de corriente y/o a la batería, levántelo o apóyelo. Llevar la herramienta eléctrica colocando el dedo en el botón de encendido o conectar el aparato en marcha a la toma de corriente puede provocar un accidente.

- Retire las herramientas de ajuste o llaves antes de conectar la herramienta eléctrica. Una herramienta o llave en una pieza móvil de la herramienta eléctrica puede causar lesiones.
- Evita las posturas incorrectas. Garantizar la estabilidad y mantener el equilibrio en todo momento. Esto permite un mejor control de la herramienta eléctrica en situaciones imprevistas.
- Llevar ropa adecuada. No lleve ropa suelta ni joyas. Mantenga el pelo, la ropa y los guantes alejados de las piezas en movimiento. La ropa suelta, las joyas o el pelo largo pueden quedar atrapados en las piezas móviles.

82. Uso y manejo de la herramienta eléctrica

- No sobrecargue el aparato. Utilice la herramienta eléctrica adecuada para cada trabajo. Una herramienta eléctrica adecuada para el tipo de trabajo que se va a realizar permite trabajar de forma más eficaz y segura.
- No utilice una herramienta eléctrica con un botón de encendido defectuoso. Una herramienta eléctrica que ya no puede encenderse o apagarse es peligrosa y debe repararse.
- Desconecte el cable de alimentación y/o retire la batería antes de realizar cualquier ajuste en la unidad, cambiar accesorios o almacenar la unidad. Estas precauciones evitan la puesta en marcha accidental de la unidad.
- Mantenga las herramientas eléctricas fuera del alcance de los niños. No permita que la utilicen personas no familiarizadas con la herramienta o que no hayan leído las instrucciones. Las herramientas eléctricas son peligrosas si las utilizan personas inexpertas.
- Realizar un mantenimiento adecuado de las herramientas eléctricas. Compruebe que las piezas móviles funcionan correctamente y no se atascan, que no están rotas ni dañadas, para garantizar que la funcionalidad de la herramienta eléctrica no se vea afectada. Haga reparar las piezas dañadas antes de utilizar la herramienta eléctrica. Muchos accidentes están causados por herramientas eléctricas mal mantenidas.
- Mantenga los dispositivos de corte afilados y limpios. Un cuidadoso mantenimiento y afilado de las mismas reduce la probabilidad de atascos y permite un mejor aprovechamiento.
- Utilice la herramienta eléctrica, los accesorios, etc. de acuerdo con estas instrucciones. Tenga en cuenta las condiciones de trabajo y el tipo de uso. El uso de herramientas eléctricas para actividades distintas de las previstas puede ser peligroso.

83. Uso y manejo de aparatos que funcionan con baterías

- Cargue las baterías sólo con los cargadores recomendados por el fabricante. El uso de un cargador que sólo es adecuado para un tipo específico de batería conlleva un riesgo de incendio si se utiliza con baterías diferentes.
- Utilice únicamente baterías específicamente diseñadas para herramientas eléctricas. El uso de otras baterías puede provocar riesgo de lesiones e incendio.
- Mantenga la batería no utilizada alejada de clips, monedas, llaves, clavos, tornillos u otros objetos metálicos pequeños que puedan entrar en contacto. Un cortocircuito en los contactos de la batería puede provocar quemaduras o un incendio.
- Si no se utiliza correctamente, puede salir líquido de la batería. Evite el contacto con él. En caso de contacto accidental, aclarar con agua. Si el líquido entra en contacto con los ojos, acuda al médico. Las fugas de líquido de la batería pueden causar irritación de la piel o quemaduras.

84. Disposiciones de seguridad para motosierras

- Por su propia seguridad y la de los demás, lea este manual y las instrucciones de seguridad pertinentes antes de utilizar el aparato. Conserve este manual y sus instrucciones de seguridad para uso futuro, y téngalos siempre a mano.
- En caso de cambio de propietario, adjunte el manual de instrucciones al aparato.
- Las personas que utilicen el aparato no deben estar bajo los efectos de drogas (por ejemplo, alcohol, drogas o medicamentos).
- Utilice el aparato de acuerdo con las condiciones técnicas prescritas y facilitadas por el fabricante. Las modificaciones personales en el aparato excluyen la responsabilidad del fabricante por cualquier daño consecuente.
- Utilice el aparato sólo a la luz del día o con buena iluminación artificial.
- Utilice el aparato sólo en condiciones secas. Manténgalo alejado de la lluvia o la humedad. La entrada de agua en el aparato aumenta el riesgo de descarga eléctrica.
- Apague el aparato y retire la batería cuando se produzcan los siguientes eventos:
 - ♦ si el dispositivo se deja desatendido;
 - ♦ antes de revisar, limpiar o realizar cualquier otro trabajo en el aparato;
 - ♦ si el aparato empieza a vibrar excesivamente.

Antes del uso

- Familiarícese con la motosierra, sus funciones y mandos antes de empezar a utilizarla.
- Antes de la puesta en marcha, compruebe que la unidad no presenta signos de desgaste o daños provocados por un golpe o impacto anterior.
- No utilice un aparato cuyo interruptor esté defectuoso y ya no pueda encenderse o apagarse.
- Compruebe que todas las tuercas, pernos y tornillos estén apretados para garantizar un funcionamiento seguro de la unidad.
- No utilice nunca un aparato con piezas dañadas o faltantes. Hágalos reparar o, si es necesario, sustituir por un técnico cualificado o un taller especializado.
- Cuando trabaje con o en el aparato, lleve siempre calzado resistente, pantalón largo y equipo de protección individual adecuado (gafas de seguridad, tapones para los oídos, guantes de trabajo antideslizantes, etc.). El uso de equipos de protección individual reduce el riesgo de lesiones.
- No lleve joyas ni prendas sueltas que puedan engancharse en la motosierra. Mantenga el pelo largo alejado del aparato de corte.
- Retire las herramientas de ajuste o llaves antes de encender la motosierra. Las herramientas o llaves situadas en una parte móvil de la máquina pueden causar lesiones.
- Asegúrese de que la cadena está suficientemente lubricada. Si la cadena no está suficientemente lubricada, es muy probable que se dañe o se rompa.

Durante el uso

- No utilice el aparato si hay personas (especialmente niños) o animales en las inmediaciones.
- Detenga el trabajo si detecta la presencia de personas (especialmente niños) o animales domésticos en las proximidades.
- Mantenga siempre las manos y los pies alejados de la cadena en movimiento, especialmente al arrancar la motosierra.
- Evite las posturas incorrectas. Asegúrate de tener estabilidad y mantener el equilibrio en todo momento. Esto le permite tener un mejor control de la motosierra en situaciones inesperadas y en pendientes pronunciadas.
- No trabaje con la motosierra en zonas con peligro de explosión donde haya líquidos, gases o polvos inflamables. La cadena puede generar chispas y, a su vez, inflamar polvos o vapores.
- Tenga especial cuidado al retroceder, ¡peligro de tropezar!

- Proceda únicamente a paso de hombre.
- No deje nunca el aparato desatendido durante las interrupciones del trabajo y guárdelo en un lugar seguro.
- Mantenga todas las partes del cuerpo alejadas de la motosierra. No intente retirar o sujetar el material a cortar mientras la cadena esté en marcha.
Retire el material atascado sólo con el aparato apagado. Un momento de falta de atención al utilizar la motosierra puede causar lesiones graves.
- Transporte la motosierra por el asa y con el aparato apagado. Retire siempre la batería cuando transporte o guarde la unidad después de su uso. Manipular el aparato con cuidado reduce el riesgo de lesiones.
- Guarde el aparato eléctrico en un lugar aislado, ya que la motosierra puede entrar en contacto con líneas eléctricas ocultas. Si la motosierra entra en contacto con una línea con corriente, pueden producirse descargas eléctricas.
- Durante el proceso de corte, asegúrese de que no haya personas (especialmente niños) ni animales en la zona de trabajo.
- Cuando la motosierra esté en funcionamiento, mantenga todas las partes del cuerpo alejadas de la cadena. Antes de arrancar la motosierra, asegúrese de que la cadena no toca otras superficies. Al utilizar una motosierra, un momento de falta de atención puede hacer que la ropa o partes del cuerpo queden atrapadas en la cadena.
- Utilice gafas protectoras y tapones para los oídos. También se recomiendan otros equipos de protección para la cabeza, las manos, las piernas y los pies. Una ropa de protección adecuada reduce el riesgo de lesiones por astillas voladoras y contacto accidental con la cadena.
- No utilice la motosierra en un árbol, existe riesgo de lesiones.
- Utilice el aparato sólo en condiciones secas. Manténgalo alejado de la lluvia o la humedad.
- Asegúrese siempre de mantener una posición estable y utilice la motosierra únicamente sobre suelo sólido, firme y nivelado. El suelo resbaladizo o las superficies inestables, como una escalera, pueden causar pérdida de equilibrio o pérdida de control de la motosierra.
- Asegúrese de que la motosierra no entre en contacto con el suelo u otros objetos durante el funcionamiento.
- Al cortar una rama tensada, preste mucha atención al rebote hacia atrás de la rama. Si se libera la tensión, la rama tensada puede golpear al operario y/o hacer que pierda el control de la motosierra.
- Tenga especial cuidado al cortar la maleza y los árboles jóvenes. El material fino puede engancharse en la cadena y golpearle o hacerle perder el equilibrio.
- Espere a que el aparato eléctrico se detenga antes de guardarlo.

- No deje nunca el aparato desatendido durante las interrupciones del trabajo y guárdelo en un lugar seguro.
- Apague siempre la motosierra cuando la transporte a otros lugares de trabajo.
- No toque nunca el dispositivo de corte de la motosierra.
- Transporte la motosierra con el asa en la parte delantera y con el motor apagado, con la cadena de la motosierra orientada en sentido contrario al cuerpo. Utilice siempre la cubierta protectora cuando transporte o guarde la motosierra. El manejo cuidadoso de la motosierra reduce la probabilidad de contacto accidental con la cadena en movimiento.
- Siga las instrucciones de lubricación, tensado de la cadena y sustitución de accesorios. Una cadena mal tensada o lubricada puede romperse o aumentar el riesgo de contragolpe.
- Mantenga los mangos secos, limpios y libres de depósitos de aceite y grasa. Los mangos con este tipo de depósitos son resbaladizos y provocan pérdida de control.
- Sólo se permite cortar madera. No utilice la motosierra para trabajos para los que no ha sido diseñada. Ejemplo: No utilice la motosierra para serrar plástico, mampostería o materiales de construcción que no sean madera. El uso de la motosierra para trabajos para los que no está prescrita puede resultar peligroso.
- Utilice el aparato únicamente en las condiciones técnicas prescritas y facilitadas por el fabricante. Las modificaciones personales en el aparato excluyen la responsabilidad del fabricante por cualquier daño consecuente.
- Las piezas de repuesto deben cumplir los requisitos especificados por el fabricante. Por lo tanto, utilice únicamente piezas de repuesto originales o certificadas por el fabricante. Observe las instrucciones de instalación suministradas y retire la batería antes de sustituir las piezas.
- Encargue las reparaciones únicamente a un especialista o taller cualificado.

Causas y medidas para evitar contragolpes

El contragolpe puede producirse si la punta de la guía toca un objeto o cuando la madera se dobla durante el corte y la cadena se atasca. En algunos casos, el contacto con la punta de la guía puede provocar una reacción inesperada, en la que la guía es empujada hacia arriba y en dirección al operador. Atascar la cadena en el borde superior de la guía puede empujarla rápidamente hacia el operador. Cualquiera de estas reacciones puede causar la pérdida de control de la motosierra y, posiblemente, provocar lesiones graves. No confíe únicamente en los dispositivos de seguridad incorporados en la motosierra. Al utilizar una motosierra, se recomienda adoptar diversas medidas que le permitan trabajar con seguridad.

Un contragolpe es la consecuencia de un uso incorrecto o inadecuado de la herramienta eléctrica. Esto puede evitarse tomando las precauciones adecuadas, como se describe a continuación:

- Sujete la motosierra firmemente con ambas manos, asegurándose de que el pulgar y los demás dedos estén bien apretados alrededor de las empuñaduras. Coloque el cuerpo y los brazos de modo que pueda resistir la fuerza del retroceso. Si se toman las medidas adecuadas, el operador puede controlar esta fuerza. No sueltes nunca la empuñadura de la motosierra.
- Evite las posturas incorrectas. Esto evita el contacto involuntario con la punta de la guía y proporciona un mejor control de la sierra en situaciones imprevistas.
- Utilice siempre guías y cadenas de repuesto prescritas por el fabricante. Las guías inadecuadas y las cadenas de repuesto pueden provocar la rotura de la cadena y/o un contragolpe.
- Siga las instrucciones del fabricante para afilar y mantener la cadena. Los limitadores de profundidad demasiado bajos aumentan la posibilidad de contragolpe.

Después del uso

- Apague el dispositivo, extraiga la batería y colóquelo en un lugar seguro.
- Mantenga el aparato fuera del alcance de los niños.
- Asegúrese de que la entrada de ventilación de la herramienta esté libre de suciedad.
- Las piezas de repuesto deben cumplir los requisitos especificados por el fabricante. Por lo tanto, utilice únicamente piezas de repuesto originales o certificadas por el fabricante. Observe las instrucciones de instalación suministradas y retire la batería antes de sustituir las piezas.
- Encargue las reparaciones únicamente a un especialista o taller cualificado.

85. Disposiciones de seguridad para el cargador

- Mantenga el cargador alejado de la lluvia o la humedad. La entrada de agua en un cargador aumenta el riesgo de descarga eléctrica.
- Mantén limpio el cargador. La suciedad puede provocar descargas eléctricas.
- Compruebe el cargador, el cable y el enchufe antes de cada uso. No utilice el cargador si está dañado. No abra el cargador usted mismo, hágalo reparar por personal cualificado utilizando únicamente piezas de repuesto originales.
Los cargadores, cables y enchufes dañados aumentan el riesgo de descarga eléctrica.
- No coloque objetos sobre el cargador ni sobre superficies blandas. Existe riesgo de incendio.
- Compruebe siempre que la tensión de red corresponde a la indicada en la placa de características del cargador.
- No utilice nunca el cargador si el cable, el enchufe o el propio aparato están dañados externamente. Lleve el cargador al taller especializado más cercano.
- No abra en ningún caso el cargador de baterías. En caso de avería, llévalo a un taller especializado.

86. Normas de seguridad para baterías de iones de litio

- No abra la batería. Existe riesgo de cortocircuito.
- Proteja la batería del calor, por ejemplo, de la exposición prolongada a la luz solar, el fuego, el agua y la humedad. Existe riesgo de explosión.
- Si la batería está dañada o se utiliza de forma inadecuada, pueden producirse humos. Ventile la habitación y consulte a un médico en caso de complicaciones. Las exhalaciones pueden inflamar las vías respiratorias.
- En caso de uso inadecuado, puede salir líquido de la batería. Evite el contacto con ella. En caso de contacto accidental, aclarar con agua. Si el líquido entra en contacto con los ojos, acuda al médico. Las fugas de líquido de la batería pueden provocar irritaciones o quemaduras en la piel.
- Utilice únicamente baterías originales con la tensión indicada en la placa de características de la herramienta eléctrica. Si se utilizan otras baterías, por ejemplo, no originales, remanufacturadas o de otros fabricantes, existe riesgo de lesiones y daños materiales debido a la explosión de las baterías.
- La tensión de la batería debe coincidir con la tensión de carga del cargador. De lo contrario, existe riesgo de incendio y explosión.
- Cargue las baterías sólo con los cargadores recomendados por el fabricante. El uso de un cargador que sólo es adecuado para un tipo específico de batería conlleva un riesgo de incendio si se utiliza con baterías diferentes.

- La batería puede resultar dañada por objetos afilados como clavos, destornilladores o fuerzas externas. Puede producirse un cortocircuito interno y la batería puede arder, emitir humo, explotar o sobrecalentarse.

87. Presentación



Figura 1: Motosierra

1. Mango trasero
2. Tapón de llenado de aceite (para aceite de motosierra)
3. Palanca de freno de cadena
4. cadena de sierra
5. Espada de motosierra
6. Rueda tensora de cadena
7. Cierre de tapa lateral
8. Rueda guía de cadena de sierra (interna)
9. Indicador del nivel de aceite
10. Guardamanos trasero

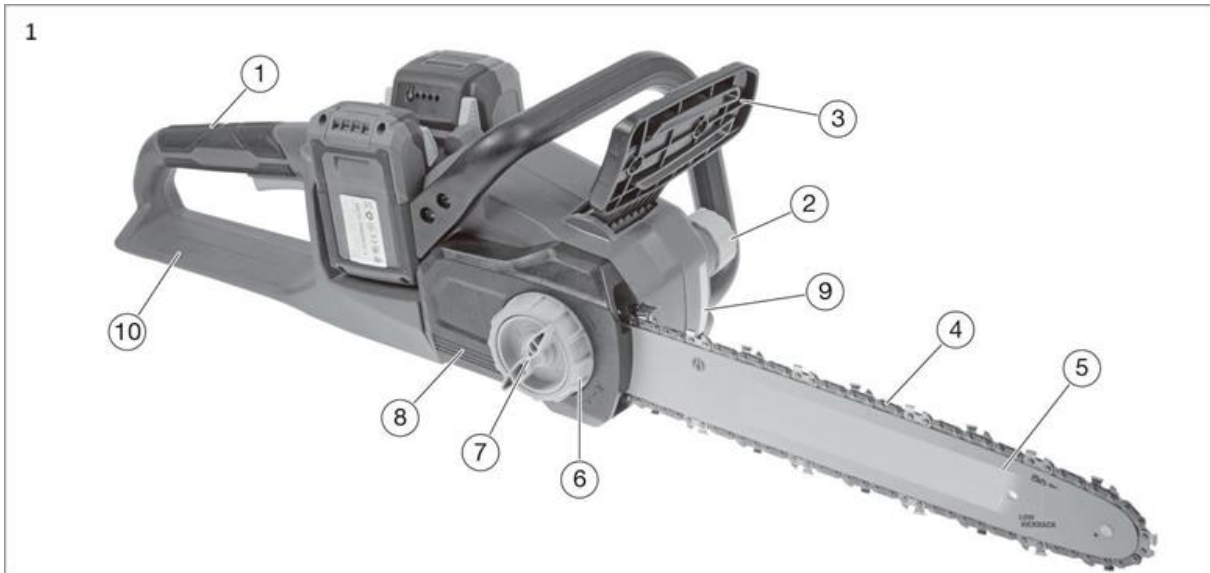
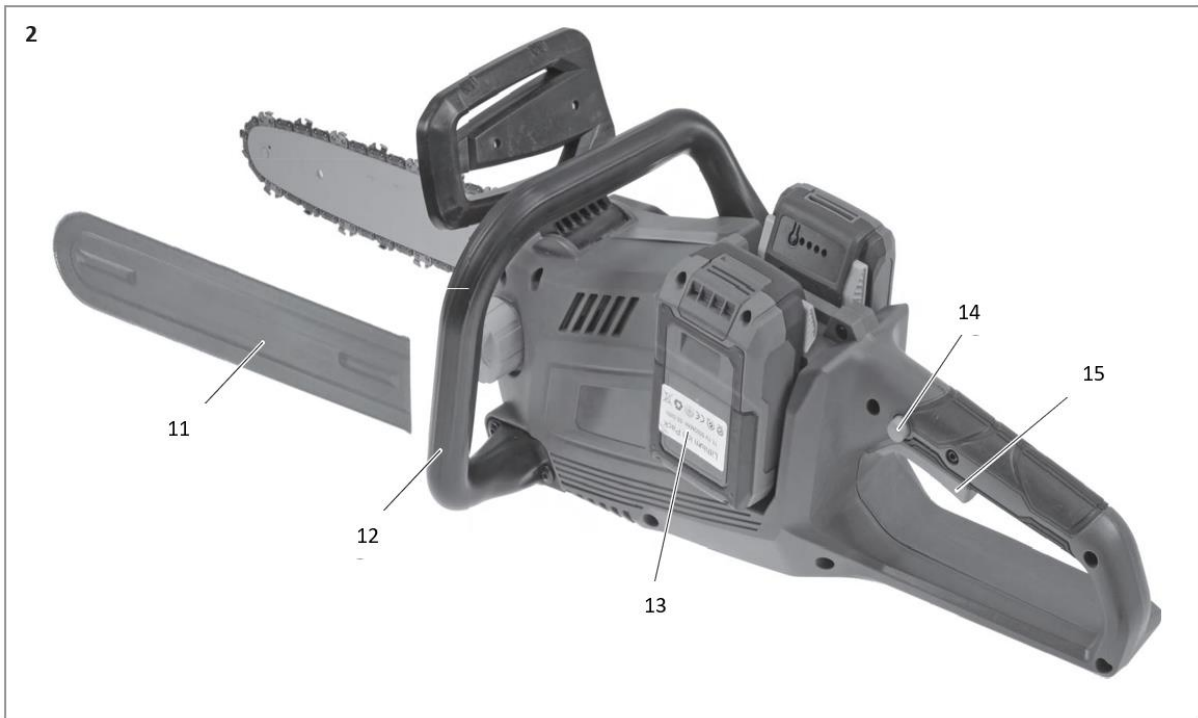

- 11. Cubierta protectora
- 12. Asa frontal
- 13. Paquete de baterías
- 14. Interruptor de seguridad
- 15. Interruptor encendido / apagado

88. Encender y apagar el aparato

Inserte la batería en la guía de la batería. A continuación, pulse el botón de seguridad situado en el lateral, momento en el que podrá accionar el interruptor de encendido/apagado. El aparato arranca. Si se suelta el interruptor de encendido/apagado, el aparato deja de funcionar. Atención: la herramienta de corte puede seguir funcionando ligeramente.



89. Directrices operativas

⚠ ¡ATENCIÓN!

Antes de cada uso, compruebe que el freno de cadena funciona correctamente. En caso contrario, no utilice la motosierra y hágala reparar por un técnico cualificado o un taller especializado.

La motosierra está equipada con un freno de cadena como dispositivo de seguridad, que detiene la cadena en una fracción de segundo en caso de contragolpe. En caso de contragolpe, el freno de cadena se activa automáticamente por contacto entre el protector de mano y su mano izquierda. Sujete siempre la motosierra firmemente con ambas manos.

90. Conexión y desconexión manual del freno de cadena

Incline el protector de mano en la dirección de la punta de la barra guía (véase la figura siguiente).

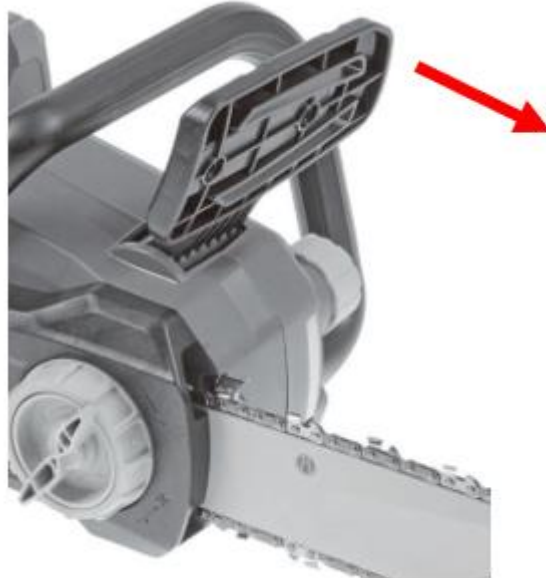

Para liberar el freno de cadena, tire del protector de mano en la dirección de la empuñadura (véase la figura siguiente).



91. Comprobación del freno de cadena

Coloque la motosierra sobre una superficie estable. Suelte el freno de cadena. Sujete la motosierra firmemente con ambas manos. Enciende la motosierra. La cadena de la sierra está en marcha. Incline el protector de mano hacia la punta de la barra guía. ¡La cadena debe detenerse inmediatamente! En caso contrario, no utilice la motosierra y hágala reparar por un especialista o taller cualificado. Limpie regularmente los mecanismos visibles del freno de cadena de virutas y aserrín después del uso.

92. Lubricación de la cadena

⚠ ¡ATENCIÓN!

El aparato sólo debe utilizarse con una cantidad suficiente de aceite lubricante para cadenas. Una lubricación insuficiente reduce la longevidad del aparato.

Compruebe la cantidad de aceite mediante el indicador de nivel de aceite y rellene el depósito si es necesario (Figura 1, punto 3).

⚠ ¡ATENCIÓN!

Llene el depósito únicamente con aceite lubricante para cadenas respetuoso con el medio ambiente (conforme a RAL-UZ 48).

No utilice aceite usado. El aceite usado puede provocar cáncer de piel en caso de contacto prolongado y repetido, y es perjudicial para el medio ambiente. El aceite usado no tiene las propiedades lubricantes necesarias y no es adecuado para lubricar cadenas.

Los aceites distintos de los recomendados pueden dañar la espada, la cadena y el sistema de lubricación.

Asegúrese de que no entre suciedad en el depósito de aceite.

Evite derramar aceite. Recoger absolutamente el aceite derramado con un trapo.

93. Técnicas operativas básicas

¡Riesgo de lesiones! En esta sección se explican las técnicas de funcionamiento básicas para utilizar la herramienta. La información que aquí se ofrece no pretende sustituir la formación y la experiencia de un operador especializado.

Evita cualquier trabajo para el que no estés suficientemente cualificado. El uso inadecuado del aparato puede provocar lesiones graves, ¡incluso la muerte!

Corte por tracción

Con esta técnica, el corte se realiza con la parte inferior de la sierra, actuando de arriba abajo. La fuerza generada por la cadena empuja el implemento hacia delante, alejándolo del operador. El borde delantero de la unidad forma un soporte que amortigua las fuerzas ejercidas sobre el tronco durante el corte. Con esta técnica, el operador puede controlar la unidad mucho más fácilmente y puede evitar el contragolpe con mayor eficacia. Por lo tanto, ésta es la técnica de corte preferida (véase la figura siguiente).

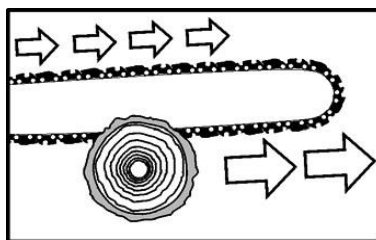

Corte a presión

Con esta técnica, el corte se realiza con la parte superior de la sierra, actuando de abajo hacia arriba. La fuerza generada por la cadena empuja la herramienta en la dirección del operario (véase la figura siguiente).

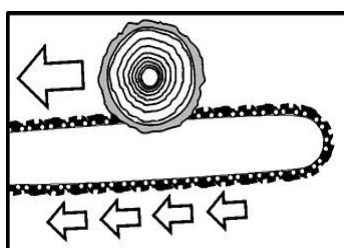

⚠ ¡ATENCIÓN!

Si la barra guía se inclina, el aparato puede salir despedido con gran fuerza hacia el operador. Si no compensa la fuerza generada por la cadena, existe el riesgo de que sólo la punta de la barra guía entre en contacto con la madera, lo que provocaría un contragolpe. ¡Peligro de muerte o lesiones graves!

94. Tala de un árbol

⚠ ¡Riesgo de lesiones!

Los trabajos de tala y clareo sólo deben ser realizados por personas experimentadas. ¡Hay riesgo de lesiones mortales!

Antes de iniciar los trabajos de tala, asegúrese de que:

no haya personas o animales extraños en la zona de caída (A) del árbol.

Es posible designar una vía de escape libre de obstáculos para las personas presentes. La vía de escape (B) debe realizarse en diagonal y en sentido contrario a la caída. La zona alrededor del tronco debe mantenerse libre de obstáculos (¡peligro de tropezar!). El siguiente puesto de trabajo debe estar a una distancia mínima de dos árboles y medio del que se está trabajando. Antes de talar, debe comprobarse la dirección de caída del árbol y asegurarse de que no hay objetos, otras personas o animales a una distancia de dos árboles y medio (véase la figura siguiente).

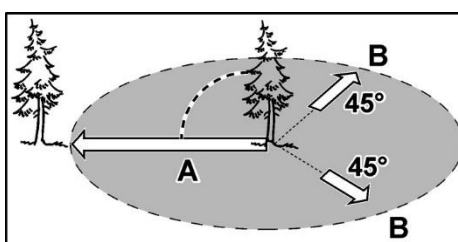

La tala de un árbol se realiza en dos etapas:

- muesca el tronco a una profundidad de aproximadamente un tercio de su diámetro en el lado que mira en la dirección de la caída. (1).
- realice el corte final de tala en el lado opuesto (2); el corte debe hacerse ligeramente por encima de la muesca del otro lado (aprox. 3-5 cm).

El tronco nunca debe serrarse por completo. La zona (C) actúa como bisagra y garantiza una dirección de caída definida. Al talar, colóquese únicamente a un lado del árbol que vaya a talar. ¡Existe riesgo de lesiones mortales (véase la ilustración siguiente)!

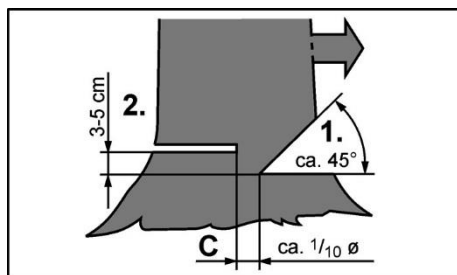

⚠ Rischio di lesioni!

95. Trabajar sobre troncos colocados en el suelo

Corta el tronco por la mitad, luego dale la vuelta y sierra por el lado opuesto. Tenga cuidado de que la barra guía no toque el suelo al cortar el tronco (véase la ilustración siguiente).

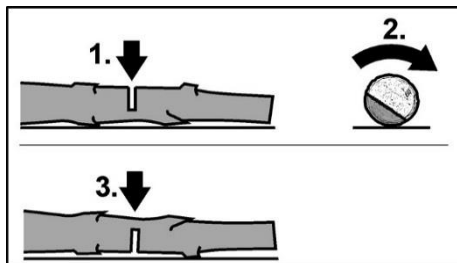

⚠ ¡Riesgo de daños en la herramienta!

Se recomienda apoyar los troncos que se van a aserrar sobre soportes. Si esto no es posible, se recomienda levantar y apoyar el tronco utilizando ramas o bloques de apoyo.

En el área A, sierra primero aproximadamente un tercio del diámetro del tronco de arriba a abajo y, a continuación, realice el corte final de abajo a arriba. En el área B, sierra primero aproximadamente un tercio del diámetro del tronco desde abajo hacia arriba y, a continuación, sierra desde arriba (véase la figura siguiente).

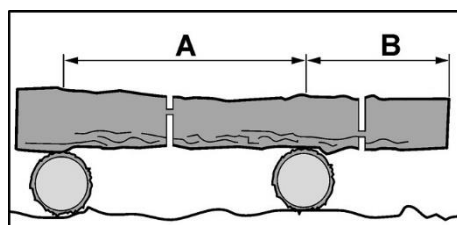

Nota: ¡No serrar troncos en tensión! Las astillas de madera o la inclinación de la sierra pueden causar lesiones graves.

96. Eliminación de ramas

Trabaje siempre lateralmente a la rama que va a cortar.

Empieza por la parte inferior del tronco y ve subiendo.

Serrar la rama a 10-15 cm de la articulación del tallo desde abajo hacia arriba hasta 1/3 de su diámetro.

Serrar la rama más externamente en dos.

Partió la rama en dos cerca de la unión con el tronco. Haga el corte de arriba abajo.

Al recortar los troncos en el suelo, sierra siempre primero las ramas que sobresalen hacia fuera.

Corte las ramas de soporte sólo después de haber cortado el tronco a la longitud deseada (véase la ilustración siguiente).

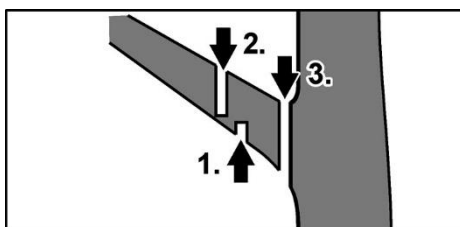

Atención: las ramas escondidas o tensas pueden hacer que la cadena se enganche en la madera.

97. Cuidado y mantenimiento

Precaución: Antes de realizar cualquier trabajo en la herramienta eléctrica, retire la batería del aparato.

Dientes afilados → Llevar guantes de protección.

No utilice agua ni detergentes líquidos.

- Limpie la motosierra después de cada uso con un paño seco y, en caso de suciedad persistente, límpiela con un cepillo.
- No rocíe nunca agua sobre el aparato.
- Mantenga la batería y los contactos del dispositivo limpios y sin polvo.
- Retire la cubierta de la cadena y utilice un cepillo suave para eliminar los depósitos de la barra guía, la rueda de la cadena y la cubierta de la cadena.
- La cadena no debe doblarse, pero en el centro de la barra guía debe poder sacarse 2-3 milímetros.

98. Eliminación



¡Atención!

Antes de su eliminación, inutilizar los dispositivos eléctricos retirados del servicio:

- retirar la clavija de conexión de los aparatos alimentados por la red eléctrica;
- extraer la batería de los dispositivos que funcionan con pilas.



Sólo para países de la UE

No tire los aparatos eléctricos a la basura doméstica. Según la Directiva europea 2012/19/CE sobre residuos de aparatos eléctricos y electrónicos y su transposición a la legislación nacional, los aparatos eléctricos usados deben recogerse por separado y reciclarse de forma respetuosa con el medio ambiente. Recuperación de materias primas en lugar de eliminación de residuos. El aparato, los



accesorios y el embalaje deben reciclarse de forma respetuosa con el medio ambiente. Las piezas de plástico se marcan para su reciclado según el tipo.



¡ATENCIÓN!

No tire las baterías a la basura doméstica, al fuego o al agua. No abra las baterías gastadas. Las baterías deben recogerse, reciclarse o eliminarse de forma respetuosa con el medio ambiente.

Sólo para países de la UE: de acuerdo con la Directiva 2006/66/CE, las baterías defectuosas o usadas deben reciclarse.



NOTAS

Póngase en contacto con su municipio/ciudad para obtener información sobre las disposiciones de eliminación.



Reciclaje de materias primas en lugar de eliminación

99. Datos técnicos

Motosierra sin cable	FX-E2KS
Longitud de la hoja	14"
Velocidad de la cadena	15m/s
Capacidad máxima del depósito de aceite	180 ml
Motor	Sin escobillas
Nivel de potencia acústica declarado	105 (LwA) db
Nivel de potencia acústica medido	94 (LpA) db
Peso (sin batería)	4,2kg

100. UE Declaración de conformidad / Declaration of Conformity

Fabricante / Producer **FUXTEC GmbH**
Kappstraße 69, 71083 Herrenberg Deutschland / Alemania
Email: spain@fuxtec.com Web: www.fuxtec-spain.es

Nombre / name Motosierra sin cable / Cordless Chain Saw

Tipo / model **FX-E2KS**

Directiva CE / EC directive **Directiva MD:** 2006 / 42 / EC
2014 / 30 / EU

Normas aplicadas / applicable standards

EN 62841-1:2015

EN 62841-4-1 : 2020

EN IEC 55014-1:2021

EN IEC 55014-2:2021

Por la presente declaramos que el aparato arriba mencionado cumple los requisitos esenciales de seguridad y salud de las directivas CE arriba indicadas. Cualquier manipulación o modificación de la máquina que no haya sido explícitamente autorizada por nosotros de antemano anula este documento.

Hereby we declare that the above mentioned machine meet the essential safety and health requirements of the above stated EC directives. Any manipulation or change of the machine not being explicitly authorized by us in advance renders this document null and void.

Conservación de la documentación técnica: FUXTEC GmbH • Kappstraße 69 • 71083 Herrenberg • Alemania, L. Zirkler, Management

Herrenberg, 03 / 01 / 2024



Leonhard Zirkler FUXTEC GmbH
KAPPSTRASSE 69
71083 HERRENBERG GERMANY

VERSAO PORTUGUESA

101. Introdução e segurança

Nunca permita que crianças ou alguém que não esteja familiarizado com estas instruções utilizem a ferramenta de jardim. As crianças devem ser supervisionadas para garantir que não brinquem com o dispositivo.

Uso pretendido

Este dispositivo destina-se exclusivamente a serrar madeira e derrubar árvores em áreas privadas. Não é adequado para serrar plástico, alvenaria ou materiais de construção que não sejam madeira.

O dispositivo está de acordo com as instruções destas instruções de operação para usar as descrições e instruções de segurança fornecidas. Qualquer outro uso não é pretendido. O uso indevido anulará a garantia e o fabricante declinará qualquer responsabilidade. O utilizador é responsável por quaisquer danos causados a terceiros e aos seus bens. Opere o dispositivo apenas nas condições técnicas especificadas e entregues pelo fabricante. Alterações não autorizadas no dispositivo excluem a responsabilidade do fabricante por quaisquer danos resultantes.

Instruções gerais de segurança para ferramentas elétricas

AVISO!

Leia todos os avisos e instruções de segurança. O não cumprimento dos avisos e instruções de segurança pode resultar em choque elétrico, incêndio e/ou ferimentos graves.

Guarde todos os avisos e instruções de segurança para referência futura.

O termo ferramenta elétrica usado nas instruções de segurança refere-se a ferramentas elétricas operadas pela rede elétrica (com cabo de alimentação) e a ferramentas elétricas operadas por bateria (sem cabo de alimentação).

Segurança no emprego

- Mantenha sua área de trabalho limpa e bem iluminada. Áreas de trabalho desordenadas ou sem iluminação podem causar acidentes.

- Não trabalhe com a ferramenta elétrica num ambiente explosivo que contenha líquidos, gases ou poeiras inflamáveis. As ferramentas elétricas produzem faíscas que podem inflamar a poeira ou a fumaça.

- Mantenha as crianças e outras pessoas afastadas durante a utilização da ferramenta elétrica. Se você se distrair, poderá perder o controle do dispositivo.

Segurança elétrica

- A ficha de ligação da ferramenta eléctrica deve encaixar na tomada. O plugue não deve ser modificado de forma alguma. Não use plugues adaptadores com ferramentas eléctricas aterradas. Plugues inalterados e soquetes correspondentes reduzem isso
Risco de choque eléctrico.

- Evite contato físico com superfícies aterradas, como canos, aquecedores, fogões e geladeiras. Existe um risco maior de choque eléctrico quando seu corpo está aterrado.

- Mantenha as ferramentas eléctricas longe da chuva ou umidade. Permitir que água entre em uma ferramenta eléctrica aumenta o risco de choque eléctrico.

- Não utilize o cabo para outros fins, como transportar a ferramenta eléctrica, pendurá-la ou retirar a ficha da tomada. Mantenha o cabo longe de calor, óleo, pontas afiadas ou peças móveis. Cabos danificados ou emaranhados aumentam o risco de choque eléctrico.

- Ao trabalhar com uma ferramenta eléctrica ao ar livre, use apenas cabos de extensão adequados para uso externo. A aplicação de um para uso externo
O uso de um cabo de extensão adequado reduz o risco de choque eléctrico.

- Ao trabalhar com uma ferramenta eléctrica ao ar livre, use apenas cabos de extensão adequados para uso externo. A aplicação de um para uso externo
O uso de um cabo de extensão adequado reduz o risco de choque eléctrico.

Segurança das pessoas

- Esteja atento, preste atenção ao que você está fazendo e aborde o trabalho com uma ferramenta eléctrica de maneira sensata. Não use uma ferramenta eléctrica se estiver cansado ou sob a influência de drogas, álcool ou medicamentos. Um momento de desatenção durante a utilização da ferramenta eléctrica pode resultar em ferimentos graves.

- Use sempre equipamento de proteção individual e óculos de segurança. Usar equipamento de proteção individual, como máscara contra poeira, sapatos de segurança antiderrapantes, capacete ou proteção auditiva, dependendo da situação
dependendo do tipo e utilização da ferramenta eléctrica, reduz o risco de ferimentos.

- Evite o arranque involuntário. Certifique-se de que a ferramenta eléctrica esteja desligada antes de conectá-la à fonte de alimentação e/ou bateria, pegá-la ou transportá-la. Se você segurar o dedo enquanto carrega a ferramenta eléctrica
ligar o interruptor ou conectar o dispositivo à fonte de alimentação enquanto ele estiver ligado, isso pode causar acidentes.

- Remova quaisquer ferramentas de ajuste ou chaves antes de ligar a ferramenta eléctrica. Uma ferramenta ou chave localizada numa parte rotativa do dispositivo pode causar danos

levar a lesões.

- Evite posturas anormais. Mantenha-o seguro

Fique de pé e mantenha o equilíbrio em todos os momentos. Isto permite controlar melhor a ferramenta elétrica em situações inesperadas.

- Use roupas adequadas. Não use roupas largas ou joias. Mantenha cabelos, roupas e luvas longe de peças móveis. Roupas largas, joias ou cabelos longos podem ficar presos nas peças móveis.

102. Uso e manuseio da ferramenta elétrica

- Não sobrecarregue o dispositivo. Use a ferramenta elétrica designada para o seu trabalho. Com a ferramenta elétrica certa, você pode trabalhar melhor e com mais segurança dentro da faixa de desempenho especificada.

- Não utilize uma ferramenta elétrica cujo interruptor esteja com defeito. Uma ferramenta elétrica que não possa mais ser ligada ou desligada é perigosa e deve ser reparada.

- Desligue o aparelho e/ou retire a bateria antes de fazer ajustes no aparelho, trocar acessórios ou guardar o aparelho. Esta precaução evita que a ferramenta elétrica seja ligada inadvertidamente.

- Mantenha as ferramentas elétricas não utilizadas fora do alcance das crianças. Não permita que ninguém use o dispositivo que não esteja familiarizado com ele ou com estas instruções não li. As ferramentas elétricas são perigosas quando usadas por pessoas inexperientes.

- Faça a manutenção das ferramentas elétricas com cuidado. Verifique se as peças móveis estão funcionando corretamente e não estão emperradas, se as peças estão quebradas ou danificadas de tal forma que o funcionamento do
ferramenta elétrica está danificada. Repare as peças danificadas antes de usar o dispositivo. Muitos acidentes são causados por ferramentas elétricas mal conservadas.

- Mantenha as ferramentas de corte afiadas e limpas. Ferramentas de corte cuidadosamente mantidas
com bordas cortantes afiadas têm menos probabilidade de emperrar e são mais leves para liderar.

- Utilize ferramentas elétricas, acessórios, ferramentas de aplicação, etc. de acordo com estas instruções. Leve em consideração as condições de trabalho e a atividade a ser desenvolvida. O uso de ferramentas elétricas para aplicações diferentes das pretendidas pode resultar em levar a situações perigosas.

103. Uso e manuseio da ferramenta sem fio

- Carregue as baterias apenas com carregadores recomendados pelo fabricante. Um carregador projetado para um tipo específico de bateria cria risco de incêndio quando usado com outras baterias.
- Utilize apenas as baterias previstas para este fim nas ferramentas eléctricas. A utilização de outras baterias pode resultar em ferimentos e risco de incêndio.
- Mantenha a bateria não utilizada longe de cliques de papel, moedas, chaves, pregos, parafusos ou outros pequenos objetos metálicos que possam causar pontes nos contatos. Um curto-circuito entre os contatos da bateria pode causar queimaduras ou resultar em incêndio.
- Se usado incorretamente, poderá vazar líquido da bateria. Evite contato com ele. Em caso de contato acidental, enxaguar com água. Se o líquido entrar em contato com seus olhos, procure atendimento médico adicional. O vazamento de fluido da bateria pode causar irritação na pele ou causar queimaduras.

104. Instruções de segurança para motosserra

- Para sua segurança e a segurança de outras pessoas, leia este manual de instruções e suas instruções de segurança antes de usar o dispositivo. Guarde as instruções de operação e mantenha suas instruções de segurança seguras para uso posterior cada uso disponível.
- Transmitir o manual de instruções junto com o aparelho caso mude de proprietário.
- As pessoas que operam o dispositivo não devem estar sob a influência de substâncias intoxicantes (por exemplo, álcool, drogas ou medicamentos).
- Opere o dispositivo apenas da maneira prescrita e entregue pelo fabricante condição técnica. Alterações não autorizadas no dispositivo excluem o fabricante da responsabilidade por quaisquer danos resultantes.
- Utilize o aparelho apenas à luz do dia ou sob boa iluminação artificial.
- Utilize o aparelho apenas em condições de tempo seco. Mantenha-o longe da chuva ou molhado. Permitir a entrada de água no dispositivo aumenta o risco de choque eléctrico.
- Desligue o aparelho e remova a bateria nas seguintes condições:
 - ♦se o dispositivo for deixado sem vigilância;
 - ♦antes de verificar, limpar ou realizar qualquer outro trabalho no aparelho;
 - ♦se o dispositivo começar a vibrar excessivamente.

Antes de usar

- Antes de iniciar o trabalho, familiarize-se com a motosserra e com as suas funções e comandos.
- Verifique se o dispositivo apresenta sinais de desgaste ou danos antes do uso e após um impacto.
- Não utilize um dispositivo cujo interruptor esteja com defeito e não possa mais ser ligado ou desligado.
- Verifique se todas as porcas e parafusos estão apertados para garantir que o dispositivo funcione com segurança.
- Nunca utilize um dispositivo com peças danificadas ou faltando. Mande repará-los ou, se necessário, substituí-los por um especialista qualificado ou uma oficina especializada.
- Ao trabalhar com ou sobre o aparelho, use sempre calçado resistente, calças compridas e equipamento de proteção individual adequado (óculos de segurança, proteção auditiva, luvas de trabalho antiderrapantes, etc.). O uso de equipamento de proteção individual reduz o risco de lesões.
- Não use joias ou roupas largas que possam ficar presas na motosserra. Mantenha os cabelos compridos afastados da unidade de corte.
- Remova quaisquer ferramentas de ajuste ou chaves antes de ligar a motosserra. Uma ferramenta ou chave localizada numa parte móvel do dispositivo pode causar ferimentos.
- Certifique-se de que a corrente esteja suficientemente lubrificada. Se a motosserra não estiver suficientemente lubrificada, provavelmente será danificada ou rachada.

Quando implantado

- Não utilize o aparelho se houver pessoas (especialmente crianças) ou animais nas imediações.
- Pare de trabalhar se notar que há pessoas (especialmente crianças) ou animais de estimação por perto.
- Mantenha sempre as mãos e os pés afastados das lâminas em movimento, principalmente ao ligar a motosserra.
- Evite posturas anormais. Mantenha-o seguro
Fique de pé e mantenha o equilíbrio em todos os momentos. Isto permite controlar melhor a motosserra em situações inesperadas e em áreas particularmente inclinadas.
- Não trabalhe com a motosserra em ambientes explosivos que contenham líquidos, gases ou poeiras inflamáveis. O corta-sebes pode produzir faíscas que podem inflamar a poeira ou os fumos.
- Tenha cuidado extra ao andar para trás. Existe o risco de tropeçar!

- Caminhe apenas em ritmo de caminhada.
- Ao interromper o trabalho, nunca deixe o aparelho sem vigilância e guarde-o em local seguro.
- Mantenha todas as partes do seu corpo afastadas da motosserra. Não tente remover aparas ou segurar o material a ser cortado enquanto a lâmina estiver funcionando. Remova qualquer coisa presa
Corte o material apenas com o aparelho desligado. Um momento de desatenção durante o uso da motosserra pode resultar em ferimentos graves.
- Transporte a motosserra pela pega com a lâmina parada. Sempre remova a bateria ao transportar ou armazenar o dispositivo. Manuseie o dispositivo com cuidado para reduzir o risco de ferimentos causados pela motosserra.
- Segure a ferramenta eléctrica apenas pelas superfícies isoladas, pois a motosserra pode entrar em contacto com cabos eléctricos ocultos. O contato da serra
O uso de um cabo energizado pode colocar as partes metálicas do dispositivo sob tensão e causar choque eléctrico.
- Durante o processo de corte, certifique-se de que não haja pessoas (especialmente crianças) ou animais na área de trabalho.
- Mantenha todas as partes do seu corpo afastadas da corrente da serra quando a serra estiver funcionando. Antes de ligar a serra, certifique-se de que a corrente da serra não esteja tocando em nada. Ao trabalhar com uma motosserra, um momento de descuido pode fazer com que roupas ou partes do corpo fiquem presas na corrente da serra.
- Use óculos de segurança e proteção auditiva. Recomenda-se equipamento de proteção adicional para cabeça, mãos, pernas e pés. Roupas de proteção adequadas reduzem o risco de ferimentos causados por lascas e contato acidental com a corrente da serra.
- Não use a motosserra em árvores. Existe risco de ferimentos ao operar em uma árvore.
- Utilize o aparelho apenas em condições de tempo seco. Mantenha-o longe da chuva ou molhado.
- Certifique-se sempre de ter uma base firme e use a motosserra somente quando estiver em solo firme, seguro e nivelado. Superfícies escorregadias ou instáveis, como em uma escada, podem levar à perda de equilíbrio ou controle da serra.
- Certifique-se de que a motosserra não entre em contacto com o solo ou outros objetos durante o funcionamento.
- Ao cortar um galho que está sob tensão, espere que ele volte. Se a tensão nas fibras da madeira for liberada, o galho tensionado pode atingir o operador e/ou tirar a motosserra do controle.
- Tenha especial cuidado ao cortar vegetação rasteira e jovens árvores. O material fino pode ficar preso na corrente da serra e atingir você ou desequilibrá-lo.
- Espere até que a ferramenta eléctrica pare antes de pousá-la.

- Ao interromper o trabalho, nunca deixe o aparelho sem vigilância e guarde-o em local seguro.
- Desligue sempre a motosserra ao transportá-la para outros locais de trabalho.
- Nunca segure a motosserra pela lâmina de corte.
- Transporte a motosserra pela alça frontal quando desligada, com a corrente voltada para o lado oposto ao seu corpo. Coloque sempre a capa protetora ao transportar ou armazenar a serra. O manuseio cuidadoso da motosserra reduz a probabilidade de contato acidental com a corrente em funcionamento.
- Siga as instruções de lubrificação, tensão da corrente e troca de acessórios. Uma corrente mal tensionada ou lubrificada pode quebrar ou aumentar o risco de contragolpe.
- Mantenha os cabos secos, limpos e isentos de óleo e graxa. Alças gordurosas e oleosas são escorregadias e causam perda de controle.
- Só serrei madeira. Não utilize a motosserra para trabalhos para os quais não se destina. Exemplo: Não utilize a motosserra para cortar plástico, alvenaria ou materiais de construção que não sejam madeira. Usar a motosserra para trabalhos diferentes dos previstos pode levar a situações perigosas.
- Opere o dispositivo apenas da maneira prescrita e entregue pelo fabricante condição técnica. Alterações não autorizadas no dispositivo excluem o fabricante da responsabilidade por quaisquer danos resultantes.
- As peças sobressalentes devem atender aos requisitos especificados pelo fabricante. Portanto, utilize apenas peças sobressalentes originais ou peças sobressalentes aprovadas pelo fabricante. Ao substituir, siga as instruções de instalação fornecidas e remova a bateria previamente.
- As reparações devem ser realizadas apenas por um técnico qualificado ou por uma oficina especializada.

Causas e prevenção de um revés

O contragolpe pode ocorrer se a ponta da barra da serra tocar em um objeto ou se a madeira entortar e a corrente da serra ficar presa no corte. O contato com a ponta da barra pode, em alguns casos, resultar em uma reação inesperada para trás, fazendo com que a barra da serra balance para cima e em direção ao operador.

Prender a corrente na borda superior da barra da serra pode empurrar rapidamente a barra na direção do operador. Qualquer uma dessas reações pode fazer com que você perca o controle da serra e possa causar ferimentos graves. Não confie apenas nos dispositivos de segurança incorporados na motosserra. Como usuário de motosserra Você deve tomar várias medidas para evitar acidentes e lesões para poder trabalhar.

Um contragolpe é o resultado do uso incorreto ou incorreto da ferramenta elétrica. Pode ser evitado tomando as precauções apropriadas, conforme descrito abaixo:

- Segure a motosserra firmemente com as duas mãos, com o polegar e os dedos circundando os cabos da motosserra. Coloque o corpo e os braços em uma posição onde você possa suportar as forças de contragolpe. Se forem tomadas medidas apropriadas, o operador pode controlar as forças de contragolpe. Nunca largue a motosserra.
- Evite posturas anormais. Isto evita o contacto accidental com a ponta da barra e permite um melhor controlo da motosserra em situações inesperadas habilitado.
- Utilize sempre barras e correntes de substituição especificadas pelo fabricante. Barras e correntes de serra de substituição incorretas podem causar quebra e/ou contragolpe da corrente.
- Siga as instruções do fabricante para afiar e cortar
Manutenção de corrente de serra. Medidores de profundidade muito baixos aumentam a tendência ao contragolpe.

Após o uso

- Desligue o aparelho, remova a bateria e coloque o aparelho em um local seguro.
- Não guarde o aparelho ao alcance das crianças.
- Certifique-se de que as ranhuras de ventilação do aparelho estejam livres de sujeira.
- As peças sobressalentes devem atender aos requisitos especificados pelo fabricante. Portanto, utilize apenas peças sobressalentes originais ou peças sobressalentes aprovadas pelo fabricante. Ao substituir, siga as instruções de instalação fornecidas e remova-o previamente Bateria.
- As reparações devem ser realizadas apenas por um técnico qualificado ou por uma oficina especializada.

105. Instruções de segurança do carregador

- Mantenha o carregador longe de chuva ou umidade. Permitir que água entre no carregador aumenta o risco de choque elétrico.
- Mantenha o carregador limpo. Existe risco de choque elétrico devido à contaminação.
- Verifique o carregador, o cabo e a ficha antes de cada utilização. Não use o carregador se notar algum dano. Não abra o carregador sozinho e mande-o reparar apenas por pessoal especializado qualificado e apenas com peças sobressalentes originais. Carregadores, cabos e fichas danificados aumentam o risco de choque eléctrico.
- Não coloque objetos sobre o carregador nem o coloque sobre superfícies macias. Existe risco de incêndio.

- Verifique sempre se a tensão da rede corresponde à tensão indicada na placa de identificação do carregador.
- Nunca utilize o carregador se o cabo, a ficha ou o próprio dispositivo estiverem danificados por influências externas. Leve o carregador à oficina especializada mais próxima.
- Em nenhuma circunstância abra o carregador. Em caso de avaria, leve-o a uma oficina especializada.

106. Instruções de segurança para baterias de íon-lítio

- Não abra a bateria. Existe o risco de curto-circuito.
- Proteja a bateria do calor, por ex. B. também devido à exposição constante à luz solar, fogo, água e umidade. Existe risco de explosão.
- Se a bateria for danificada ou usada incorretamente, poderão escapar vapores. Forneça ar fresco e consulte um médico se tiver algum sintoma. Os vapores podem irritar o trato respiratório.
- Se usado incorretamente, poderá vazar líquido da bateria. Evite contato com ele. Em caso de contato acidental, enxaguar com água. Se o líquido entrar em contato com seus olhos, procure atendimento médico adicional. O vazamento de fluido da bateria pode causar irritação na pele ou causar queimaduras.
- Use apenas baterias originais com a placa de identificação da sua ferramenta elétrica tensão especificada. Ao usar outras baterias, como imitações, baterias remanufaturadas ou baterias de terceiros, existe o risco de ferimentos e danos materiais devido à explosão das baterias.
- A tensão da bateria deve corresponder à tensão de carga da bateria do carregador. Caso contrário, existe risco de incêndio e explosão.
- Carregue as baterias apenas com carregadores recomendados pelo fabricante. Um carregador projetado para um tipo específico de bateria cria risco de incêndio quando usado com outras baterias.
- A bateria pode ser danificada por objetos pontiagudos, como pregos ou chaves de fenda, ou por força externa. Pode ocorrer um curto-circuito interno e a bateria pode queimar, fumar, explodir ou superaquecer.

107. Apresentação



Figura 1: Motosserra

1. Alça traseira
2. Fechamento do tanque de óleo (para óleo de motosserra)
3. Alavanca do freio da corrente
4. Corrente de serra
5. Barra de motosserra
6. Roda tensora da corrente
7. Fechamento da tampa lateral
8. Roda guia da corrente da serra (interna)
9. Indicador de nível de óleo
10. Protetor de mão traseiro

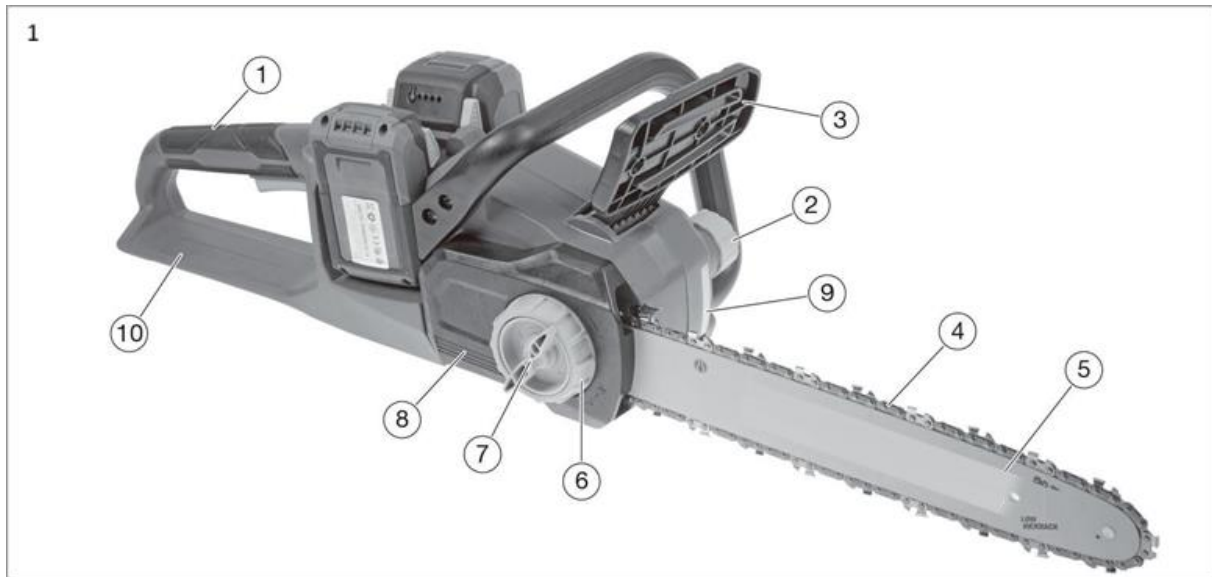

Figura 2: Motosserra

- 11. Capa protetora
- 12. Alça frontal
- 13. Bateria
- 14. Interruptor de segurança
- 15. Interruptor liga/desliga

108. Ligar/desligar dispositivo

Insira as duas baterias nos trilhos fornecidos. Em seguida, pressione o botão de segurança lateral, só então você poderá operar o botão liga/desliga. O dispositivo agora é iniciado. Se você soltar o botão liga/desliga, o dispositivo para de funcionar. Atenção: A ferramenta de corte ainda pode funcionar ligeiramente.



109. Notas de trabalho

⚠️ AVISO!

Antes de cada utilização, verifique se o freio da corrente está funcionando corretamente. Caso contrário, não utilize a motosserra e mande-a reparar por um especialista qualificado ou por uma oficina especializada.

A motosserra possui um freio de corrente como dispositivo de proteção, que para a corrente em uma fração de segundo em caso de contragolpe. Em caso de contragolpe, o freio da corrente é acionado automaticamente pelo contato do protetor de mão com a mão esquerda. Portanto, segure sempre a motosserra com as duas mãos.

110. Ativação manual e liberação do freio da corrente

Incline o protetor de mão em direção à ponta da barra de serra (veja a ilustração abaixo).

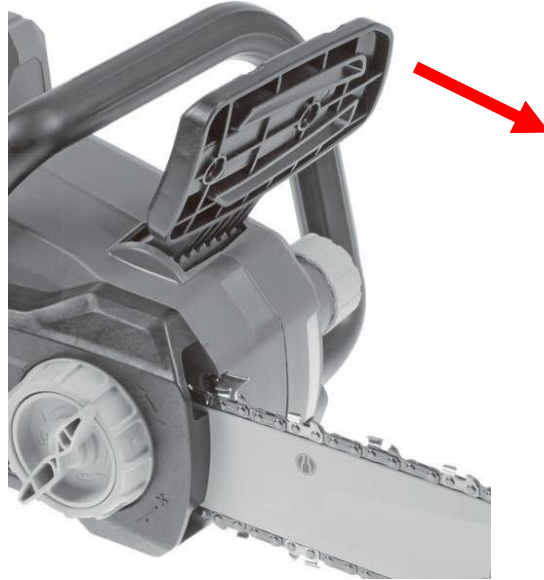

Para liberar o freio da corrente, puxe o protetor de mão em direção à alça do arco (veja a ilustração a seguir).



111. Verificando o freio da corrente

Estacione a motosserra em uma superfície segura. Solte o freio da corrente. Segure a motosserra firmemente com as duas mãos. Ligue a motosserra. A corrente da serra está funcionando. Incline o protetor de mão em direção à ponta da barra da serra. A corrente deve parar imediatamente! Caso contrário, não utilize a motosserra e mande-a reparar por um especialista qualificado ou por uma oficina especializada.

Após o trabalho, limpe regularmente os mecanismos visíveis do freio da corrente de lascas e serragem.

112. Lubrificação de corrente

⚠️ CUIDADO!

O dispositivo só pode ser operado com óleo lubrificante de corrente suficiente. A lubrificação insuficiente reduz a vida útil do dispositivo.

Verifique a quantidade de óleo através do indicador de nível de óleo e ateste o tanque se necessário (Figura 1, ponto 3)

⚠️ CUIDADO!

Encha a motosserra apenas com óleo lubrificante para correntes ecológico e de alta qualidade (de acordo com RAL-UZ 48).

Não use óleo usado. O óleo usado pode causar câncer de pele após contato prolongado e repetido com a pele e é prejudicial ao meio ambiente! O óleo usado não possui os necessários Propriedades de lubrificação e não é adequado para lubrificação de correntes.

Usar óleo diferente do recomendado pode causar danos à barra, à corrente e ao sistema de lubrificação.

Certifique-se de que nenhuma sujeira entre no tanque de óleo.

Evite derramar óleo. Certifique-se de limpar qualquer óleo derramado.

113. Técnica básica de trabalho

Risco de ferimentos! Esta seção cobre as técnicas básicas de trabalho para manusear o dispositivo. As informações aqui fornecidas não substituem os muitos anos de formação e experiência de um profissional.

Evite qualquer trabalho para o qual você não esteja suficientemente qualificado! O manuseio descuidado do dispositivo pode resultar em ferimentos graves ou até mesmo em morte!

Puxando serrar

Com esta técnica, a parte inferior da barra de serra é usada para serrar de cima para baixo. A corrente da serra puxa o dispositivo para frente, afastando-o do usuário. A borda frontal do dispositivo forma um suporte que absorve as forças geradas no tronco da árvore durante o corte. Ao puxar serras, o usuário tem muito mais controle sobre o dispositivo e pode evitar melhor os contragolpes. Portanto, esta técnica de serragem deve ser utilizada preferencialmente (ver figura a seguir)

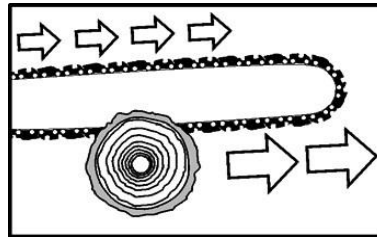

Pressionar serra

Com esta técnica, a parte superior da barra de serra é usada para serrar de baixo para cima. A corrente da serra puxa o dispositivo para trás em direção ao usuário (veja a ilustração a seguir).

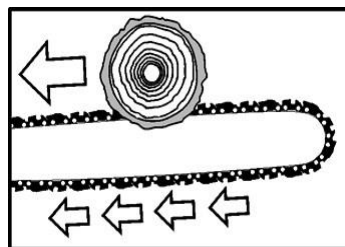

⚠️ ISO!

lançado na direção do usuário com muita força. Se o utilizador não utilizar a sua força física para compensar a força de recuo da corrente da serra, existe o risco de apenas a ponta da barra da serra entrar em contacto com a madeira, resultando num contragolpe. Perigo de morte ou ferimentos graves!

114. Derrubando uma árvore

⚠️ Risco de ferimentos!

Os trabalhos de corte e desgalhamento só podem ser realizados por pessoas qualificadas! Existe risco de ferimentos fatais!

Antes de iniciar o trabalho de corte, certifique-se de que:

Não há pessoas ou animais não envolvidos na área de queda (A) da árvore.

Uma rota de fuga desobstruída é possível para todos os envolvidos. Um recuo (B) ocorre diagonalmente oposto à direção da queda. A área ao redor do porta-malas deve ser mantida livre de obstáculos (perigo de tropeçar!). O próximo local de trabalho deve estar a pelo menos 2½ árvores de distância. Antes do abate, deve-se verificar a direção de queda da árvore e garantir que não haja objetos, outras pessoas ou animais a uma distância de 2½ comprimentos da árvore (ver figura a seguir).

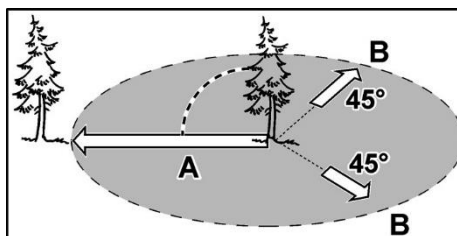

O corte de uma árvore ocorre em duas etapas:

- fazer um entalhe no tronco cerca de um terço do seu diâmetro no lado voltado para a queda (1.).
- Faça o corte de abate (2.) no lado oposto, que deve ser ligeiramente mais alto que aquele Entalhe de queda (aprox. 3-5 cm).

vi o tronco da árvore completamente. A área (C) funciona como dobradiça e garante uma direção de queda definida. Ao derrubar, fique apenas ao lado da árvore a ser derrubada! Existe risco de ferimentos fatais (ver ilustração a seguir)!

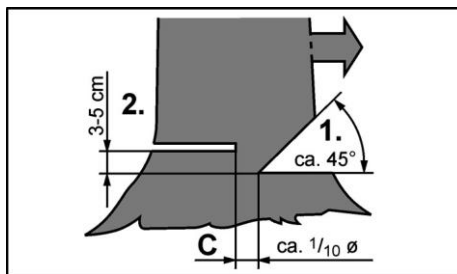

⚠ Verletzungsgefahr!

115. Trabalhando em toras apoiadas no chão

Corte o tronco até a metade, vire-o e serre do lado oposto. Certifique-se de que a barra da serra não toca no chão ao serrar o tronco (ver ilustração seguinte)!

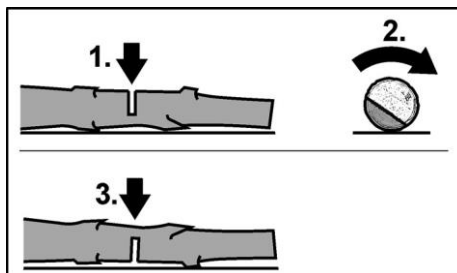

⚠ Geräteschäden!

Recomendamos apoiar toras para serem serradas em cavaletes. Caso isso não seja possível, o tronco deve ser elevado e apoiado nos galhos ou blocos de apoio.

Na área A, corte primeiro de cima para baixo até cerca de um terço do diâmetro do tronco, depois faça o corte final de baixo para cima. Na área B, primeiro corte de baixo para cima até cerca de um terço do diâmetro do tronco e depois serre de cima para baixo (veja a ilustração a seguir).

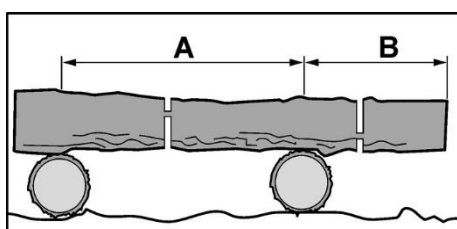

Importante: Não serre toras que estejam sob tensão! Lascas de madeira ou uma barra de serra inclinada podem causar ferimentos graves!

116. Removendo galhos

Trabalhe sempre do lado oposto ao galho em questão.

Comece na parte inferior do tronco e vá subindo.

Serre o galho a 10-15 cm da base do galho, de baixo para cima, até 1/3 do diâmetro do galho

Vi o galho um pouco mais longe, de cima para baixo.

Faça um corte próximo ao tronco. Faça o corte de cima para baixo.

Ao desgalhar troncos deitados, sempre corte primeiro os galhos que se projetam livremente no ar.

Corte os ramos de suporte apenas depois de o tronco ter sido serrado em comprimentos (ver ilustração seguinte).

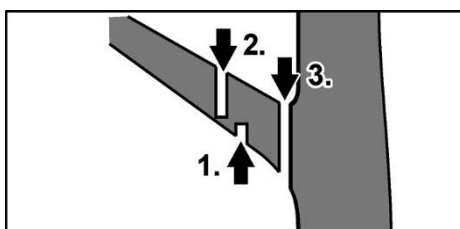

Atenção: Galhos em repouso ou sob tensão podem prender a corrente na madeira!

117. Manutenção e cuidados

Atenção: retire a bateria do aparelho antes de realizar qualquer trabalho na ferramenta elétrica.

Dentes cortantes afiados → Use luvas de proteção!

Não use água ou agentes de limpeza líquidos.

- Limpe o corta-sebes com um pano seco após cada utilização ou quando utilizar um pano forte Sujeira com pincel.
- Nunca pulverize o aparelho com água.
- Mantenha os contatos da bateria e do aparelho limpos e sem poeira.
- Retire a tampa da corrente e remova-a com uma escova macia Detritos da barra-guia, corrente da serra, roda dentada e tampa da corrente.
- A corrente da serra não deve ceder, mas deve ficar no meio da barra da serra Deixe 2-3 milímetros serem removidos da barra de serra.

118. Disposição



AVISO UNG!

Inutilize ferramentas elétricas antigas antes de descartá-las:

- ferramentas elétricas operadas pela rede elétrica, removendo o plugue de conexão,
- ferramentas elétricas operadas por bateria removendo a bateria.



Apenas para países da UE

Não jogue ferramentas elétricas no lixo doméstico! De acordo com a Diretiva Europeia 2012/19/CE sobre resíduos de equipamentos elétricos e eletrônicos e a sua implementação na legislação nacional, os equipamentos elétricos usados devem ser recolhidos separadamente e reciclados de forma ecológica. Recuperação de matérias-primas em vez de eliminação de resíduos. O dispositivo,



os acessórios e a embalagem devem ser reciclados de forma ecológica. As peças de plástico são marcadas para reciclagem seletiva.



AVISO!

Não jogue baterias/pilhas recarregáveis no lixo doméstico, no fogo ou na água. Não abra baterias velhas. As pilhas/pilhas recarregáveis devem ser recolhidas, recicladas ou eliminadas de forma ecológica.

Apenas para países da UE: De acordo com a Diretiva 2006/66/CE, os acumuladores/baterias defeituosos ou usados devem ser reciclados.



UM AVISO

Entre em contato com seu município/cidade para obter informações sobre as opções de descarte.



Reciclagem de matérias-primas em vez de eliminação de resíduos.

119. Dados técnicos

Motosserra com bateria 40V	FX-E2KS
Comprimento da espada	1 4"
Velocidade da corrente	1 5m/s
Quantidade máxima de enchimento Tanque de óleo	1 8 0 ml
Motor	Sem escova
Garantido Nível de potência sonora	105 (LwA) db
Mais medido Nível de potência sonora	94 (LpA) dB
Peso (sem baterias)	4,2 kg

120. Declaração de conformidade da UE /Declaração de Conformidade

Fabricante / Produtor **FUXTEC GmbH**
Kappstraße 69, 71083 Herrenberg Alemanha / Alemanha
E-mail: info@fuxtec.de Rede: www.fuxtec.de

Designação / nome motosserra de bateria / Motosserra sem fio

Tipo / modelo **FX-E2KS**

Diretiva CE / CE Diretiva MD : 2006/42 /CE
2014/30/UE

Aplicado Normas / aplicáveis padrões

EN 62841-1:2015

EN 62841-4-1: 2020

EN IEC 55014-1:2021

EN IEC 55014-2:2021

Declaramos que a máquina acima mencionada se deve a Seu Design na versão que comercializamos básico Requisitos de segurança e saúde dos listados Directiva CE são equivalentes a.

Declaramos que a máquina acima mencionada atende aos requisitos essencial requisitos de segurança e saúde das diretivas da CE acima mencionadas. Qualquer manipulação ou alteração da máquina não sendo explicitamente autorizada por nós antecipadamente torna este documento nulo e vazio.

Aufbewahrung der technischen Unterlagen: FUXTEC GmbH • Rua Kapp 69 • 71083
Herrenberg • Alemanha, L. Zirkler, Gestão de negócios

Herrenberg, 01/03/2024



Leonhard Zirkler FUXTEC GmbH
KAPPSTRASSE 69
71083 HERRENBERG
ALEMANHA

NEDERLANDSE VERSIE

121. Introductie en veiligheid

Laat nooit kinderen of iemand die niet bekend is met deze instructies het tuingereedschap gebruiken. Er moet toezicht worden gehouden op kinderen om ervoor te zorgen dat ze niet met het apparaat spelen.

Beoogd gebruik

Dit apparaat is uitsluitend bedoeld voor het zagen van hout en het vellen van bomen in privéruimtes. Het is niet geschikt voor het zagen van kunststof, metselwerk of niet-houten bouwmaterialen.

Het apparaat voldoet aan de instructies in deze gebruiksaanwijzing de verstrekte beschrijvingen en veiligheidsinstructies te gebruiken. Elk ander gebruik is niet bedoeld. Bij onjuist gebruik vervalt de garantie en wijst de fabrikant elke verantwoordelijkheid af. De gebruiker is aansprakelijk voor eventuele schade aan derden en hun eigendommen. Gebruik het apparaat uitsluitend in de door de fabrikant gespecificeerde en geleverde technische staat. Eigenmachtige wijzigingen aan het apparaat sluiten de aansprakelijkheid van de fabrikant voor daaruit voortvloeiende schade uit.

Algemene veiligheidsinstructies voor elektrisch gereedschap

WAARSCHUWING!

Lees alle veiligheidswaarschuwingen en instructies. Het niet opvolgen van de veiligheidswaarschuwingen en -instructies kan leiden tot elektrische schokken, brand en/of ernstig letsel.

Bewaar alle veiligheidswaarschuwingen en instructies voor toekomstig gebruik.

De term elektrisch gereedschap die in de veiligheidsinstructies wordt gebruikt, heeft betrekking op elektrisch gereedschap dat op netvoeding werkt (met netsnoer) en op elektrisch gereedschap dat op batterijen werkt (zonder netsnoer).

Werkzekerheid

- Houd uw werkplek schoon en goed verlicht. Rommel of onverlichte werkplekken kunnen tot ongelukken leiden.

- Werk niet met het elektrische gereedschap in een explosieve omgeving die brandbare vloeistoffen, gassen of stof bevat. Elektrisch gereedschap produceert vonken die het stof of de dampen kunnen doen ontbranden.

- Houd kinderen en andere mensen uit de buurt tijdens het gebruik van het elektrische gereedschap. Als u afgeleid raakt, kunt u de controle over het apparaat verliezen.

Elektrische veiligheid

- De aansluitstekker van het elektrische gereedschap moet in het stopcontact passen. De stekker mag op geen enkele manier worden gewijzigd. Gebruik geen adapterstekkers met geaard elektrisch gereedschap. Ongewijzigde stekkers en bijpassende stopcontacten verminderen dit risico op elektrische schokken.
- Vermijd fysiek contact met geaarde oppervlakken zoals leidingen, verwarmingstoestellen, fornuizen en koelkasten. Er is een verhoogd risico op een elektrische schok als uw lichaam geaard is.
- Houd elektrisch gereedschap uit de buurt van regen of vocht. Als er water in een elektrisch gereedschap terechtkomt, vergroot dit het risico op een elektrische schok.
- Gebruik het snoer niet voor andere doeleinden om het elektrisch gereedschap te dragen, op te hangen of om de stekker uit het stopcontact te halen. Houd de kabel uit de buurt van hitte, olie, scherpe randen of bewegende delen. Beschadigde of verwarde kabels vergroten het risico op een elektrische schok.
- Wanneer u buitenshuis met elektrisch gereedschap werkt, gebruik dan alleen verlengkabels die geschikt zijn voor gebruik buitenshuis. De toepassing van één voor buitengebruik
Het gebruik van een geschikt verlengsnoer vermindert het risico op een elektrische schok.
- Wanneer u buitenshuis met elektrisch gereedschap werkt, gebruik dan alleen verlengkabels die geschikt zijn voor gebruik buitenshuis. De toepassing van één voor buitengebruik
Het gebruik van een geschikt verlengsnoer vermindert het risico op een elektrische schok.

Veiligheid van mensen

- Wees oplettend, let op wat u doet en ga verstandig te werk met elektrisch gereedschap. Gebruik geen elektrisch gereedschap als u moe bent of onder invloed bent van drugs, alcohol of medicijnen. Een moment van onoplettendheid tijdens het gebruik van het elektrische gereedschap kan tot ernstig letsel leiden.
- Draag altijd persoonlijke beschermingsmiddelen en een veiligheidsbril. Het dragen van persoonlijke beschermingsmiddelen, zoals een stofmasker, antislipveiligheidsschoenen, veiligheidshelm of gehoorbescherming, afhankelijk van de situatie vermindert, afhankelijk van het type en gebruik van het elektrische gereedschap, het risico op verwondingen.
- Voorkom onbedoeld opstarten. Zorg ervoor dat het elektrische gereedschap is uitgeschakeld voordat u het op de voeding en/of accu aansluit, oppakt of draagt. Als u uw vinger vasthoudt terwijl u het elektrisch gereedschap draagt op de schakelaar of het aansluiten van het apparaat op het lichtnet terwijl het is ingeschakeld, kan dit tot ongelukken leiden.

- Verwijder alle afstelgereedschappen of sleutels voordat u het elektrisch gereedschap inschakelt. Een gereedschap of sleutel die zich in een roterend deel van het apparaat bevindt, kan schade veroorzaken tot blessures leiden.
- Vermijd een abnormale houding. Houd het veilig
Blijf te allen tijde in evenwicht. Hierdoor heeft u in onverwachte situaties een betere controle over het elektrisch gereedschap.
- Draag geschikte kleding. Draag geen losse kleding of sieraden. Houd haar, kleding en handschoenen uit de buurt van bewegende delen. Losse kleding, sieraden of lang haar kunnen vast komen te zitten in bewegende delen.

122. Gebruik en omgang met het elektrisch gereedschap

- Overbelast het apparaat niet. Gebruik voor uw werk het aangewezen elektrische gereedschap. Met het juiste elektrische gereedschap kunt u binnen het aangegeven prestatiebereik beter en veiliger werken.
- Gebruik geen elektrisch gereedschap waarvan de schakelaar defect is. Elektrisch gereedschap dat niet meer kan worden in- of uitgeschakeld, is gevaarlijk en moet worden gerepareerd.
- Koppel het apparaat los en/of verwijder de batterij voordat u aanpassingen aan het apparaat uitvoert, accessoires verwisselt of het apparaat opbergt. Deze voorzorgsmaatregel voorkomt dat het elektrisch gereedschap onbedoeld wordt gestart.
- Bewaar ongebruikt elektrisch gereedschap buiten het bereik van kinderen. Laat niemand het apparaat gebruiken die niet bekend is met het apparaat of met deze instructies heb niet gelezen. Elektrisch gereedschap is gevaarlijk als het door onervaren mensen wordt gebruikt.
- Onderhoud elektrisch gereedschap zorgvuldig. Controleer of bewegende delen goed werken en niet vastlopen, of onderdelen zodanig kapot of beschadigd zijn dat de werking van de elektrisch gereedschap is beschadigd. Laat beschadigde onderdelen repareren voordat u het apparaat gebruikt. Veel ongelukken worden veroorzaakt door slecht onderhouden elektrisch gereedschap.
- Houd snijgereedschap scherp en schoon. Zorgvuldig onderhouden snijgereedschappen met scherpe snijkanten lopen minder snel vast en zijn lichter leiden.
- Gebruik elektrisch gereedschap, accessoires, toepassingsgereedschappen enz. volgens deze instructies. Houd rekening met de werkomstandigheden en de uit te voeren activiteit. Het gebruik van elektrisch gereedschap voor andere dan de beoogde toepassingen kan resulteren in leiden tot gevaarlijke situaties.

123. Gebruik en omgang met het accugereedschap

- Laad de batterijen alleen op met opladers die door de fabrikant worden aanbevolen. Een oplader die voor een specifiek type accu is ontworpen, veroorzaakt brandgevaar bij gebruik met andere accu's.
- Gebruik in elektrisch gereedschap alleen de daarvoor bestemde accu's. Het gebruik van andere batterijen kan leiden tot letsel en brandgevaar.
- Houd de ongebruikte batterij uit de buurt van paperclips, munten, sleutels, spijkers, schroeven of andere kleine metalen voorwerpen die overbrugging van de contacten kunnen veroorzaken. Een kortsluiting tussen de batterijcontacten kan brandwonden of resulteren in brand.
- Bij verkeerd gebruik kan er vloeistof uit de batterij lekken. Vermijd contact ermee. In geval van accidenteel contact, afspoelen met water. Als de vloeistof in uw ogen terechtkomt, dient u aanvullende medische hulp in te roepen. Lekkende batterijvloeistof kan huidirritatie veroorzaken of brandwonden veroorzaken.

124. Veiligheidsinstructies voor kettingzagen

- Lees voor uw veiligheid en de veiligheid van anderen deze gebruiksaanwijzing en de bijbehorende veiligheidsinstructies voordat u het apparaat gebruikt. Bewaar de gebruiksaanwijzing en Bewaar uw veiligheidsinstructies veilig voor later gebruik elk gebruik bij de hand.
- Geef bij verandering van eigenaar de gebruiksaanwijzing mee met het apparaat.
- Personen die het apparaat bedienen mogen niet onder invloed zijn van bedwelmende middelen (bijvoorbeeld alcohol, drugs of medicijnen).
- Bedien het apparaat uitsluitend op de door de fabrikant voorgeschreven en geleverde wijze technische staat. Eigenmachtige wijzigingen aan het apparaat sluiten de aansprakelijkheid van de fabrikant voor eventuele daaruit voortvloeiende schade uit.
- Gebruik het apparaat alleen bij daglicht of bij goed kunstlicht.
- Gebruik het apparaat alleen bij droge weersomstandigheden. Houd het uit de buurt van regen of nat. Als er water in het apparaat komt, vergroot het risico op een elektrische schok.
- Schakel het apparaat uit en verwijder de batterij onder de volgende omstandigheden:
 - ♦ als het apparaat onbeheerd wordt achtergelaten;

- ♦ voordat u het apparaat controleert, schoonmaakt of andere werkzaamheden uitvoert;
- ♦ als het apparaat overmatig begint te trillen.

Voor gebruik

- Maak uzelf, voordat u met de werkzaamheden begint, vertrouwd met de kettingzaag en de functies en bedieningselementen ervan.
- Controleer het apparaat vóór gebruik en na een botsing op tekenen van slijtage of beschadiging.
- Gebruik geen apparaat waarvan de schakelaar defect is en niet meer kan worden in- of uitgeschakeld.
- Controleer of alle moeren, bouten en schroeven goed vastzitten om er zeker van te zijn dat het apparaat veilig werkt.
- Gebruik nooit een apparaat met beschadigde of ontbrekende onderdelen. Laat ze repareren of eventueel vervangen door een gekwalificeerde specialist of gespecialiseerde werkplaats.
- Draag bij werkzaamheden met of aan het apparaat altijd stevige schoenen, een lange broek en de juiste persoonlijke beschermingsmiddelen (veiligheidsbril, gehoorbescherming, antislip werkhandschoenen etc.). Het dragen van persoonlijke beschermingsmiddelen vermindert het risico op letsel.
- Draag geen sieraden of losse kleding die door de kettingzaag gegrepen kunnen worden. Houd lang haar uit de buurt van het knipelement.
- Verwijder alle afstelgereedschappen of sleutels voordat u de kettingzaag inschakelt. Een gereedschap of sleutel die zich in een bewegend onderdeel van het apparaat bevindt, kan letsel veroorzaken.
- Zorg ervoor dat de ketting voldoende gesmeerd is. Als de kettingzaag niet voldoende wordt gesmeerd, zal deze hoogstwaarschijnlijk beschadigd raken of barsten.

Wanneer ingezet

- Gebruik het apparaat niet als er mensen (vooral kinderen) of dieren in de directe omgeving zijn.
- Stop met werken als u merkt dat er mensen (vooral kinderen) of huisdieren in de buurt zijn.
- Houd handen en voeten altijd uit de buurt van bewegende messen, vooral wanneer u de kettingzaag aanzet.
- Vermijd een abnormale houding. Houd het veilig
Blijf te allen tijde in evenwicht. Hierdoor heb je de kettingzaag beter onder controle in onverwachte situaties en op bijzonder hellende terreinen.

- Werk niet met de kettingzaag in een explosieve omgeving die brandbare vloeistoffen, gassen of stof bevat. De heggenschaar kan vonken produceren die het stof of de dampen kunnen doen ontbranden.
- Wees extra voorzichtig als u achteruit loopt. Er bestaat gevaar voor struikelen!
- Loop alleen stapvoets.
- Laat het apparaat bij werkonderbreking nooit onbeheerd achter en berg het op een veilige plaats op.
- Houd alle lichaamsdelen uit de buurt van de kettingzaag. Probeer niet het maaisel te verwijderen of het te snijden materiaal vast te houden terwijl het mes draait. Verwijder alles wat vastzit. Snij alleen materiaal als het apparaat uitgeschakeld is. Een moment van onoplettendheid tijdens het gebruik van de kettingzaag kan tot ernstig letsel leiden.
- Draag de kettingzaag aan het handvat, terwijl het zaagblad stilstaat. Verwijder altijd de batterij wanneer u het apparaat transporteert of opbergt. Behandel het apparaat voorzichtig om het risico op letsel door de kettingzaag te verminderen.
- Houd het elektrische gereedschap alleen vast aan de geïsoleerde grijpvlakken, omdat de kettingzaag in contact kan komen met verborgen stroomleidingen. Het contact van de zaag met een spanningvoerende kabel kan metalen delen van het apparaat onder spanning zetten en tot een elektrische schok leiden.
- Zorg er tijdens het snijproces voor dat er geen mensen (vooral kinderen) of dieren in de werkomgeving aanwezig zijn.
- Houd alle lichaamsdelen uit de buurt van de zaagketting wanneer de zaag draait. Zorg ervoor dat de zaagketting niets raakt voordat u de zaag start. Bij het werken met een kettingzaag kan een moment van onzorgvuldigheid ertoe leiden dat kleding of lichaamsdelen bekneld raken in de zaagketting.
- Draag een veiligheidsbril en gehoorbescherming. Aanvullende beschermingsmiddelen voor hoofd, handen, benen en voeten worden aanbevolen. Passende beschermende kleding vermindert het risico op letsel door rondvliegende spanen en onbedoeld contact met de zaagketting.
- Gebruik de kettingzaag niet op een boom. Bij het werken aan een boom bestaat er gevaar voor letsel.
- Gebruik het apparaat alleen bij droge weersomstandigheden. Houd het uit de buurt van regen of nat.
- Zorg er altijd voor dat u stevig staat en gebruik de kettingzaag alleen als u op een stevige, veilige en vlakke ondergrond staat. Gladde oppervlakken of onstabiele oppervlakken, zoals op een ladder, kunnen leiden tot verlies van evenwicht of controle over de zaag.
- Zorg ervoor dat de kettingzaag tijdens het gebruik niet in contact komt met de grond of andere voorwerpen.

-Als u een tak afsnijdt die onder spanning staat, verwacht dan dat deze terugveert. Als de spanning in de houtvezels wegvalt, kan de gespannen tak de bediener raken en/of de kettingzaag uit de hand nemen.

- Wees bijzonder voorzichtig bij het maaien van ondergroei en jongen bomen. Het dunne materiaal kan vast komen te zitten in de zaagketting en u raken of uit balans brengen.

- Wacht tot het elektrische gereedschap stilstaat voordat u het neerlegt.

- Laat het apparaat bij werkonderbreking nooit onbeheerd achter en berg het op een veilige plaats op.

- Schakel de kettingzaag altijd uit als u deze naar een andere werkplek vervoert.

- Houd de kettingzaag nooit vast bij het zaagblad.

- Draag de kettingzaag in uitgeschakelde toestand aan het voorhandvat, met de zaagketting van uw lichaam af gericht. Zet altijd de beschermhoes op als u de zaag transporteert of opbergt. Zorgvuldig omgaan met de kettingzaag verkleint de kans op onbedoeld contact met de lopende zaagketting.

-Volg de instructies voor smering, kettingspanning en het vervangen van accessoires. Een niet goed gespannen of gesmeerde ketting kan breken of het risico op terugslag vergroten.

-Houd de handgrepen droog, schoon en vrij van olie en vet. Vette, olieachtige handgrepen zijn glad en veroorzaken controleverlies.

- Zag alleen hout. Gebruik de kettingzaag niet voor werkzaamheden waarvoor deze niet bedoeld is. Voorbeeld: Gebruik de kettingzaag niet om plastic, metselwerk of niet-houten bouwmaterialen te zagen. Het gebruik van de kettingzaag voor andere werkzaamheden dan waarvoor deze bedoeld is, kan tot gevaarlijke situaties leiden.

- Bedien het apparaat uitsluitend op de door de fabrikant voorgeschreven en geleverde wijze technische staat. Eigenmachtige wijzigingen aan het apparaat sluiten de aansprakelijkheid van de fabrikant voor eventuele daaruit voortvloeiende schade uit.

- Reserveonderdelen moeten voldoen aan de door de fabrikant opgegeven eisen. Gebruik daarom alleen originele reserveonderdelen of door de fabrikant goedgekeurde reserveonderdelen. Volg bij het vervangen de meegeleverde installatie-instructies en verwijder vooraf de batterij.

- Laat reparaties uitsluitend uitvoeren door een gekwalificeerde specialist of een gespecialiseerde werkplaats.

Oorzaken en voorkomen van een tegenslag

Terugslag kan optreden als de punt van de zaagbalk een voorwerp raakt

of als het hout buigt en de zaagketting vast komt te zitten in de zaagsnede. Contact met de punt van het zaagblad kan in sommige gevallen resulteren in een onverwachte achterwaartse reactie , waardoor het zaagblad naar boven en in de richting van de gebruiker zwaait.

Als de zaagketting vastloopt op de bovenrand van de zaagbalk, kan deze snel terug naar de gebruiker worden geduwd. Elk van deze reacties kan ertoe leiden dat u de controle over de zaag verliest en mogelijk ernstig letsel veroorzaakt. Vertrouw niet uitsluitend op de veiligheidsvoorzieningen die in de kettingzaag zijn ingebouwd. Als kettingzaaggebruiker

U moet verschillende maatregelen nemen om ongevallen en letsel te voorkomen om te kunnen werken.

Een terugslag is het gevolg van verkeerd of onjuist gebruik van het elektrisch gereedschap. Dit kan worden voorkomen door de juiste voorzorgsmaatregelen te nemen, zoals hieronder beschreven:

- Houd de kettingzaag stevig vast met beide handen, waarbij uw duim en vingers de handgrepen van de kettingzaag omsluiten. Breng uw lichaam en armen in een positie waarin u de terugslagkrachten kunt weerstaan. Als passende maatregelen worden genomen, kan de bediener de terugslagkrachten beheersen. Laat de kettingzaag nooit los.

- Vermijd een abnormale houding. Dit voorkomt onbedoeld contact met de punt van het zaagblad en zorgt voor een betere controle over de kettingzaag in onverwachte situaties ingeschakeld.

- Gebruik altijd vervangende zaagbladen en zaagkettingen die door de fabrikant zijn gespecificeerd. Verkeerde vervangende zaagbladen en zaagkettingen kunnen kettingbreuk en/of terugslag veroorzaken.

- Volg de instructies van de fabrikant voor het slijpen en snijden
Onderhoud van de zaagketting. Te lage dieptemeters vergroten de neiging tot terugslag.

Na gebruik

- Schakel het apparaat uit, verwijder de batterij en plaats het apparaat op een veilige plaats.

- Bewaar het apparaat niet binnen het bereik van kinderen.

- Zorg ervoor dat de ventilatiesleuven van het apparaat vrij zijn van vuil.

- Reserveonderdelen moeten voldoen aan de door de fabrikant opgegeven eisen. Gebruik daarom alleen originele reserveonderdelen of door de fabrikant goedgekeurde reserveonderdelen. Bij vervanging dient u de meegeleverde installatie-instructies te volgen en deze vooraf te verwijderen

Batterij.

- Laat reparaties uitsluitend uitvoeren door een gekwalificeerde specialist of een gespecialiseerde werkplaats.

125. Veiligheidsinstructies voor de oplader

- Houd de oplader uit de buurt van regen of vocht. Als er water in de oplader komt, vergroot dit het risico op een elektrische schok.
- Houd de oplader schoon. Er bestaat gevaar voor een elektrische schok als gevolg van verontreiniging.
- Controleer voor elk gebruik de oplader, kabel en stekker. Gebruik de oplader niet als u schade opmerkt. Open de oplader niet zelf en laat deze uitsluitend door gekwalificeerd vakpersoneel en uitsluitend met originele reserveonderdelen repareren.
Beschadigde opladers, kabels en stekkers vergroten het risico op een elektrische schok.
- Plaats geen voorwerpen op de oplader en plaats deze niet op zachte oppervlakken. Er bestaat brandgevaar.
- Controleer altijd of de netspanning overeenkomt met de spanning aangegeven op het typeplaatje van de lader.
- Gebruik de oplader nooit als de kabel, stekker of het apparaat zelf beschadigd is door invloeden van buitenaf. Breng de oplader naar de dichtstbijzijnde vakwerkplaats.
- Open in geen geval de oplader. Bij storingen naar een gespecialiseerde werkplaats brengen.

126. Veiligheidsinstructies voor Li-ion-batterijen

- Open de batterij niet. Er bestaat gevaar voor kortsluiting.
- Bescherm de batterij tegen hitte, b.v. B. ook door constante blootstelling aan zonlicht, vuur, water en vocht. Er bestaat explosiegevaar.
- Als de batterij beschadigd is of verkeerd wordt gebruikt, kunnen er dampen vrijkomen. Zorg voor frisse lucht en raadpleeg een arts als u klachten heeft. De dampen kunnen de luchtwegen irriteren.
- Bij verkeerd gebruik kan er vloeistof uit de batterij lekken. Vermijd contact ermee. In geval van accidenteel contact, afspoelen met water. Als de vloeistof in uw ogen terechtkomt, dient u aanvullende medische hulp in te roepen. Lekkende batterijvloeistof kan huidirritatie veroorzaken of brandwonden veroorzaken.
- Gebruik alleen originele batterijen met het typeplaatje op uw elektrisch gereedschap gespecificeerde spanning. Bij gebruik van andere batterijen, zoals imitaties, gereviseerde batterijen of batterijen van derden, bestaat er gevaar voor letsel en materiële schade door exploderende batterijen.
- De accuspanning moet overeenkomen met de acculaadspanning van de lader. Anders bestaat er gevaar voor brand en explosie.
- Laad de batterijen alleen op met opladers die door de fabrikant worden aanbevolen. Een oplader die voor een specifiek type accu is ontworpen, veroorzaakt brandgevaar bij gebruik met andere accu's.

- De batterij kan beschadigd raken door scherpe voorwerpen zoals spijkers of schroevendraaiers of door kracht van buitenaf. Er kan een interne kortsluiting optreden en de batterij kan verbranden, roken, exploderen of oververhitten.

127. presentatie

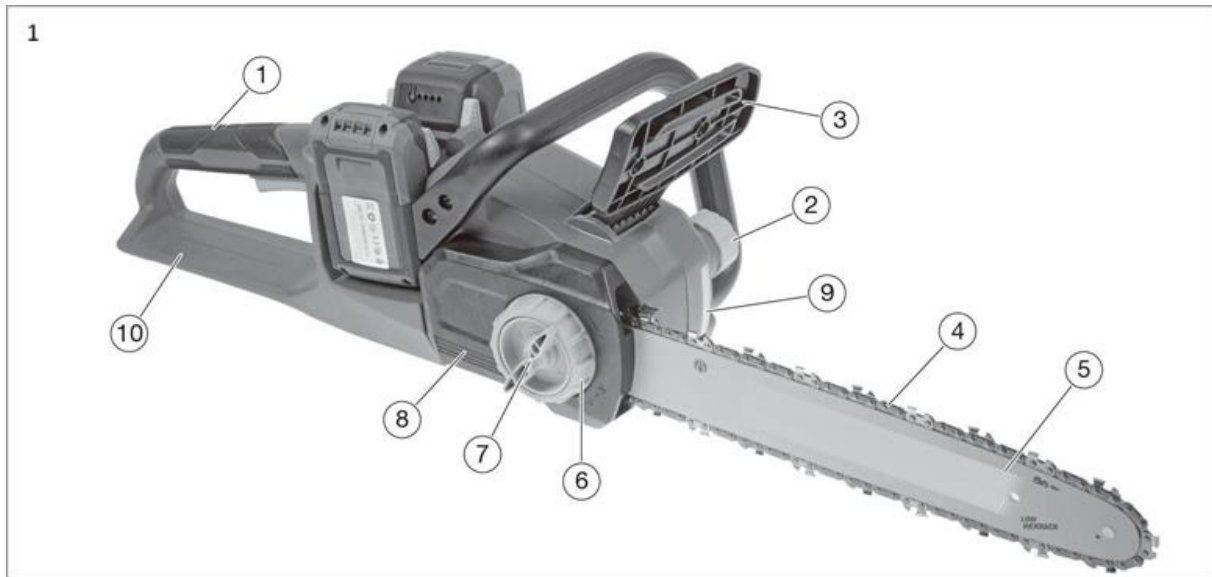

Figuur 1: Kettingzaag

1. Achterhandgreep
2. Sluiting olietank (voor kettingzaagolie)
3. Kettingremhendel
4. Zaagketting
5. Kettingzaagblad
6. Kettingspanwiel
7. Sluiting zijklep
8. Zaagkettinggeleidingswiel (intern)
9. Oliepeilindicator
10. Handbescherming achter



Figuur 2: Kettingzaag

- 11. Beschermhoes
- 12. Voorste handgreep
- 13. Batterijpakket
- 14. Veiligheidsschakelaar
- 15. Aan/uit-schakelaar

128. Apparaat in-/uitschakelen

Plaats de twee batterijen in de daarvoor bestemde rails. Druk vervolgens op de veiligheidsknop aan de zijkant, pas dan kun je de aan/uit-schakelaar bedienen. Het apparaat start nu. Als u de aan/uit-schakelaar loslaat, werkt het apparaat niet meer. Let op: Snijgereedschap kan nog iets uitlopen.



129. Werknotities

⚠WAARSCHUWING!

Controleer vóór elk gebruik of de kettingrem goed werkt. Anders mag u de kettingzaag niet gebruiken en door een gekwalificeerde specialist of een gespecialiseerde werkplaats laten repareren. Als bescherming heeft de kettingzaag een kettingrem, die de ketting bij een terugslag in een fractie van een seconde stopt. Bij terugslag wordt de kettingrem automatisch geactiveerd door contact van de handbeschermer met de linkerhand. Houd de kettingzaag daarom altijd met beide handen vast.

130. Handmatige activering en vrijgave van de kettingrem

Kantel de handbeschermer naar de punt van de zaagbalk (zie onderstaande afbeelding).

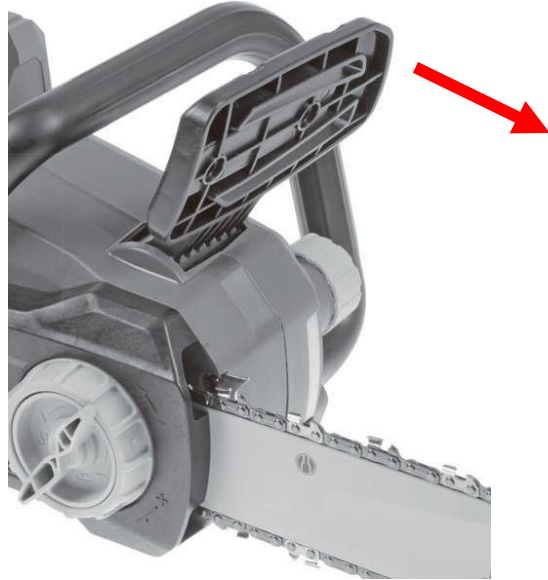

Om de kettingrem vrij te geven, trekt u de handbeschermer richting de boeggreep (zie volgende afbeelding).



131. Controle van de kettingrem

Parkeer de kettingzaag op een veilige ondergrond. Maak de kettingrem los. Houd de kettingzaag stevig met beide handen vast. Zet de kettingzaag aan. De zaagketting loopt. Kantel de handbescherming richting de punt van de zaagbalk. De ketting moet onmiddellijk stoppen! Anders mag u de kettingzaag niet gebruiken en door een gekwalificeerde specialist of een gespecialiseerde werkplaats laten repareren.
Reinig na het werk regelmatig de zichtbare mechanismen van de kettingrem van spanen en zaagsel.

132. Smering van de ketting

⚠️VOORZICHTIGHEID!

Het apparaat mag uitsluitend met voldoende kettingsmeerolie worden gebruikt. Onvoldoende smering verkort de levensduur van het apparaat.
Controleer de hoeveelheid olie met behulp van de oliepeilindicator en vul indien nodig de tank bij (Figuur 1, punt 3)

⚠️VOORZICHTIGHEID!

Vul de kettingzaag uitsluitend met milieuvriendelijke, hoogwaardige kettingsmeerolie (volgens RAL-UZ 48).
Gebruik geen gebruikte olie. Gebruikte olie kan na langdurig en herhaaldelijk huidcontact huidkanker veroorzaken en is schadelijk voor het milieu! Gebruikte olie beschikt niet over de vereiste olie smerende eigenschappen en niet geschikt voor kettingsmering.
Het gebruik van andere olie dan aanbevolen kan schade aan het zaagblad, de ketting en het smeersysteem veroorzaken.
Zorg ervoor dat er geen vuil in de olietank terecht komt.
Vermijd morsen van olie. Zorg ervoor dat u gemorste olie opruimt.

133. Basis werktechniek

Gevaar voor letsel! In dit hoofdstuk worden de basiswerktechnieken voor het hanteren van het apparaat besproken. De hier verstrekte informatie vervangt niet de jarenlange opleiding en ervaring van een professional.
Vermijd werk waarvoor u niet voldoende gekwalificeerd bent! Onzorgvuldige omgang met het apparaat kan ernstig letsel of zelfs de dood tot gevolg hebben!

Zagen trekken

Bij deze techniek wordt de onderkant van de zaagbalk gebruikt om van boven naar beneden te zagen. De zaagketting trekt het apparaat naar voren, weg van de gebruiker. De voorkant van het apparaat vormt een steun die de krachten opvangt die tijdens het zagen op de boomstam ontstaan. Bij het trekken van zagen heeft de gebruiker aanzienlijk meer controle over het apparaat en kan hij terugslag beter voorkomen. Daarom moet deze zaagtechniek bij voorkeur worden gebruikt (zie volgende afbeelding)

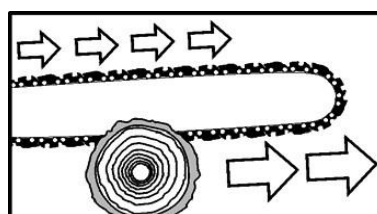

Drukken van zagen

Bij deze techniek wordt de bovenkant van de zaagbalk gebruikt om van onder naar boven te zagen. De zaagketting trekt het apparaat naar achteren richting de gebruiker (zie volgende afbeelding).

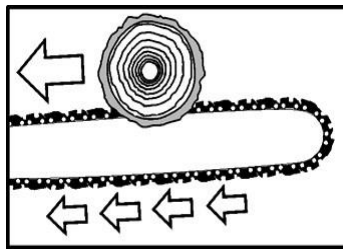

⚠️ WARSCHUWING!

met grote kracht naar de gebruiker worden geslingerd. Als de gebruiker zijn fysieke kracht niet gebruikt om de achterwaartse duwkracht van de zaagketting te compenseren, bestaat het risico dat alleen de punt van de zaagbalk in contact komt met het hout, met als gevolg een terugslag. Levensgevaar of ernstig letsel!

134. Een boom vellen

⚠️ Gevaar voor letsel!

Kap- en onttakingswerkzaamheden mogen alleen door opgeleid personeel worden uitgevoerd! Er bestaat gevaar voor levensbedreigende verwondingen!

Zorg er vóór aanvang van de velwerkzaamheden voor dat:

Er bevinden zich geen niet-betrokken mensen of dieren in het valgebied (A) van de boom.

Voor alle betrokkenen is een onbelemmerde vluchtroute mogelijk. Een terugtrekking (B) vindt

diagonaal tegengesteld aan de valrichting plaats. Het gebied rondom de kofferbak moet vrijgehouden worden van obstakels (struikelgevaar!). De volgende werkplek moet minimaal 2½ boomlengte verwijderd zijn. Vóór het vellen moet de valrichting van de boom worden gecontroleerd en moet worden gecontroleerd of zich binnen een afstand van 2½ boomlengte geen voorwerpen, andere mensen of dieren bevinden (zie onderstaande afbeelding).

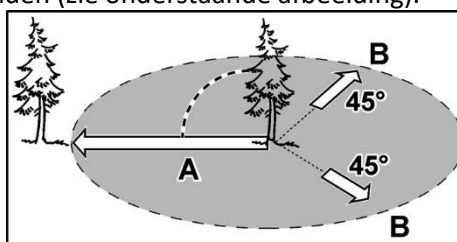

Het vellen van een boom gebeurt in twee stappen:

- maak een inkeping in de stam met ongeveer een derde van de diameter aan de kant die naar de val wijst (1.).
- Maak de velsnede (2.) aan de tegenoverliggende zijde, die iets hoger moet zijn
Valinkeping (ca. 3-5 cm).

Ik heb de boomstam nooit helemaal doorgezaagd. Het gebied (C) dient als scharnier en zorgt voor een gedefinieerde valrichting. Ga bij het vellen alleen aan de zijkant van de te vellen boom staan! Er bestaat gevaar voor levensbedreigende verwondingen (zie volgende afbeelding)!

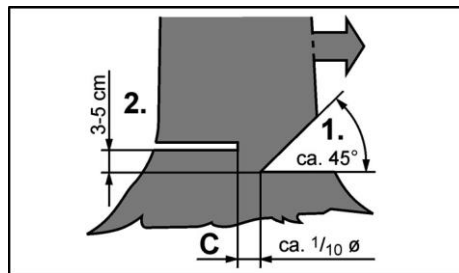

⚠ Verletzungsgefahr!

135. Werken met boomstammen die plat op de grond liggen

Zaag de stam halverwege af, draai hem om en zaag hem vanaf de andere kant door. Zorg ervoor dat de zaagbalk bij het doorzagen van de stam de grond niet raakt (zie volgende afbeelding)!

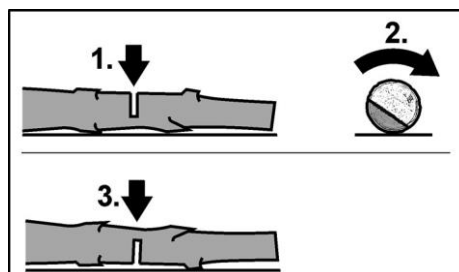

⚠ Geräteschäden!

Wij raden aan om boomstammen te ondersteunen die op schragen worden gezaagd. Als dit niet mogelijk is, moet de stam worden opgetild en ondersteund met behulp van de steuntakken of steunblokken.

Snijd in gebied A eerst van boven naar beneden tot ongeveer een derde van de stamdiameter en maak vervolgens de laatste snede van onder naar boven. In gebied B zaagt u eerst van onder naar boven tot ongeveer een derde van de stamdiameter en zaagt u vervolgens van bovenaf door (zie volgende afbeelding).

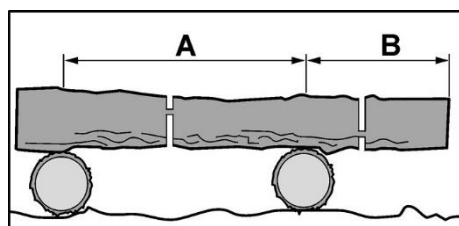

Belangrijk: Zaag geen stammen die onder spanning staan! Versplinterend hout of een gekantelde zaagbalk kunnen tot ernstige verwondingen leiden!

136. Takken verwijderen

Werk altijd aan de kant tegenover de betreffende tak.

Begin onderaan de kofferbak en werk zo naar boven.

Zaag de tak 10-15 cm vanaf de basis van de tak van onder naar boven tot 1/3 van de takdiameter

Zag de tak iets verder naar buiten van boven naar beneden.

Maak een snede dicht bij de stam. Maak de snede van boven naar beneden.

Bij het afsnijden van liggende stammen, zaag altijd eerst de takken af die vrij de lucht in steken. Snijd de ondersteunende takken pas af nadat de stam in lengtes is gezaagd (zie volgende afbeelding).

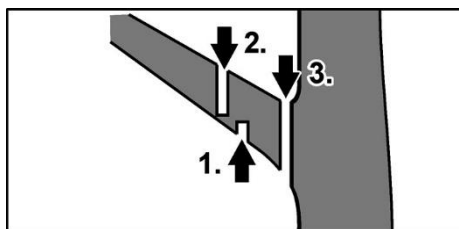

Let op: Takken die rusten of onder spanning staan, kunnen de zaagketting in het hout vastzetten!

137. Onderhoud en verzorging

Let op: verwijder de accu uit het apparaat voordat u werkzaamheden aan het elektrische gereedschap uitvoert.

Scherpe snijtanden Draag → beschermende handschoenen!

Gebruik geen water of vloeibare schoonmaakmiddelen.

- Maak de heggenschaar na elk gebruik of bij gebruik van een sterke doek schoon met een droge doek

Vuil met een borstel.

- Smit het apparaat nooit met water af.

- Houd de contacten van de batterij en het apparaat schoon en stofvrij.

- Verwijder het kettingdeksel en verwijder het vervolgens met een zachte borstel

Vuil van het zaagblad, de zaagketting, het tandwiel en het kettingdeksel.

- De zaagketting mag niet doorhangen, maar moet zich in het midden van de zaagbalk bevinden
Laat 2-3 millimeter van de zaagbalk verwijderd worden.

138. Beschikbaarheid



WAARSCHUWUNG!

Maak oud elektrisch gereedschap onbruikbaar voordat u het weggooit:

- elektrisch gereedschap dat op het elektriciteitsnet werkt door de aansluitstekker te verwijderen,
- elektrisch gereedschap dat op batterijen werkt, door de batterij te verwijderen.



Alleen voor EU-landen

Gooi elektrisch gereedschap niet bij het huisvuil! Volgens de Europese Richtlijn 2012/19/EG betreffende afgedankte elektrische en elektronische apparatuur en de implementatie ervan in de nationale wetgeving, moet gebruikte elektrische apparatuur gescheiden worden ingezameld en op een milieuvriendelijke manier worden gerecycled. Terugwinning van grondstoffen in plaats van



afvalverwerking. Het apparaat, de accessoires en de verpakking moeten op een milieuvriendelijke manier worden gerecycled. Plastic onderdelen zijn gemarkeerd voor gesorteerde recycling.



WAARSCHUWING!

Gooi oplaadbare batterijen/batterijen niet in het huishoudelijk afval, in het vuur of in het water. Open geen oude batterijen. Oplaadbare batterijen/batterijen moeten op een milieuvriendelijke manier worden ingezameld, gerecycled of weggegooid.

Alleen voor EU-landen: Volgens Richtlijn 2006/66/EG moeten defecte of gebruikte accu's/batterijen worden gerecycled.



EEN OPMERKING

Voor informatie over de afvoermogelijkheden kunt u contact opnemen met uw gemeente/stad.



Recyclage van grondstoffen in plaats van afvalverwerking.

139. Technische gegevens

40V accu kettingzaag	FX-E2KS
Lengte zwaard	1 4"
Kettingsnelheid	1 5 m/s
Maximale vulhoeveelheid Olietank	1 8 0 ml
Motor	Borstelloos
Gegarandeerd Geluidsvermogensniveau	105 (LwA) db
Meer gemeten Geluidsvermogensniveau	94 (LpA) db
Gewicht (zonder batterijen)	4,2kg

140. EU- conformiteitsverklaring / Verklaring van Overeenstemming

Fabrikant / Producent **FUXTEC GmbH**
Kappstraße 69, 71083 Herrenberg Duitsland / Duitsland
E-mail: info@fuxtec.de Web: www.fuxtec.de

Aanduiding / naam accu kettingzaag / Accukettingzaag

Type / modelFX -E2KS

EG- richtlijn / EG MD- richtlijn : 2006/42 /EG
2014/30/EU

Toegepast Normen / van toepassing normen

EN 62841-1:2015

EN 62841-4-1: 2020

EN IEC 55014-1:2021

EN IEC 55014-2:2021

Hierbij verklaren wij dat de bovengenoemde machine te wijten is aan De jouwe Ontwerp in de versie die wij op de markt hebben gebracht eenvoudig Veiligheids- en gezondheidseisen van de genoemde personen EG-richtlijn zijn gelijkwaardig aan.

Hierbij verklaren wij dat de bovengenoemde machine voldoet aan de essentieel veiligheids- en gezondheidseisen van de bovengenoemde EG-richtlijnen. Elk manipulatie of verandering van de machine die niet uitdrukkelijk is geautoriseerd door ons maakt dit document bij voorbaat nietig en leegte.

Aufbewahrung der technisch onderlagen: FUXTEC GmbH • Kappstraat 69 • 71083
Herrenberg • Duitsland, L. Zirkler, Bedrijfsleiding

Herrenberg, 01/03/2024

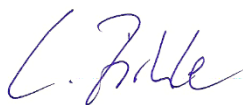

Leonhard Zirkler FUXTEC GmbH
KAPPSTRASSE 69
71083 HERRENBERG
DUITSLAND

SVENSK VERSION

141. Introduktion och säkerhet

Låt aldrig barn eller någon som inte känner till dessa instruktioner använda trädgårdsredskapet. Barn bör övervakas för att säkerställa att de inte leker med enheten.

Avsedd användning

Denna enhet är endast avsedd för sågning av trä och fällning av träd i privata utrymmen. Den är inte lämplig för sågning av plast, murverk eller icke-trä byggmaterial.

Enheten är i enlighet med instruktionerna i denna bruksanvisning att använda beskrivningarna och säkerhetsinstruktionerna som tillhandahålls. Någon annan användning är inte avsedd. Felaktig användning upphäver garantin och tillverkaren fransäger sig allt ansvar. Användaren är ansvarig för eventuella skador på tredje part och deras egendom. Använd endast enheten i det tekniska skick som specificerats och levererats av tillverkaren. Otillåtna ändringar av enheten utesluter tillverkarens ansvar för eventuella skador.

Allmänna säkerhetsanvisningar för elverktyg

VARNING!

Läs alla säkerhetsvarningar och instruktioner. Underlåtenhet att följa säkerhetsvarningar och instruktioner kan resultera i elektriska stötar, brand och/eller allvarliga skador.

Spara alla säkerhetsvarningar och instruktioner för framtida referens.

Termen elverktyg som används i säkerhetsinstruktionerna avser nätdrivna elverktyg (med nätsladd) och batteridrivna elverktyg (utan nätsladd).

Anställningsskydd

- Håll ditt arbetsområde rent och väl upplyst. Skräp eller obelysta arbetsområden kan leda till olyckor.

- Arbeta inte med elverktyget i en explosiv miljö som innehåller brandfarliga vätskor, gaser eller damm. Elverktyg producerar gnistor som kan antända damm eller ångor.

- Håll barn och andra människor borta när du använder elverktyget. Om du blir distraherad kan du tappa kontrollen över enheten.

Elsäkerhet

- Elverktygets anslutningskontakt måste passa i uttaget. Kontakten får inte modifieras på något sätt. Använd inte adapterkontakter med jordade elverktyg. Oförändrade stickproppar och matchande uttag minskar detta
Risk för elektriska stötar.
- Undvik fysisk kontakt med jordade ytor som rör, värmare, spisar och kylskåp. Det finns en ökad risk för elektriska stötar när din kropp är jordad.
- Håll elverktyg borta från regn eller fukt. Att tillåta vatten att komma in i ett elverktyg ökar risken för elektriska stötar.
- Använd inte kabeln för andra ändamål för att bära elverktyget, hänga upp det eller dra ut kontakten ur uttaget. Håll kabeln borta från värme, olja, vassa kanter eller rörliga delar. Skadade eller trassliga kablar ökar risken för elektriska stötar.
- När du arbetar med ett elverktyg utomhus, använd endast förlängningskablar som är lämpliga för utomhusbruk. Appliceringen av en för utomhusbruk
Användning av en lämplig förlängningssladd minskar risken för elektriska stötar.
- När du arbetar med ett elverktyg utomhus, använd endast förlängningskablar som är lämpliga för utomhusbruk. Appliceringen av en för utomhusbruk
Användning av en lämplig förlängningssladd minskar risken för elektriska stötar.

Säkerhet för människor

- Var uppmärksam, var uppmärksam på vad du gör och förhåll dig till arbetet med ett elverktyg på ett förnuftigt sätt. Använd inte ett elverktyg om du är trött eller påverkad av droger, alkohol eller medicin. Ett ögonblick av ouppmärksamhet när du använder elverktyget kan resultera i allvarliga skador.
- Bär alltid personlig skyddsutrustning och skyddsglasögon. Bär personlig skyddsutrustning, såsom dammmask, halkfria skyddsskor, hjälm eller hörselskydd, beroende på situationen
beroende på typ och användning av elverktyget, minskar risken för skador.
- Undvik oavsiktlig uppstart. Se till att elverktyget är avstängt innan du ansluter det till strömförsörjningen och/eller batteriet, plockar upp det eller bär det. Om du håller fingret medan du bär elverktyget
på strömbrytaren eller ansluta enheten till strömförsörjningen medan den är påslagen, kan detta leda till olyckor.
- Ta bort eventuella justeringsverktyg eller skiftnycklar innan du slår på elverktyget. Ett verktyg eller nyckel som finns i en roterande del av enheten kan orsaka skada
leda till skador.
- Undvik onormal hållning. Håll det säkert

Stå och upprätthåll balansen hela tiden. Detta gör att du bättre kan kontrollera elverktyget i oväntade situationer.

- Bär lämpliga kläder. Bär inte löst sittande kläder eller smycken. Håll hår, kläder och handskar borta från rörliga delar. Lösa kläder, smycken eller långt hår kan fastna i rörliga delar.

142. Användning och hantering av elverktyget

- Överbelasta inte enheten. Använd det avsedda elverktyget för ditt arbete. Med rätt elverktyg kan du arbeta bättre och säkrare inom det specificerade prestandaområdet.

- Använd inte ett elverktyg vars brytare är defekt. Ett elverktyg som inte längre kan slås på eller av är farligt och måste repareras.

- Koppla ur enheten och/eller ta bort batteriet innan du gör justeringar på enheten, byter tillbehör eller lägger undan enheten. Denna försiktighetsåtgärd förhindrar att elverktyget startas oavsiktligt.

- Förvara oanvända elverktyg utom räckhåll för barn. Tillåt inte någon att använda enheten som inte är bekant med den eller dessa instruktioner har inte läst. Elverktyg är farliga när de används av oerfarna personer.

- Underhåll elverktyg med omsorg. Kontrollera om rörliga delar fungerar korrekt och inte fastnar, om delar är trasiga eller skadade på ett sådant sätt att funktionen hos elverktyget är skadat. Låt skadade delar repareras innan du använder enheten. Många olyckor orsakas av dåligt underhållna elverktyg.

- Håll skärverktyg vassa och rena. Noggrant underhållna skärverktyg med vassa skäreppor är mindre benägna att fastna och är lättare att leda.

- Använd elverktyg, tillbehör, appliceringsverktyg etc. enligt dessa instruktioner. Ta hänsyn till arbetsförhållandena och den verksamhet som ska utföras. Användning av elverktyg för andra tillämpningar än de avsedda kan leda till leda till farliga situationer.

143. Användning och hantering av det sladdlösa verktyget

- Ladda endast batterierna med laddare som rekommenderas av tillverkaren. En laddare designad för en specifik typ av batteri skapar en brandrisk när den används med andra batterier.

- Använd endast batterier avsedda för detta ändamål i elverktygen. Användning av andra batterier kan leda till skador och risk för brand.

- Håll det oanvända batteriet borta från gem, mynt, nycklar, spikar, skruvar eller andra små metallföremål som kan orsaka överbrygning av kontaktorna. En kortslutning mellan batterikontaktorna kan orsaka brännskador eller resultera i brand.

- Vid felaktig användning kan vätska läcka från batteriet. Undvik kontakt med den. Vid oavsiktlig kontakt, skölj med vatten. Om vätskan kommer i dina ögon, sök ytterligare läkarvård. Läckande batterivätska kan orsaka hudirritation eller orsaka brännskador.

144. Säkerhetsinstruktioner för motorsåg

- För din och andras säkerhet, läs denna bruksanvisning och dess säkerhetsinstruktioner innan du använder enheten. Behåll bruksanvisningen och förvara dina säkerhetsinstruktioner säkert för senare användning varje användning till hands.

- Lämna vidare bruksanvisningen med enheten om ägaren ändras.

- Personer som använder apparaten får inte vara påverkade av berusningsmedel (t.ex. alkohol, droger eller mediciner).

- Använd endast enheten på det sätt som föreskrivs och levereras av tillverkaren tekniskt skick. Otillåtna ändringar av enheten utesluter tillverkaren från ansvar för eventuella skador.

- Använd endast enheten i dagsljus eller under god artificiell belysning.

- Använd endast enheten i torra väderförhållanden. Håll den borta från regn eller blöt. Att tillåta vatten att komma in i enheten ökar risken för elektriska stötar.

- Stäng av enheten och ta ur batteriet under följande förhållanden:

- ♦ om enheten lämnas obevakad;
- ♦ innan du kontrollerar, rengör eller utför något annat arbete på enheten;
- ♦ om enheten börjar vibrera för mycket.

Före användning

- Innan arbetet påbörjas, bekanta dig med motorsågen och dess funktioner och kontroller.

- Kontrollera enheten för tecken på slitage eller skador före användning och efter en kollision.

- Använd inte en enhet vars strömbrytare är defekt och inte längre kan slås på eller av.

- Kontrollera att alla muttrar, bultar och skruvar är åtdragna för att säkerställa att enheten fungerar säkert.

- Använd aldrig en enhet med skadade eller saknade delar. Låt en kvalificerad specialist eller fackverkstad reparera eller byta ut dem vid behov.
- När du arbetar med eller på enheten, använd alltid stadiga skor, långbyxor och lämplig personlig skyddsutrustning (skyddsglasögon, hörselskydd, halkfria arbetshandskar, etc.). Att bära personlig skyddsutrustning minskar risken för skador.
- Bär inte smycken eller löst sittande kläder som kan fångas av motorsågen. Håll långt hår borta från klippenheten.
- Ta bort eventuella justeringsverktyg eller skiftnycklar innan du slår på motorsågen. Ett verktyg eller nyckel som finns i en rörlig del av enheten kan orsaka skada.
- Se till att kedjan är tillräckligt smord. Om motorsågen inte är tillräckligt smord kommer den med största sannolikhet att skadas eller spricka.

När utplacerad

- Använd inte enheten om det finns människor (särskilt barn) eller djur i omedelbar närhet.
- Sluta arbeta om du märker att människor (särskilt barn) eller husdjur finns i närheten.
- Håll alltid händer och fötter borta från rörliga blad, speciellt när du slår på motorsågen.
- Undvik onormal hållning. Håll det säkert
Stå och upprätthåll balansen hela tiden. Detta gör att du bättre kan kontrollera motorsågen i oväntade situationer och i särskilt sluttande områden.
- Arbeta inte med motorsågen i en explosiv miljö som innehåller brandfarliga vätskor, gaser eller damm. Häcksaxen kan ge gnistor som kan antända dammet eller ångorna.
- Var extra försiktig när du går baklänges. Det finns risk att snubbla!
- Gå bara i gångtakt.
- När du avbryter arbetet, lämna aldrig enheten utan uppsikt och förvara den på en säker plats.
- Håll alla delar av din kropp borta från motorsågen. Försök inte att ta bort klipp eller hålla i material som ska skäras medan bladet är igång. Ta bort allt som har fastnat
Klipp endast material när enheten är avstängd. Ett ögonblick av ouppmärksamhet när du använder motorsågen kan resultera i allvarliga skador.
- Bär motorsågen i handtaget med bladet stillastående. Ta alltid ur batteriet när du transporterar eller förvarar enheten. Hantera enheten försiktigt för att minska risken för skador från motorsågen.
- Håll endast elverktyget i de isolerade greppytorna, eftersom motorsågen kan komma i kontakt med dolda kraftledning. Sågens kontakt

Användning av en strömförande kabel kan sätta metalledar på enheten under spänning och leda till en elektrisk stöt.

- Se till att det inte finns människor (särskilt barn) eller djur i arbetsområdet under skärningsprocessen.

- Håll alla delar av din kropp borta från sågkedjan när sågen är igång. Innan du startar sågen, se till att sågkedjan inte vidrör någonting. Vid arbete med motorsåg kan ett ögonblick av slarv resultera i att kläder eller kroppsdelar fastnar i sågkedjan.

- Använd skyddsglasögon och hörselskydd. Ytterligare skyddsutrustning för huvud, händer, ben och fötter rekommenderas. Lämpliga skyddskläder minskar risken för skador från flygande spån och oavsiktlig kontakt med sågkedjan.

- Använd inte motorsågen på ett träd. Det finns risk för skador vid arbete på ett träd.

- Använd endast enheten i torra väderförhållanden. Håll den borta från regn eller blöt.

- Se alltid till att du har ett stadigt fotfäste och använd endast motorsågen när du står på ett fast, säkert och plant underlag. Hala ytor eller instabila ytor, som på en stege, kan leda till förlust av balans eller kontroll över sågen.

- Se till att motorsågen inte kommer i kontakt med marken eller andra föremål under drift.

- När du klipper en gren som är under spänning, förvänta dig att den fjädrar tillbaka. Om spänningen i träfibren släpps kan den spända grenen träffa operatören och/eller ta motorsågen från kontroll.

- Var särskilt försiktig när du klipper undervegetation och ungar träd. Det tunna materialet kan fastna i sågkedjan och träffa dig eller få dig ur balans.

- Vänta tills elverktyget har stannat innan du lägger ner det.

- När du avbryter arbetet, lämna aldrig enheten utan uppsikt och förvara den på en säker plats.

- Stäng alltid av motorsågen när du transporterar den till andra arbetsplatser.

- Håll aldrig motorsågen i skärbladet.

- Bär motorsågen i det främre handtaget när den är avstängd, med sågkedjan vänd bort från kroppen. Sätt alltid på skyddskåpan vid transport eller förvaring av sågen. Att hantera motorsågen försiktigt minskar sannolikheten för oavsiktlig kontakt med den löpande sågkedjan.

- Följ instruktioner för smörjning, kedjespänning och byte av tillbehör. En felaktigt spänd eller smord kedja kan antingen gå sönder eller öka risken för kast.

- Håll handtagen torra, rena och fria från olja och fett. Fettiga, oljiga handtag är hala och orsakar förlust av kontroll.

- Såga bara trä. Använd inte motorsågen för arbeten som den inte är avsedd för. Exempel: Använd inte motorsågen för att såga plast, murverk eller byggmaterial som inte är av trä. Att använda motorsågen för annat arbete än dess avsedda ändamål kan leda till farliga situationer.
- Använd endast enheten på det sätt som föreskrivs och levereras av tillverkaren tekniskt skick. Otillåtna ändringar av enheten utesluter tillverkaren från ansvar för eventuella skador.
- Reservdelar måste uppfylla de krav som anges av tillverkaren. Använd därför endast originalreservdelar eller reservdelar godkända av tillverkaren. Vid byte, följ installationsinstruktionerna som medföljer och ta bort batteriet innan.
- Låt endast en kvalificerad fackman eller en fackverkstad utföra reparationer.

Orsaker och förebyggande av ett bakslag

Bakslag kan inträffa om sågsvärdets spets vidrör ett föremål eller om träet böjer sig och sågkedjan fastnar i snittet. Kontakt med svärdets spets kan i vissa fall resultera i en oväntad reaktion bakåt, vilket gör att sågsvärdet svänger uppåt och mot operatören. Om sågkedjan fastnar på sågsvärdets överkant kan svärdet snabbt tryckas tillbaka mot operatören. Alla dessa reaktioner kan få dig att tappa kontrollen över sågen och potentiellt orsaka allvarliga skador. Lita inte enbart på säkerhetsanordningarna inbyggda i motorsågen. Som motorsågsanvändare

Du bör vidta olika åtgärder för att undvika olyckor och skador att kunna arbeta.

En kast är resultatet av felaktig eller felaktig användning av elverktyget. Det kan förebyggas genom att vidta lämpliga försiktighetsåtgärder enligt beskrivningen nedan:

- Håll motorsågen stadigt med båda händerna, med tummen och fingrarna runt motorsågens handtag. För din kropp och armar i en position där du kan motstå kastkrafterna. Om lämpliga åtgärder vidtas kan operatören kontrollera kastkrafterna. Släpp aldrig motorsågen.
- Undvik onormal hållning. Detta förhindrar oavsiktlig kontakt med svärdspetsen och ger bättre kontroll över motorsågen i oväntade situationer aktiverat.
- Använd alltid ersättningsvärd och sågkedjor som specificerats av tillverkaren. Felaktiga utbytessvärd och sågkedjor kan orsaka kedjabrott och/eller kast.
- Följ tillverkarens instruktioner för skärpning och skärning Underhåll av sågkedja. Djupmätare som är för låga ökar tendensen till kast.

Efter användning

- Stäng av enheten, ta ur batteriet och placera sedan enheten på en säker plats.
- Förvara inte enheten inom räckhåll för barn.

- Se till att ventilationsöppningarna på enheten är fria från smuts.
- Reservdelar måste uppfylla de krav som anges av tillverkaren.
Använd därför endast originalreservdelar eller reservdelar godkända av tillverkaren. Vid byte, följ installationsinstruktionerna som medföljer och ta bort den i förväg
Batteri.
- Låt endast en kvalificerad fackman eller en fackverkstad utföra reparationer.

145. Säkerhetsinstruktioner för laddaren

- Håll laddaren borta från regn eller fukt. Att låta vatten komma in i en laddare ökar risken för elektriska stötar.
- Håll laddaren ren. Det finns risk för elektriska stötar på grund av kontaminering.
- Kontrollera laddaren, kabeln och kontakten före varje användning. Använd inte laddaren om du märker några skador. Öppna inte laddaren själv och låt endast reparera den av kvalificerad fackpersonal och endast med originalreservdelar.
Skadade laddare, kablar och kontakter ökar risken för elektriska stötar.
- Placera inga föremål på laddaren eller placera den på mjuka ytor. Det finns risk för brand.
- Kontrollera alltid att nätspänningen motsvarar den spänning som anges på laddarens märkskylt.
- Använd aldrig laddaren om kabeln, kontakten eller själva enheten är skadad av yttre påverkan. Ta med laddaren till närmaste fackverkstad.
- Öppna inte under några omständigheter laddaren. Vid fel, ta med den till en fackverkstad.

146. Säkerhetsanvisningar för Li-ion batterier

- Öppna inte batteriet. Det finns risk för kortslutning.
- Skydda batteriet från värme, t.ex. B. även från konstant exponering för solljus, eld, vatten och fukt.
Det finns risk för explosion.
- Om batteriet skadas eller används felaktigt kan ångor strömma ut. Ge frisk luft och kontakta läkare om du har några symtom. Ångorna kan irritera luftvägarna.
- Vid felaktig användning kan vätska läcka från batteriet. Undvik kontakt med den. Vid oavsiktlig kontakt, skölj med vatten. Om vätskan kommer i dina ögon, sök ytterligare läkarvård. Läckande batterivätska kan orsaka hudirritation eller orsaka brännskador.
- Använd endast originalbatterier med märkskylten på ditt elverktyg

specificerad spänning. Vid användning av andra batterier, såsom imitationer, återtillverkade batterier eller batterier från tredje part, finns det risk för person- och egendomsskador på grund av exploderande batterier.

- Batterispänningen måste matcha laddarens batteriladdningsspänning. Annars finns risk för brand och explosion.
- Ladda endast batterierna med laddare som rekommenderas av tillverkaren. En laddare designad för en specifik typ av batteri skapar en brandrisk när den används med andra batterier.
- Batteriet kan skadas av vassa föremål som spikar eller skruvmejslar eller av yttre kraft. En intern kortslutning kan uppstå och batteriet kan brinna, ryka, explodera eller överhettas.

147. presentation



Bild 1: Motorsåg

1. Bakre handtag
2. Oljetankstängning (för motorsågsolja)
3. Kedjebromsspak
4. Sågkedja
5. Motorsågsbalk
6. Kedjespänningshjul
7. Sidoskyddsförslutning
8. Såga kedjestyrhjul (internt)
9. Oljenivåindikator
10. Bakre handskydd

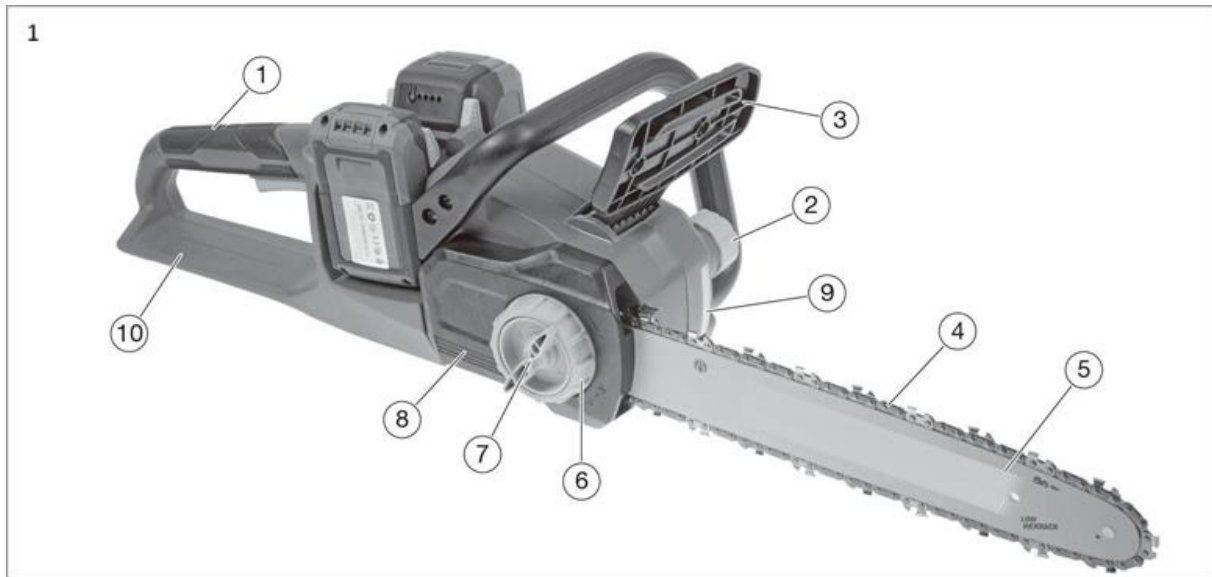

Bild 2: Motorsåg

- 11. Skyddskåpa
- 12. Främre handtag
- 13. Batteripaket
- 14. Säkerhetsbrytare
- 15. På/av-brytare

148. Slå på/av enheten

Sätt i de två batterierna i de medföljande skenorna. Tryck sedan på säkerhetsknappen på sidan, först då kan du manövrera på/av-knappen. Enheten startar nu. Om du släpper på/av-knappen slutar enheten att fungera. Observera: Skärverktyget kan fortfarande gå något.

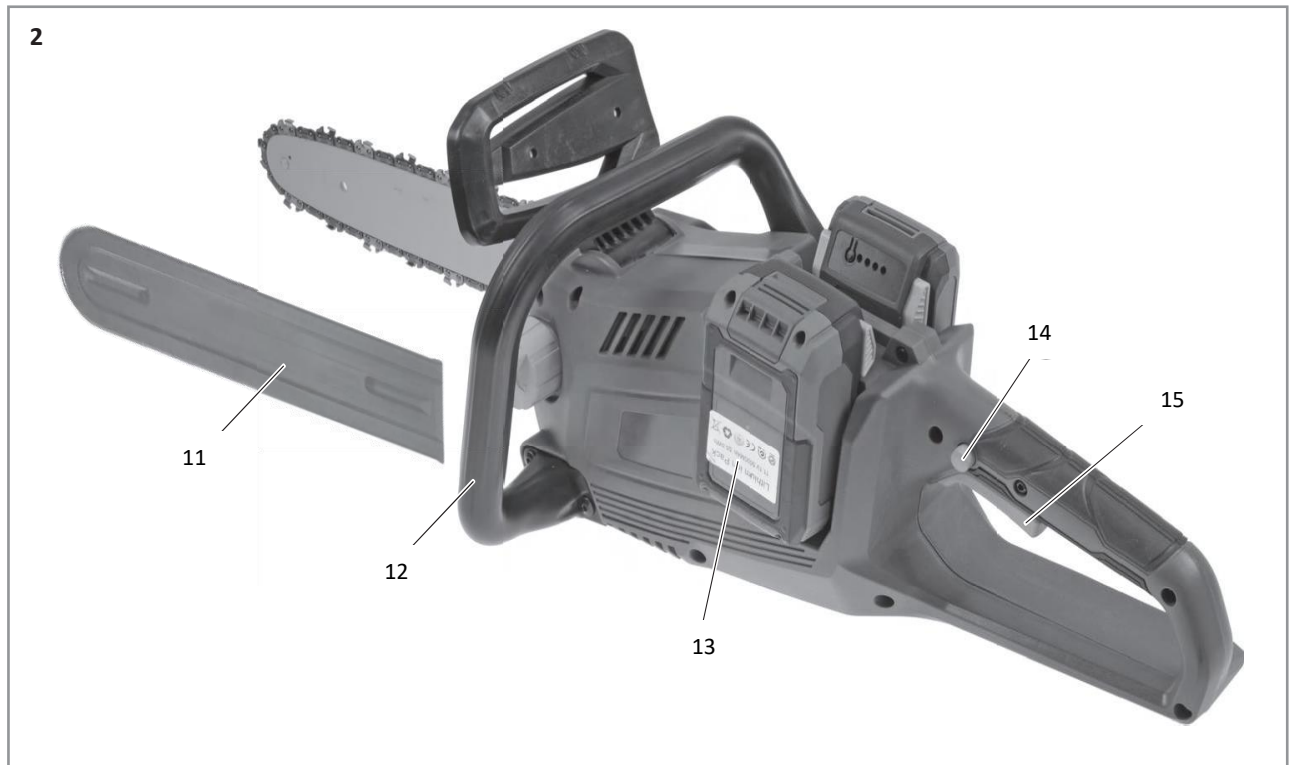

149. Arbetsanteckningar

⚠️ VARNING!

Före varje användning, kontrollera att kedjebromsen fungerar korrekt. Annars får du inte använda motorsågen utan låt en kvalificerad specialist eller en fackverkstad reparera den.

Motorsågen har en kedjebroms som skyddsanordning, som stoppar kedjan på en bråkdel av en sekund vid kast. Vid kast utlöses kedjebromsen automatiskt genom att handskyddet kommer i kontakt med vänster hand. Håll därför alltid motorsågen med båda händerna.

150. Manuell aktivering och lossning av kedjebromsen

Luta handskyddet mot sågsvärdets spets (se bild nedan).

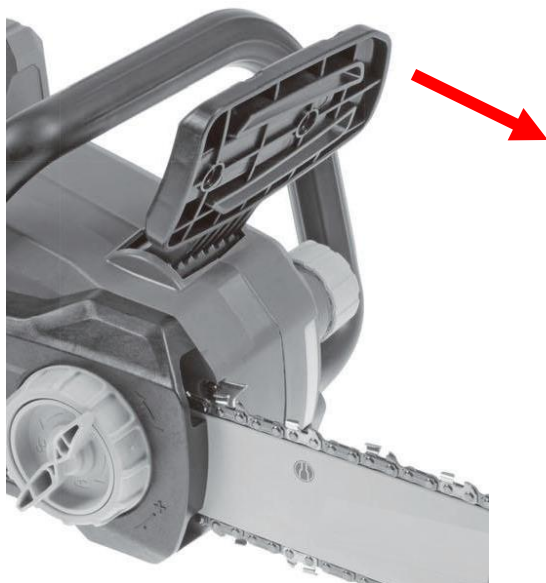

För att lossa kedjebromsen, dra handskyddet mot båghandtaget (se följande bild).



151. Kontrollerar kedjebromsen

Parkera motorsågen på ett säkert underlag. Lossa kedjebromsen. Håll motorsågen stadigt med båda händerna. Slå på motorsågen. Sågkedjan går. Luta handskyddet mot sågsvärdets spets. Kedjan måste stanna omedelbart!

Annars får du inte använda motorsågen utan låt en kvalificerad specialist eller en fackverkstad reparera den.

Efter arbetet, rengör kedjebromsens synliga mekanismer regelbundet från spån och sågspån.

152. Kedjesmörjning

⚠ FÖRSIKTIGHET!

Apparaten får endast användas med tillräckligt med kedjesmörjolja. Otillräcklig smörjning minskar enhetens livslängd.

Kontrollera mängden olja med hjälp av oljenivåindikatorn och fyll på tanken vid behov (Figur 1, punkt 3)

⚠ FÖRSIKTIGHET!

Fyll endast motorsågen med miljövänlig kedjesmörjolja av hög kvalitet (enligt RAL-UZ 48).

Använd inte använd olja. Använd olja kan orsaka hudcancer efter långvarig och upprepad hudkontakt och är skadlig för miljön! Använd olja har inte de som krävs

Smörjegenskaper och är olämplig för kedjesmörjning.

Användning av annan olja än vad som rekommenderas kan orsaka skador på svärdet, kedjan och smörjsystemet.

Se till att ingen smuts kommer in i oljetanken.

Undvik att spillta olja. Se till att torka upp eventuell utspilld olja.

153. Grundläggande arbetsteknik

Risk för skador! Detta avsnitt täcker de grundläggande arbetsteknikerna för att hantera enheten. Informationen som tillhandahålls här ersätter inte en professionells många års utbildning och erfarenhet.

Undvik allt arbete som du inte är tillräckligt kvalificerad för! Ovarsam hantering av enheten kan leda till allvarliga skador eller till och med dödsfall!

Dragsågning

Med denna teknik används sågsvärdets undersida för att såga uppifrån och ned. Sågkedjan drar enheten framåt bort från användaren. Anordningens framkant bildar ett stöd som absorberar de krafter som genereras på trädstammen vid sågning. När man drar sågar har användaren betydligt mer kontroll över enheten och kan bättre undvika kast. Därför bör denna sågteknik helst användas (se följande bild)

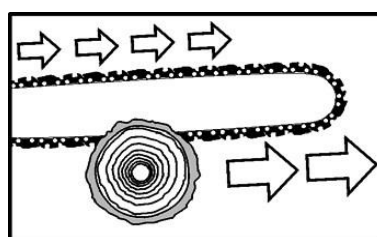

Pressande sågning

Med denna teknik används toppen av sågsvärdet för att såga från botten till toppen. Sågkedjan drar enheten bakåt mot användaren (se följande bild).

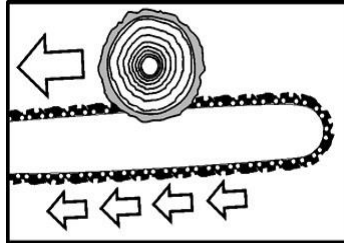

⚠ARNING!

kastas mot användaren med stor kraft. Om användaren inte använder sin fysiska styrka för att kompensera för sågkedjans tryckkraft bakåt, finns det en risk att endast spetsen på sågsvärdet kommer i kontakt med virket, vilket resulterar i ett kast. Livsfara eller allvarliga skador!

154. Att fälla ett träd

⚠ Risk för skador!

Avverknings- och kvistningsarbete får endast utföras av utbildad personal! Det finns risk för livshotande skador!

Innan du påbörjar avverkningsarbetet, se till att:

Det finns inga oengagerade människor eller djur i trädets fallområde (A).

En fri utrymningsväg är möjlig för alla inblandade. En reträtt (B) sker diagonalt motsatt fallriktningen. Området runt stammen ska hållas fritt från hinder (risk för snubbling!). Nästa arbetsplats måste vara minst 2½ trädhöjder bort. Före avverkning ska trädets fallriktning kontrolleras och det måste säkerställas att det inte finns några föremål, andra människor eller djur inom ett avstånd av 2½ trädhöjder (se följande figur).

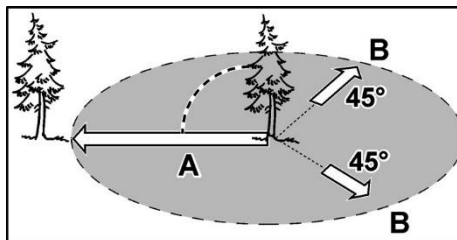

Att fälla ett träd sker i två steg:

- hacka stammen med ungefär en tredjedel av dess diameter på den sida som är vänd mot fallet (1.).
- Gör fällskäret (2.) på motsatt sida, som måste vara något högre än så
Fällskära (ca 3-5 cm).

Såg aldrig trädstammen hela vägen igenom. Området (C) fungerar som ett gångjärn och säkerställer en definierad fallriktning. Vid fällning, stå bara vid sidan av trädets fallriktning! Det finns risk för livshotande skador (se följande bild)!

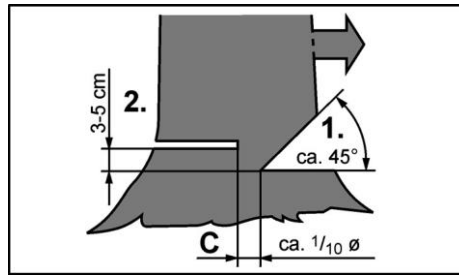

⚠ Verletzungsgefahr!

155. Arbetar på stockar som ligger platt på marken

Skär stammen halvvägs, vänd den sedan och såga igenom från motsatt sida. Se till att sågsvärdet inte vidrör marken när du sågar igenom stammen (se följande bild)!

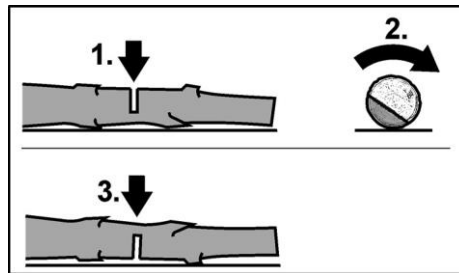

⚠ Geräteschäden!

Vi rekommenderar stöd för stockar som ska sågas på såghästar. Om detta inte är möjligt bör stammen höjas och stödjas med hjälp av stödgrenar eller stödblock.

I område A, skär först uppifrån och ned till ungefär en tredjedel av stammens diameter, gör sedan det sista skäret från botten till toppen. I område B, skär först nedifrån och upp till ungefär en tredjedel av stammens diameter, såga sedan igenom ovanifrån (se följande bild).

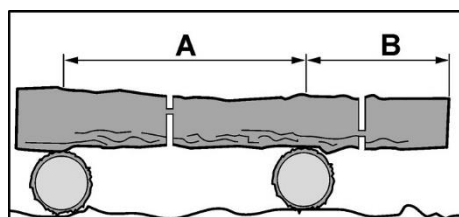

Viktig: Såga inte stockar som är under spänning. Splittring av trä eller en lutad sågsvärd kan leda till allvarliga skador!

156. Ta bort grenar

Arbeta alltid på sidan mitt emot grenen i fråga.

Börja längst ner på stammen och arbeta dig uppåt.

Såga grenen 10-15 cm från grenens bas från botten till toppen till 1/3 av grenens diameter

Såga grenen lite längre ut uppifrån och ned.

Gör ett snitt nära stammen. Gör snittet uppifrån och ned.

Vid kvistning av liggande stammar, såga alltid först av de grenar som fritt sticker ut i luften. Klipp av stödgrenarna först när stammen har sågats i längder (se följande bild).

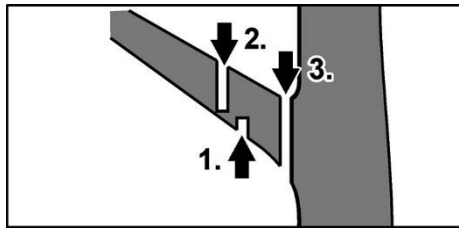

OBS: Grenar som vilar eller är under spänning kan kila sågkedjan i träet!

157. Underhåll och skötsel

Observera: ta bort batteriet från enheten innan du utför något arbete på elverktyget.

Skarpa skärtänder → Använd skyddshandskar!

Använd inte vatten eller flytande rengöringsmedel.

- Rengör häcksaxen med en torr trasa efter varje användning eller när du använder en stark trasa Smuts med en borste.
- Spraya aldrig enheten med vatten.
- Håll kontakterna på batteriet och enheten rena och dammfria.
- Ta av kedjeskyddet och ta sedan bort det med en mjuk borste Skräp från svärdet, sågkedjan, kedjehjulet och kedjeskyddet.
- Sågkedjan får inte hänga, utan ska sitta i mitten av sågsvärdet Låt 2-3 millimeter avlägsnas från sågsvärdet.

158. Förfogande



VARNA UNG!

Gör gamla elverktyg oanvändbara före kassering:

- nätdrivna elverktyg genom att ta ur anslutningskontakten,
- batteridrivna elverktyg genom att ta bort batteriet.



Endast för EU-länder

Kasta inte elverktyg i hushållssoporna! Enligt det europeiska direktivet 2012/19/EG om avfall från elektrisk och elektronisk utrustning och dess implementering i nationell lagstiftning, ska använd elektrisk utrustning samlas in separat och återvinnas på ett miljövänligt sätt. Återvinning av råvaror istället för avfallshantering. Enheten, tillbehören och förpackningen ska återvinnas på ett miljövänligt sätt. Plastdelar är märkta för sorterad återvinning.



WARNING!

Kasta inte uppladdningsbara batterier/batterier i hushållssoporna, i elden eller i vatten. Öppna inte gamla batterier. Uppladdningsbara batterier/batterier ska samlas in, återvinnas eller kasseras på ett miljövänligt sätt.

Endast för EU-länder: Enligt direktiv 2006/66/EC måste defekta eller använda ackumulatörer/batterier återvinnas.



ETT MEDDELANDE

Kontakta din kommun/stad för information om deponeringsmöjligheter.



Återvinning av råvaror istället för avfallshantering.

159. Tekniska data

40V batteri motorsåg	FX-E2KS
Svärdslängd	1 4"
Kedjehastighet	15 m/s
Max fyllnadsmängd Oljetank	1 8 0 ml
Motor	Borstlös
Garanterat Ljudeffektnivå	105 (LwA) db
Mer mätt Ljudeffektnivå	94 (LpA) db

Vikt (utan batterier)	4,2 kg
-------------------------	--------

160. EU Declaration of Conformity / Declaration of Överensstämmelse

Tillverkare / Tillverkare **FUXTEC GmbH**

Kappstrasse 69, 71083 Herrenberg Tyskland / Tyskland

E-post: info@fuxtec.de Web: www.fuxtec.de

Beteckning / namn batterimotorsåg / Sladdlös kedjesåg

Skriv / modell **FX-E2KS**

EG- direktiv / EG MD- direktivet : 2006/42 /EG
2014/30/EU

Tillämpad Normer /tillämpliga standarder

EN 62841-1:2015

EN 62841-4-1 : 2020

EN IEC 55014-1:2021

EN IEC 55014-2:2021

Vi försäkrar härmed att ovan nämnda maskin är pga Din Design i den version vi marknadsförde grundläggande Säkerhets- och hälsokrav för de listade EG-direktiv är likvärdiga med.

Härmed försäkrar vi att ovan nämnda maskin uppfyller de grundläggande säkerhets- och hälsokrav i de ovan angivna EG-direktiven. Några manipulering eller förändring av maskinen som inte uttryckligen godkänts av oss i förväg gör detta dokument null och ogiltig.

Aufbewahrung der technischen Unterlagen: FUXTEC GmbH • Kappstraße 69 • 71083 Herrenberg • Tyskland, L. Zirkler, Geschäftsführung

Herrenberg, 01/03/2024



Leonhard Zirkler FUXTEC GmbH

KAPPSTRASSE 69

71083 HERRENBERG

TYSKLAND

POLSKA WERSJA JEZYKOWA

161. Wprowadzenie i bezpieczeństwo

Nigdy nie pozwalaj dzieciom ani osobom niezaznajomionym z tą instrukcją na korzystanie z narzędzia ogrodowego. Dzieci należy nadzorować, aby mieć pewność, że nie bawią się urządzeniem.

Przeznaczenie

Urządzenie to przeznaczone jest wyłącznie do piłowania drewna i ścinania drzew na terenach prywatnych. Nie nadaje się do cięcia tworzyw sztucznych, muru ani materiałów budowlanych innych niż drewniane.

Urządzenie jest zgodne z zaleceniami zawartymi w niniejszej instrukcji obsługi korzystania z dostarczonych opisów i instrukcji bezpieczeństwa. Wszelkie inne zastosowania nie są zamierzone. Niewłaściwe użycie spowoduje utratę gwarancji, a producent zrzeknie się wszelkiej odpowiedzialności. Użytkownik ponosi odpowiedzialność za wszelkie szkody wyrządzone osobom trzecim i ich mieniu. Urządzenie użytkować wyłącznie w stanie technicznym określonym i dostarczonym przez producenta. Nieautoryzowane zmiany w urządzeniu wykluczają odpowiedzialność producenta za powstałe z tego powodu szkody.

Ogólne wskazówki bezpieczeństwa dotyczące elektronarzędzi

OSTRZEŻENIE!

Przeczytaj wszystkie ostrzeżenia i instrukcje dotyczące bezpieczeństwa. Niezastosowanie się do ostrzeżeń i instrukcji dotyczących bezpieczeństwa może spowodować porażenie prądem, pożar i/lub poważne obrażenia.

Zachowaj wszystkie ostrzeżenia i instrukcje dotyczące bezpieczeństwa do wykorzystania w przyszłości.

Termin elektronarzędzie stosowany w instrukcjach bezpieczeństwa odnosi się do elektronarzędzi zasilanych z sieci (z przewodem zasilającym) i do elektronarzędzi zasilanych akumulatorowo (bez przewodu zasilającego).

Bezpieczeństwo pracy

- Utrzymuj miejsce pracy w czystości i dobrze oświetlone. Bałagan lub nieoświetlone miejsca pracy mogą prowadzić do wypadków.

- Nie pracuj elektronarzędziem w środowisku wybuchowym zawierającym łatwopalne ciecze, gazy lub pyły. Elektronarzędzia wytwarzają iskry, które mogą spowodować zapalenie pyłu lub oparów.

- Trzymaj dzieci i inne osoby z daleka podczas używania elektronarzędzia. Jeśli coś się rozproszy, możesz stracić kontrolę nad urządzeniem.

Bezpieczeństwo elektryczne

- Wtyczka przyłączeniowa elektronarzędzia musi pasować do gniazdka. Wtyczki nie wolno w żaden sposób modyfikować. Nie używaj przejściówek z uziemionymi elektronarzędziami. Niezmienione wtyczki i pasujące gniazda zmniejszają to Ryzyko porażenia prądem.
- Unikaj fizycznego kontaktu z uziemionymi powierzchniami, takimi jak rury, grzejniki, kuchenki i lodówki. Gdy ciało jest uziemione, istnieje zwiększone ryzyko porażenia prądem.
- Trzymaj elektronarzędzia z dala od deszczu i wilgoci. Dostanie się wody do elektronarzędzia zwiększa ryzyko porażenia prądem.
- Nie używaj kabla do innych celów, do przenoszenia elektronarzędzia, wieszania go lub wyjmowania wtyczki z gniazdka. Trzymaj kabel z dala od źródeł ciepła, oleju, ostrych krawędzi i ruchomych części. Uszkodzone lub splątane kable zwiększają ryzyko porażenia prądem.
- Podczas pracy elektronarzędziem na zewnątrz należy używać wyłącznie przedłużaczy przeznaczonych do użytku na zewnątrz. Zastosowanie jednego do użytku na zewnątrz Stosowanie odpowiedniego przedłużacza zmniejsza ryzyko porażenia prądem.
- Podczas pracy elektronarzędziem na zewnątrz należy używać wyłącznie przedłużaczy przeznaczonych do użytku na zewnątrz. Zastosowanie jednego do użytku na zewnątrz Stosowanie odpowiedniego przedłużacza zmniejsza ryzyko porażenia prądem.

Bezpieczeństwo ludzi

- Bądź uważny, zwracaj uwagę na to, co robisz i rozsądnie podchodź do pracy elektronarzędziem. Nie używaj elektronarzędzia, jeśli jesteś zmęczony lub pod wpływem narkotyków, alkoholu lub leków. Chwila nieuwagi podczas obsługi elektronarzędzia może skutkować poważnymi obrażeniami.
- Zawsze nosić sprzęt ochrony osobistej i okulary ochronne. Noszenie środków ochrony osobistej, takich jak maska przeciwpyłowa, antypoślizgowe obuwie ochronne, kask lub ochronniki słuchu, w zależności od sytuacji w zależności od rodzaju i zastosowania elektronarzędzia, zmniejsza ryzyko obrażeń.
- Unikaj niezamierzonego uruchomienia. Przed podłączeniem elektronarzędzia do źródła zasilania i/lub akumulatora, podniesieniem go lub przenoszeniem należy upewnić się, że elektronarzędzie jest wyłączone. Jeśli przytrzymasz palec podczas przenoszenia elektronarzędzia na włączniku lub podłączaniu urządzenia do prądu, gdy jest ono włączone, może to prowadzić do wypadku.

- Przed włączeniem elektronarzędzia należy usunąć wszelkie narzędzia regulacyjne lub klucze. Narzędzie lub klucz umieszczone w obracającej się części urządzenia może spowodować jego uszkodzenie prowadzić do kontuzji.
- Unikaj nieprawidłowej postawy. Zadbaj o bezpieczeństwo. Przez cały czas stój i utrzymuj równowagę. Pozwala to na lepszą kontrolę elektronarzędzia w nieoczekiwanych sytuacjach.
- Nosić odpowiednią odzież. Nie noś luźnej odzieży ani biżuterii. Trzymaj włosy, odzież i rękawiczki z dala od ruchomych części. Luźna odzież, biżuteria lub długie włosy mogą zostać wciągnięte przez ruchome części.

162. Użycie i obsługa elektronarzędzia

- Nie przeciążaj urządzenia. Do swojej pracy używaj wyznaczonego elektronarzędzia. Dzięki odpowiedniemu elektronarzędziu możesz pracować lepiej i bezpieczniej w określonym zakresie wydajności.
- Nie używaj elektronarzędzia, którego wyłącznik jest uszkodzony. Elektronarzędzie, którego nie można już włączyć ani wyłączyć, jest niebezpieczne i należy je naprawić.
- Odłącz urządzenie i/lub wyjmij baterię przed dokonaniem regulacji urządzenia, wymianą akcesoriów lub odłożeniem urządzenia. Ten środek ostrożności zapobiega niezamierzonemu uruchomieniu elektronarzędzia.
- Nieużywane elektronarzędzia należy przechowywać poza zasięgiem dzieci. Nie pozwalaj na użytkowanie urządzenia osobom, które nie są zaznajomione z nim lub niniejszą instrukcją nie przeczytałem. Elektronarzędzia są niebezpieczne, jeśli są używane przez niedoświadczonych osoby.
- Ostrożnie konserwuj elektronarzędzia. Sprawdź, czy części ruchome działają prawidłowo i nie zacinają się, czy części nie są popękane lub uszkodzone w sposób uniemożliwiający działanie elektronarzędzie jest uszkodzone. Przed użyciem urządzenia należy naprawić uszkodzone części. Wiele wypadków jest powodowanych przez źle konserwowane elektronarzędzia.
- Utrzymuj narzędzia tnące ostre i czyste. Starannie konserwowane narzędzia tnące z ostrymi krawędziami tnącymi są mniej podatne na zacięcia i są lżejsze prowadzić.
- Używaj elektronarzędzi, akcesoriów, narzędzi aplikacyjnych itp. zgodnie z niniejszą instrukcją. Należy wziąć pod uwagę warunki pracy i rodzaj wykonywanej czynności. Używanie elektronarzędzi do zastosowań innych niż te, do których są przeznaczone, może spowodować prowadzić do niebezpiecznych sytuacji.

163. Używanie i obsługa narzędzia bezprzewodowego

- Ładuj akumulatory wyłącznie ładowarkami zalecanymi przez producenta. Ładowarka przeznaczona do określonego typu akumulatora stwarza ryzyko pożaru, jeśli jest używana z innymi akumulatorami.
- W elektronarzędziach należy używać wyłącznie akumulatorów przeznaczonych do tego celu. Używanie innych akumulatorów może spowodować obrażenia ciała i ryzyko pożaru.
- Trzymaj nieużywaną baterię z dala od spinaczy biurowych, monet, kluczy, gwoździ, śrub i innych małych metalowych przedmiotów, które mogłyby spowodować zwarcie styków. Zwarcie pomiędzy stykami akumulatora może spowodować oparzenia lub spowodować pożar.
- W przypadku nieprawidłowego użytkowania może nastąpić wyciek płynu z akumulatora. Unikaj z nim kontaktu. W razie przypadkowego kontaktu spłukać wodą. Jeśli płyn dostanie się do oczu, należy zwrócić się o dodatkową pomoc lekarską. Wyciekający płyn z baterii może powodować podrażnienie skóry lub spowodować oparzenia.

164. Instrukcje bezpieczeństwa dotyczące piły łańcuchowej

- Dla własnego bezpieczeństwa i bezpieczeństwa innych osób, przed użyciem urządzenia przeczytaj niniejszą instrukcję obsługi i zawarte w niej wskazówki dotyczące bezpieczeństwa. Proszę zachować instrukcję obsługi i zachować instrukcje bezpieczeństwa do późniejszego wykorzystania każde zastosowanie pod ręką.
- Przekazać instrukcję obsługi wraz z urządzeniem w przypadku zmiany właściciela.
- Osoby obsługujące urządzenie nie mogą znajdować się pod wpływem środków odurzających (np. alkoholu, narkotyków lub leków).
- Urządzenie należy obsługiwać wyłącznie w sposób zalecany i dostarczony przez producenta stan techniczny. Nieautoryzowane zmiany w urządzeniu wyłączają odpowiedzialność producenta za powstałe z tego powodu szkody.
- Używaj urządzenia wyłącznie przy świetle dziennym lub przy dobrym sztucznym oświetleniu.
- Używaj urządzenia wyłącznie przy suchej pogodzie. Trzymaj go z dala od deszczu i wilgoci. Dostanie się wody do urządzenia zwiększa ryzyko porażenia prądem.
- Wyłącz urządzenie i wyjmij baterię w następujących sytuacjach:
 - ♦ jeśli urządzenie pozostanie bez nadzoru;

♦przed sprawdzeniem, czyszczeniem lub wykonaniem jakichkolwiek innych prac na urządzeniu;

♦jeśli urządzenie zacznie nadmiernie wibrować.

Przed użyciem

- Przed rozpoczęciem pracy należy zapoznać się z pilarką, jej funkcjami i elementami sterującymi.
- Przed użyciem i po uderzeniu sprawdź urządzenie pod kątem oznak zużycia lub uszkodzeń.
- Nie używaj urządzenia, którego włącznik jest uszkodzony i nie można go już włączyć ani wyłączyć.
- Sprawdź, czy wszystkie nakrętki, śruby i wkręty są dokręcone, aby zapewnić bezpieczne działanie urządzenia.
- Nigdy nie używaj urządzenia z uszkodzonymi lub brakującymi częściami. Zleć ich naprawę lub w razie potrzeby wymianę wykwalifikowanemu specjaliście lub specjalistycznemu warsztatowi.
- Podczas pracy z urządzeniem lub na nim należy zawsze nosić solidne buty, długie spodnie i odpowiedni sprzęt ochrony osobistej (okulary ochronne, ochronniki słuchu, antypoślizgowe rękawice robocze itp.). Noszenie środków ochrony osobistej zmniejsza ryzyko obrażeń.
- Nie noś biżuterii ani luźnej odzieży, która mogłaby zostać wciągnięta przez piłę łańcuchową. Trzymaj długie włosy z dala od zespołu tnącego.
- Przed włączeniem pilarki usuń wszelkie narzędzia regulacyjne lub klucze. Narzędzie lub klucz umieszczone w ruchomej części urządzenia może spowodować obrażenia.
- Upewnij się, że łańcuch jest wystarczająco nasmarowany. Jeśli piła łańcuchowa nie będzie wystarczająco nasmarowana, najprawdopodobniej ulegnie uszkodzeniu lub pęknie.

Po wdrożeniu

- Nie używaj urządzenia, jeśli w bezpośrednim sąsiedztwie znajdują się ludzie (zwłaszcza dzieci) lub zwierzęta.
- Przerwij pracę, jeśli zauważysz, że w pobliżu znajdują się ludzie (zwłaszcza dzieci) lub zwierzęta.
- Zawsze trzymaj dłonie i stopy z dala od ruchomych ostrzy, zwłaszcza podczas włączania pilarki.
- Unikaj nieprawidłowej postawy. Zadbaj o bezpieczeństwo
Przez cały czas stój i utrzymuj równowagę. Pozwala to lepiej kontrolować pilarkę w nieoczekiwanych sytuacjach i na szczególnie pochyłych terenach.
- Nie pracuj piłą łańcuchową w środowisku wybuchowym, zawierającym łatwopalne ciecze, gazy lub pyły. Nożyce do żywopłotu mogą wytwarzać iskry, które mogą spowodować zapalenie pyłu lub oparów.

- Zachowaj szczególną ostrożność podczas chodzenia do tyłu. Istnieje ryzyko potknięcia się!
- Chodź tylko w tempie spacerowym.
- Przerywając pracę, nigdy nie pozostawiaj urządzenia bez nadzoru i przechowuj je w bezpiecznym miejscu.
- Trzymaj wszystkie części ciała z dala od pilarki. Nie próbuj usuwać ścinków ani przytrzymywać materiału przeznaczonego do cięcia, gdy ostrze pracuje. Usuń wszystko, co utknęło. Materiał tnij tylko wtedy, gdy urządzenie jest wyłączone. Chwila nieuwagi podczas użytkowania piły łańcuchowej może skutkować poważnymi obrażeniami.
- Przenoś pilarkę łańcuchową za uchwyt, gdy ostrze jest nieruchome. Zawsze wyjmuj baterię na czas transportu lub przechowywania urządzenia. Obchodź się z urządzeniem ostrożnie, aby zmniejszyć ryzyko obrażeń spowodowanych piłą łańcuchową.
- Trzymaj elektronarzędzie wyłącznie za izolowane powierzchnie chwytne, ponieważ piła łańcuchowa może zetknąć się z ukrytymi liniami energetycznymi. Kontakt piły. Korzystanie z kabla pod napięciem może spowodować, że metalowe części urządzenia znajdą się pod napięciem, co może spowodować porażenie prądem.
- Podczas cięcia należy upewnić się, że w miejscu pracy nie znajdują się ludzie (zwłaszcza dzieci) ani zwierzęta.
- Trzymaj wszystkie części ciała z dala od łańcucha piły, gdy piła pracuje. Przed uruchomieniem piły należy upewnić się, że łańcuch piły niczego nie dotyka. Podczas pracy piłą łańcuchową chwila nieuwagi może spowodować wciągnięcie odzieży lub części ciała w łańcuch piły.
- Nosić okulary ochronne i ochronniki słuchu. Zalecane jest dodatkowe wyposażenie ochronne głowy, dłoni, nóg i stóp. Odpowiednia odzież ochronna zmniejsza ryzyko obrażeń spowodowanych odpryskami odłamków i przypadkowym kontaktem z łańcuchem piły.
- Nie używaj piły łańcuchowej na drzewie. Podczas pracy na drzewie istnieje ryzyko obrażeń.
- Używaj urządzenia wyłącznie przy suchej pogodzie. Trzymaj go z dala od deszczu i wilgoci.
- Zawsze upewnij się, że masz stabilną stopę i używaj piły łańcuchowej tylko wtedy, gdy stoisz na twardym, bezpiecznym i równym podłożu. Śliskie lub niestabilne powierzchnie, np. drabina, mogą prowadzić do utraty równowagi lub kontroli nad pilarką.
- Należy uważać, aby podczas pracy pilarka nie miała kontaktu z podłożem lub innymi przedmiotami.
- Podczas cięcia naprężonej gałęzi należy spodziewać się, że odskoczy. Jeśli napięcie włókien drzewnych zostanie zwolnione, naprężona gałąź może uderzyć operatora i/lub wytrącić pilarkę spod kontroli.
- Zachowaj szczególną ostrożność podczas cięcia runa leśnego i młodych drzewa. Cienki materiał może wciągnąć się w łańcuch piły i uderzyć lub wytrącić z równowagi.

- Przed odłożeniem elektronarzędzia zaczekaj, aż elektronarzędzie się zatrzyma.
- Przerwywając pracę, nigdy nie pozostawiaj urządzenia bez nadzoru i przechowuj je w bezpiecznym miejscu.
- Zawsze wyłączaj pilarkę łańcuchową podczas transportu jej do innych miejsc pracy.
- Nigdy nie trzymaj piły łańcuchowej za ostrze tnące.
- Przeńs pilarkę łańcuchową za przedni uchwyt, gdy jest wyłączona, z łańcuchem skierowanym w stronę przeciwną do ciała. Podczas transportu lub przechowywania piły zawsze zakładaj osłonę ochronną. Ostrożne obchodzenie się z piłą łańcuchową zmniejsza prawdopodobieństwo przypadkowego kontaktu z pracującym łańcuchem.
- Przestrzegaj instrukcji dotyczących smarowania, naprężenia łańcucha i wymiany akcesoriów. Nieprawidłowo napięty lub nasmarowany łańcuch może pęknąć lub zwiększyć ryzyko odrzutu.
- Trzymaj uchwyty suche, czyste i wolne od oleju i smaru. Tłuste, zaolejone uchwyty są śliskie i powodują utratę kontroli.
- Widziałem tylko drewno. Nie używaj piły łańcuchowej do prac, do których nie jest przeznaczona. Przykład: Nie używaj piły łańcuchowej do cięcia tworzyw sztucznych, muru ani materiałów budowlanych innych niż drewniane. Używanie pilarki łańcuchowej do prac niezgodnych z jej przeznaczeniem może prowadzić do niebezpiecznych sytuacji.
- Urządzenie należy obsługiwać wyłącznie w sposób zalecany i dostarczony przez producenta stan techniczny. Nieautoryzowane zmiany w urządzeniu wyłączają odpowiedzialność producenta za powstałe z tego powodu szkody.
- Części zamienne muszą spełniać wymagania określone przez producenta. Dlatego należy używać wyłącznie oryginalnych części zamiennych lub części zamiennych zatwierdzonych przez producenta. Podczas wymiany należy postępować zgodnie z dołączoną instrukcją montażu i wcześniej wyjąć baterię.
- Naprawy zlecać wyłącznie wykwalifikowanemu specjalście lub specjalistycznemu warsztatowi.

Przyczyny i zapobieganie niepowodzeniom

Odrzut może wystąpić, jeśli końcówka piły dotknie przedmiotu lub jeśli drewno się wygina i łańcuch piły utknie w cięciu. Kontakt z końcówką prowadnicy może w niektórych przypadkach spowodować nieoczekiwaną reakcję do tyłu , powodującą wychylenie prowadnicy do góry i w kierunku operatora. Zakleszczenie łańcucha piły na górnej krawędzi prowadnicy może szybko przesunąć prowadnicę z powrotem w stronę operatora. Każda z tych reakcji może spowodować utratę kontroli nad piłą i potencjalnie spowodować poważne obrażenia. Nie polegaj wyłącznie na urządzeniach zabezpieczających wbudowanych w pilarkę. Jako użytkownik piły łańcuchowej Należy podjąć różne środki, aby uniknąć wypadków i obrażeń aby móc pracować.

Odrzut jest skutkiem nieprawidłowego lub nieprawidłowego użycia elektronarzędzia. Można temu zapobiec, podejmując odpowiednie środki ostrożności opisane poniżej:

- Trzymaj pilarkę mocno obiema rękami, tak aby kciuk i palce obejmowały uchwyty piły łańcuchowej. Ułóż ciało i ramiona w pozycji, w której będziesz w stanie wytrzymać siły odrzutu. Jeśli zostaną podjęte odpowiednie środki, operator może kontrolować siły odrzutu. Nigdy nie puszczaj piły łańcuchowej.
- Unikaj nieprawidłowej postawy. Zapobiega to przypadkowemu kontaktowi z końcówką prowadnicy i umożliwia lepszą kontrolę nad pilarką w nieoczekiwanych sytuacjach włączony.
- Zawsze używaj zamiennych prowadnic i łańcuchów zalecanych przez producenta. Nieprawidłowe prowadnice zamienne i łańcuchy piły mogą spowodować pęknięcie łańcucha i/lub odrzut.
- Postępuj zgodnie z instrukcjami producenta dotyczącymi ostrzenia i cięcia
Konserwacja łańcucha piły. Zbyt niskie ograniczniki głębokości zwiększają tendencję do odbicia.

Po użyciu

- Wyłącz urządzenie, wyjmij baterię, a następnie umieść urządzenie w bezpiecznym miejscu.
- Nie przechowuj urządzenia w zasięgu dzieci.
- Upewnij się, że szczeliny wentylacyjne urządzenia są wolne od zanieczyszczeń.
- Części zamienne muszą spełniać wymagania określone przez producenta. Dlatego należy używać wyłącznie oryginalnych części zamiennych lub części zamiennych zatwierdzonych przez producenta. Podczas wymiany należy postępować zgodnie z dołączoną instrukcją montażu i wcześniej ją usunąć
Bateria.
- Naprawy zlecać wyłącznie wykwalifikowanemu specjalście lub specjalistycznemu warsztatowi.

165. Instrukcje bezpieczeństwa ładowarki

- Trzymaj ładowarkę z dala od deszczu i wilgoci. Dostanie się wody do ładowarki zwiększa ryzyko porażenia prądem.
- Utrzymuj ładowarkę w czystości. Istnieje ryzyko porażenia prądem wskutek zanieczyszczenia.
- Przed każdym użyciem sprawdź ładowarkę, kabel i wtyczkę. Nie używaj ładowarki, jeśli zauważysz jakiegokolwiek uszkodzenia. Nie otwieraj samodzielnie ładowarki i zlecaj jej naprawę wyłącznie wykwalifikowanemu personelowi specjalistycznemu i wyłącznie przy użyciu oryginalnych części zamiennych.
Uszkodzone ładowarki, kable i wtyczki zwiększają ryzyko porażenia prądem.

- Nie umieszczaj przedmiotów na ładowarce ani nie kładź jej na miękkich powierzchniach. Istnieje ryzyko pożaru.
- Zawsze sprawdzaj, czy napięcie sieciowe odpowiada napięciu wskazanemu na tabliczce znamionowej ładowarki.
- Nigdy nie używaj ładowarki, jeśli kabel, wtyczka lub samo urządzenie są uszkodzone na skutek czynników zewnętrznych. Zabierz ładowarkę do najbliższego specjalistycznego warsztatu.
- W żadnym wypadku nie otwieraj ładowarki. W przypadku awarii należy oddać go do specjalistycznego warsztatu.

166. Instrukcje bezpieczeństwa dotyczące akumulatorów litowo-jonowych

- Nie otwieraj akumulatora. Istnieje ryzyko zwarcia.
- Chronić akumulator przed wysoką temperaturą, np. B. także od ciągłego narażenia na światło słoneczne, ogień, wodę i wilgoć. Istnieje ryzyko eksplozji.
- Jeżeli akumulator jest uszkodzony lub niewłaściwie używany, mogą wydobywać się opary. Zapewnij świeże powietrze i w przypadku wystąpienia jakichkolwiek objawów skonsultuj się z lekarzem. Opary mogą podrażniać drogi oddechowe.
- W przypadku nieprawidłowego użytkowania może nastąpić wyciek płynu z akumulatora. Unikaj z nim kontaktu. W razie przypadkowego kontaktu spłukać wodą. Jeśli płyn dostanie się do oczu, należy zwrócić się o dodatkową pomoc lekarską. Wyciekający płyn z baterii może powodować podrażnienie skóry lub spowodować oparzenia.
- Używaj wyłącznie oryginalnych baterii zgodnych z tabliczką znamionową elektronarzędzia określone napięcie. Podczas korzystania z innych baterii, takich jak imitacje, baterie regenerowane lub baterie innych producentów, istnieje ryzyko obrażeń i szkód materialnych w wyniku eksplozji baterii.
- Napięcie akumulatora musi odpowiadać napięciu ładowania akumulatora w ładowarce. W przeciwnym razie istnieje ryzyko pożaru i eksplozji.
- Ładuj akumulatory wyłącznie ładowarkami zalecanymi przez producenta. Ładowarka przeznaczona do określonego typu akumulatora stwarza ryzyko pożaru, jeśli jest używana z innymi akumulatorami.
- Akumulator może zostać uszkodzony ostrymi przedmiotami, takimi jak gwoździe lub śrubokręty, lub siłą zewnętrzną. Może wystąpić wewnętrzne zwarcie, w wyniku czego akumulator może się spalić, dymić, eksplodować lub przegrzać.

167. prezentacja

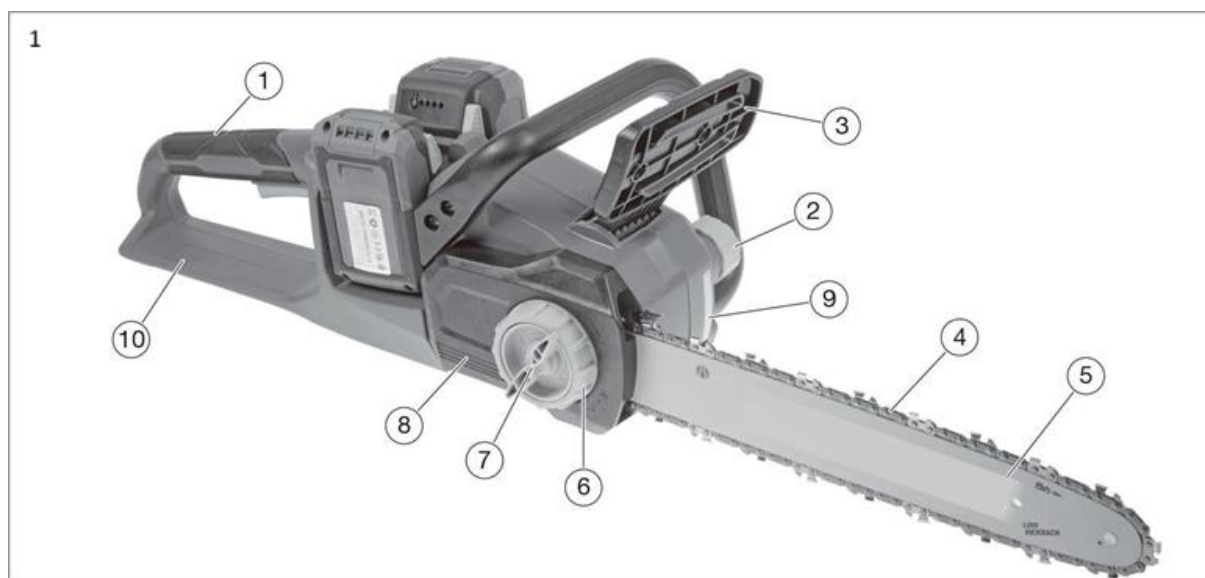

Rysunek 1: Piła łańcuchowa

1. Tylny uchwyt
2. Zamknięcie zbiornika oleju (na olej do pił łańcuchowych)
3. Dźwignia hamulca łańcucha
4. Łańcuch piły
5. Prowadnica piły łańcuchowej
6. Koło napinające łańcuch
7. Zamknięcie pokrywy bocznej
8. Koło prowadzące łańcuch piły (wewnętrzne)
9. Wskaźnik poziomu oleju
10. Tylne łóże



Rysunek 2: Piła łańcuchowa

- 11. Osłona ochronna
- 12. Uchwyt przedni
- 13. Zestaw akumulatorów
- 14. Wyłącznik bezpieczeństwa
- 15. Włącznik/wyłącznik

168. Włącz/wyłącz urządzenie

Włóż dwie baterie do dostarczonych szyn. Następnie naciśnij boczny przycisk bezpieczeństwa, dopiero wtedy będziesz mógł uruchomić włącznik/wyłącznik. Urządzenie zostanie teraz uruchomione. Jeśli zwolnisz włącznik/wyłącznik, urządzenie przestanie działać. Uwaga: Narzędzie tnące może nadal lekko pracować.



169. Notatki robocze

⚠️ OSTRZEŻENIE!

Przed każdym użyciem należy sprawdzić, czy hamulec łańcucha działa prawidłowo. W przeciwnym razie nie używaj piły łańcuchowej i oddaj ją do naprawy wykwalifikowanemu specjalście lub specjalistycznemu warsztatowi.

Pilarka posiada hamulec łańcucha jako urządzenie zabezpieczające, które w przypadku odrzutu zatrzymuje łańcuch w ułamku sekundy. W przypadku odrzutu hamulec łańcucha zostaje automatycznie uruchomiony w wyniku zetknięcia osłony dłoni z lewą ręką. Dlatego zawsze trzymaj piłę łańcuchową obiema rękami.

170. Ręczna aktywacja i zwolnienie hamulca łańcucha

Przechyl osłonę dłoni w stronę końcówki piły (patrz ilustracja poniżej).

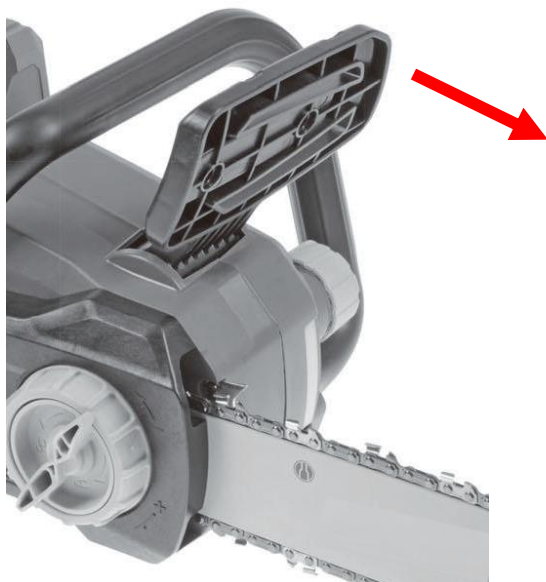

Aby zwolnić hamulec łańcucha, pociągnij osłonę dłoni w stronę rączki dziobowej (patrz poniższa ilustracja).



171. Sprawdzenie hamulca łańcucha

Zaparkuj pilarkę łańcuchową na bezpiecznej powierzchni. Zwolnij hamulec łańcucha. Trzymaj pilarkę mocno obiema rękami. Włącz piłę łańcuchową. Łańcuch piły działa. Przechyl ostonę dłoni w stronę końcówki piły. Łańcuch musi się natychmiast zatrzymać!

W przeciwnym razie nie używaj piły łańcuchowej i oddaj ją do naprawy wykwalifikowanemu specjalistcie lub specjalistycznemu warsztatowi.

Po pracy regularnie czyść widoczne mechanizmy hamulca łańcucha z wiórów i trocin.

172. Smarowanie łańcucha

⚠ OSTROŻNOŚĆ!

Urządzenie można eksploatować wyłącznie z wystarczającą ilością oleju do smarowania łańcucha. Niewystarczające smarowanie skraca żywotność urządzenia.

Sprawdź ilość oleju za pomocą wskaźnika poziomu oleju i w razie potrzeby uzupełnij zbiornik (Rysunek 1, punkt 3)

⚠ OSTROŻNOŚĆ!

Pilarkę łańcuchową napełniać wyłącznie ekologicznym, wysokiej jakości olejem do smarowania łańcuchów (wg RAL-UZ 48).

Nie używaj zużytego oleju. Zużyty olej może powodować raka skóry w przypadku długotrwałego i powtarzającego się kontaktu ze skórą oraz jest szkodliwy dla środowiska! Zużyty olej nie ma tych wymaganych

Właściwości smarne i nie nadaje się do smarowania łańcucha.

Stosowanie oleju innego niż zalecany może spowodować uszkodzenie prowadnicy, łańcucha i układu smarowania.

Upewnij się, że do zbiornika oleju nie dostał się żaden brud.

Unikaj rozlewania oleju. Pamiętaj, aby wytrzeć rozlany olej.

173. Podstawowa technika pracy

Ryzyko obrażeń! W tej części opisano podstawowe techniki pracy związane z obsługą urządzenia.

Podane tutaj informacje nie zastępują wieloletniego szkolenia i doświadczenia profesjonalisty.

Unikaj wszelkiej pracy, do której nie masz wystarczających kwalifikacji! Nieostrożne obchodzenie się z urządzeniem może spowodować poważne obrażenia, a nawet śmierć!

Ciągnięcie piły

W tej technice spód listwy piły służy do cięcia od góry do dołu. Łańcuch piły odciąga urządzenie do przodu od użytkownika. Przednia krawędź urządzenia stanowi podporę, która przejmuje siły powstałe na pniu drzewa podczas cięcia. Podczas ciągnięcia piły użytkownik ma znacznie większą kontrolę nad urządzeniem i może lepiej unikać odrzutów. Dlatego najlepiej stosować tę technikę piłowania (patrz poniższy rysunek)

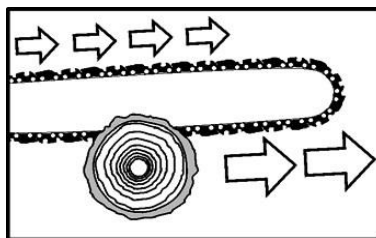

Piłowanie dociskowe

W tej technice górna część piły służy do cięcia od dołu do góry. Łańcuch piły ciągnie urządzenie do tyłu w kierunku użytkownika (patrz poniższa ilustracja).

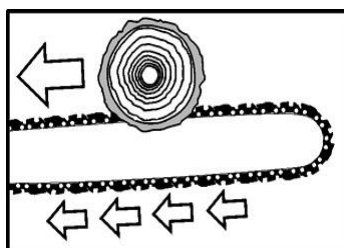

⚠ TRZEŻENIE!

rzucone w stronę użytkownika z dużą siłą. Jeśli użytkownik nie użyje swojej siły fizycznej, aby skompensować siłę popychającą łańcuch piły do tyłu, istnieje ryzyko, że tylko czubek prowadnicy będzie stykał się z drewnem, co spowoduje odrzut. Niebezpieczeństwo śmierci lub poważnych obrażeń!

174. Ścięcie drzewa

⚠ Ryzyko obrażeń!

Prace związane z wycinką i okrzyszowaniem mogą wykonywać wyłącznie osoby przeszkolone! Istnieje ryzyko obrażeń zagrażających życiu!

Przed rozpoczęciem prac ścinkowych należy upewnić się, że:

W obszarze upadku (A) drzewa nie znajdują się żadne niezaangażowane osoby ani zwierzęta.

Dla wszystkich zaangażowanych jest możliwa niezakłócona droga ewakuacyjna. Odwrót (B) następuje po przekątnej w kierunku przeciwnym do kierunku upadku. Obszar wokół pnia musi być wolny od przeszkód (niebezpieczeństwo potknięcia się!). Następne miejsce pracy musi znajdować się w odległości co najmniej 2½ długości drzewa. Przed ścinką należy sprawdzić kierunek upadku drzewa i upewnić się, że w odległości 2½ długości drzewa nie znajdują się żadne przedmioty, inne osoby ani zwierzęta (patrz poniższy rysunek).

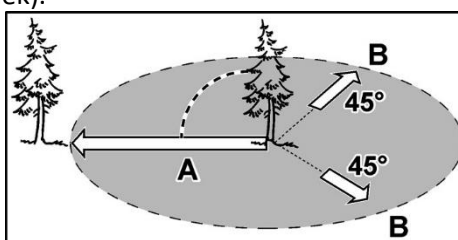

Ścięcie drzewa odbywa się w dwóch etapach:

- naciąć pień na około jedną trzecią jego średnicy od strony zwróconej w stronę upadku (1.).
 - Wykonaj cięcie obalające (2.) po przeciwnej stronie, które musi być nieco wyższe
- Nacięcie w kształcie kropki (ok. 3-5 cm).

widziałem całego pnia drzewa. Obszar (C) pełni funkcję zawiasu i zapewnia określony kierunek opadania. Podczas ścinania stój tylko z boku drzewa, które ma zostać ścięte! Istnieje ryzyko obrażeń zagrażających życiu (patrz poniższa ilustracja)!

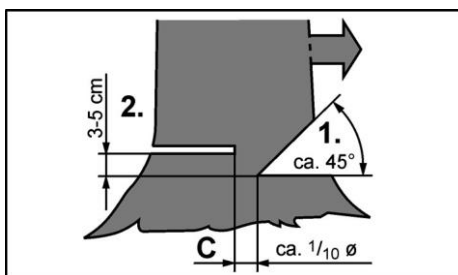

⚠ Verletzungsgefahr!

175. Praca na kłodach leżących płasko na ziemi

Przetnij pień do połowy, następnie odwróć go i przepiłuj z przeciwnej strony. Podczas przecinania pnia należy zwracać uwagę, aby piła nie dotykała podłoża (patrz poniższa ilustracja)!

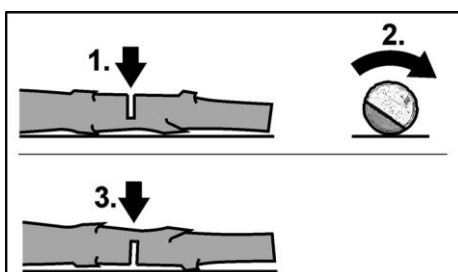

⚠ Geräteschäden!

Zalecamy cięcie kłód podporowych na kołach piłowych. Jeżeli nie jest to możliwe, pień należy podnieść i podeprzeć za pomocą gałęzi podporowych lub bloków podporowych.

W obszarze A wykonaj najpierw cięcie od góry do dołu do około jednej trzeciej średnicy pnia, a następnie wykonaj końcowe cięcie od dołu do góry. W obszarze B najpierw przetnij od dołu do góry do około jednej trzeciej średnicy pnia, a następnie przepiłuj od góry (patrz poniższa ilustracja).

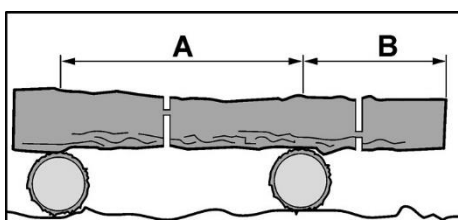

Ważny: Nie piłuj kłód, które są pod napięciem! Ciepły strumień powietrza lub przechylona piła mogą spowodować poważne obrażenia!

176. Usuwanie gałęzi

Zawsze pracuj po stronie przeciwnej do danej gałęzi.

Zacznij od dołu pnia i kieruj się ku górze.

Przytnij gałąź w odległości 10-15 cm od podstawy gałęzi od dołu do góry, do 1/3 średnicy gałęzi

Zobaczylem gałąź nieco dalej od góry do dołu.

Wykonaj cięcie blisko pnia. Wykonaj cięcie od góry do dołu.

Przy okrzesywaniu leżących pni zawsze najpierw odcinaj gałęzie, które swobodnie wystają w powietrze. Odetnij gałęzie podtrzymujące dopiero po pocięciu pnia na kawałki (patrz poniższa ilustracja).

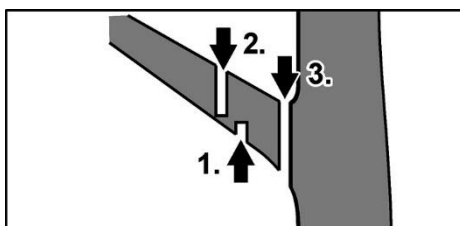

Uwaga: leżące lub naprężone gałęzie mogą zaklinować łańcuch piły w drewnie!

177. Konserwacja i pielęgnacja

Uwaga: przed przystąpieniem do jakichkolwiek prac przy elektronarzędziu należy wyjąć akumulator z urządzenia.

Ostre zęby tnące → Nosić rękawice ochronne!

Nie stosować wody ani płynnych środków czyszczących.

- Po każdym użyciu lub w przypadku użycia mocnej szmatki wyczyść nożyce do żywoplotu suchą szmatką

Zabrudzić pędzlem.

- Nigdy nie polewaj urządzenia wodą.

- Utrzymuj styki akumulatora i urządzenia w czystości i wolne od kurzu.

- Zdjąć osłonę łańcucha, a następnie zdjąć ją miękką szczoteczką

Zanieczyszczenia z prowadnicy, łańcucha piły, koła zębatego i osłony łańcucha.

- Łańcuch piły nie może zwisać, ale powinien znajdować się na środku prowadnicy

Pozostawić 2-3 milimetry do usunięcia z listwy piły.

178. Sprzedaż



OSTRZEŻ UNG!

Przed wyrzuceniem starego elektronarzędzia należy uniemożliwić jego użycie:

- elektronarzędzia zasilane sieciowo po wyjęciu wtyczki przyłączeniowej,
- elektronarzędzi zasilanych akumulatorowo poprzez wyjęcie akumulatora.



Tylko dla krajów UE

Nie wyrzucaj elektronarzędzi do śmieci domowych! Zgodnie z Dyrektywą Europejską 2012/19/WE w sprawie zużytego sprzętu elektrycznego i elektronicznego oraz jej implementacją do prawa krajowego, zużyty sprzęt elektryczny należy zbierać selektywnie i poddawać recyklingowi w sposób przyjazny dla środowiska. Odzysk surowców zamiast utylizacji odpadów. Urządzenie, akcesoria i



opakowanie należy poddać recyklingowi w sposób przyjazny dla środowiska. Części plastikowe są przeznaczone do sortowania i recyklingu.



OSTRZEŻENIE!

Nie wrzucaj akumulatorów/baterii do śmieci domowych, do ognia lub do wody. Nie otwieraj starych baterii. Akumulatory/baterie należy zbierać, poddawać recyklingowi lub utylizować w sposób przyjazny dla środowiska.

Tylko dla krajów UE: Zgodnie z dyrektywą 2006/66/WE uszkodzone lub zużyte akumulatory/baterie należy poddać recyklingowi.



UWAGA

Aby uzyskać informacje na temat możliwości utylizacji, należy skontaktować się z gminą/miastem.



Recykling surowców zamiast utylizacji odpadów.

179. Dane techniczne

Pilarka akumulatorowa 40V	FX-E2KS
Długość miecza	1 4"
Prędkość łańcucha	15 m/s
Maksymalna ilość napełnienia Zbiornik oleju	1 8 0ml
Silnik	Bezsztotkowy
Gwarantowane Poziom mocy akustycznej	105 (LwA) szer
Bardziej miarowe Poziom mocy akustycznej	94 (LpA) tward
Waga (bez baterie)	4,2 kg

180. Deklaracja zgodności UE / Deklaracja Konformizm

Producent/Wytwórca **FUXTEC GmbH**
Kappstrasse 69, 71083 Herrenberga Niemcy / Niemcy
E-mail: info@fuxtec.de Sieć: www.fuxtec.de

Oznaczenie / nazwa piły łańcuchowej akumulatorowej / Bezprzewodowa piła
łańcuchowa

Typ / model **FX-E2KS**

Dyrektywa WE / WE Dyrektywa MD : 2006/42 /WE
2014/30/UE

Stosowany Normy / obowiązujące standardy

EN 62841-1:2015

EN 62841-4-1: 2020

EN IEC 55014-1:2021

EN IEC 55014-2:2021

Oświadczamy, że w/w maszyna jest przedmiotem Twój Projekt w wersji, którą wprowadziliśmy na rynek podstawowy Wymagania dotyczące bezpieczeństwa i zdrowia osób wymienionych Dyrektywa WE są równoważne.

Niniejszym oświadczamy, że wyżej wymieniona maszyna spełnia wymagania niezbędny wymagania bezpieczeństwa i ochrony zdrowia zawarte w wyżej wymienionych dyrektywach WE. Każdy manipulacja lub zmiana maszyny nie będąca wyraźnie autoryzowana przez nas z góry czyni niniejszy dokument nieważnym i próżnia.

Aufbewahrung der technischen Unterlagen: FUXTEC GmbH • Ulica Kappska 69 • 71083 Herrenberg • Niemcy, L. Zirkler, Zarządzanie majątkiem

Herrenberga, 01.03.2024

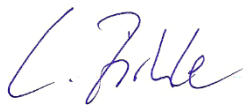

Leonharda Zirklera FUXTEC
GmbH KAPPSTRASSE 69
71083 HERRENBERGA NIEMCY