

Anleitung zum kürzen der Metallarmbänder

Sehr geehrter Kunde,

diese Anleitung soll Ihnen bei der Längenanpassung Ihrer Metallarmbänder helfen.

Kürzen durch das Entfernen von Bandgliedern

Das Armband verfügt über mehrere entnehmbare Bandglieder, welche auf der Rückseite mit einem Pfeil markiert sind.

Das Band durch einen Federsteg gehalten, dieser kann durch Hineindrücken mit dem Werkzeug was bei Ihrer Bestellung dabei war herausgedrückt werden.

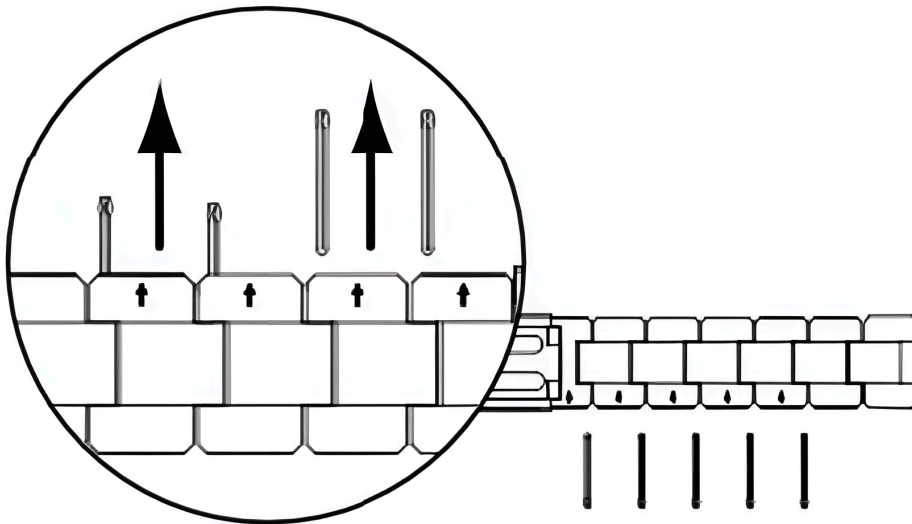

Legen Sie das Band so, dass der Stift in Pfeilrichtung mit dem Bandwerkzeug **(1)** herausgedrückt werden kann **(2)**.

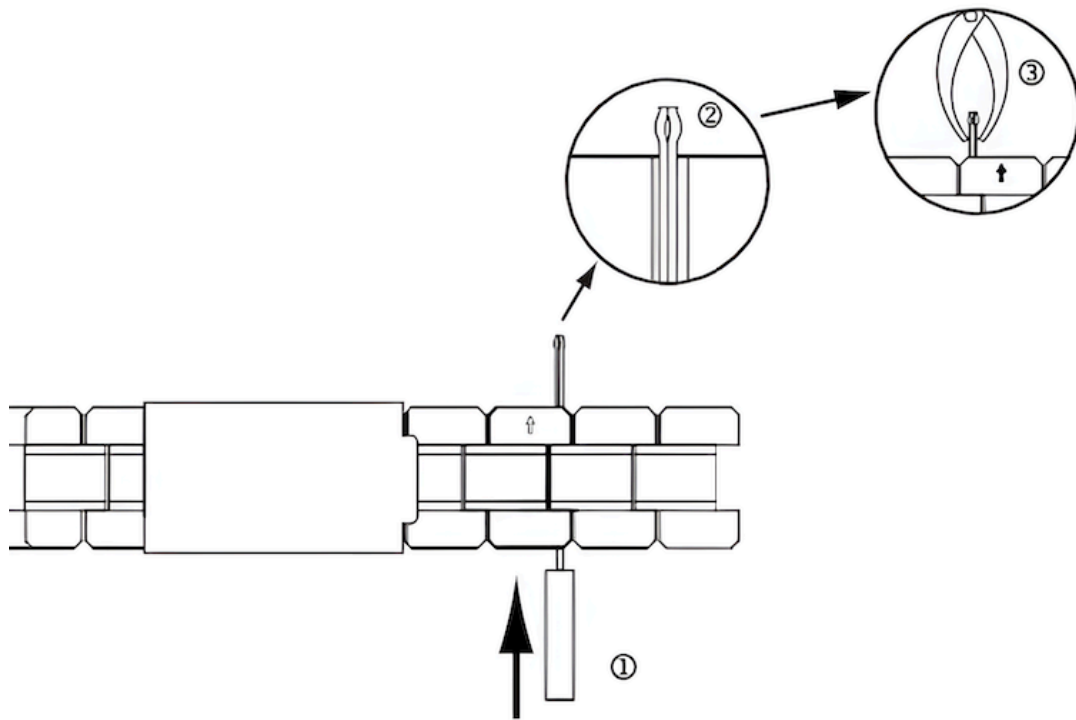

Bandwerkzeug

Ziehen Sie den Stift ggf. mit einer Zange **(3)** heraus.

Entnehmen Sie auf diese Weise die gewünschte Menge an Bandgliedern.

Um das gekürzte Band wieder zusammen- zusetzen, den Stift nun **entgegen** der Pfeil- richtung wieder einsetzen und hineindrücken bis er einrastet. (Setzen Sie es genauso ein, wie der Stift herauskam)

Datum und Uhrzeit einstellen

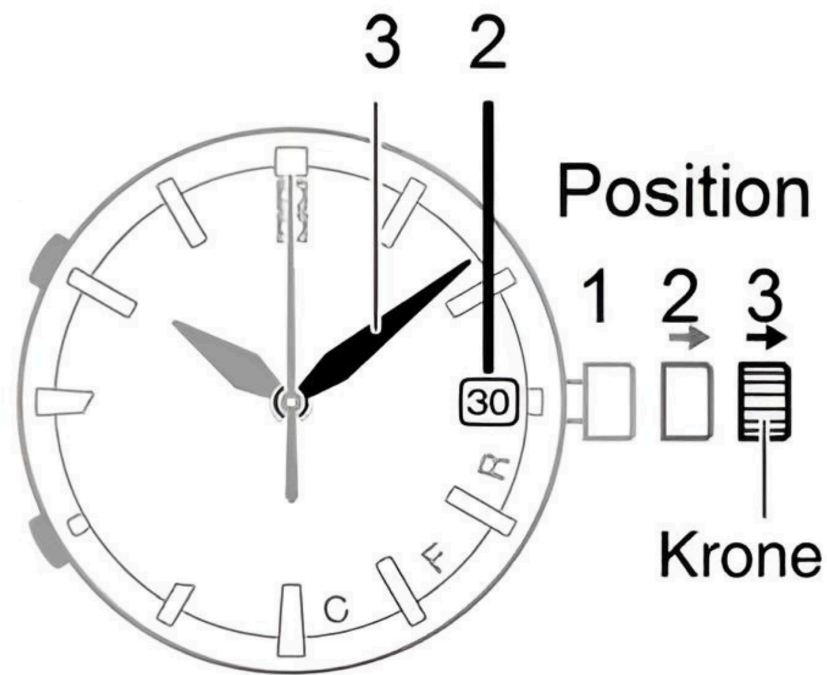

Position 2: Datum einstellen

Position 3: Uhrzeit einstellen

Reinigung





Vermeide es, die Uhr direkt unter Wasser zu halten, auch wenn sie wasserdicht ist.

Verwende keine scharfen Reinigungsmittel oder chemischen Lösungen, da diese das Material der Uhr beschädigen könnten.

Wenn deine Uhr ein Lederarmband hat, vermeide es, dieses zu nass zu machen, da Leder durch Wasser beschädigt werden kann. Reinige das Lederarmband separat mit einem trockenen oder leicht angefeuchteten Tuch.

Wasserdichtigkeit

Bitte beachten Sie, welche Wasserdichtigkeit Ihre Armbanduhr hat. Hier eine Übersicht:

	Hände waschen, Regen, Spritzer	baden	duschen	schwimmen, schnorcheln	tauchen mit Ausrüstung
Wassertiefe/Dichte bis					
kein Hinweis	✗	✗	✗	✗	✗
30 Meter = 3 ATM (= 3 Bar)	✓	✗	✗	✗	✗
50 Meter = 5 ATM (= 5 Bar)	✓	✓	✗	✗	✗
100 Meter = 10 ATM (= 10 Bar)	✓	✓	✓	✓	✗
200 Meter = 20 ATM (= 20 Bar)	✓	✓	✓	✓	✓