

Bedienungsanleitung



PS08BT



Lesen Sie die gesamte Anleitung des Gerätes sorgfältig durch, bevor Sie das Gerät benutzen. Bewahren Sie die Anleitung für den weiteren Gebrauch gut auf.



INHALTSVERZEICHNIS PS08BT

SICHERHEITSHINWEISE	3
STROMVERSORGUNG	5
AKKULADEVORGANG	5
BEZEICHNUNG DER BEDIENELEMENTE	6
BASISFUNKTION	8
RADIO FUNKTION	9
USB FUNKTION	9
WIEDERGABEMODUS (USB)	10
BLUETOOTH FUNKTION	10
AUX FUNKTION	11
MIKROFONBUCHSE	11
TECHNISCHE DATEN	12
Allgemein	12
Akku	12
Mikrofon Eingang	12
USB	12
Bluetooth	12
Audio	12
LIEFERUMFANG	12
ENTSORGUNGSHINWEISE	13
VEREINFACHTE EU-KONFORMITÄTSERKLÄRUNG	13
GEWÄHRLEISTUNG	14

SICHERHEITSHINWEISE



- Das Ausrufezeichen im Dreieck weist den Benutzer auf wichtige Bedienungs- und Wartungsanweisungen (Service) in diesem Handbuch hin. Diese sind unbedingt zu befolgen.



- Das Blitzsymbol im Dreieck weist den Benutzer auf „gefährliche Spannungen“ an einigen Bauteilen des Gerätes hin.



- Um die Gefahr elektrischer Schläge auszuschließen das Gehäuse auf keinen Fall öffnen. Im Innern befinden sich keine vom Benutzer selbst instand setzbaren Teile. Reparaturen dürfen nur von einer autorisierten Fachwerkstatt durchgeführt werden.

230v~

- Dieses Gerät ist für 230V ~ 50Hz Netzspannung ausgelegt. Bei längerer Nichtbenutzung ziehen Sie den Stecker aus der Steckdose.



- Setzen Sie das Gerät weder Feuchtigkeit noch Regen aus.



- Schalten Sie das Gerät erst dann ein, wenn Sie alle Verbindungen genau geprüft haben.



- Stellen Sie das Gerät so auf, dass immer eine ungestörte Frischluftzufuhr sichergestellt ist. Stellen Sie das Gerät keines Falls auf Teppiche und in der Nähe von Gardinen auf und bauen Sie es nicht in Bücherregale ein.



- Setzen Sie das Gerät weder direkter Sonneneinstrahlung noch Wärmequellen wie z.B. Heizungen, offene Feuerquellen aus.

- 1) Lesen Sie diese Bedienungsanleitung, bevor Sie versuchen, das Gerät anzuschließen oder zu bedienen.
- 2) Diese Bedienungsanleitung zum späteren Nachschlagen gut aufbewahren.
- 3) Das Gerät darf keinem Tropf oder Spritzwasser ausgesetzt werden und es dürfen keine mit Flüssigkeiten gefüllten Gegenstände wie Vasen auf das Produkt gestellt werden. Nur in trockenen Regionen benutzen.
- 4) Keine offenen Flammen wie Kerzen auf das Gerät stellen und das Gerät von offenen Flammen fernhalten.
- 5) Kinder sollten beaufsichtigt werden, um sicherzustellen, dass sie nicht mit dem Gerät spielen.
- 6) Die Belüftung darf nicht durch Abdecken der Lüftungsöffnungen behindert werden.
- 7) Stellen Sie sicher, dass das Gerät an eine AC 100-240V 60 / 50Hz Steckdose angeschlossen ist. Bei Verwendung höherer Spannung kann es zu Funktionsstörungen des Gerätes kommen. Schalten Sie das Gerät aus, bevor Sie es vom Netz trennen.
- 8) Wenn Sie nasse oder feuchte Hände haben, fassen Sie den Netzstecker nicht an um diesen in oder aus der Steckdose zu ziehen oder zu stecken.
- 9) Keine Gewalt anwenden um den Netzstecker in die Steckdose zu stecken, wenn der Netzstecker nicht passt.
- 10) Nur Zubehör und Ersatzteile verwenden die vom Hersteller frei gegeben sind.
- 11) Installieren Sie das Gerät gemäß den Anweisungen des Herstellers.
- 12) Stellen Sie das Gerät nur in ausreichend belüfteten Umgebungen auf.
- 13) Stellen Sie das Gerät auf eine ebene und stabile Oberfläche.
- 14) Nicht Temperaturen über 40 ° C aussetzen.
- 15) Beim Aufstellort darauf achten das 30 cm nach hinten und der Oberseite des Gerätes und 5 cm von jeder Seite eingehalten werden.
- 16) Betätigen Sie die Tasten des Gerätes nicht mit übermäßiger Kraft da dies zu Beschädigungen führen kann.
- 17) Entsorgen Sie verbrauchte Batterien oder defekte Akkus umweltgerecht.
- 18) Achten Sie stets darauf, dass der Netzstecker vor dem Transport oder der Reinigung aus der Steckdose gezogen wird. Reinigen Sie das Gerät nur mit einem trockenen Tuch.
- 19) Bei Gewitter oder wenn das Gerät für längere Zeit nicht genutzt wird trennen Sie das Gerät vom Stromnetz.
- 20) Dieses Produkt hat keine vom Benutzer zu wartenden Teile. Versuchen Sie nicht, dieses Produkt selbst zu reparieren. Nur qualifiziertes Servicepersonal darf die Wartung durchführen. Bei einem Defekt setzen Sie sich mit Ihrem Händler oder dem Herstellerservice in Verbindung.
- 21) Beachten Sie speziell bei der Bedienung des Gerätes durch Kindern, dass keine Gegenstände in die Geräteöffnungen gesteckt werden dürfen, da dies zu einem tödlichen elektrischen Schlag führen könnte.
- 22) Befestigen Sie dieses Produkt nicht an einer Wand oder Decke.
- 23) Stellen Sie das Gerät nicht in der Nähe von Fernsehgeräten, Lautsprechern und anderen Objekten, die starke Magnetfelder erzeugen.
- 24) Lassen Sie das Gerät nicht unbeaufsichtigt, wenn es benutzt wird.
- 25) **HINWEIS: Um das System vollständig zu trennen, wenn es längere Zeit nicht benutzt wird, ziehen Sie den Netzstecker aus der Steckdose und betätigen Sie den Kippschalter um das Gerät auszuschalten.**

STROMVERSORGUNG

Dieses Gerät besitzt einen wieder aufladbaren Blei Säure Akku (4000mAh). Laden Sie die PS08BT vor dem ersten Gebrauch vollständig auf (ca. 5 Stunden).

Um in den Akkubetrieb zu wechseln, ziehen Sie das Netzkabel nach dem Ladevorgang von dem Gerät ab.

Während des Ladevorgangs leuchtet die LED Ladeanzeige rot.

Sie können das Gerät selbstverständlich auch im Netzbetrieb mit gesteckten Netzkabel betreiben.

Die Wiedergabezeit beträgt mit voll aufgeladenen Akku ca. 4 Stunden.

AKKULADEVORGANG

1. Stecken Sie das Netzkabel an die Geräterückseite des Gerätes und in die Steckdose.
2. Die Ladeanzeige leuchtet während des Ladevorgangs rot.
3. Wenn der Akku vollständig aufgeladen ist, leuchtet die Anzeige grün.
4. Hat das Gerät einen niedrigen Akkustand blinkt die LED-Anzeige rot.
 - **Warnung: Der Akku ist fest eingebaut und darf nur durch qualifiziertes Service Personal getauscht werden.**
 - **Es wird empfohlen den Akku alle 2-3 Monate einmal vollständig aufzuladen, um eine Beschädigung des Akkus zu vermeiden.**

BEZEICHNUNG DER BEDIENELEMENTE

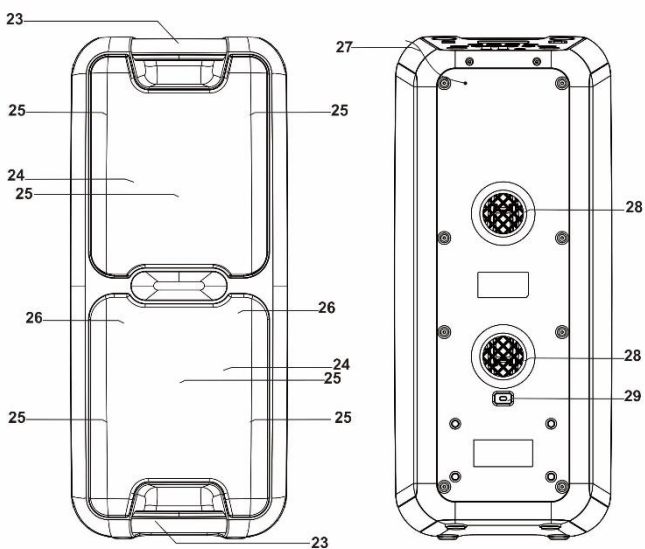
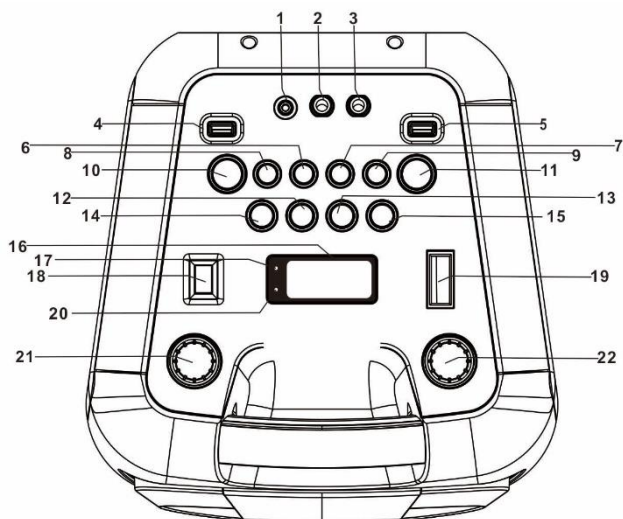

1. 3,5 mm AUX-IN BUCHSE
2. 6,3 mm MIKROFON-BUCHSE 1
3. 6,3 mm MIKROFON-BUCHSE 2
4. USB-BUCHSE 1
5. USB-BUCHSE 2
6. 10/M./FOLD.+ TASTE
7. Light-TASTE
8. 10/M./FOLD.- TASTE
9. ECHO TASTE
10. EQ TASTE
11. FUNCTION /  TASTE
12.  / TUN.- TASTE
13.  / TUN.+ TASTE
14. P-MODE/M. TASTE
15.  / PAIR / SCAN TASTE
16. LCD DISPLAY
17. BLUETOOTH KOPPLUNGSANZEIGE
18. SUPER BASS TASTE
19. POWER AN/AUS TASTE
20. LED-LADE-ANZEIGE
21. MIKROFON LAUTSTÄRKE REGLER
22. LAUTSTÄRKEREGLER (-) / (+)
23. GRIFF
24. MITTEL- TIEF-TÖNER (LAUTSPRECHER)
25. LED BELEUCHTUNG
26. HOCH-TÖNER (LAUTSPRECHER)
27. UKW WURFANTENNE
28. VENTILATIONSLÖCHER
29. AC NETZ EINGANG
30. MIKROFON

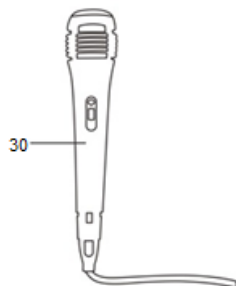

BASISFUNKTION

GERÄT EIN / AUS SCHALTEN

1. Um das Gerät einzuschalten betätigen Sie den Kippschalter „**POWER**“ auf „ON“
2. Um das Gerät auszuschalten betätigen Sie den Kippschalter „**POWER**“ auf „OFF“.

STANDBY MODUS

Das Gerät wechselt automatisch nach ca. 15 Minuten in den Standby-Modus, sollte kein Audiosignal anliegen.

Um das Gerät wieder einzuschalten drücken Sie die Taste „**FUNCTION**“.

BETRIEBSART WÄHLEN

1. Drücken Sie die Taste „**FUNCTION**“ um die Betriebsart auszuwählen. Folgende Betriebsarten stehen zur Auswahl:

USB1 / USB2 / BLUETOOTH / AUX / RADIO

EINSTELLUNG DER LAUTSTÄRKE

1. Drehen Sie den LAUTSTÄRKEREGLER „**VOLUME +/-**“ am Gerät, um die Lautstärke zu erhöhen oder zu verringern.
2. Drehen Sie den LAUTSTÄRKEREGLER MIKROFON **MIC VOL** am Gerät, um die Lautstärke des Mikrofons zu erhöhen oder zu verringern.

BASSEINSTELLUNG

1. Drücken Sie die Taste „**SUPER BASS**“ am Gerät, um den Bass-Effekt zu erhöhen.

EQUALIZER (EQ) FUNKTION

1. Drücken Sie die **EQ** Taste am Gerät, um die Equalizer Funktion zu verändern.
2. Wählen Sie den Equalizer der am besten mit dem Musikstil übereinstimmt. Zur Auswahl stehen:
FLAT, CLASSIC, ROCK (Standard), POP und JAZZ.

MIKROFON ECHO EINSTELLUNG

Drücken Sie die **ECHO** Taste am Gerät, um den Mikrofon-Echoeffekt Ein/Aus zuschalten.

LED MODI

Es gibt 5 Farb- Modi für die LED Lautsprecher Beleuchtung. Drücken Sie die **LIGHT**-Taste, um die Farb- Modi auszuwählen.

1. **L-1:** Die LEDs leuchten konstant blau.
2. **L-2:** Die LEDs blinken blau.
3. **L-3:** Die LEDs leuchten konstant rot.
4. **L-4:** Die LEDs blinken rot.
5. **L-5:** Die LEDs blinken abwechselnd in den Farben: rot, blau, gelb, lila, Türkis, weiß.
6. **Light** Taste erneut drücken, um die LED Beleuchtung auszuschalten.

Es gibt 3 Farb- Modi für die LED-Beleuchtung seitlich der Lautsprecher. Halten Sie die **LIGHT**-Taste für ca. 3 Sekunden gedrückt, um die Farb- Modi auszuwählen.

1. **E-1:** Die LEDs leuchten konstant blau.
2. **E-2:** Die LEDs leuchten konstant rot.
3. **E-3:** Die LEDs blinken abwechselnd rot und blau.
4. **Light** Taste erneut gedrückt halten, um die LED Beleuchtung auszuschalten.

RADIO FUNKTION

Um in den Radio-Modus zu wechseln drücken Sie die Taste **FUNCTION** /  so oft, bis im Display FM und eine Radiofrequenz angezeigt wird.

Hinweis:

- **Um den besten Empfang zu erhalten, legen Sie die Wurfantenne von der Rückseite des Gerätes voll aus.**

RADIO SENDER EINSTELLEN

1. Drücken Sie die Taste **▶▶ / TUN.(+)** oder **◀◀ / TUN.-)** um die Senderfrequenz zu ändern.
2. Die Frequenz wird im Display angezeigt.

AUTOMATISCHE SENDERSUCHE / SPEICHERUNG

1. Drücken Sie die **▶▶ / PAIR / SCAN** Taste um den automatischen Sendersuchlauf zu starten.
2. Ist der Suchlauf abgeschlossen startet das Gerät die Wiedergabe mit dem ersten gespeicherten Radio Sender (P01).

MANUELLE SENDERSUCHE / SPEICHERUNG

1. Drücken Sie die Tasten **▶▶ / TUN.(+)** oder **◀◀ / TUN.-)**, um eine Frequenz auszusuchen die gespeichert werden soll. (z. B. 93.1).
2. Drücken Sie die **P-MODE / M.** Taste. "P01" blinkt auf dem Display.
3. Um die Preset-Speichernummer zu ändern, drücken Sie die Tasten **10 / M. / FOLD. (+)** oder **10 / M. / FOLD.-)**.
4. Drücken Sie die **P-MODE / M.** Taste, um das Speichern der Station zu bestätigen (z. B. P01 ist jetzt auf 93.1 eingestellt).
5. Um einen anderen Sender zu speichern, wiederholen Sie die Schritte 1 bis 3.
6. Es können bis zu 30 UKW-Sender gespeichert werden.

EINEN EINGESTELLTEN SENDER AUSWÄHLEN

1. Drücken Sie die Taste „**10/M./FOLD. (+)**“ um zum nächsten bereits eingestellten Sender zu gelangen.
2. Drücken Sie die Taste „**10/M./FOLD. (-)**“ um zum vorherigen bereits eingestellten Sender zu gelangen.

USB FUNKTION

Um in den USB-Modus zu wechseln drücken Sie die Taste **FUNCTION** /  so oft, bis im Display USB 1 oder USB 2 angezeigt wird.

Hinweis:

- **Dieses Gerät verfügt über zwei USB Buchsen für die Musikwiedergabe. Die USB Buchsen sind nicht zum Laden externer Geräte gedacht.**

1. Drücken Sie die **FUNCTION** /  Taste am Gerät, um den Modus "USB1" oder "USB2" zu wählen.
2. Stecken Sie den USB Stick in die USB-Buchse 1 oder 2.
3. Die Wiedergabe startet automatisch mit Titel 1.
4. Um die Wiedergabe anzuhalten, drücken Sie die Taste **▶▶ / PAIR / SCAN** am Gerät. Die Spielzeit blinkt auf dem Display.
5. Um die Wiedergabe fortzusetzen, drücken Sie erneut die Taste **▶▶ / PAIR / SCAN**.



- Um einen gewünschten Titel auszuwählen, drücken Sie die Taste **▶▶ / TUN.+** oder **◀◀ / TUN.-**, bis der gewünschte Titel Nummer auf dem Display erscheint. Das Gerät startet die Wiedergabe automatisch.
- Um eine bestimmte Passage während der Wiedergabe zu suchen, halten Sie die Taste **▶▶ / TUN.+** oder **◀◀ / TUN.-** gedrückt. Ist der gewünschte Wiedergabe Punkt erreicht lassen Sie die Taste los. Die Wiedergabe wird normal fortgesetzt.
- Um Titel in 10er schritten zu wählen drücken Sie die **10 / M. / FOLD. (+)** oder **10 / M. / FOLD.(-)** Taste, um vorwärts oder rückwärts in 10er- Schritten zu springen. Drücken Sie dann die Taste **▶▶ / TUN.+** oder **◀◀ / TUN.-**, um den gewünschten Titel auszuwählen.
- Um einen gewünschten Ordner auszuwählen (nur wenn mehr als ein Ordner vorhanden ist), halten Sie die Taste **10 / M. / FOLD. (+)** oder **10 / M. / FOLD.(-)** gedrückt um den vorherigen oder den nächsten Ordner zu wählen. Drücken Sie die Taste **▶▶ / TUN.+** oder **◀◀ / TUN.-**, um den gewünschten Titel auszuwählen.

Wichtig:



- Die Verwendung von USB-Verlängerungskabeln wird nicht empfohlen. Ziehen Sie das USB Medium während der Wiedergabe nicht aus dem Gerät.

WIEDERGABEMODUS (USB)



Einen Titel wiederholen

- Drücken Sie während der Wiedergabe die Taste **P-MODE / M.**
- Im Display erscheint das Symbol  und der aktuelle Titel wird wiederholt abgespielt.
- Um den aktuellen Wiedergabemodus zu beenden, drücken Sie die Taste **P-MODE / M.** so oft, bis das Symbol  im Display nicht mehr zu sehen ist.

Alle Titel wiederholen

- Drücken Sie die Taste **P-MODE / M.** so oft, bis auf dem Display das Symbol  zu sehen ist. Alle Titel auf dem USB Stick werden wiederholt abgespielt.
- Um den aktuellen Wiedergabemodus zu beenden, drücken Sie die **P-MODE / M.** Taste auf dem Gerät, bis  aus dem Display verschwindet.

Einen Ordner wiederholen (nur für USB)

- Drücken Sie die Taste **P-MODE / M.** so oft, bis auf dem Display das Symbol  FOLDER angezeigt wird. Der aktuelle Ordner wird nun wiederholt abgespielt.
- Um den aktuellen Wiedergabemodus zu beenden, drücken Sie die Taste **P-MODE / M.** so oft, bis das Symbol  FOLDER im Display nicht mehr angezeigt wird.

Zufällige Wiedergabe

- Drücken Sie die **P-MODE / M.** Taste am Gerät, bis RAND auf dem Display erscheint. Die Zufallswiedergabe beginnt automatisch vom nächsten Titel.
- Drücken Sie die **P-MODE / M.** Taste erneut um die zufällige Wiedergabe zu beenden, bis RAND im Display nicht mehr zu sehen ist.

BLUETOOTH FUNKTION

Um in den Bluetooth-Modus zu wechseln drücken Sie die Taste **FUNCTION /**  so oft, bis im Display „bt“ angezeigt wird. Die Bluetooth Kopplungsanzeige blinkt.

- Drücken Sie die Taste **FUNCTION /**  so oft, bis „bt“ im LCD Display angezeigt wird. Die PAIR Anzeige blinkt mit hoher Geschwindigkeit.
- Schalten Sie die Bluetooth Funktion am externen Gerät ein.
- Starten Sie Suche an Ihrem externen Gerät.

4. Wählen Sie in der Liste PS08BT aus um Ihr Gerät mit der PS08BT zu verbinden.
5. Bei der Passwortabfrage geben Sie das Passwort 0000 ein. Die Pair Anzeige hört auf zu blinken und leuchtet nun permanent.
6. Das externe Gerät ist nun mit der PS08BT verbunden.
7. Drücken Sie ►II / **PAIR / SCAN**, um die Wiedergabe zu starten.
8. Die Grundlautstärke wird vom angeschlossenen Gerät vorgegeben. Mit dem Lautstärkeregler können Sie die Lautstärke nach justieren.
9. Halten Sie die Taste ►II / **PAIR / SCAN** gedrückt, um Bluetooth zu trennen.

Hinweis:

- **Bluetooth funktioniert am besten innerhalb von 10 Metern im Freien.**
- **Nach dem Einschalten des Gerätes verbindet sich die PS08BT mit dem zuletzt gekoppelten Gerät, falls in Reichweite.**

AUX FUNKTION

Um in den AUX-Modus zu wechseln drücken Sie die Taste **FUNCTION** /  so oft, bis im Display „**AUX**“ angezeigt wird.

1. Stecken Sie ein AUX- Klinken Kabel in die „AUX-In“ Buchse (3,5mm) der „**PS08BT**“ und Ihres externen Gerätes.
2. Starten Sie die Wiedergabe am externen Gerät und stellen Sie die Lautstärke der PS08BT, sowie am externen Geräte auf die gewünschte Lautstärke ein.
3. Steuern Sie die Wiedergabe mit dem externen angeschlossenen Gerät.

MIKROFONBUCHSE

Der Mikrofon Eingang ist in allen Modi verfügbar. Sie können während oder auch ohne eine Wiedergabe das Mikrofon nutzen.

1. Verbinden Sie Ihr Mikrofon mit dem 6,3 mm Mikrofon Ausgang auf der Oberseite des Gerätes.
2. Drehen Sie den **MIC VOL.** Regler am Gerät, um die Lautstärke des Mikrofons zu erhöhen oder zu verringern.
3. Drücken Sie die **ECHO** Taste, um den Echoeffekt des Mikrofons EIN/AUS zuschalten.

TECHNISCHE DATEN

Allgemein

Spannungsversorgung	AC100-240V~ 60/50Hz
Energieverbrauch	33W
Abmessungen	595(H) x 258(B) x 262(T) mm
Betriebstemperatur	+ 5°C - +40°C
UKW Frequenzbereich	87,5 – 108,0 MHz
AUX in Buchse	3.5mm

Akku

Akku- Kapazität	4000mAh
Akku Type	Blei Säure Akku

Mikrofon Eingang

Mikrofone Buchse	2x 6.3mm
Mikrofone Buchse Nennlast	DC30V 0,3A
Mikrofone Buchse Kontakt Widerstand	< 0,03W
Mikrofone Buchse Isolationswiderstand	> 100MW

USB

USB	Version 2.0 / 5V 200mA
Max. USB Stick gröÙe	32GB
Max. unterstützte USB Titel	999 Titel
Max. unterstützte Ordner	99 Ordner
Unterstützte Wiedergabequalität	8 – 320 kbit/s

Bluetooth

Bluetooth Version	5.0
Sendereichweite	10 Meter (Sichtlinie)
Kompatibilität	A2DP V1.3, AVRCP V1.0
Übertragungsleistung	≤ 4 dBm
Frequenzbereich	2,402 – 2,480 GHz

Audio

Max. Musikleistung	480W
Max. Schalldruck	98dB

Alle Angaben ohne Gewähr.

Änderungen von Design und Spezifikation auch ohne Vorankündigung vorbehalten

LIEFERUMFANG

Bedienungsanleitung.....	1x
Mikrofon (Kabelgebunden).....	1x
AC Kabel.....	1x

Alle Angaben ohne Gewähr.

Änderungen von Design und Spezifikation auch ohne Vorankündigung vorbehalten

ENTSORGUNGSHINWEISE



Dieses Symbol auf dem Gerät und / oder Zubehör bedeutet, dass das Gerät sowie Elektrische- und Elektronische Geräte am Ende seiner Lebensdauer getrennt von Ihrem Hausmüll entsorgt werden müssen. Es gibt getrennte Sammelsysteme für das Recycling in der EU. Für weitere Informationen wenden Sie sich bitte an die örtliche Behörde oder Ihren Händler, bei dem Sie das Produkt erworben haben.

VEREINFACHTE EU-KONFORMITÄTSERKLÄRUNG

Hiermit erklärt die UltraMedia GmbH & Co. Handels KG, dass der Funkanlagentyp PS08BT der Richtlinie 2014/53/EU entspricht.

Der vollständige Text der EU Konformitätserklärung kann unter der folgenden E-Mail-Adresse angefordert werden.

<https://www.ultramedia.de/produktansicht/PS08BT.html>

Wir wünschen Ihnen viel Freude mit dem Gerät.

Ihr UltraMedia Team



BATTERIEN UND AKKUS DÜRFEN NICHT IN DEN HAUSMÜLL ENTSORGT WERDEN!
DURCH DAS NICHT FACHGERÄCHTE ENTSORGEN VON BATTERIEN UND AKKUS
ENTSTEHEN UMWELTBELASTUNGEN / UMWELTSCHÄDEN.

JEDER VERBRAUCHER IST GESETZLICH VERPFLICHTET, BATTERIEN UND AKKUS AM ENDE DES LEBENS ZYKLUS AN GEEIGNETEN SAMMELSTETTEN WIE ZUM BEISPIEL, SEINER GEMEINDE/SEINES STADTTEILS ODER IM HANDEL ABZUGEBEN.

DAS ABGEBEN AN SAMMELSTELLEN IST KOSTENFREI. DURCH DAS ABGEBEN AN SAMMELSTELLEN WERDEN BATTERIEN UND AKKUS RECYCLET UND SO UMWELTSCHONEND DER ENTSORGUNG ZUGEFÜHRT.

DURCH DAS ENTSORGEN IN DEN HAUSMÜLL WERDEN BATTERIEN UND AKKUS NICHT DER UMWELTSCHONENDEN ENTSORGUNG ZUGEFÜHRT UND ES KANN ZU UMWELTSCHÄDIGUNGEN FÜHREN.

BATTERIEN UND AKKUS MÜSSEN VOR DER ENTSORGUNG DEM GERÄT ENTNOMMEN WERDEN. BITTE NUR IMENTLADENEN ZUSTAND ABGEBEN!

*) GEKENNZEICHNET MIT:

CD = CADMIUM,
HG = QUECKSILBER,
PB = BLEI

GEWÄHRLEISTUNG



Sehr geehrte Kundin, sehr geehrter Kunde,

vielen Dank, dass Sie sich für eines unserer Produkte entschieden haben. Unsere Produkte unterlaufen im Zuge der Produktion einer genauen Qualitätskontrolle.

Sollte Ihnen eines unserer Geräte dennoch Anlass zur Reklamation geben, oder Sie haben Fragen zu einem unserer Geräte, rufen Sie gerne unseren Kunden-Support an.

Auf TV- und SAT Geräte geben wir eine Gewährleistung von 36 Monaten, auf DVD-portable und Audio-Geräte eine Gewährleistung von 24 Monaten ab Kaufdatum.

Außerhalb der Gewährleistung bieten wir Ihnen eine kostenpflichtige Reparatur nach Kostenvoranschlag an. Bitte setzen Sie sich vor dem Einsenden mit unserem Kunden-Support in Verbindung.

Die Gewährleistung bezieht sich auf Material und Produktionsfehler. Während der Gewährleistung wird Ihr Gerät repariert bzw. ausgetauscht. Eine Erstattung des Kaufbetrags ist durch die Firma UltraMedia leider nicht möglich. Ausgeschlossen von der Gewährleistung sind Beschädigungen, die durch unsachgemäßen Gebrauch, durch die Nutzung von Fremdzubehör, Sturz-, Staub-, Wasserschäden und Verschleißerscheinungen (z.B. Kratzer, optische Abnutzungen), die durch den Kunden oder Fremdeinwirkungen hervorgerufen worden sind.

Um die Gewährleistungsansprüche geltend zu machen, senden Sie das Gerät mit kompletten Zubehör, einer Rechnungskopie und der Fehlerbeschreibung an die unten angegebene Adresse ein. Geräten denen kein Kaufbeleg beiliegt kann leider keine Gewährleistung berücksichtigt werden. Bitte vergessen Sie für eventuelle Rückfragen nicht Ihre komplette Anschrift, eine Telefonnummer / E-Mail Adresse mit anzugeben.

Der Versand zu uns findet auf eigene Kosten statt. Unfreie Pakete können nicht angenommen werden und gehen an den Absender zurück.

Bitte verpacken Sie das Gerät transportsicher. Für Transportschäden, die auf dem Transportweg zu uns entstehen, übernimmt die Firma UltraMedia keine Haftung. Nach Erhalt Ihrer Einsendung werden wir Ihr Gerät schnellstmöglich bearbeiten und an Sie zurücksenden.

Bitte setzen Sie sich vor dem Einsenden Ihres Gerätes mit unserem Kunden-Support oder Ihrem Fachhändler in Verbindung, da sich viele Probleme auch telefonisch lösen lassen können.

UltraMedia GmbH & Co. Handels KG
Friedrich-Penseler-Str. 28
D-21337 Lüneburg
www.ultramedia.de

service@ultramedia.de
Tel.: +49 / (0) 4131/9239-20
Mo.-Do.: 08:00-17:00
Fr.: 08:00-14:30