

V18C01A-80

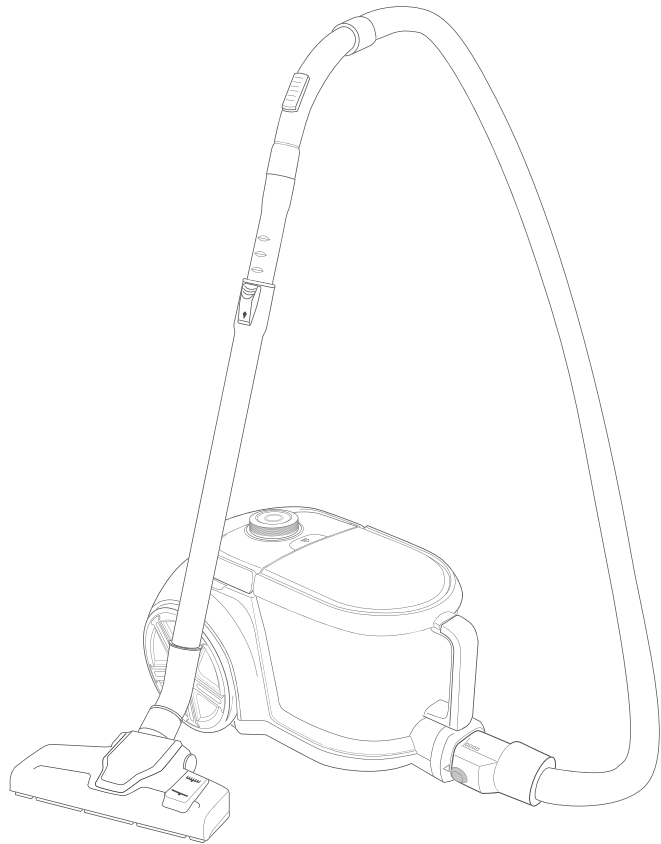

**hanseatlic**



## Gebrauchsanleitung

## Staubsauger

Anleitung/Version:  
1901-03188\_DE\_20231017  
Bestell-Nr.: 66310616  
Nachdruck, auch  
auszugsweise, nicht  
gestattet!

# Inhaltsverzeichnis

---

Begriffs- und Symbolerklärung . . . . .	DE-3	Pflege und Wartung . . . . .	DE-22
Sicherheit . . . . .	DE-4	Staubbehälter	
Bestimmungsgemäßer		entleeren . . . . .	DE-22
Gebrauch. . . . .	DE-4	Grobstaubfilter	
Sicherheitshinweise . . . . .	DE-4	reinigen/wechseln . . . . .	DE-23
Lieferung . . . . .	DE-10	Schaumstofffilter	
Lieferumfang . . . . .	DE-10	reinigen . . . . .	DE-24
Lieferung kontrollieren. . . . .	DE-10	Hygienefilter	
Geräteteile . . . . .	DE-11	reinigen/wechseln . . . . .	DE-25
Düsen . . . . .	DE-12	Gerät reinigen . . . . .	DE-26
Inbetriebnahme . . . . .	DE-14	Bodendüse reinigen . . . . .	DE-27
Gerät auspacken. . . . .	DE-14	Fehlersuchtafel. . . . .	DE-28
Gerät einrichten. . . . .	DE-14	Service . . . . .	DE-30
Bedienung . . . . .	DE-16	Allgemeiner Service . . . . .	DE-30
Boden saugen. . . . .	DE-16	Ersatzteile . . . . .	DE-30
Saugkraft einstellen. . . . .	DE-18	Abfallvermeidung, Rücknahme und Entsorgung. . . . .	DE-31
Saugen beenden. . . . .	DE-19	Abfallvermeidung . . . . .	DE-31
Gerät transportieren . . . . .	DE-20	Kostenlose Altgeräte- Rücknahme . . . . .	DE-31
Abstellen und Aufbewahren . . . . .	DE-21	Entsorgung . . . . .	DE-32
Kurzfristiges Abstellen. . . . .	DE-21	Verpackung . . . . .	DE-33
Platzsparendes Aufbewahren. . . . .	DE-21	Technische Daten . . . . .	DE-35

# Begriffs- und Symbolerklärung



Bevor Sie das Gerät benutzen, lesen Sie bitte zuerst die

Sicherheitshinweise und die Gebrauchsanleitung aufmerksam durch. Nur so können Sie alle Funktionen sicher und zuverlässig nutzen.

Beachten Sie unbedingt auch die nationalen Vorschriften in Ihrem Land, die zusätzlich zu den in dieser Gebrauchsanleitung genannten Vorschriften gültig sind.

Bewahren Sie alle Sicherheitshinweise und Anweisungen für die Zukunft auf. Geben Sie alle Sicherheitshinweise und Anweisungen an den nachfolgenden Verwender des Geräts weiter.

Folgende Signalbegriffe finden Sie in dieser Gebrauchsanleitung.

## WARNUNG

Dieser Signalbegriff bezeichnet eine Gefährdung mit einem mittleren Risikograd, die, wenn sie nicht vermieden wird, den Tod oder eine schwere Verletzung zur Folge haben kann.

## VORSICHT

Dieser Signalbegriff bezeichnet eine Gefährdung mit einem niedrigen Risikograd, die, wenn sie nicht vermieden wird, eine geringfügige oder mäßige Verletzung zur Folge haben kann.

## HINWEIS

Dieser Signalbegriff warnt vor möglichen Sachschäden.

 Dieses Symbol verweist auf nützliche Zusatzinformationen.

# Sicherheit

---

## Bestimmungsgemäßer Gebrauch

Das Gerät dient zum Aufsaugen von losem, trockenem Schmutz wie Staub, Fusseln, Krümeln auf Bodenbelägen und Polstern in Haushalt und Auto.

Das Gerät kann umschaltungsfrei bei 220–240 V~/50–60 Hz betrieben werden.

Das Gerät darf nur mit eingesetztem Motorschutzfilter betrieben werden.

Verwenden Sie das Gerät ausschließlich wie in dieser Gebrauchsanleitung beschrieben. Jede andere Verwendung gilt als nicht bestimmungsgemäß und kann zu Sachschäden oder sogar zu Personenschäden führen.

Der Hersteller übernimmt keine Haftung für Schäden, die durch nicht bestimmungsgemäßen Gebrauch entstanden sind.

Das Gerät ist nicht zugelassen zur Aufnahme von

- gefährlichem Staub
- Wasser und anderen Flüssigkeiten
- glühender Asche, brennenden Zigaretten oder Streichhölzern

- Toner, Gips, Zement, Steinstaub oder Bohrstaub
- spitzen Gegenständen wie Glassplitter

Das Gerät ist nicht für eine gewerbliche Nutzung oder Mehrfachnutzung ausgelegt (z. B. Verwendung durch mehrere Parteien in einem Mehrfamilienhaus).

## Sicherheitshinweise

In diesem Kapitel finden Sie allgemeine Sicherheitshinweise, die Sie zu Ihrem eigenen Schutz und zum Schutz Dritter stets beachten müssen. Beachten Sie zusätzlich die Warnhinweise in den einzelnen Kapiteln zu Bedienung, Reinigung etc.

## Risiken für Kinder

### WARNUNG

Erstickungsgefahr!  
Kinder können sich in der Verpackungsfolie verfangen oder Kleinteile verschlucken und ersticken.

- Kinder nicht mit der Verpackungsfolie spielen lassen.

- Kinder daran hindern, Kleinteile vom Gerät abzu- ziehen oder aus dem Zube- hörbeutel zu nehmen und in den Mund zu stecken.

### VORSICHT

Erstickungsgefahr!  
Trotz der Filter kann noch eine geringe Menge an Schmutzpartikeln in der Aus- blasluft des Geräts vorhan- den sein. Diese können bei kleinen Kindern durch Einat- men zu allergischen Reaktio- nen führen.

- Möglichst nicht in der un- mittelbaren Nähe von Kin- dern staubsaugen.

### Risiken für bestimmte Personengruppen

#### VORSICHT

Verletzungsgefahr!  
Gefahren für Kinder und Personen mit eingeschränk- ten physischen, sensorischen oder geistigen Fähigkeiten!

- Dieses Gerät kann von Kindern ab 8 Jahren und darüber sowie von Perso- nen mit verringerten phy-

sichen, sensorischen oder mentalen Fähigkeiten oder Mangel an Erfahrung und Wissen benutzt werden, wenn sie beaufsichtigt oder bezüglich des siche- ren Gebrauchs des Gerätes unterwiesen wurden und die daraus resultierenden Gefahren verstehen.

- Kinder dürfen nicht mit dem Gerät spielen.
- Reinigung und die Benutzer-Wartung dürfen nicht von Kindern ohne Beaufsichtigung durchge- führt werden.

### Risiken im Umgang mit elektrischen Haushaltsgeräten

#### WARNUNG

Stromschlaggefahr!  
Das Berühren spannungsfüh- render Teile kann zu schwe- ren Verletzungen oder zum Tod führen.

- Gerät nur in Innenräu- men verwenden. Nicht in Feuchträumen oder im Re- gen betreiben.

- Gerät nicht in Betrieb nehmen oder weiter betreiben, wenn es
    - sichtbare Schäden aufweist, z. B. die Anschlussleitung defekt ist,
    - ungewohnte Geräusche von sich gibt,
    - Rauch entwickelt.In diesen Fällen Netzstecker aus der Steckdose ziehen oder Sicherung ausschalten/herausdrehen und Gerät reparieren lassen (siehe Kapitel „Service“).
  - Wenn die Netzanschlussleitung dieses Gerätes beschädigt wird, muss sie durch den Hersteller oder seinen Kundendienst oder eine ähnlich qualifizierte Person ersetzt werden, um Gefährdungen zu vermeiden.
  - Gerät regelmäßig auf Schäden prüfen.
  - Wir empfehlen die Verwendung eines pulssensitiven FI-Schalters (Fehlerstrom-Schutzschalter).
  - Gerät, Netzstecker und Netzkabel von offenem Feuer und heißen Flächen fernhalten.
- Die Isolierung des Netzkabels kann schmelzen.
- Netzkabel nicht knicken oder klemmen und nicht über scharfe Kanten legen.
  - Netzstecker nie am Netzkabel aus der Steckdose ziehen, immer den Netzstecker selbst anfassen.
  - Gerät nur an eine gut zugängliche Steckdose anschließen, damit Sie es im Störfall schnell vom Stromnetz trennen können.
  - Gerät nie unbeaufsichtigt lassen, wenn sich der Netzstecker in der Steckdose befindet.
  - Netzstecker niemals mit feuchten Händen anfassen.
  - Netzstecker und Netzkabel nie in Wasser oder andere Flüssigkeiten tauchen.
  - Im Fehlerfall sowie vor der Reinigung und der Wartung den Netzstecker aus der Steckdose ziehen bzw. Sicherung ausschalten/herausdrehen.
  - Keine Gegenstände in oder durch die Gehäuseöffnungen stecken und sicherstellen, dass auch Kinder keine

Gegenstände hineinstecken können.

- Gerät niemals mit einem Hochdruck- oder Dampfreiniger reinigen.
- In diesem Gerät befinden sich elektrische und mechanische Teile, die zum Schutz gegen Gefahrenquellen unerlässlich sind. Bei Reparaturen dürfen ausschließlich Teile verwendet werden, die den ursprünglichen Gerätedaten entsprechen.
- Eingriffe und Reparaturen am Gerät dürfen ausschließlich autorisierte Fachkräfte vornehmen, so wie unser Service.
- Eigenständige Reparaturen an dem Gerät können Sach- und Personenschäden verursachen, und die Haftungs- und Garantieansprüche verfallen. Niemals versuchen, das defekte – oder vermeintlich defekte – Gerät selbst zu reparieren.

### VORSICHT

**Brandgefahr!**  
Unsachgemäßer Umgang mit dem Gerät kann zu einem Brand führen.

- Gerät nur an eine ordnungsgemäß installierte Schutzkontakt-Steckdose anschließen. Der Anschluss an eine Steckdosenleiste oder eine Mehrfachsteckdose ist unzulässig.

### HINWEIS

**Gefahr von Sachschäden!**  
Unsachgemäßer Umgang mit dem Gerät kann zu Beschädigung oder zu Explosionen führen.

- Beim Auspacken keine spitzen Gegenstände verwenden.
- Beim Reinigen beachten:
  - Auf keinen Fall Seife, scharfe, körnige, soda-, säure- oder lösemittelhaltige oder schmirgelnde Putzmittel verwenden. Empfehlenswert sind Allzweckreiniger mit einem neutralen pH-Wert.

- Die Oberflächen werden durch ungeeignete Reinigungsmittel beschädigt. Pflegemittel nur für die Außenflächen verwenden.
- Nur weiche Tücher verwenden.
- Darauf achten, dass kein Wasser in die elektrischen Teile dringt.

### Risiken im Umgang mit dem Staubsauger

#### VORSICHT

Verletzungsgefahr!  
Unsachgemäßer Umgang mit dem Gerät kann zu Verletzungen führen.

- Das Netzkabel beim Aufrollen festhalten. Durch das kräftige Einziehen des Netzkabels kann es zum „Peitscheneffekt“ kommen (Hin- und Herschlagen des Netzkabels).
- Netzkabel so legen, dass es nicht zur Stolperfalle wird.

#### VORSICHT

Brandgefahr!

Das Einsaugen von glühender Asche, brennenden Zigaretten etc. setzt den Filter in Brand.

- Weder glühende Asche, brennende Zigaretten noch Streichhölzer aufsaugen.

#### VORSICHT

Gesundheitsgefahr!

Unsachgemäßer Umgang mit dem Gerät kann zu Beeinträchtigungen der Gesundheit führen.

- Das Gerät nicht benutzen, wenn der Hygiene- oder der Motorschutzfilter fehlt oder beschädigt ist. Der aufgesaugte Staub kann sonst in das Gerät eindringen und in die Raumluft gelangen.

#### HINWEIS

Gefahr von Sachschäden!

Unsachgemäßer Umgang mit dem Gerät kann zu Sachschäden führen.



- Beim Auspacken keine spitzen Gegenstände verwenden.
- Niemals sich auf das Gerät setzen oder stellen.
- Gerät nur mit eingesetztem Motorschutzfilter benutzen. Der Motorschutzfilter darf nicht beschädigt sein.
- Nur die original mitgelieferten Zubehörteile und die genannten Staubbeutel, Motorschutzfilter und Hygienefilter verwenden.
- Niemals Toner, Gips, Zement, Steinstaub oder Bohrstaub aufsaugen. Das Aufsaugen dieser Materialien verstopft die Filter.
- Niemals Wasser und andere Flüssigkeiten aufsaugen.
- Niemals spitze Gegenstände, wie Glassplitter aufsaugen.
- Bei frisch schamponiertem Teppich mit dem Absaugen so lange warten, bis das Reinigungsmittel vollständig trocken ist.
- Zum Saugen das Netzkabel immer vollständig bis zur gelben Markierung herausziehen.
- Niemals das Netzkabel über die rote Markierung hinaus herausziehen. Weiteres Ziehen kann die Kabeltrommel beschädigen.
- Den Staubsauger nie direkt neben eine Heizung oder einen Ofen stellen.
- Den Hygienefilter niemals auf einer Heizung oder mit einem Haar- oder Wäschetrockner etc. trocknen. Der Hygienefilter wird dadurch porös und kann beschädigt werden.
- Zum Waschen der Filter nicht die Waschmaschine oder den Geschirrspüler benutzen.
- Filter nur an der Raumluft trocknen lassen.
- Zum Reinigen des Geräts und des Zubehörs keine scharfen Reiniger (Scheuermittel, Verdünnung) verwenden. Diese können die Oberfläche des Geräts angreifen.

## Lieferung

---

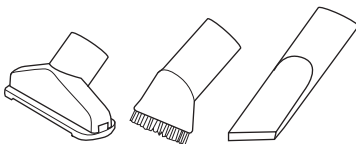
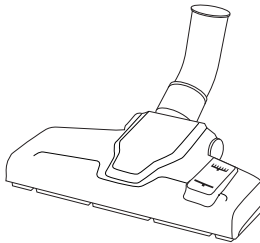
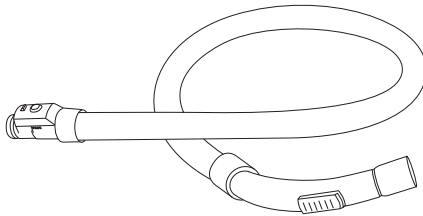
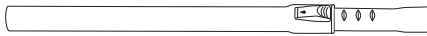
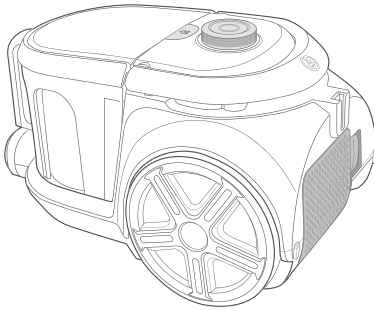

### Lieferumfang

- Staubsauger
- Saugschlauch mit Teleskoprohrgriff
- Teleskoprohr
- Bodendüse
- Polsterdüse
- Fugendüse
- Möbelpinsel
- Gebrauchsanleitung

### Lieferung kontrollieren

1. Packen Sie das Gerät aus, wie auf Seite DE-14 beschrieben.
2. Sollte die Lieferung unvollständig sein oder das Gerät einen Transportschaden aufweisen, nehmen Sie bitte Kontakt mit unserem Service auf (siehe Seite DE-30).

### WARNUNG

**Stromschlaggefahr!**  
Das Berühren spannungsführender Teile kann zu schweren Verletzungen oder zum Tod führen.

- Gerät nicht in Betrieb nehmen, wenn es einen sichtbaren Schaden aufweist.
-

# Geräteteile

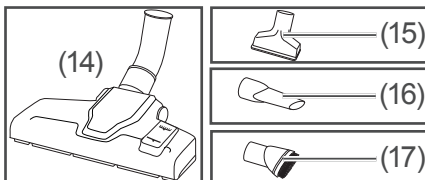
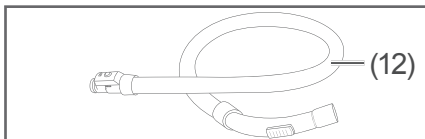
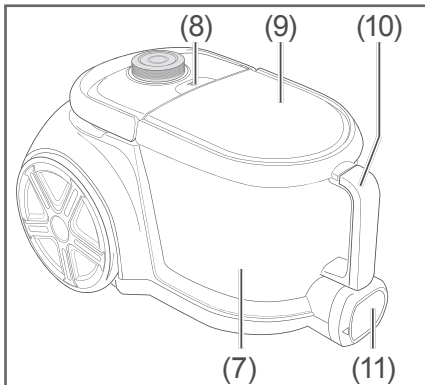
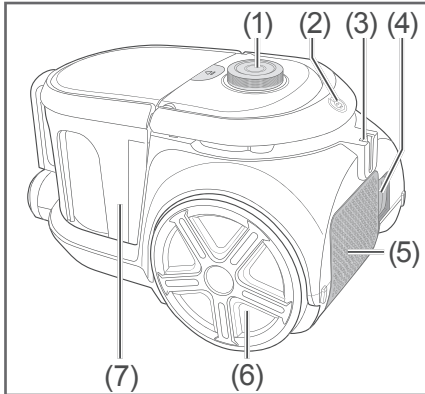

- (1) Fußschalter Ein/Aus und Saugkraftregler
- (2) Tragegriff und Fußschalter Kabelaufwicklung
- (3) Parkhalterung
- (4) Aufbewahrung für Netzstecker und Netzkabel
- (5) Abluftauslass und Filterabdeckung
- (6) Laufrad
- (7) Staubbehälter
- (8) Entriegelungstaste für den Staubbehälter
- (9) Staubbehälterdeckel
- (10) Tragegriff Staubbehälter
- (11) Öffnung für Saugschlauchverbindung
- (12) Saugschlauch mit Teleskoprohrgriff
- (13) Teleskoprohr
- (14) Bodendüse
- (15) Polsterdüse
- (16) Fugendüse
- (17) Möbelpinsel

## Düsen

Zusammen mit dem Staubsauger erhalten Sie verschiedene Düsen, die für unterschiedliche Zwecke bestimmt sind. Jede Düse kann bei Bedarf vor oder während des Saugens auf den Teleskoprohrgriff des Saugschlauchs (12) oder das Teleskoprohr (13) gesteckt werden.

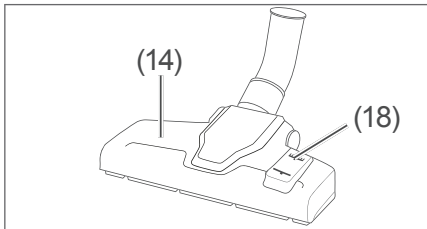

## Bodendüse

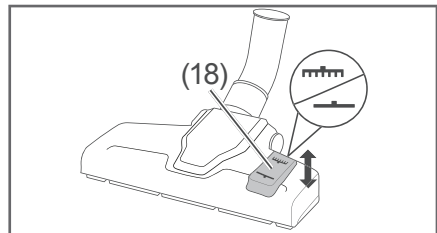

Mit der Bodendüse (14) werden Sie die meiste Zeit arbeiten, da sie für große ebene Flächen geeignet ist.

Das beste Saugergebnis erhalten Sie, wenn Sie das Gerät mit Hilfe des Umschalt-Fußhebels (18) an den Untergrund anpassen.



- Für kurzflorige oder glatte Böden wie Nadelfilz, PVC, Parkett oder Fliesen:  
Umschalt-Fußhebel in Stellung  bringen.
- Für hochflorige Teppiche:  
Umschalt-Fußhebel in Stellung  bringen.

Der Umschalt-Fußhebel lässt sich auch während des Betriebs umstellen.

Je nach Bodenbelag und Verschmutzungsgrad können Sie zusätzlich über den Saugkraftregler (1) die Saugleistung einstellen (siehe Abschnitt „Saugkraft einstellen“ auf Seite DE-18).

## Polsterdüse

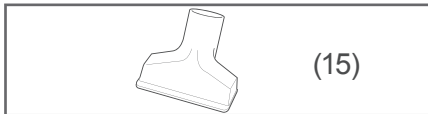

Die Polsterdüse (15) ist besonders geeignet, um Polstermöbel und Matratzen abzusaugen.

## Fugendüse

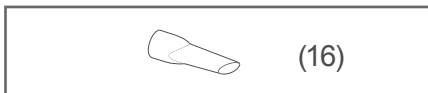

Die Fugendüse (16) eignet sich zum Aussaugen von Stofffalten, Fugen, Ecken und Nischen, die Sie mit der Bodendüse nicht erreichen können.

## Möbelpinsel

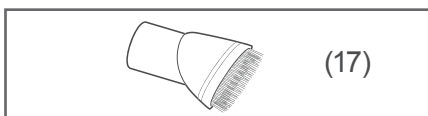

Mit dem Möbelpinsel (17) können Sie Bücher oder empfindliche Gegenstände wie Bilderrahmen etc. entstauben.

# Inbetriebnahme

## Gerät auspacken

### ! HINWEIS

Gefahr von Sachschäden!  
Unsachgemäßer Umgang mit dem Gerät kann zu Beschädigungen führen.

- Beim Auspacken keine spitzen Gegenstände verwenden.

1. Packen Sie das Gerät aus.
2. Entfernen Sie vorsichtig alle Verpackungsteile, Kunststoffprofile, Klebestreifen und Schaumpolster.

## Gerät einrichten

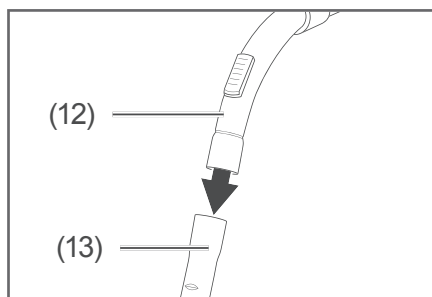

1. Stecken Sie den Saugschlauch (12) und das Teleskoprohr (13) zusammen.

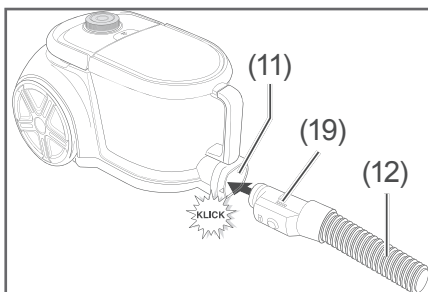

2. Stecken Sie den Saugschlauch (12) mit dem Verbindungsteil (19) in die Öffnung (11) für die Saugschlauchverbindung.

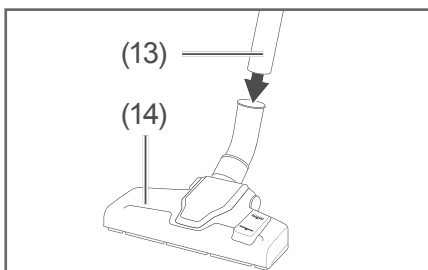

3. Wählen Sie die gewünschte Düse aus, z. B. die Bodendüse (14), und stecken Sie sie auf das Teleskoprohr (13). Sie können alle Düsen auch direkt auf den Teleskoprohrgriff am Saugschlauch stecken.

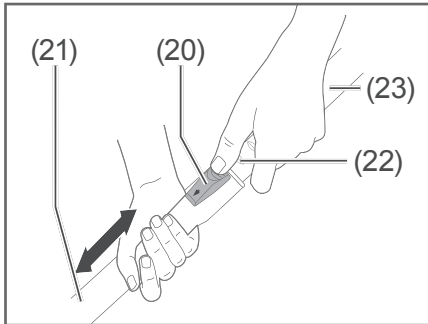

4. Die Länge des Teleskoprohrs (13) lässt sich verändern und dadurch an die Körpergröße des Benutzers anpassen. Halten Sie dazu den oberen Teil (23) des Teleskoprohrs mit einer Hand fest, und drücken Sie die Arretierung (20) nach unten. Schieben Sie dabei gleichzeitig mit der andern Hand den unteren Teil (21) des Teleskoprohrs von sich weg oder auf sich zu. Achten Sie darauf, dass der untere Teil (21) des Teleskoprohrs mit einem hörbaren Klick in eine der Kerben (22) im oberen Teil des Teleskoprohrs einrastet.

Alle Filter sind werkseitig bereits eingelegt, und Ihr Staubsauger ist nun einsatzbereit.

## Bedienung

Sie können das Gerät benutzen, wenn

- Sie das Kapitel „Sicherheit“ gelesen haben (siehe Seite DE-4).
- es eingerichtet ist, wie im Kapitel „Inbetriebnahme“ beschrieben (siehe Seite DE-14).

## Boden saugen

### WARNUNG

**Stromschlaggefahr!**  
Das Gerät arbeitet mit 220–240 V~/50–60Hz Netzspannung. Unsachgemäßer Umgang mit dem Gerät kann zu schweren Verletzungen oder zum Tod führen.

- Weder glühende Asche, brennende Zigaretten oder Streichhölzer, noch spitze Gegenstände, Glassplitter sowie Wasser oder andere Flüssigkeiten aufsaugen. Glühende Asche, brennende Zigaretten etc. setzen den Filter in Brand, Feuchtigkeit kann zum Kurzschluss führen, spitze Gegenstände beschädigen den Filter und können zum Kurzschluss führen.

### VORSICHT

**Gesundheitsgefahr!**  
Unsachgemäßer Umgang mit dem Gerät kann zu Beeinträchtigungen der Gesundheit führen.

- Das Gerät nicht benutzen, wenn der Hygiene- oder der Grobstaubfilter fehlt oder beschädigt ist. Der aufgesaugte Staub kann sonst in das Gerät eindringen und in die Raumluft gelangen.

### HINWEIS

**Gefahr von Sachschäden!**  
Das Aufsaugen ungeeigneter Materialien verstopft die Filter und kann zu Beschädigungen des Geräts führen.

- Niemals Toner, Gips, Zement, Steinstaub oder Bohrstaub aufsaugen.



## ! HINWEIS

Gefahr von Sachschäden!  
Unsachgemäßes Herausziehen des Netzkabels kann das Gerät beschädigen.

- Zum Saugen das Netzkabel immer vollständig bis zur gelben Markierung herausziehen.
- Niemals das Netzkabel über die rote Markierung hinaus herausziehen. Weiteres Ziehen kann die Kabeltrommel beschädigen.

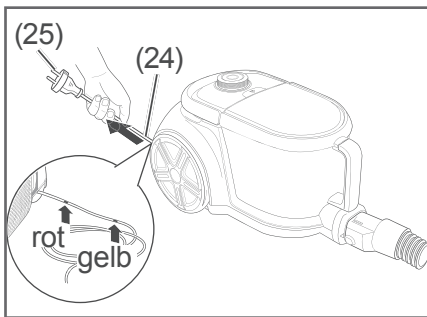

1. Ziehen Sie das Netzkabel (24) am Netzstecker (25) heraus, bis die gelbe Markierung auf dem Netzkabel sichtbar wird. Wenn die rote Markierung zum Vorschein kommt, ist das Netzkabel zu weit abgewickelt. Ziehen Sie das Netzkabel etwas

ein (siehe Abschnitt „Saugen beenden“ auf Seite DE-19).

2. Stecken Sie den Netzstecker in eine vorschriftsmäßig installierte Steckdose.

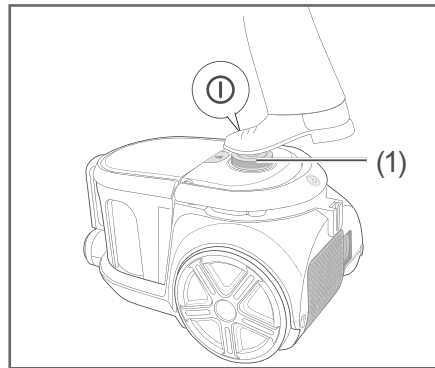

3. Treten Sie mit dem Fuß auf den Fußschalter Ein/Aus (1), um das Gerät einzuschalten.
4. Zum Saugen ziehen und schieben Sie die Düse über die Fläche.

Um die Ecken besser zu erreichen, drehen Sie den Griff des Teleskoprohrs (12) etwas. Hierdurch stellt sich die Düse schräg.

**i** In seltenen Fällen kann es anfangs zu einem pfeifenden Geräusch kommen.

Dies ist keine Fehlfunktion und verstummt nach einiger Zeit.

## Saugkraft einstellen

### Saugkraftregler

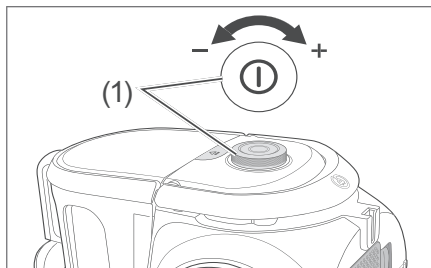

Der Fußschalter Ein/Aus (1) hat eine Doppelfunktion als Saugkraftregler.

- Drehen Sie den Fußschalter Ein/Aus (1)
  - **im Uhrzeigersinn**, um die Saugkraft zu erhöhen.
  - **gegen den Uhrzeigersinn**, um die Saugkraft zu reduzieren.

## Nebenluftventil

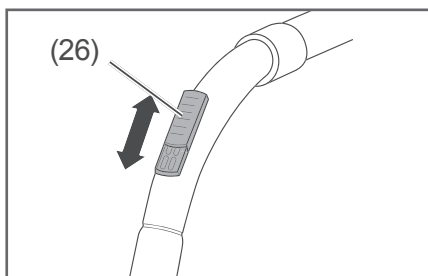

Bei Bedarf können Sie die Saugkraft mithilfe des Nebenluftventils (26) weiter verringern. Die Abdeckung des Nebenluftventils lässt sich stufenlos verschieben.

**i** Falls Sie versehentlich etwas ein- oder ansaugen, können Sie durch Öffnen des Nebenluftventils augenblicklich die Saugkraft verringern. Auf diese Weise lässt sich bisweilen verhindern, dass eingesaugte Gegenstände in den Staubbehälter gelangen.

---

## Saugen beenden

### ⚠ VORSICHT

Verletzungsgefahr!  
Durch das kräftige Einziehen des Netzkabels kann es zum Hin- und Herschlagen des Netzkabels („Peitscheneffekt“) kommen. Verletzungen können die Folge sein.

- Das Netzkabel beim Aufrollen festhalten.

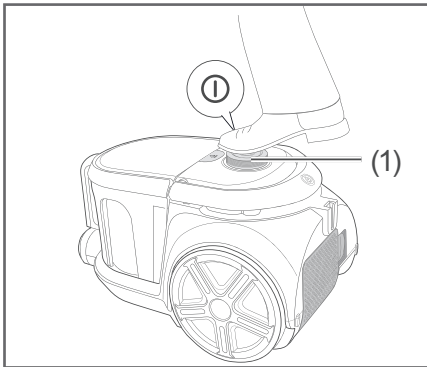

1. Treten Sie mit dem Fuß auf den Fußschalter Ein/Aus (1), um das Gerät auszuschalten.
2. Ziehen Sie den Netzstecker (25) aus der Steckdose.

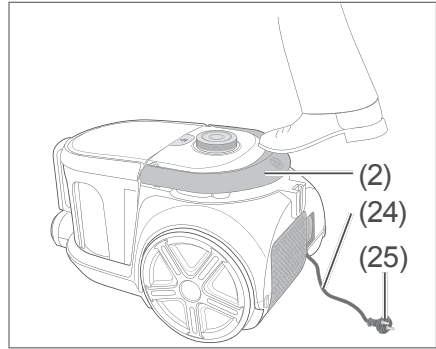

3. Treten Sie zum Aufwickeln des Netzkabels (24) auf den Fußschalter (2) für die Kabelaufwicklung. Halten Sie dabei das Netzkabel am Netzstecker (25) in der Hand, um einen eventuellen „Peitscheneffekt“ zu verhindern.

## Gerät transportieren

Der Fußschalter (2) für die Kabelaufwicklung hat eine Doppelfunktion als Tragegriff.

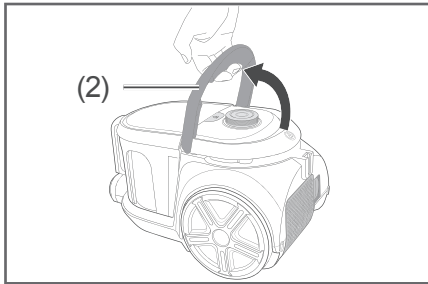

- Klappen Sie den Tragegriff (2) hoch, und heben Sie das Gerät am Tragegriff hoch, um es zu transportieren.

# Abstellen und Aufbewahren

## Kurzfristiges Abstellen

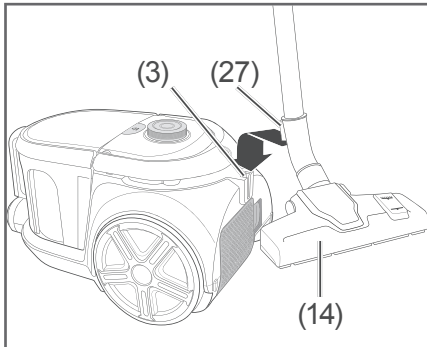

- Stecken Sie die Haltevorrichtung (27) an der Bodendüse (14) in die Parkhalterung (3).

## Platzsparendes Aufbewahren

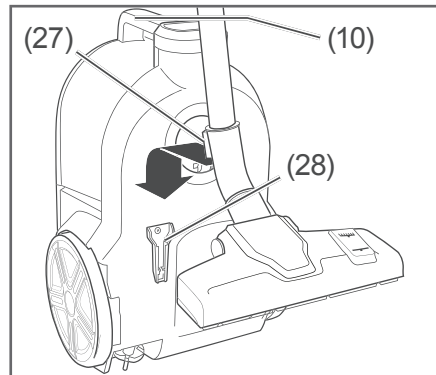

1. Nehmen Sie das Gerät am Tragegriff (10) für den Staubbehälter hoch, und stellen Sie es aufrecht ab.
2. Stecken Sie die Haltevorrichtung (27) an der Düse in die Parkhalterung (28) auf der Geräteunterseite.

## Pflege und Wartung

### Staubbehälter entleeren

 **VORSICHT**

**Gesundheitsgefahr!**  
Unsachgemäßer Umgang mit dem Gerät kann zu Beeinträchtigungen der Gesundheit führen.

- Den Staubbehälter nicht in geschlossenen Räumen entleeren. Zum Entleeren des Staubbehälters auf den Balkon gehen, oder den Staubbehälter im Freien direkt über der Mülltonne entleeren.

1. Ziehen Sie den Netzstecker (25) aus der Steckdose.

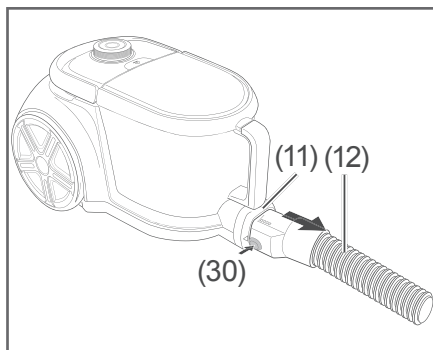

2. Ziehen Sie den Saugschlauch (12) von der Öffnung (11) der Saugschlauchverbindung ab.

Drücken Sie dabei zunächst die Arretierung (30), und ziehen Sie den Saugschlauch dann ab.

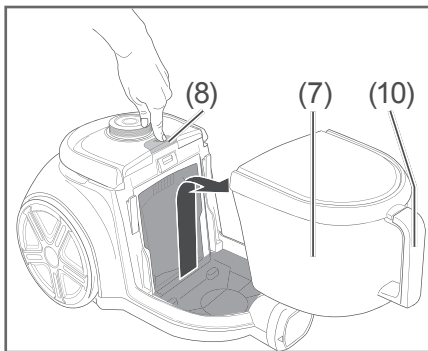

3. Drücken Sie die Entriegelungstaste (8) für den Staubbehälter (7), und nehmen Sie den Staubbehälter am Tragegriff (10) ab.

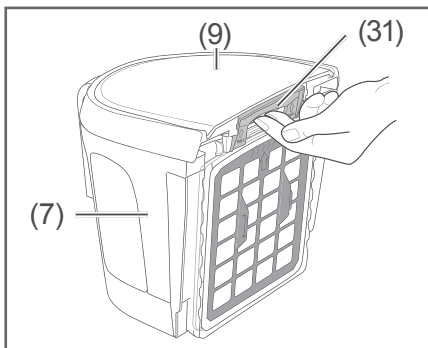

4. Lösen Sie die Arretierung (31) unter dem Staubbehälterdeckel (9), und nehmen Sie den Staubbehälter ab.

5. Drehen Sie den Staubbehälter über einer Mülltonne um, und entleeren Sie ihn in die Mülltonne.

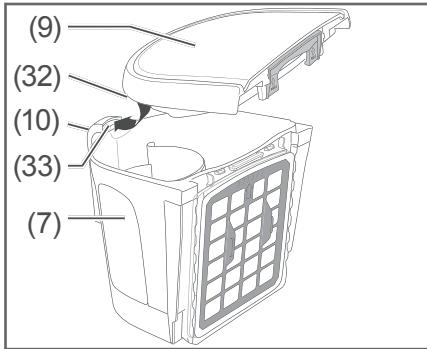

6. Setzen Sie den Staubbehälterdeckel (9) wieder auf den Staubbehälter. Achten Sie dabei darauf, dass die Halterung (32) am Staubbehälterdeckel in die Aussparung (33) am Tragegriff (10) des Staubbehälters (7) eingreift.

## Grobstaubfilter reinigen/ wechseln

### ! WARNUNG

Stromschlaggefahr!  
 Unsachgemäßer Umgang mit dem Gerät kann zu schweren Verletzungen oder zum Tod führen.

- Vor dem Wechseln oder Reinigen des Grobstaubfilters den Netzstecker immer aus der Steckdose ziehen.

### ! HINWEIS

Gefahr von Sachschäden!  
 Unsachgemäßer Umgang mit dem Gerät kann zu Beschädigungen führen.

- Immer die zum Gerät passenden Filter verwenden, da nur so die einwandfreie Funktion des Staubsaugers gewährleistet ist.
- Niemals ohne oder mit beschädigtem Filter saugen. Der aufgesaugte Staub würde in das Gerät eindringen und den Motor beschädigen.
- Zum Waschen der Filter nicht die Waschmaschine oder den Geschirrspüler verwenden.

Der Grobstaubfilter sollte regelmäßig ausgewechselt werden.

1. Ziehen Sie den Netzstecker (25) aus der Steckdose.

2. Entnehmen Sie den Staubbehälter (7), wie im Abschnitt „Staubbehälter entleeren“ auf Seite DE-22 beschrieben.

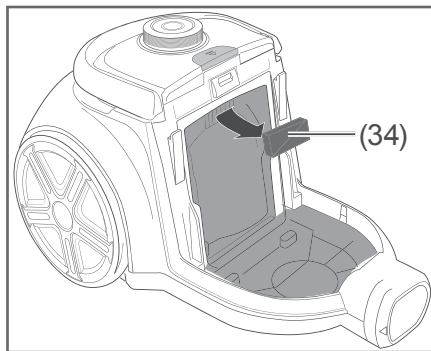

3. Entnehmen Sie den Grobstaubfilter (34) wie abgebildet.
4. Waschen Sie den Grobstaubfilter unter fließendem Wasser aus.  
Wenn der Grobstaubfilter beschädigt sein sollte oder nicht mehr ausreichend gereinigt werden kann, muss er gegen einen neuen ausgetauscht werden.
5. Lassen Sie den Grobstaubfilter **vollständig durchtrocknen**.
6. Setzen Sie den Grobstaubfilter wieder in den Staubsauger ein.
7. Setzen Sie den Staubbehälter ein, wie im Abschnitt „Staubbehälter entleeren“ auf Seite DE-22 beschrieben.

## Schaumstofffilter reinigen

1. Ziehen Sie den Netzstecker (25) aus der Steckdose.
2. Entnehmen Sie den Staubbehälter (7), wie im Abschnitt „Staubbehälter entleeren“ auf Seite DE-22 beschrieben.

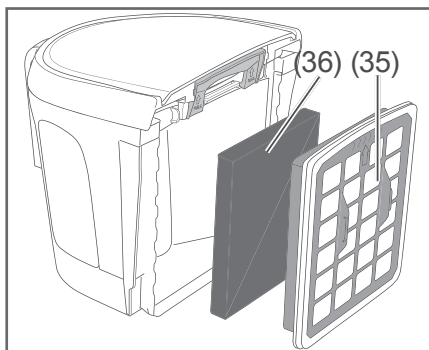

3. Entnehmen Sie den Einlassfilter (35) und den Schaumstofffilter (36).
4. Waschen Sie den Schaumstofffilter unter fließendem Wasser aus.  
Wenn der Schaumstofffilter beschädigt sein sollte oder nicht mehr ausreichend gereinigt werden kann, muss er gegen einen neuen ausgetauscht werden.
5. Lassen Sie den Schaumstofffilter **vollständig durchtrocknen**.



6. Setzen Sie den Schaumstofffilter wieder in den Einlassfilter ein.
7. Setzen Sie den Einlassfilter mit dem Schaumstofffilter wieder ein.
8. Setzen Sie den Staubbehälter ein, wie im Abschnitt „Staubbehälter entleeren“ auf Seite DE-22 beschrieben.

## Hygienefilter reinigen/ wechseln

### WARNUNG

Stromschlaggefahr!  
Unsachgemäßer Umgang mit dem Gerät kann zu schweren Verletzungen oder zum Tod führen.

- Vor dem Wechseln oder Reinigen des Hygienefilters immer den Netzstecker aus der Steckdose ziehen.

### HINWEIS

Gefahr von Sachschäden!  
Unsachgemäßer Umgang mit dem Gerät kann zu Beschädigungen führen.

- Gerät nur mit eingebauten Filtern benutzen.
- Hygienefilter niemals auf einer Heizung oder mit einem Haar- oder Wäschetrockner usw. trocknen. Er wird dadurch porös und kann beschädigt werden.
- Zum Waschen des Hygienefilters nicht die Waschmaschine verwenden.
- Hygienefilter nur an der Raumluft trocknen lassen.

Der Hygienefilter sollte regelmäßig gereinigt werden.

Wenn sich Geruchsbildung durch das Reinigen nicht beseitigen lässt oder der Filter zu stark verschmutzt ist, muss er ausgetauscht werden.

1. Ziehen Sie den Netzstecker (25) aus der Steckdose.

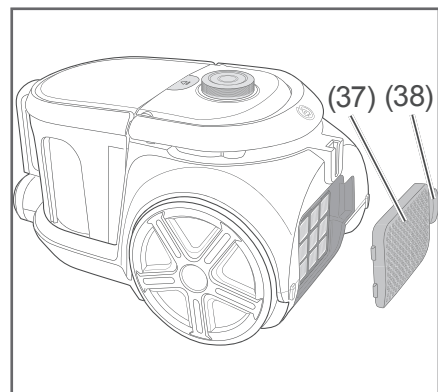

2. Nehmen Sie die Filterabdeckung (37) ab. Drücken Sie dazu die Entriegelungstaste (38).

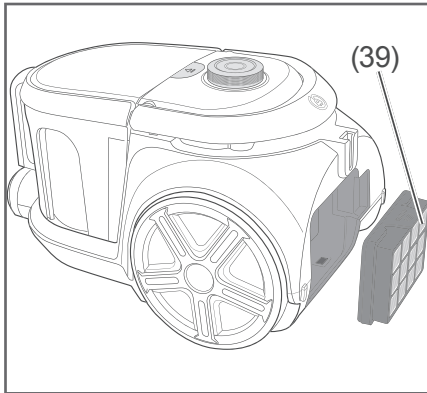

3. Heben Sie den Hygienefilter (39) heraus.
4. Spülen Sie den Hygienefilter nur mit klarem Wasser ab oder klopfen Sie ihn aus bzw. reinigen Sie ihn mit Druckluft. Verwenden Sie auf keinen Fall Reinigungs- oder Spülmittel zum Reinigen des Hygienefilters.
5. Lassen Sie den Hygienefilter **vollständig** durchtrocknen.
6. Setzen Sie den Hygienefilter und die Filterabdeckung wieder ein.

**i** Die Artikelnummer zum Nachbestellen von Motorschutz- und Hygienefilter finden Sie im Kapitel „Service“ auf Seite DE-30.

## Gerät reinigen

### **!** WARNUNG

**Stromschlaggefahr!**  
Unsachgemäßer Umgang mit dem Gerät kann zu schweren Verletzungen oder zum Tod führen.

- Vor jeder Reinigung des Geräts den Netzstecker aus der Steckdose ziehen.
- Darauf achten, dass kein Wasser in das Gerät eindringt.
- Gerät niemals in Wasser tauchen.
- Netzstecker erst in die Steckdose stecken, wenn alle Teile des Geräts vollkommen trocken sind.

 **HINWEIS**

Gefahr von Sachschäden!  
 Unsachgemäßes Reinigen  
 des Geräts kann die Oberflä-  
 che angreifen.

- Zum Reinigen des Geräts  
 keine scharfen Reiniger  
 (Scheuermittel, Verdün-  
 nung) verwenden.
- 
- Wischen Sie bei Bedarf
    - das Gehäuse,
    - das Innere des Abluftaus-  
 lasses (5)
 und
    - das Zubehör
 mit einem feuchten Tuch ab.  
 Dabei darf keine Flüssigkeit in  
 den Staubsauger gelangen.
  - Säubern Sie den Abluftauslass  
 von Zeit zu Zeit mit einer wei-  
 chen Bürste.

## Bodendüse reinigen

- Saugen Sie gelegentlich die  
 Unterseite der Bodendüse (14)  
 mit der Fugendüse (16) ab.

## Fehlersuchtablelle

Bei allen elektrischen Geräten können Störungen auftreten. Dabei muss es sich nicht um einen Defekt am Gerät handeln. Prüfen Sie deshalb bitte anhand der Tabelle, ob Sie die Störung beseitigen können.

### WARNUNG

**Stromschlaggefahr bei unsachgemäßer Reparatur!**  
Niemals versuchen, das defekte – oder vermeintlich defekte – Gerät selbst zu reparieren. Sie können sich und spätere Benutzer in Gefahr bringen. Nur autorisierte Fachkräfte dürfen diese Reparaturen ausführen.

Problem	Mögliche Ursache	Lösungen, Tipps
Gerät arbeitet nicht.	Fußschalter Ein/Aus nicht betätigt.	Gerät einschalten.
	Netzstecker sitzt lose.	Festen Sitz des Netzsteckers in der Steckdose kontrollieren.
	Steckdose defekt.	Gerät an einer anderen Steckdose ausprobieren.
		Sicherungen bzw. den Sicherungsautomaten kontrollieren.
Netzkabel defekt.	Netzkabel auf Beschädigungen kontrollieren. Ggf. unseren Service verständigen (siehe „Service“ auf Seite DE-30).	

Problem	Mögliche Ursache	Lösungen, Tipps
Gerät schaltet sich selbsttätig aus.	Bürste/Düse verstopft.	Fußschalter Ein/Aus betätigen, Netzstecker ziehen, Bürste/Düse säubern.
	Grobstaubfilter verstopft. Überhitzungsschutz wurde aktiviert.	Fußschalter Ein/Aus betätigen, Netzstecker ziehen, Gerät mindestens 1/2 Stunde abkühlen lassen und Grobstaubfilter reinigen.
	Teleskoprohr / Saugschlauch verstopft.	Fußschalter Ein/Aus betätigen, Netzstecker ziehen, Teleskoprohr und Saugschlauch auf Verstopfung prüfen und ggf. säubern.
Saugleistung ist schwach.	Bürste/Düse sitzt nicht richtig.	Bürste/Düse korrekt aufsetzen.
	Gegenstand verstopft die Düse.	Fußschalter Ein/Aus betätigen, Netzstecker ziehen, Teleskoprohr und Saugschlauch auf Verstopfung prüfen. Gegenstand entfernen.
	Filter sind nicht richtig eingesetzt oder verschmutzt.	Filter richtig einsetzen bzw. reinigen.
	Nebenluftventil ist geöffnet.	Nebenluftventil schließen.
Aus dem Gerät tritt Staub aus.	Filter sind nicht richtig eingesetzt oder verschmutzt.	Filter richtig einsetzen bzw. reinigen.

 In seltenen Fällen kann es anfangs zu einem pfeifenden Geräusch kommen. Dies ist keine Fehlfunktion und verstummt nach einiger Zeit.

## Service

---

Bitte beachten!

Sie sind für den einwandfreien Zustand des Geräts und die fachgerechte Benutzung im Haushalt verantwortlich.

Durch Nichtbeachtung dieser Gebrauchsanleitung verursachte Schäden können nicht anerkannt werden.

Damit wir Ihnen schnell helfen können, nennen Sie uns bitte:

Gerätebezeichnung/Zubehör	Bestellnummer
hanseatic Staubsauger V18C01A-80	66310616
1× Einlass- und Schaumstofffilter-Set	37091433
1× Hygienefilter	58452657

## Allgemeiner Service

Wenden Sie sich mit Fragen, Reklamationen und Zubehörbestellung bitte an die Produktberatung Ihres Versandhauses.

## Ersatzteile

### Kunden in Deutschland

Wenden Sie sich bitte an die Firma **Hermes Fulfilment GmbH**:

Telefon: (057 32) 99 66 00

Montag–Donnerstag 8–15 Uhr, Freitag 8–14 Uhr

E-Mail: ersatzteilservice-elektrokleingeraete@hermes-ws.com

### Kunden in Österreich

Wenden Sie sich bitte an das Kundencenter oder die Produktberatung Ihres Versandhauses.

# Abfallvermeidung, Rücknahme und Entsorgung

## Abfallvermeidung

Maßnahmen der Abfallvermeidung haben nach den Vorschriften der Richtlinie 2008/98/EG grundsätzlich Vorrang vor Maßnahmen der Abfallbewirtschaftung.

Als Maßnahmen der Abfallvermeidung kommen bei Elektro- und Elektronikgeräten insbesondere die Verlängerung ihrer Lebensdauer durch Reparatur defekter Geräte und die Veräußerung funktionstüchtiger gebrauchter Geräte anstelle ihrer Zuführung zur Entsorgung in Betracht.

Helfen Sie uns, Abfall zu vermeiden, und wenden Sie sich an unseren Service.

Weitere Informationen enthält das Abfallvermeidungsprogramm des Bundes unter Beteiligung der Länder.

## Kostenlose Altgeräte-Rücknahme

Verbraucher haben die Möglichkeit zur unentgeltlichen Abgabe eines Altgeräts bei einem rücknahmepflichtigen Vertreiber, wenn sie ein Neugerät der gleichen Geräteart mit einer im Wesentlichen gleichen Funktion erwerben. Diese Möglichkeit besteht auch bei Lieferungen an einen privaten Haushalt. Im Fernabsatzhandel beschränkt sich die Möglichkeit einer unentgeltlichen Abholung bei Erwerb eines Neugeräts auf Wärmeüberträger (z. B. Kühlschränke, Luftentfeuchter), Bildschirme und Bildschirmgeräte mit einer Bildschirm-Oberfläche  $> 100 \text{ cm}^2$  und auf Großgeräte, bei denen mindestens eine der äußeren Abmessungen mehr als 50 cm beträgt.

Abgesehen davon können Verbraucher bis zu drei Altgeräte einer Geräteart bei einer Sammelstelle eines Vertreibers unentgeltlich abgeben, ohne dass dies an den Erwerb eines Neugeräts geknüpft ist. Allerdings darf keine der äußeren Abmessungen des Altgerätes 25 cm überschreiten.

## Entsorgung

### Elektro-Altgeräte umweltgerecht entsorgen



Elektrogeräte enthalten Schadstoffe und wertvolle Ressourcen.

Jeder Verbraucher ist deshalb gesetzlich verpflichtet, Elektro-Altgeräte an einer zugelassenen Sammel- oder Rücknahmestelle abzugeben. Dadurch werden sie einer umwelt- und ressourcenschonenden Verwertung zugeführt.

Sie können Elektro-Altgeräte kostenlos beim lokalen Wertstoff-/Recyclinghof abgeben.

Für weitere Informationen zu diesem Thema wenden Sie sich direkt an Ihren Händler.

### Daten löschen nicht vergessen!

Jeder Verbraucher ist, falls erforderlich, für das Löschen von personenbezogenen Daten aus Elektro- bzw. Elektronikgeräten selbst verantwortlich.

### Batterien und Akkus, Lampen und Leuchtmittel

Falls erforderlich, müssen Alt-Batterien und Alt-Akkus, die nicht vom Elektroaltgerät umschlossen sind, sowie Lampen/Leuchtmittel, die zerstörungsfrei aus dem Altgerät entnommen werden können, vor der Abgabe aus den Geräten entfernt und getrennt entsorgt werden.



Das nebenstehende Symbol bedeutet, dass Batterien und Akkus nicht zusammen mit dem Hausmüll entsorgt

werden dürfen.

Verbraucher sind gesetzlich verpflichtet, alle Batterien und Akkus, egal, ob sie Schadstoffe\*) enthalten oder nicht, bei einer Sammelstelle ihrer Gemeinde/ ihres Stadtteils oder im Handel abzugeben, damit sie einer umweltschonenden Entsorgung sowie einer Wiedergewinnung von wertvollen Rohstoffen wie Kobalt, Nickel oder Kupfer zugeführt werden können.

Die Rückgabe von Batterien und Akkus ist unentgeltlich.



Einige der möglichen Inhaltsstoffe wie Quecksilber, Cadmium und Blei sind giftig und gefährden bei einer unsachgemäßen Entsorgung die Umwelt. Schwermetalle z. B. können gesundheitsschädigende Wirkungen auf Menschen, Tiere und Pflanzen haben und sich in der Umwelt sowie in der Nahrungskette anreichern, um dann auf indirektem Weg über die Nahrung in den Körper zu gelangen.

Bei lithiumhaltigen Altbatterien besteht hohe Brandgefahr. Daher muss auf die ordnungsgemäße Entsorgung von lithiumhaltigen Altbatterien und -akkus besonderes Augenmerk gelegt werden. Bei falscher Entsorgung kann es außerdem zu inneren und äußeren Kurzschlüssen durch thermische Einwirkungen (Hitze) oder mechanische Beschädigungen kommen. Ein Kurzschluss kann zu einem Brand oder einer Explosion führen und schwerwiegende Folgen für Mensch und Umwelt haben. Kleben Sie daher bei lithiumhaltigen Batterien und Akkus vor der Entsorgung die Pole ab, um einen äußeren Kurzschluss zu vermeiden.

Batterien und Akkus, die nicht fest im Gerät verbaut sind, müssen vor der Entsorgung entfernt und separat entsorgt werden.

Batterien und Akkus bitte nur in entladenen Zustand abgeben!

Verwenden Sie wenn möglich Akkus anstelle von Einwegbatterien.

\*) gekennzeichnet mit:

Cd = Cadmium

Hg = Quecksilber

Pb = Blei

## Verpackung



Unsere Verpackungen werden aus umweltfreundlichen, wiederverwertbaren Materialien hergestellt:

- Außenverpackung aus Pappe
- Formteile aus geschäumtem, FCKW-freiem Polystyrol (PS)
- Folien und Beutel aus Polyäthylen (PE)
- Spannbänder aus Polypropylen (PP)
- Auch Energie sparen schützt vor zu starker Erwärmung unserer Erde. Ihr neues Gerät verbraucht mit seiner umweltverträglichen Isolierung und seiner Technik wenig Energie.



Sollten es Ihre räumlichen Verhältnisse zulassen, empfehlen wir Ihnen, die Verpackung zumindest während der Garantiezeit aufzubewahren. Sollte das Gerät zur Reparatur eingeschickt werden müssen, ist es nur in der Originalverpackung ausreichend geschützt. Wenn Sie sich von der Verpackung trennen möchten, entsorgen Sie diese bitte umweltfreundlich.

## Technische Daten

---

Datenblatt für Staubsauger nach Verordnung (EU) Nr. 665/2013 und 666/2013.

Hersteller	hanseatic
Gerätebezeichnung	Staubsauger
Modell	V18C01A-80
Schalleistungspegel in dB(A)	75
Leistung in W	800
Versorgungsspannung in V~ / 50/60 Hz	220–240
Schutzklasse	II
Gewicht (zusammengebaut) in kg, ca.	7
Bestellnummer	66310616

**Hinweis:** Der Staubsauger wurde als Universalstaubsauger getestet.



V18C01A-80



**hanseatic**

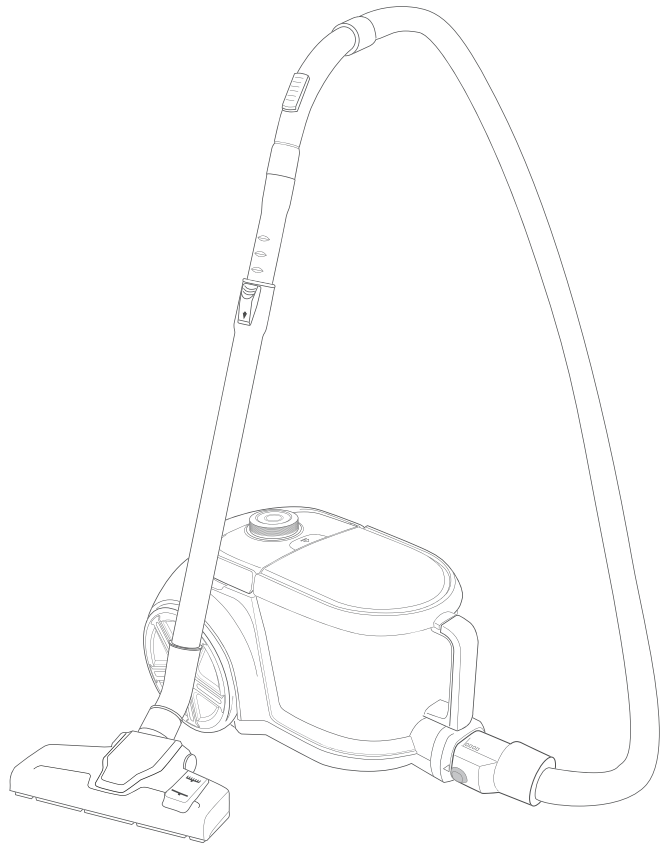

User manual

Vacuum cleaner

Manual/version:  
1901-03188\_01\_  
20231012\_EN-UK  
Order no.: 66310616  
Reproduction, even  
of excerpts, is not  
permitted!

# Table of contents

---

Explanation of terms and symbols . . . . .	EN-3	Care and maintenance. . .	EN-22
Safety . . . . .	EN-4	Emptying the dustbin. . .	EN-22
Intended use . . . . .	EN-4	Cleaning/changing	
Safety notices . . . . .	EN-4	the coarse dust filter . . .	EN-23
Delivery . . . . .	EN-10	Cleaning the foam filter. .	EN-24
Package contents . . . . .	EN-10	Cleaning/changing	
Checking the delivery . .	EN-10	the hygiene filter . . . . .	EN-25
Appliance parts . . . . .	EN-11	Cleaning the appliance. .	EN-26
Nozzles . . . . .	EN-12	Cleaning the floor	
Start-up. . . . .	EN-14	nozzle . . . . .	EN-26
Unpacking the		Troubleshooting table. . . .	EN-27
appliance. . . . .	EN-14	Service . . . . .	EN-29
Setting up the		General customer	
appliance. . . . .	EN-14	service . . . . .	EN-29
Operation . . . . .	EN-16	Spare parts . . . . .	EN-29
Vacuuming floors. . . . .	EN-16	Waste prevention, free	
Setting the suction force. .	EN-18	return and disposal . . . . .	EN-30
Finishing vacuuming . . .	EN-19	Waste prevention . . . . .	EN-30
Transporting the		Free return of old	
appliance. . . . .	EN-20	electrical appliances . . .	EN-30
Shutdown and storage. . .	EN-21	Disposal. . . . .	EN-31
Briefly setting aside. . . .	EN-21	Packaging . . . . .	EN-32
Space-saving storage . .	EN-21	Technical data . . . . .	EN-34

# Explanation of terms and symbols

---



Please read through the safety instructions and user manual carefully before using the appliance. This is the only way you can use all the functions reliably and safely.

Be absolutely sure to also observe the national regulations in your country, which are also valid in addition to the regulations specified in this user manual.

Keep all safety notices and instructions for future reference. Pass all safety notices and instructions on to the subsequent user of the appliance.

The following symbols can be found in this user manual.

## WARNING

This symbol indicates a hazard with a medium level of risk which, if not avoided, could result in death or serious injury.

## CAUTION

This symbol indicates a hazard with a low level of risk which, if not avoided, could result in minor or moderate injury.

## NOTICE

This symbol warns against possible damage to property.

 This symbol refers to useful additional information.

# Safety

---

## Intended use

The appliance is intended for vacuuming up loose and dry dirt, such as dust, lint, crumbs on floors and cushions around the home and car.

The appliance can be operated without switching at 220–240 V~/50–60 Hz.

The appliance may be used only if the motor protection filter is in place.

Use the appliance exclusively as described in this user manual. Any other use is deemed improper and may result in damage to property or even personal injury.

The manufacturer accepts no liability for damage caused by improper use.

The appliance is not suitable for vacuuming up

- hazardous dust
- water and other fluids
- glowing ash, burning cigarettes or matches
- clay, plaster, cement, masonry dust or drilling dust
- sharp objects, such as glass fragments

The appliance is not designed for commercial use or shared use (e.g. use by several parties in an apartment block).

## Safety notices

In this chapter you will find general safety notices which you must always observe for your own protection and that of third parties. Please also observe the warning notices in the individual chapters on operation, cleaning, etc.

## Risks to children

### WARNING

**Risk of suffocation!**  
Children can become entangled in the packaging film or swallow small parts and suffocate.

- Do not allow children to play with the packaging film.
- Prevent children from pulling small parts from the device or taking them out of the accessory bag and putting them in their mouths.



 **CAUTION**

**Risk of suffocation!**  
Even with the filters, the appliance exhaust air may still contain small quantities of dirt particles. If breathed in by small children, these can lead to allergic reactions.

- Avoid vacuuming close to children, wherever possible.

**Risks for certain groups of people**

 **CAUTION**

**Risk of injury!**  
Danger to children and people with impaired physical, sensory or mental abilities!

- This appliance can be used by children aged from 8 years and above and persons with reduced physical, sensory or mental capabilities or lack of experience and knowledge if they have been given supervision or instruction concerning use of the appliance in a safe way and understand the hazards involved.

- Children shall not play with the appliance.
- Cleaning and user maintenance shall not be made by children without supervision.

**Risks in handling household electrical appliances**

 **WARNING**

**Risk of electric shock!**  
Touching live parts may result in severe injury or death.

- Only use the appliance indoors. Do not use in wet rooms or in the rain.
- Do not operate or continue to operate the appliance if
  - it shows visible signs of damage, e.g. the mains cord is defective,
  - it makes unfamiliar noises,
  - it emits smoke.

In such cases, you should pull the mains plug out of the socket or switch off/unscrew the fuse and have the appliance repaired (see chapter 'Service').

- If the supply cord is damaged, it must be replaced by the manufacturer, its service agent or similarly qualified persons in order to avoid a hazard.
- Check the appliance regularly for damage.
- We recommend using a pulse-sensitive fault current switch (residual current operated circuit-breaker).
- Keep the appliance, the mains plug and the mains cord away from open flames and hot surfaces. The insulation of the mains cord could melt.
- Do not kink or pinch the mains cord or lay it over sharp edges.
- Never pull the mains plug out of the socket by the mains cord, always hold the mains plug itself.
- Connect the appliance only to an easily accessible socket so that you can quickly disconnect it from the mains in the event of a fault.
- Never leave the appliance unattended while the mains plug is connected to the socket.
- Never touch the mains plug with wet hands.
- Never immerse the mains cord or plug in water or any other liquids.
- In the event of a fault, as well as before cleaning or maintenance, disconnect the mains plug from the socket and/or switch off or unscrew the fuse.
- Do not put any objects in or through the housing openings and also make sure that children cannot insert any objects through them.
- Never clean the appliance with a high-pressure cleaner or steam cleaner.
- This appliance contains electrical and mechanical parts which are essential for protection against potential sources of danger. Only parts corresponding to the original appliance specifications may be used for repairs.
- Investigations and repairs to the appliance may only be carried out by authorised specialists, such as our Service department.

- Unauthorised repairs to the appliance can cause property damage and personal injury, and invalidate liability and warranty claims. Never try to repair a defective or suspected defective appliance yourself.

### CAUTION

Fire hazard!

Improper handling of the appliance can lead to fire.

- Connect the appliance only to a properly installed and earthed electric socket. Do not connect to a multi-socket extension cable or a multi-socket plug.

### NOTICE

Risk of damage to property! Improper handling of the appliance may result in damage or explosions.

- Do not use sharp objects to unpack the appliance.
- When cleaning, please note:
  - Under no circumstances should sharp, coarse, sodium carbonate-based, acidic, solvent-based or abrasive cleaning agents

be used. All-purpose cleaners with a neutral pH are recommended.

- The surfaces can be damaged by unsuitable cleaning agents. Use care products only on the outer surfaces.
- Use only soft cloths.
- Ensure that water does not enter the electrical components.

Risks when handling the vacuum cleaner

### CAUTION

Risk of injury!

Improper handling of the appliance may result in injury.

- Hold onto the mains cord when winding it up. By forcefully retracting the mains cord this can cause a “whipping effect” (on account of the mains cord swinging uncontrollably).
- Lay the mains cord in such a way that no one trips over it.

 CAUTION

Fire hazard!

Vacuuming glowing ash, burning cigarettes, etc. will set the filter on fire.

- Do not vacuum glowing ash, burning cigarettes or matches.

 CAUTION

Health hazard!

Improper handling of the appliance may result in health hazards.

- Do not use the appliance if the hygiene or motor protection filter is missing or damaged. Otherwise, vacuumed dust can penetrate the appliance and escape into the ambient air.

 NOTICE

Risk of damage to property! Improper handling of the appliance can lead to property damage.

- Do not use sharp objects to unpack the appliance.
- Never sit or stand on the appliance.

- Use the appliance only if the motor protection filter is in place. The motor protection filter must not be damaged.
- Only the original supplied accessories and the specified dust bag, motor protection filter and hygiene filter may be used.
- Never vacuum clay, plaster, cement, masonry dust or drilling dust. Vacuuming these materials blocks the filter.
- Never vacuum water and other liquids.
- Never vacuum sharp objects, such as glass splinters.
- On freshly shampooed carpets, always wait until the detergent is completely dry before vacuuming.
- When using the vacuum cleaner, always pull out the mains cord completely to the yellow marker.
- Never pull the mains cord out beyond the red marker. Pulling the cord out further can damage the cable reel.
- Never place the vacuum cleaner directly next to a heater or oven.

- Never dry the hygiene filter on a heater or with a hair-dryer or tumble dryer. The hygiene filter will become porous and can be damaged.
- Never wash the filter in a washing machine or dishwasher.
- The filter must be air-dried only.
- Do not use any abrasive cleaners (scouring or thinning agents) to clean the appliance and accessories. They could damage the surface of the appliance.

## Delivery

---

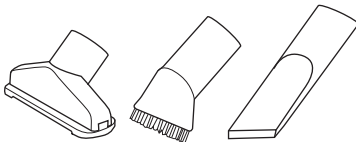
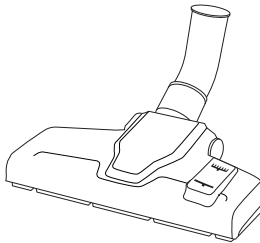
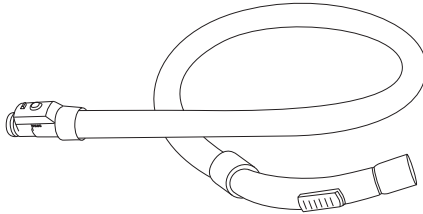
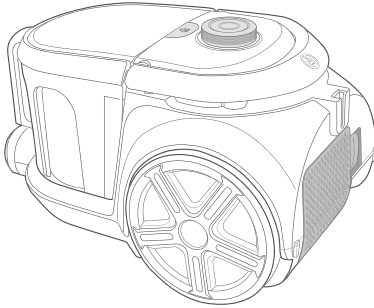

## Package contents

- Vacuum cleaner
- Suction hose with telescopic tube handle
- Telescopic tube
- Floor nozzle
- Upholstery nozzle
- Crevice nozzle
- Furniture brush
- User manual

## Checking the delivery

1. Unpack the appliance as described on Page EN-14.
2. If the delivery is incomplete or the appliance has been damaged during transport, please contact our Service department (see Page EN-29).

### WARNING

**Risk of electric shock!**  
Touching live parts may result in severe injury or death.

- Do not operate the appliance if it has visible damage.

---

# Appliance parts

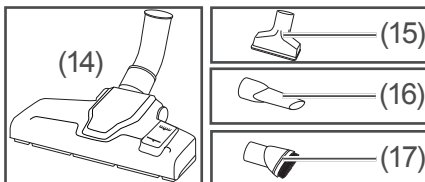
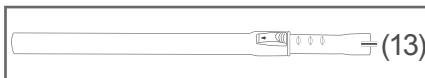
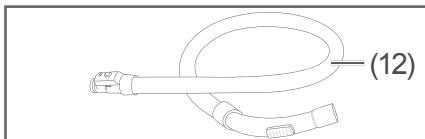
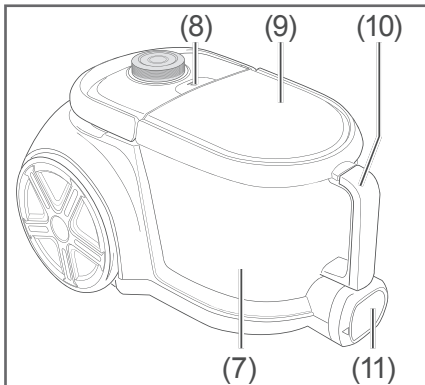
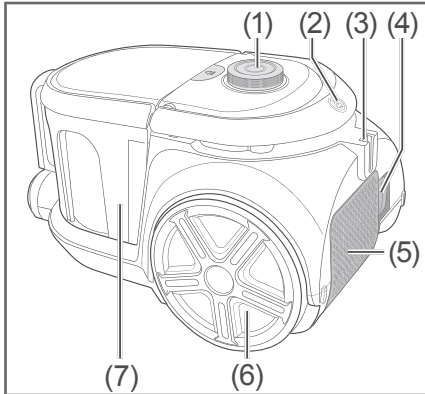

- (1) On/Off foot switch and suction force control unit
- (2) Carrying handle and foot switch for cord retraction
- (3) Storage holder
- (4) Storage for the mains plug and mains cord
- (5) Air vent and filter cover
- (6) Wheel
- (7) Dustbin
- (8) Release button for the dustbin
- (9) Dustbin lid
- (10) Dustbin carrying handle
- (11) Opening for suction hose connection
- (12) Suction hose with telescopic tube handle
- (13) Telescopic tube
- (14) Floor nozzle
- (15) Upholstery nozzle
- (16) Crevice nozzle
- (17) Furniture brush

## Nozzles

The vacuum cleaner comes with various nozzles designed for a range of uses. Where required, before or during vacuuming, each nozzle can be attached to the telescopic tube handle on the suction hose (12) or the telescopic tube (13).

### Floor nozzle

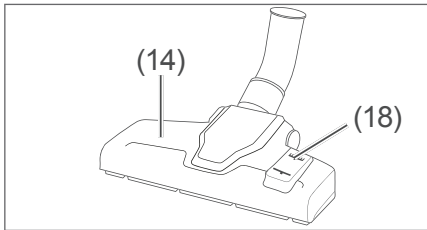

You will work with the floor nozzle (14) most of the time as it is designed for large, flat surfaces.

Best vacuuming results are achieved when you adapt the appliance to the floor surface using the foot selector switch (18).

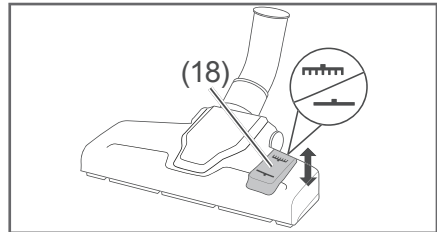

- For short-pile or smooth floors such as needle felt, PVC, parquet or tiles:

Set the foot selector switch to the  position.

- For long-pile rugs/carpets:

Set the foot selector switch to the  position.

The foot selector switch can also be readjusted during operation.

Depending on the floor covering and degree of dirtiness, you can adjust the suction force using the suction force control unit (1) (see section “Setting the suction force” on Page EN-18).



## Upholstery nozzle

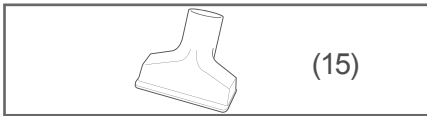

The upholstery nozzle (15) is particularly suitable for cleaning furniture upholstery and mattresses.

## Crevice nozzle

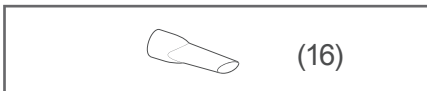

The crevice nozzle (16) is suitable for vacuuming material folds, joints, corners and niches that cannot be reached with the floor nozzle.

## Furniture brush

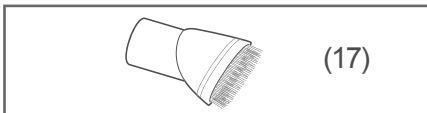

With the furniture brush (17) you can dust books or fragile items such as picture frames.

# Start-up

## Unpacking the appliance

**! NOTICE**

Risk of damage to property!  
Improper handling of the appliance may result in damage.

- Do not use sharp objects to unpack the appliance.

1. Unpack the appliance.
2. Carefully remove all parts of the packaging, plastic profiles, tape and foam padding.

## Setting up the appliance

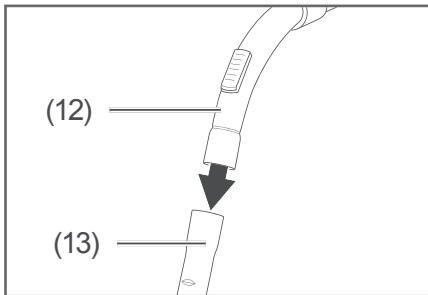

1. Connect the suction hose (12) and the telescopic tube (13).

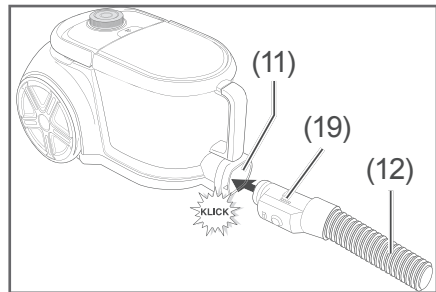

2. Put the suction hose (12) with the connector (19) in the opening (11) for the suction hose connection.

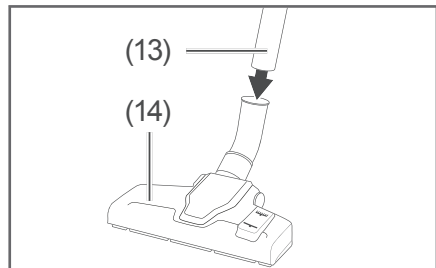

3. Select the desired nozzle (e.g. the floor nozzle) (14) and connect it to the telescopic tube (13).  
You can also insert all nozzles directly into the telescopic tube handle located on the suction hose.

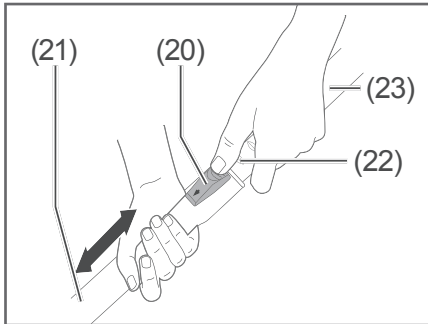

4. The length of the telescopic tube (13) can be adjusted to suit the height of the user. To do this, hold the upper part (23) of the telescopic tube with one hand and press the locking mechanism (20) downwards. At the same time, use your other hand to push the lower part (21) of the telescopic tube away from or towards you. Make sure that the lower part (21) of the telescopic tube audibly clicks into one of the notches (22) in the upper part of the telescopic tube.

All filters are prefitted in the factory, and your vacuum cleaner is now ready to use.

## Operation

---

- You can use the appliance if
- you have read the chapter ‘Safety’ (see Page EN-4).
  - the appliance has been set up as described in the chapter “Start-up” (see Page EN-14).

### Vacuuming floors

#### WARNING

Risk of electric shock!  
The appliance operates with 220–240 V~/50–60 Hz mains voltage. Improper use of the appliance may lead to serious injury or death.

- Do not vacuum glowing ash, burning cigarettes or matches, sharp objects, glass fragments, water or other liquids. Glowing ash, burning cigarettes, etc. set the filter on fire; moisture can cause short circuits; sharp objects damage the filter and can cause short circuits.

#### CAUTION

Health hazard!  
Improper handling of the appliance may result in health hazards.

- Do not use the appliance if the hygiene or coarse dust filter is missing or damaged. Otherwise, vacuumed dust can penetrate the appliance and escape into the ambient air.

#### NOTICE

Risk of damage to property!  
Vacuuming unsuitable materials blocks the filter and can damage the appliance.

- Never vacuum clay, plaster, cement, masonry dust or drilling dust.

## ! NOTICE

Risk of damage to property!  
Failure to unplug the mains cord in an appropriate way may lead to damage.

- When using the vacuum cleaner, always pull out the mains cord completely to the yellow marker.
- Never pull the mains cord out beyond the red marker. Pulling the cord out further can damage the cable reel.

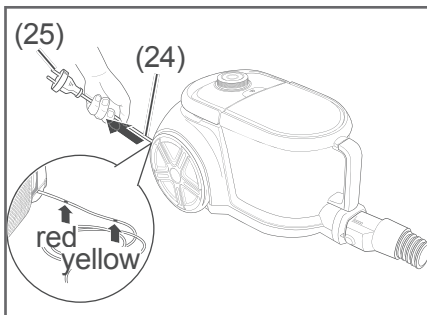

1. Pull the mains cord (24) out by the mains plug (25) until the yellow marking is visible on the mains cord.  
If the red marking is visible, the mains cord has been pulled out too far. Allow the mains cord to retract slightly (see section “Finishing vacuuming” on Page EN-19).

2. Connect the mains plug to a properly installed socket.

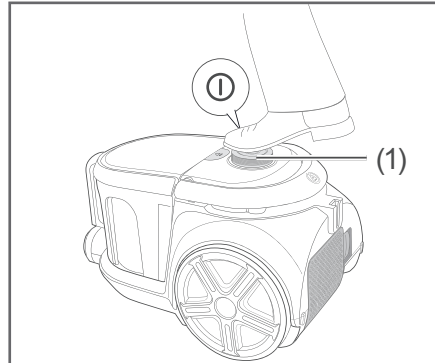

3. To switch the appliance on, use your foot to operate the On/Off foot switch (1).
4. To vacuum, push and pull the nozzle across the surface you are vacuuming.  
Rotate the telescopic tube handle (12) slightly to reach corners more effectively. This positions the nozzle diagonally.

**i** In rare cases this can make a whistling noise initially. This is not a malfunction and stops after a while.

## Setting the suction force

### Suction force control unit

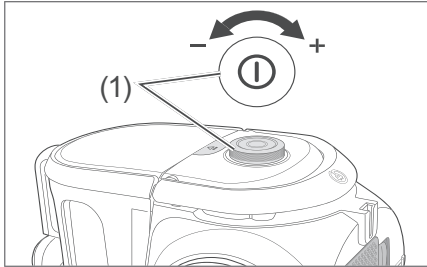

The On/Off foot switch (1) dually serves as a suction force control unit.

- Rotate the On/Off foot switch (1)
  - **clockwise** to increase suction.
  - **anti-clockwise** to decrease suction.

## Air by-pass vent

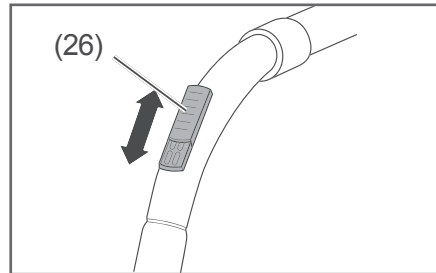

You can adjust the suction force as needed by using the air by-pass vent (26). The covering of the air by-pass vent can be adjusted as desired.

**i** Should you accidentally allow the vacuum cleaner to come into contact with an object, opening the air by-pass vent immediately reduces the suction force. This remedial action may prevent such items from being drawn into the dustbin.

## Finishing vacuuming

### CAUTION

**Risk of injury!**  
Forcefully retracting the mains cord can cause a “whipping effect” (on account of the mains cord swinging uncontrollably). This could result in injury.

- Hold onto the mains cord when winding it up.

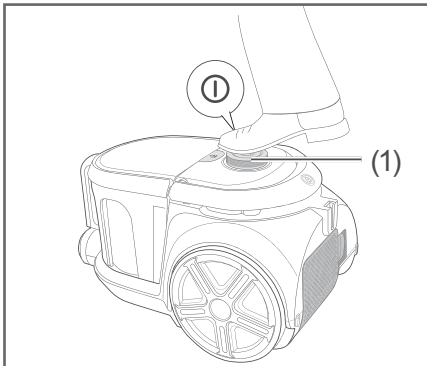

1. To switch the appliance off, use your foot to operate the On/Off foot switch (1).
2. Pull the mains plug (25) out of the socket.

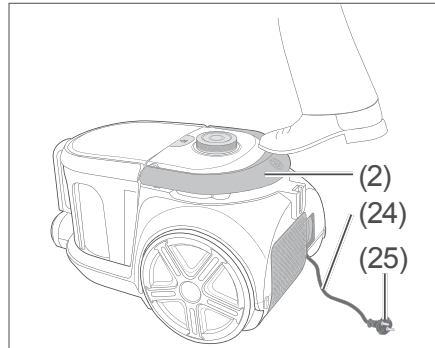

3. To retract the mains cord (24), press your foot down on the foot switch (2) for cord retraction. To avoid a ‘whipping effect’, hold the mains plug (25) on the mains cord in your hand.

## Transporting the appliance

The cord retraction foot switch (2) dually serves as a handle.

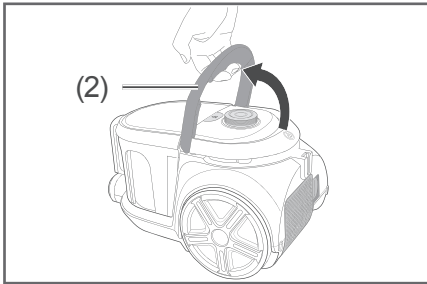

- Fold up the handle (2) and then use it to lift the appliance for transport.



## Shutdown and storage

### Briefly setting aside

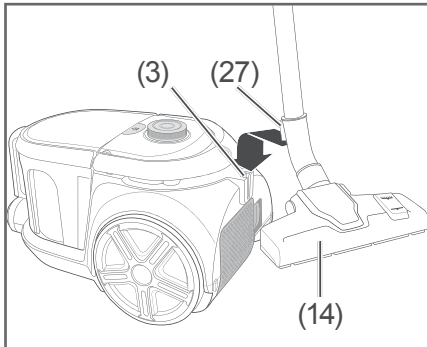

- Insert the mounting bracket (27) found on the floor nozzle (14) into the storage holder (3).

### Space-saving storage

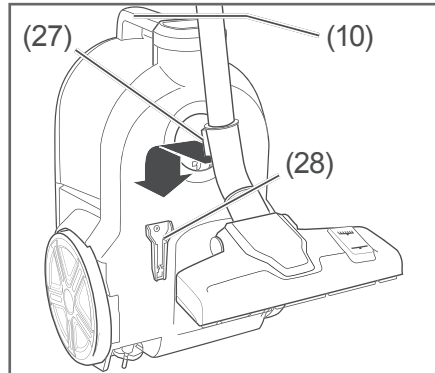

1. Use the handle (10) for the dustbin to lift the appliance and position it upright.
2. Insert the mounting bracket (27) found on the nozzle into the storage holder (28) on the bottom of the appliance.

## Care and maintenance

### Emptying the dustbin

 **CAUTION**

Health hazard!  
Improper handling of the appliance may result in health hazards.

- Do not empty the dustbin in enclosed spaces. Empty the dustbin on a balcony, or outdoors directly into the waste bin.

1. Pull the mains plug (25) out of the socket.

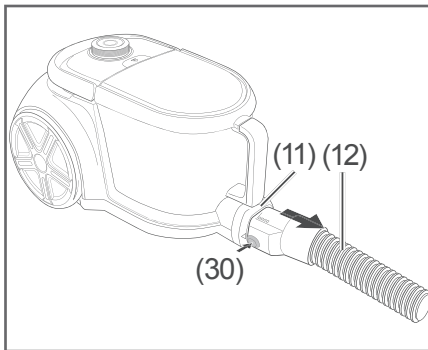

2. Pull the suction hose (12) out of the opening (11) of the suction hose connection. First press the locking mechanism (30) and then remove the suction hose.

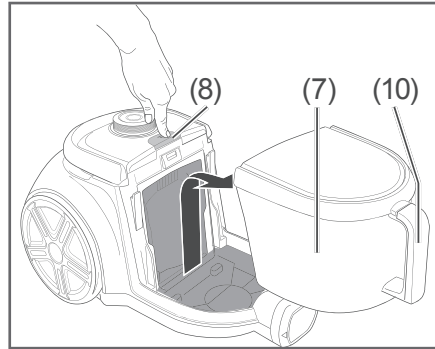

3. Press the unlocking button (8) for the dustbin (7) and remove the dustbin using the handle (10).

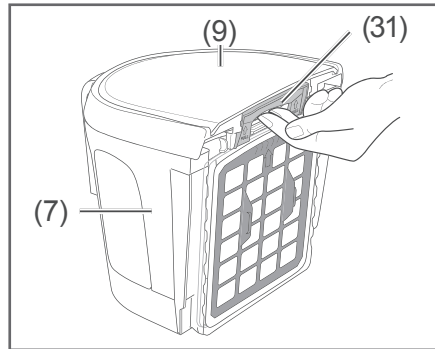

4. Release the locking mechanism (31) under the dustbin lid (9) and remove the dustbin.
5. Turn the dustbin upside down over a rubbish bin to empty it into the bin.

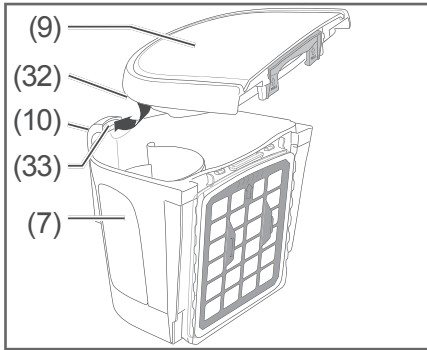

6. Place the dustbin lid (9) back onto the dustbin. Make sure that the mounting bracket (32) on the dustbin lid clicks into the opening (33) on the dustbin (7) handle (10).

## Cleaning/changing the coarse dust filter

### WARNING

Risk of electric shock!  
Improper use of the appliance may lead to serious injury or death.

- Always pull the mains plug out of the socket prior to changing or cleaning the coarse dust filter.

### NOTICE

Risk of damage to property!  
Improper handling of the appliance may result in damage.

- Always use the correct filter for the appliance, otherwise the appliance may not function optimally.
- Never vacuum without filters or with damaged filters. The vacuumed dust would penetrate the appliance and damage the motor.
- Do not wash the filter in a washing machine or a dishwasher.

The coarse dust filter should be replaced regularly.

1. Pull the mains plug (25) out of the socket.

2. Remove the dustbin (7) as described in section “Emptying the dustbin” on Page EN-22.

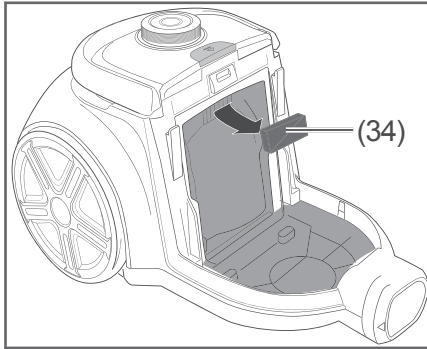

3. Remove the coarse dust filter (34) as illustrated.
4. Wash the coarse dust filter under running water. Should the coarse dust filter be damaged or no longer sufficiently cleanable, it must be replaced with a new one.
5. Allow the coarse dust filter to **dry completely**.
6. Insert the coarse dust filter back into the vacuum cleaner.
7. Insert the dustbin as described in section “Emptying the dustbin” on Page EN-22.

## Cleaning the foam filter

1. Pull the mains plug (25) out of the socket.
2. Remove the dustbin (7) as described in section “Emptying the dustbin” on Page EN-22.

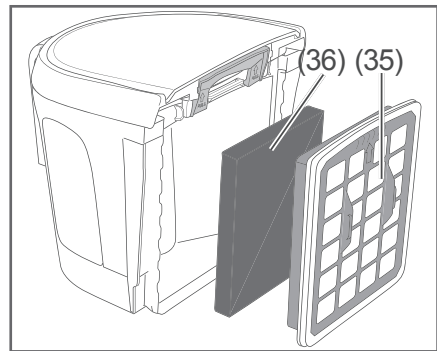

3. Remove the inlet filter (35) and the foam filter (36).
4. Wash the foam filter under running water. If the foam filter is damaged or can no longer be sufficiently cleaned, it must be replaced with a new one.
5. Allow the foam filter to **dry completely**.
6. Reinsert the foam filter into the inlet filter.
7. Reinsert the inlet filter with the foam filter.
8. Insert the dustbin as described in section “Emptying the dustbin” on Page EN-22.

## Cleaning/changing the hygiene filter

### WARNING

Risk of electric shock!  
Improper use of the appliance may lead to serious injury or death.

- Before changing or cleaning the hygiene filter, always pull the mains plug out of the socket.

### NOTICE

Risk of damage to property!  
Improper handling of the appliance may result in damage.

- Only use the appliance with the filters installed.
- Never dry hygiene filters on a heater or with a hairdryer or tumble dryer, etc. It will become porous and can be damaged.
- Never wash the hygiene filter in a washing machine.
- Only let the hygiene filter air-dry.

The hygiene filter should be cleaned regularly.

If odours cannot be removed by cleaning or the filter is too heavily soiled, it must be replaced.

1. Pull the mains plug (25) out of the socket.

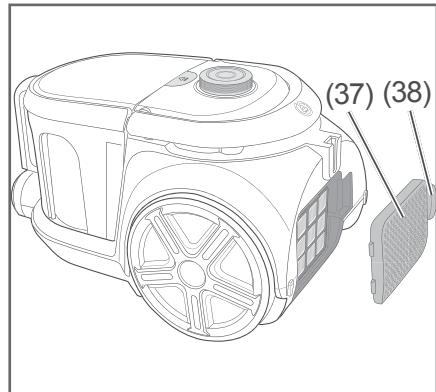

2. Remove the filter cover (37).  
To do this, press the unlocking button (38).

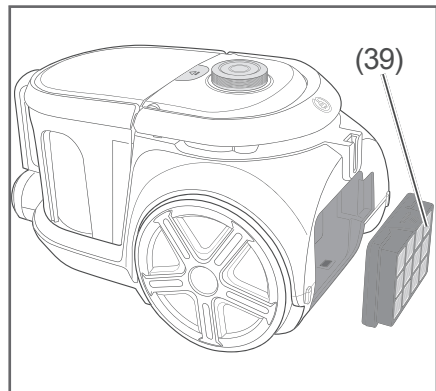

3. Lift out the hygiene filter (39).
4. Rinse the hygiene filter only with clean water, tap it out and/or clean it with compressed air. Never use detergent or washing-up liquid to clean the hygiene filter.
5. Let the hygiene filter dry out **completely**.
6. Reinsert the hygiene filter and the filter cover.

 The article numbers for re-ordering motor protection and hygiene filters are listed in chapter “Service” on Page EN-29.

## Cleaning the appliance

### WARNING

Risk of electric shock!  
Improper use of the appliance may lead to serious injury or death.

- Before cleaning the appliance, pull the mains plug out of the socket.
- Ensure that no water seeps into the appliance.
- Never immerse the appliance in water.

- Only insert the mains plug into the socket if all appliance components are completely dry.

### NOTICE

Risk of damage to property!  
Improper cleaning of the appliance can impair the surface.

- Do not use any abrasive cleaners (scouring or thinning agents) to clean the appliance.
- 
- Wipe
    - the housing,
    - the inside of the air vent (5) and
    - the accessories with a damp cloth as required. Never allow liquid to penetrate the vacuum.
  - Occasionally, clean the air vent with a soft brush.

## Cleaning the floor nozzle

- Occasionally vacuum the underside of the floor nozzle (14) with the crevice nozzle (16).

# Troubleshooting table

Malfunctions can occur in all electrical appliances. This does not necessarily mean there is a defect in the appliance. For this reason, please check the table to see if you can correct the malfunction.

 **WARNING**

**Risk of electric shock in case of improper repair!**  
 Never try to repair a defective or suspected defective appliance yourself. You can put your own and future users' lives in danger. Only authorised specialists are allowed to carry out this repair work.

Problem	Possible cause	Solutions, tips
Appliance is not working.	On/Off foot switch not activated.	Switch the appliance on.
	Mains plug is loose.	Check that the mains plug is firmly inserted into the socket.
	The socket is defective.	Try the appliance with a different socket.
		Check fuses and/or circuit breakers.
Mains cord is defective.	Check mains cord for damage. Contact our Service Centre, where necessary (see "Service" on Page EN-29).	
Appliance switches itself off.	Brush/nozzle blocked.	Actuate On/Off foot switch, pull out mains plug, clean brush/nozzle.
	Coarse dust filter blocked. Overheat protection has been activated.	Actuate On/Off foot switch, pull out mains plug, leave appliance to cool for at least 1/2 hour and clean the coarse dust filter.
	Telescopic tube / suction hose is blocked.	Actuate On/Off foot switch, pull out mains plug, check telescopic tube and suction hose for blockage, and clean if necessary.

Problem	Possible cause	Solutions, tips
Suction force is weak.	Brush / nozzle is not positioned correctly.	Position the brush / nozzle correctly.
	Object is plugging the nozzle.	Actuate On/Off foot switch, pull out mains plug, check telescopic tube and suction hose for blockage. Remove object.
	Filters are inserted incorrectly or are contaminated.	Insert filters correctly and/or clean.
	Air by-pass vent is open.	Close the air by-pass vent.
Dust is being released from the appliance.	Filters are inserted incorrectly or are contaminated.	Insert filters correctly and/or clean.



In rare cases this can make a whistling noise initially. This is not a malfunction and stops after a while.

---



# Service

---

Please note!

You are responsible for the condition of the appliance and its proper use in the household.

Damage resulting from non-compliance with this user manual cannot be recognised.

In order for us to help you quickly, please tell us:

Name of appliance/accessories	Order number
hanseatic Vacuum cleaner V18C01A-80	66310616
1× inlet+sponge filter set	37091433
1× hygiene filter	58452657

## General customer service

Please contact your mail order company's product advice centre if you have questions, complaints or accessory orders.

## Spare parts

### Customers in Germany

Please contact the company **Hermes Fulfilment GmbH**:

Phone: +49 (0) 57 32 99 66 00

Monday–Thursday 8 a.m.–3 p.m., Friday 8 a.m.–2 p.m.

Email: [ersatzteilservice-elektrokleingeraete@hermes-ws.com](mailto:ersatzteilservice-elektrokleingeraete@hermes-ws.com)

### Customers in Austria

Please contact your mail order company's customer service centre or product advice centre.

# Waste prevention, free return and disposal

---

## Waste prevention

According to the provisions of Directive 2008/98/EC, waste prevention measures always take priority over waste management.

For electrical and electronic devices, waste prevention measures include extending the lifespan of defective devices through repair and reselling used working appliances instead of disposing of them.

Please help us reduce waste and contact our customer service if your product is faulty.

More information can be found in the brochure 'Waste Prevention Programme of the German Government with the Involvement of the Federal States'.

## Free return of old electrical appliances

Upon purchasing a new electrical appliance of the same type with essentially the same function, consumers may return an old electrical appliance to a distributor obliged to take back old appliances, at no extra cost for the consumers. This option also exists for deliveries made to a private household. For distance selling, the option of having old electrical equipment collected for free applies only in the case of purchase of new electrical equipment with heat exchangers (e.g. refrigerators, dehumidifiers), screens and display devices with a screen surface > 100 cm<sup>2</sup>, and large devices with at least one of its external dimensions measuring more than 50 cm.

In addition, consumers may return up to three old electrical appliances of the same type to a distributor's collection point for free, without having to purchase a new electrical appliance. In this case, however, the old appliances' external dimensions may not exceed 25 cm.

## Disposal

### Disposing of old electrical devices in an environmentally-friendly manner



Electrical appliances contain harmful substances as well as valuable resources.

Every consumer is therefore required by law to dispose of old electrical appliances at an authorised collection or return point. They will thus be made available for environmentally-sound, resource-saving recycling.

You can dispose of old electrical appliances free of charge at your local recycling centre.

Please contact your dealer directly for more information about this topic.

### Don't forget to erase data!

If necessary, each consumer is responsible for erasing personal data from electrical and electronic equipment.

### Batteries and rechargeable batteries, lamps and bulbs

If necessary, old single-use and rechargeable batteries that are not encased by an old electrical appliance, as well as lamps/bulbs that can be removed from an old electrical appliance without being destroyed, must be removed and disposed of separately before you return the appliance.



This symbol means that single-use and rechargeable batteries must not be disposed of with other household waste.

Consumers are required by law to bring all single-use and rechargeable batteries, regardless of whether they contain harmful substances\*) or not, to a collection point operated by their communal authority or borough or to a retailer, so that they can be disposed of in an environmentally friendly manner and so that valuable resources (e.g. cobalt, nickel or copper) can be recovered.

Single-use and rechargeable batteries can be returned free of charge.

Some of the possible contents (e.g. mercury, cadmium and lead) are toxic and, if improperly disposed of, can have adverse effects on the environment. Heavy metals, for instance, can have detrimental health effects on humans, animals and plants and accumulate in the environment and food chain, and then enter the body indirectly through the consumption of food.

There is a high risk of fire with old lithium batteries. Special care must therefore be taken to properly dispose of old lithium batteries and rechargeable batteries. Improper disposal can also lead to internal and external short circuits due to thermal effects (heat) or mechanical damage. A short circuit can lead to a fire or an explosion and have serious consequences for people and the environment. It is therefore important to tape off the terminals of lithium batteries and rechargeable batteries before disposing of them to prevent an external short circuit.

Single-use and rechargeable batteries that are not built into the device should be removed before disposal and then disposed of separately.

Please only dispose of single-use and rechargeable batteries in a discharged state!

If possible, use rechargeable batteries in place of disposable batteries.

\*) labelled with:

Cd = Cadmium

Hg = Mercury

Pb = Lead

## Packaging



Our packaging is made of environmentally friendly, recyclable materials:

- Outer packaging made of cardboard
- Moulded parts made of foamed, CFC-free polystyrene (PS)
- Films and bags made of polyethylene (PE)
- Tension bands made of polypropylene (PP)
- Saving energy also protects against excessive global warming. Your new appliance uses little energy due to its environmentally friendly insulation and technology.



If you have sufficient space, we recommend retaining the packaging, at least during the warranty period. If the appliance needs to be sent out for repairs, only the original packaging will provide sufficient protection.

If you would like to dispose of the packaging, please dispose of it in an environmentally friendly way.

## Technical data

---

Data sheet for vacuum cleaner according to Regulation (EU) No. 665/2013 and 666/2013.

Manufacturer	hanseatic
Name of appliance	Vacuum cleaner
Model	V18C01A-80
Sound power level in dB(A)	75
Output in W	800
Supply voltage in V~ / 50/60 Hz	220–240
Protection class	II
Weight (assembled) in kg. ca.	7
Order number	66310616

**Notice:** The vacuum cleaner was tested as a universal vacuum cleaner.