

Aufbauanleitung

Grillfass

Artikel-Nr. 2473













GTIN 4017265027457



Made in China

Importiert durch: Jürgen Westerholt GmbH; Oldenburger Straße 218 b; 26203 Wardenburg
E-Mail: info@westerholt-gmbh.de

Einzelteilliste

1.		Luftregulierungstür (1 x)
2.		Unterer Teil Feuerwanne (1 x)
3.		Stative (3 x)
4.		Griffe (4 x)
5.		Mittlerer Teil Feuerwanne (1 x)
6.		Kohlerost (1 x)
7.		Grillrosthaltung (3 x)
8.		Oberer Teil Feuerwanne (1 x)
9.		Grillrost (1 x)
A.		M5 x 15 mm (16 x)
B.		M5 Muttern (20 x)
C.		M5 x 20 mm (4)

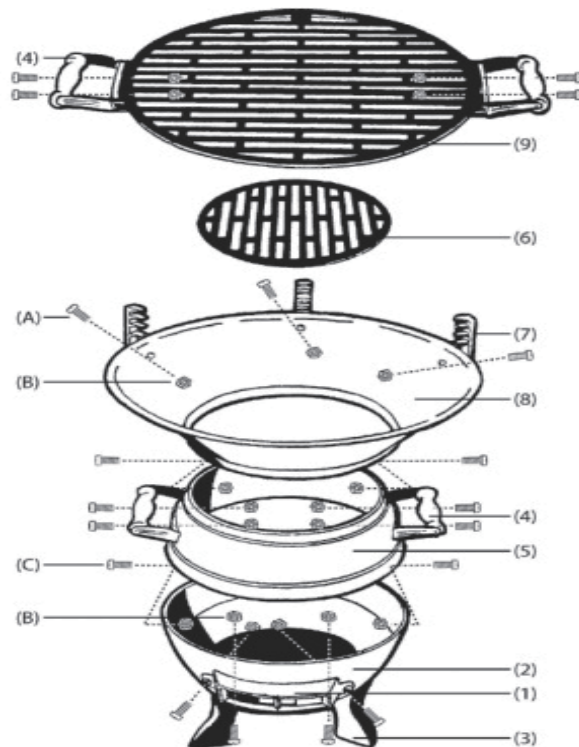

Montageschritte:

- 1) Stative (3) an das untere Feuerwannenteil (2) mit Schrauben (A) und Muttern (B) befestigen.
- 2) Luftregulierungstür (1) an das untere Feuerwannenteil (2) mit Schrauben (A) und Muttern (B) befestigen.
- 3) Zwei Griffe (4) an das mittlere Feuerwannenteil (5) mit Schrauben (A) und Muttern (B) befestigen.
- 4) Mittlere Feuerwannenteil (5) mit unterem Feuerwannenteil (2) mit Schrauben (C) und Muttern (B) zusammenfügen.
- 5) Grillrosthalter (7) an das obere Feuerwannenteil (8) mit Schrauben (A) und Muttern (B) montieren.
- 6) Oberer Feuerwannenteil (8) mit dem mittleren Feuerwannenteil mit Schrauben (C) und Muttern (B) verbinden.
- 7) Griffe (4) an den Grillrost (9) mit Schrauben (A) und Muttern (B) befestigen.
- 8) Kohlerost (6) in die Feuerwanne (2/5/8) platzieren.
- 9) Grillrost (9) in die Grillrosthalterungen (7) einfügen.

Bedienungsanleitung

1. Lesen und beachten Sie die Sicherheitshinweise
2. Entfernen Sie das Grillrost
3. Befüllen Sie die Feuerwanne mit max. 1,5 kg Grillkohle
4. Entzünden Sie die Grillkohle mit handelsüblichen Grillanzündern mit GS oder DIN-Kennzeichnung
5. Wir empfehlen vor dem ersten Gebrauch den Grill aufzuheizen und den Brennstoff mind. 30 Minuten durchglühen zu lassen
6. Setzen Sie das Grillrost wieder ein
7. Legen Sie das Grillgut erst auf wenn der Brennstoff mit einer Ascheschicht bedeckt ist
8. Lassen Sie den Grill nach Beendigung der Speisezubereitung komplett Auskühlen

Technische Änderungen sind vorbehalten.

Sicherheitshinweise

- Betreiben Sie den Grill nicht in geschlossenen Räumen (Erstickengefahr)
- Achten Sie beim Aufstellen des Grills auf einen festen und ebenen Standplatz und halten Sie Abstand zu brennbaren Materialien. Transportieren Sie den Grill nicht, wenn er in Betrieb ist.
- Beachten Sie die Windrichtung. Vergewissern Sie sich, dass keine Funken und Glut vom Wind verweht werden. Der Betreiber des Grills ist für Schäden verantwortlich.
- Spritzen Sie niemals brennbare Flüssigkeiten in einen Grill.
- Löschen Sie einen Grill niemals mit Wasser.
- Behalten Sie den Grill immer im Auge und halten Sie immer eine Löschdecke, einen Eimer Sand oder einen Pulverlöscher bereit. Löschen Sie ihn nicht mit einem Eimer Wasser. Der hierbei entstehende Wasserdampf kann zu Verbrühungen führen.
- Kinder und Haustiere können Gefahren, wie z.B. Hitze, Stichflammen und Fettspritzer, beim Grillen nicht einschätzen, halten Sie sie daher fern.
- Verwenden Sie nur handelsübliche Grillanzünder mit GS oder DIN Kennzeichnung. Keinesfalls "Brandbeschleuniger" wie Benzin oder Spiritus, sonst kann es zu einer blitzartigen Verpuffung kommen (schwerste Verbrennungen möglich).
- Entsorgen Sie die Grillkohle erst, wenn diese vollständig erkaltet ist. Schütten Sie Glut nicht zum Abkühlen auf den Boden, hierbei kann Brand- und Verletzungsgefahr bestehen.
- Sollte es dennoch beim Grillen zu Brandverletzungen kommen, kühlen Sie diese sofort mit viel Wasser, bis spürbare Schmerzlinderung eintritt. Decken Sie die Wunde dann möglichst keimfrei ab, und begeben Sie sich sofort in ärztliche Behandlung.

Haftungsausschluss:

Wir haften nicht für Schäden welche durch unsachgemäßen Aufbau und/oder Handhabung entstehen